

МІНІСТЕРСТВО ОСВІТИ І НАУКИ
УКРАЇНИ
СХІДНОУКРАЇНСЬКИЙ
НАЦІОНАЛЬНИЙ УНІВЕРСИТЕТ
імені ВОЛОДИМИРА ДАЛЯ

MINISTERE DE L'EDUCATION
ET DES SCIENCES DE L'UKRAINE
UNIVERSITE NATIONALE
EST-UKRAINIENNE
VOLODIMIR DAL

В І С Н И К
СХІДНОУКРАЇНСЬКОГО
НАЦІОНАЛЬНОГО УНІВЕРСИТЕТУ
імені ВОЛОДИМИРА ДАЛЯ

V I S N I K
DE L'UNIVERSITE NATIONALE
EST-UKRAINIENNE
Volodimir Dal

№ 11 (129)

ЛУГАНСЬК
LOUHANSK
2008

ВІСНИК
СХІДНОУКРАЇНСЬКОГО

НАЦІОНАЛЬНОГО
УНІВЕРСИТЕТУ
ІМЕНІ ВОЛОДИМИРА ДАЛЯ

№ 11 (129) 2008

НАУКОВИЙ ЖУРНАЛ
ЗАСНОВАНО У 1996 РОЦІ
ВИХІД З ДРУКУ – ДВАНАДЦЯТЬ
РАЗІВ НА РІК

Засновник

Східноукраїнський національний
університет імені Володимира Даля

Журнал зареєстровано
Міністерством України у справах пре-
си та інформації

Свідоцтво про державну реєстрацію
серія КВ № 2411 від 19.12.96 р.

VISNIK
OF THE VOLODYMYR DAL
EAST
UKRAINIAN NATIONAL
UNIVERSITY

№ 11 (129) 2008

THE SCIENTIFIC JOURNAL
WAS FOUNDED IN 1996
IT IS ISSUED TWELVE
TIMES A YEAR

Founder
of the Volodymyr Dal East
Ukrainian National University

Registered by the Ministry of
Ukraine

For Press and Information
Registration Certificate

KB № 2411 dated 19.12.96

Журнал включено до Переліків наукових видань ВАК України № 2 (Бюл. ВАК № 5 (13) 1999 р.), № 3 (Бюл. ВАК № 6 (14) 1999 р.) та № 4 (Бюл. ВАК № 2 (16) 2000 р.), в яких можуть публікуватися результати дисертаційних робіт на здобуття наукових ступенів доктора і кандидата наук з *технічних, історичних та економічних наук* відповідно.

ISSN 1998-7927

Головна редакційна колегія: Голубенко О.Л., член-кор. Академії педагогічних наук, докт. техн. наук (головний редактор), Осенін Ю.І., докт. техн. наук (заступник головного редактора), Смирний М.Ф., докт. техн. наук (заступник головного редактора), Арлінський Ю.М., докт. фіз.-мат. наук, Будиков Л.Я., докт. техн. наук, Бузько І.Р., докт. екон. наук, Голубничий П.І., докт. фіз.-мат. наук, Гончаров В.М., докт. екон. наук, Грібанов В.М., докт. техн. наук, Довжук І.В., докт. іст. наук, Дорошко В.І., докт. техн. наук, Житна І.П., докт. екон. наук, Касьянов М.А. докт. техн. наук, Козаченко Г.В., докт. екон. наук, Куликов Ю.А., докт. техн. наук, Лазор Л.І., докт. юр. наук, Литвиненко В.Ф., докт. істор. наук, Максимов В.В., докт. екон. наук, Михайлюк В.П., докт. іст. наук, Нагорний Б.Г., докт. соціол. наук, Носко П.Л., докт. техн. наук, Петров О.С., докт. техн. наук, Рач В.А., докт. техн. наук, Рей Р.І., докт. техн. наук, Суханцева В.К., докт. філос. наук, Третьяченко В.В., докт. психол. наук, Тюпало М.Ф., докт. хім. наук, Ульшин В.О., докт. техн. наук, Шевченко Г.П., член-кор. Академії педагогічних наук України, докт. пед. наук.

Відповідальний за випуск: Михайлик В.П.

Рекомендовано до друку Вченою радою Східноукраїнського національного університету імені Володимира Даля (Протокол № 10 від 27 червня 2008 р.)

Матеріали номера друкуються мовою оригіналу.

© Східноукраїнський національний університет імені Володимира Даля, 2008

© of the Volodymyr Dal East Ukrainian National University, 2008

Справжня дружба існує поза межами часу та простору. Ще одним підтвердженням цієї аксіоми може служити історія взаємин двох промислових центрів, один із яких знаходиться в Україні, а інший - у Франції.

18 вересня 1959 мер міста Александр де Фриссінет виносить на обговорення Муніципальної ради Сент-Етьєна пропозицію щодо встановлення дружніх стосунків ще з одним закордонним містом (перше місто-побратим Сент-Етьєна - англійський Ковентрі). До уваги депутатів пропонується кандидатура Луганська - «крупного промислового центру України, відомого своїми шахтами та машинобудівними підприємствами». Муніципальна рада підтримує подання мера та схвалює це рішення одностайно. Вибір саме нашого міста виявився логічним та непередбачено вдалим: міста Луганськ та Сент-Етьєн мали багато спільного як в історичному плані, так і в особливостях сучасного на той час розвитку. Утворені на перетині торговельних та військових шляхів, у місцевості, де кам'яне вугілля виходить просто на поверхню, наші міста були просто приречені на те, щоб стати кузнями своїх країн, майстернями, де розробляються та виготовляються зброя, прилади та машини, промисловими та науковими центрами. Думка про те, що прямі контакти між шахтарями, металургами та машинобудівниками, методи «народної дипломатії» сприятимуть розтопленню криги «холодної війни», зближатимуть дві великі країни, незважаючи на повну протилежність політичних систем, виявилась цілковито слушною, пройшла перевірку часом та труднощами буремних подій кінця ХХ сторіччя.

За ці 50 років Луганську і Сент-Етьєну довелося переживати різні часи. Розквіт вугільної промисловості та крупного машинобудування змінився періодом економічної кризи та конверсії з неминучим закриттям шахт, скороченням кількості підприємств, звільненням тисяч робітників та різким погіршенням життєвого рівня населення. Але труднощі тих смутних та сумних часів не тільки продемонстрували силу характеру наших людей, але й ще раз підтвердили щирість приятельських стосунків між громадами міст та їхню готовність підтримати одне одного у найскрутніші моменти свого існування. Ні на мить не припинявся діалог культур, продовжувався обмін у галузях науки, медицини, спорту.

На сучасному етапі взаємини між Луганськом та Сент-Етьєном переживають своє чергове піднесення. Це пов'язане як із загальносвітовими тенденціями зближення країн та культур, так і з конкретними особистостями, що визначають пріоритети внутрішньої та міжнародної політики міст. Пожвавленню відносин сприяв і факт наближення 50-ї, ювілейної річниці встановлення дружніх стосунків між містами. Ідея про те, що дружба між Луганськом та Сент-Етьєном має розвинутись у щось більш значуще, ніж щорічний обмін

офіційними делегаціями, носилася, як говорять, у повітрі. Цю ідею наважилися сформуувати та озвучити викладачі Східноукраїнського національного університету імені Володимира Даля. Ініціатива, всебічно підтримана ректором університету професором О.Л. Голубенком, отримала своє логічне продовження у створенні Товариства українсько-французької дружби «Луара», супроводжувалася встановленням та відродженням співпраці між університетами, громадськими та державними організаціями, владними структурами наших міст.

Нам дуже приємно, що прагнення поживати діалог міст отримало повну підтримку з боку міського голови Луганська Сергія Кравченка та мера Сент-Етьєна Мішеля Тіольєра. Під час особистої зустрічі у грудні 2007 року ними було задекларовано прагнення до поглиблення багатовекторного співробітництва між містами та підтримано пропозиції щодо урочистого відзначення 50-ї річниці дружби.

Впевнені, що започаткована Східноукраїнським національним університетом імені Володимира Даля та містами Луганськ і Сент-Етьєн конференція має велике майбутнє, тому що проблеми, які вона покликана обговорити і шляхи вирішення якої запропонувати, є життєво важливими для сучасних цивілізацій і суспільств.

**Президент Товариства
українсько-французької дружби «Луара»**

І.Бузько

З М І С Т

Абакумова В.І.	Система матеріального забезпечення митців УРСР та її деформація із започаткуванням ринкових відносин.....	13
Бодрухин В.М.	Державотворчий проект Романа Мстиславича	17
Болотських М.В., Михайлюк В.П., Сидоренко Ю.М.	Екологічна політика органів місцевого самоврядування в умовах незалежності України (на матеріалах Вінницької, Полтавської та Волинської областей)	20
Бузько І.Р., Шабінський М.Є.	Сент-Етьєн – Луганськ - паралелі історичного розвитку та перспективи співпраці.....	28
Вергунов В.А.	Франція і французи в історії становлення й розвитку вітчизняної науково-освітньої агрономії та її складових (XVII – початок XX ст.)	34
Вінс В.	Вплив інформаційних технологій на еволюцію системи освіти в Україні: історичний досвід та проблеми	41
Войтенко Г.О., Войтенко В.П.	Радіочастотні датчики переміщень у вимірювальних системах моніторингу і керування протяжними об'єктами	47
Войтенко Г. О., Войтенко В.П.	Радіочастотний акустичний приймач у системах збору інформації.....	52
Гончаренко О.	Соціальні аспекти вищої освіти в рейхскомісаріаті “Україна”: до питання про результати “вступних кампаній” 1941-1943 рр. та характеристики особистостей вступників...57	
Гордійчук І.І.	Формування мережі державних музеїв Донбасу	67
Гуцало Л.В.	До історії німецького пулинського району на Волині (кінець 1920-х рр. – 1935 р.)	75
Дацків І.Б.	Дипломатичні зносини Української Центральної Ради з Тимчасовим урядом Росії	79
Довжук І.В.	Роль селянського поземельного банку в проведенні столипінської аграрної реформи в Україні	86

Єпішева А.О.	Пенсійне забезпечення українців у період „відлиги” (на основі закону про державні пенсії від 14 липня 1956 р.)	90
Жуковський О.І.	Профшколи національних меншин правобережної України у 20-ті – на початку 30-х рр. ХХ ст.....	96
Занік Я.М.	Типи, поняття та класифікація еліт в історичному контексті	101
Касперський А., Лоха А., Микитенко П.	Розвиток фізики низьких температур в Україні (історико - патріотичний аспект. Слобожанщина).....	105
Концур В.В.	Профспілкове членство в Українській РСР: проблема партійності (середина 50-х – середина 60-х рр. ХХ ст.).....	109
Корман М.М.	Підробіологічні дослідження у науковому доробку В. О. Караваєва	115
Корман М.М.	Економічна свідомість та економічна поведінка в контексті економічної психології.....	120
Корчанова Ю.А., Петренко А.Е.	Итоги науки о земледельческих орудиях в теории и практике (XVIII-XIX вв.)	125
Кривуля О.О., Чумак О.В.	Українська жіноча еліта на літературній у ниві сьогодення.....	133
Лебедюк Є.	Євангельські християни святі сіоністи (мурашківці): витоки руху.....	140
Лисенко А.І.	Роль жіноцтва у політичному житті українського суспільства (кін. ХХ – поч. ХХІ ст.)	145
Литвиненко В.Ф., Барабаш Ю.В.	Розвиток охорони здоров'я в Україні (1917 – 1920 рр. за матеріалами Донбаського регіону).....	149
Лустенко А.Ю.	Ментальность ренессанса и идея времени	153
Мазніченко В.Г., Кришталь Н.І.	Погляд на можливість реалізації інноваційних проектів в сучасних умовах	156
Макаренко Т.П.	Національні вимоги в програмових документах політичних партій національних меншин за доби Центральної Ради	159
Меша В.Г.	Правовий статус духовенства України другої половини ХІХ століття	167

Мірошниченко С.І.	З історії походження підземних культових споруд на території слобідської України.....	172
Осенін Ю.І., Хударов П.А., Войтенко В.П., Войтенко Г.О.	Тензометричний комплекс для проведення розважування тепловозів серії 2ТЕ116 на базі локомотивного депо кіндрашівка нова.....	179
Осенін Ю.І., Войтенко Г.О., Войтенко В.П.	Моніторинг технічного стану залізобетонних шпал шляхом аналізу параметрів електромагнітної емісії, що супроводжує ударну деформацію.....	182
Панченкова Н.О.	Оперативна діяльність охоронних структур Російської імперії та терористичних угруповань на теренах України на початку ХХ ст.....	187
Пилипчук О.Я.	Про наукову співпрацю між О.О. Ковалевським і французьким зоологом А.Ф. Маріоном.....	194
Погребний І.	Теоретична механіка від зародження до сьогодення	199
Романюк Н. Й.	Основні тенденції розвитку підприємництва у промисловості України (друга половина ХІХ – початок ХХ століття)	202
Сапицька О.М.	Непрожиті життя (голодомор-геноцид 1932-1933 рр.)	210
Сергієнко Ю.Г.	Вплив керівної еліти України на етику політичних відносин (60-ті роки ХХ ст.).....	217
Стоцька Н.	Сіячі математики у вузах України у 19 ст.....	222
Тюльпа Т.М.	Дослідження історіографії проблеми становлення та розвитку естетичного виховання в Україні (1917-1937рр.).....	224
Філіпов Є.Г.	Основні концепції реформування державної торгівлі України в роки „Горбачовської перебудови“ 1985 - 1991	228
Харьковский Р.Г.	Политика франции в отношении египта, 1801-1831 гг.....	233
Чубіна Т.Д.	Анна Ельжбета Потоцька та Гертруда Коморовська: трагедія двох доль	242
М.Є.Шабінський	Права дитини як один із пріоритетів громадянського виховання. на матеріалах початкової школи Франції	248
АНОТАЦІЇ.....		253
ВІДОМОСТІ ПРО АВТОРІВ		262

CONTENUE

Abakumova V.	Système de l'approvisionnement matériel des artistes de la République Soviétique Socialiste de l'Ukraine et la déformation après le début des relations de marché.....	11
Bodruhin V.	Projet de la fondation d'état du prince Roman Mstislavovitch.....	15
Bolotskih M, Mihayluk V., Sidorenko Y.	Politique écologique des organes de l'autogestion territoriale dans les conditions de l'Ukraine indépendante (d'après les documents des régions Vinnitska, Poltavaska et Volinska).....	18
Buzko I., Shabinskiy N.	Saint-Etienne – Louhansk – parallèles du développement historique et les perspectives de la coopération.....	26
Vergunov V.	France et les Français dans l'histoire de l'organisation et du développement de l'aspect scientifique et d'enseignement de l'agronomie nationale et ses composants (XVII-début XX).....	32
Vince V.	Influence des technologies informatiques à l'évolution du système d'enseignement de l'Ukraine : l'expérience historique et les problèmes).....	39
Voytenko G., Voytenko V.	Capteurs de radiofréquence des déplacements dans les systèmes de mesure du monitoring et de la gestion des objets de tendre.....	45
Voytenko G., Voytenko V.	Récepteurs acoustique de radiofréquence dans les systèmes du recueil des données.....	50
Goncharenko O.	Aspects sociaux de l'enseignement supérieur dans le reichcomissariat « l'Ukraine » : sur la question des résultats de la compagnie d'entrée de 1941 – 1943 et les caractéristiques des personnalités des élèves.....	55
Gordiychuk I.	Fondation du réseau des musées publiques du Donbass.....	65
Gutsalo L.	Sur l'histoire du district allemand Poulinskiy sur le territoire de la région de Voline (fin des années 1920 – 1935).....	73
Datzkiv I.	Relations diplomatiques du Rada Central ukrainien avec le gouvernement provisoire de la Russie.....	77

Dovjuk I.	Rôle de la banque agricole foncière dans la tenue de la réforme agraire de Stolypine en Ukraine.....	84
Yepisheva A.	Assurance de retraite des Ukrainienne du période de « dégel » (d'après la Loi sur les retraites d'état du 14 juillet 1956).....	88
Jukovskiy O.	Ecoles professionnelles des minorités nationales de l'Ukraine de la rive droite du Dniepr dans les années 20) début des années 30 du XX siècle.....	94
Zanik Y.	Types, notions et classifications des élites dans le contexte historique.....	99
Kasperskiy A., Loha A., Mikitenko P.	Développement de la physique des températures basses en Ukraine de Slobojantchina (aspect historique et patriotique).....	103
Kontzur V.	Appartenance aux syndicats en République Soviétique Socialiste de l'Ukraine : problème de l'appartenance au parti (moitié des années 50 - moitié des années 60)....	107
Korman M.	Recherches hydro biologiques dans l'œuvre scientifique V. Karavaev.....	113
Korman M.	Conscience économique et conduite économique dans le contexte de la psychologie économique.....	118
Kortchanova Y., Petrenko A.	Résultats de la science des outils agricoles dans la théorie et la pratique (XVIII – XIX).....	123
Krivulia O., Chumak O.	Elite féminine ukrainienne sur le champ littéraire de l'époque actuelle.....	131
Lebeduk Y.	Chrétiens évangéliques saints sionistes (mourachkivtsis) : sources du mouvement.....	139
Lysenko A.	Rôle des femmes dans la vie politique de la société ukrainienne (fin du XX - début du XXI).....	144
Litvinenko V., Barabache Y.	Développement de la protection de la santé en Ukraine (1917 – 1920) d'après les documents de la région de Donbass.....	147
Lustenko Y.	Mentalité de la Renaissance et l'idée du temps.....	151
Maznitchenko V., Krichtal N.	Regard sur la possibilité de la réalisation des projets d'innovation dans les conditions actuelles.....	154
Makarenko T.	Exigences nationales dans les documents de program des partis politiques des minorités nationales de l'époque du Rada Central.....	157
Mesha V.	Statut juridique du clergé ukrainien de la seconde moitié du XIX	165

Miroshnichenko S.	Sur l'histoire des origines des constructions de culte souterraines sur le territoire de l'Ukraine de Slobojantchina.....	171
Osenin Y., Khoudarov P., Voytenko G., Voytenko V.	Complexe extensométrique pour le pesage des locomotifs diesels de la série 2TE116 sur la base du dépôt des locomotifs Kindrachevka-Nova.....	179
Osenin Y., Voytenko G., Voytenko V.	Monitoring de l'état technique des traverses en béton armé par l'analyse des paramètres de l'émission électromagnétique qui suit la déformation de choc.....	181
Panchenkova N.	Activités opérationnelles des structures de protection de l'empire Russe et des groupes terroristes en Ukraine au début du XX s.....	185
Piliptchuk O.	Sur la coopération scientifique entre O.Kovalevskiy et un zoologue français A.F.Marion.....	192
Pogrebniy I.	Mécanique théorique de la naissance jusqu'à aujourd'hui.....	197
Romanuk N.	Tendances principales du développement de l'entreprise ukrainienne (deuxième moitié du XIX – début du XX).....	200
Sapitska O.	Vies inachevées (Golodomor- génocide du 1932 – 1933).....	208
Serguyenko Y.	Influence de l'élite dirigeante de l'Ukraine sur l'étiologie des relations politiques (les années 60 du XX).....	215
Stotska N.	Semeurs des mathématiques dans les grandes écoles de l'Ukraine au XIX siècle.....	220
Tulpa T.	Etude de l'historiographie du problème de la fondation et du développement de l'éducation esthétique en Ukraine (1917 – 1937).....	222
Filipov Y.	Conceptions principales de la réforme du commerce national de l'Ukraine les années de la « perestroïka de Gorbatchev » 1985 – 1991.....	226
Kharkivskiy R.	Politique de la France envers l'Egyppte, 1801-1831.....	231
Chubina T.	Anna Elgebetta Pototska et Gertrude Komorovska : tragédie de deux destins.....	241
Shabinskiy N.	Droits des enfants comme un des priorités de l'éducation citoyenne. D'après les documents de l'école primaire de la France.....	246
ANNOTATIONS.....		252
INFORMATION SUR LES AUTEURS.....		261

Абакумова В.І.

**СИСТЕМА МАТЕРІАЛЬНОГО ЗАБЕЗПЕЧЕННЯ МИТЦІВ УРСР
ТА ЇЇ ДЕФОРМАЦІЯ ІЗ ЗАПОЧАТКУВАННЯМ РИНКОВИХ
ВІДНОСИН**

Досліджуються особливості економічного інструменту забезпечення митців в умовах планової економіки. З'ясовуються пертурбації системи матеріальних стимулів праці при переході на нові умови господарювання. Доводиться, що механізм стимулювання праці за нових економічних реалій здебільшого втратив функцію матеріального захисту митців.

Питання взаємин інтелігенції і влади містить безліч аспектів і має тривалу історію. Одним з пунктів є використання владою ідеалів, що виробляються інтелігенцією з метою зміцнення свого положення, пропаганди офіційної ідеології. Звідси наочним постає факт необхідності державного стимулювання професійної діяльності митців.

Багато проблем, котрі зараз переживає мистецтво України, є наслідком минулої державної політики, продовженням попередньої негативної практики. Пошук історіографічної бази цього питання не дістав позитивного результату. Тому завданням статті є дослідження особливостей системи матеріального забезпечення митців в Україні за радянських часів, її деформації із започаткуванням ринкових відносин, що має довести значну роль влади в організації економічного захисту працівників таких невиробничих сфер економіки, як культура і мистецтво. З'ясування особливостей державної соціальної політики в історичній ретроспективі безумовно є актуальним, проте без практичного врахування нинішньою владою уроків історії такі наукові розвідки залишаються лише теоретичними викладками.

Отже, важливим соціально-економічним інструментом, стимулом для розвитку будь-якої галузі народного господарства є оплата праці спеціалістів. На відміну від тієї частини творчої інтелігенції, що перебувала на фіксованому окладі, працюючи в державних установах культури, в матеріальному плані вільніше почувалися митці т.зв. «вільних професій», чий заробіток був відрядним. Теоретично кожному митцеві надавалися значні шанси для виявлення своєї майстерності, завоювання симпатій глядачів (слухачів, читачів), отримання замовлень і укладення договорів на створення творів. Між тим, аналіз архівних документів та документів особового походження дозволяє виокремити певні вади цієї системи, які одразу впадають в око.

По-перше, першочергова, якщо не виняткова, перевага при закупівлі готового мистецького твору або при укладанні договору на творчу співдружність з художниками, скульпторами, драматичними та іншими творчими працівниками з боку Мінкультури УРСР віддавалась членам творчих спілок. Видатна художниця України Тетяна Яблонська, яка перепитала багатьох своїх колег, чим їх приваблює членство у спілці, виявила – реаліями того, що члени творчої спілки найчастіше отримують кращі замовлення [1]. До того ж, для митців-спілчан існували певні пільги. Наприклад, відшкодовувались витрати підприємствами художникам – тільки членам СХУ, за проектами, еталонами, моделями і ескізами, виконаними за особистими творчими планами. З цього приводу можна відмітити, що саме

прагнення увійти до складу творчої спілки виступало потужним стимулом творчості. Не секрет, що творча активність митців, яку вони проявляли на шляху до спілки, змінювалась періодом розслаблення, покращення фінансового стану, який міг затягнутися на довгі роки.

По-друге, розподіл матеріальних засобів по лінії творчих фондів, отримання вигідних замовлень часто-густо залежав від примхи окремих керівників творчих спілок. Звідси проблеми морально-етичного характеру, тобто питання справедливого розподілу між членами творчих колективів тих засобів, які надійшли з державних і суспільних каналів для забезпечення життєдіяльності кожного митця.

По-третє, виникає питання художньої якості мистецьких творів, які створювались в обмежені терміни з обов'язковою «здачею» до чергової дати.

Між тим відмітимо, що питання збору, розподілу і виплати авторських гонорарів, захисту авторських прав, якими переймалась українська філія Всесоюзної агенції авторських прав, дозволяло здійснювати відносно впорядковану оплату праці авторів, забезпечувати правовий захист продуктів їхньої творчої діяльності, стимулювати роботу. Розмір авторського гонорару, що становив декілька місячних заробітків радянських службовців, дозволяв митцеві відчувати себе матеріально незалежним, виконував роль ефективного стимулу до творчості.

Дослідження соціального захисту митців, які працювали в державних установах культури, дозволяє побачити, що на в'язь чи рівень заробітної платні задовольняв митців. З усіх галузей народного господарства країни у сфері культури спостерігається найнижча заробітна платня: приблизно 60% від середньостатистичного рівня місячної заробітної платні робітників і службовців по республіці [2]. До того ж деякі особливості нарахування плати свідчать про нерівноправність митців в гарантії оплати праці.

По-перше, з кінця 1970-х рр. заробіток творчих працівників залежав від групи з оплати праці, до якої відносився заклад мистецтва. Це призводило до того, що талановитий митець, котрий працював в театрі, філармонії останньої категорії, одержував менше, ніж посередній працівник з установи першої або другої категорії. З іншого боку, категорія ставала штучною перепорою на професійному шляху висококласних професіоналів, які заслужено могли претендувати на вищі розцінки матеріального виміру своєї кваліфікації, а відтак обирали місце роботи не за художнім рівнем колективу, а за його категорією. Наприклад, лише із переведенням Державного заслуженого академічного українського народного хору ім. Верьовки з третьої на другу групу з оплати праці керівних працівників театраль-но-видовищних підприємств, з'явилась можливість запросити до художнього керівництва висококваліфікованих спеціалістів, чий професіоналізм відповідав творчій діяльності колективу [3].

По-друге, шкала оплати праці характеризувалась недиференційованістю: зарплатня митця, на якого «ходить глядач», нічим не відрізнялася від платні його посереднього колеги з такими ж освітньо-стажевими показниками, адже диференціація посадового окладу не враховувала ступінь таланту. Кваліфікаційні категорії, які присвоювались державними комісіями при Мінкультури УРСР, обласних управліннях культури митцям – режисерам, диригентам, балетмейстерам, хормейстерам, художникам-постановникам, завідувачам художньою частиною народних колективів, вважалися за вимір таланту. Присвоюючи спеціалісту конкретну категорію: першу, другу або третю, – комісія, безумовно, брала до уваги особисті творчі й педагогічні якості художнього керівника, його освіту, стаж роботи за фахом, творчий рівень його колективу. Проте протекціонізм віграв не останню роль в цьому процесі.

Невисока заробітна платня митців бюджетної форми фінансування розтягувалась чи не на півжиття. За кількістю відпрацьованих років, набуттям почес-

них звань місячний заробіток трохи підвищувався, але залишався невисоким. Отже, неналежний рівень оплати і умови праці знижували суспільний престиж професії. Особливо у сфері мистецтва це відчували молоді фахівці.

Для заохочення найбільш видатних артистів і творчих працівників філармоній, концертних організацій існував механізм персональних надбавок. За клопотанням колегії Мінкультури УРСР перед Державною тарифікаційною комісією при Мінкультури СРСР встановлювалися підвищені посадові оклади, персональні надбавки провідним майстрам музичного і театрального жанру: надбавки за майстерність, гастрольні надбавки, разові концертні ставки.

Отже, система оплати праці бюджетної категорії діячів мистецтва не відповідала матеріальним потребам. Розцінки, які існували, черговість їх підвищення, недиференційованість праці не могли слугувати стимулом творчості. Система матеріальних привілеїв носила характер персонального розподілу, створювала передумови, коли митець мав прагнути стати улюбленцем можновладців, щоб у такий спосіб відкрити перед собою нові перспективи у кар'єрі, досягненні матеріального благополуччя тощо.

Дослідження методів матеріального стимулювання митців вимагає відокремлення, з одного боку, змісту самої системи, яка утворилась на середину 80-х рр., а з іншого – пертурбації системи матеріального стимулювання за нових економічних умов.

Так, переведення економіки на нові умови господарювання, половинчастість заходів економічної реформи внесло дисфункцію в усталений механізм розподілу матеріальних благ. *По-перше*, виникнення поряд з державними організаціями кооперативів з їхнім небюджетними посадовими окладами викликало ріст соціального невдоволення низьким рівнем заробітної платні працівників державної сфери. Так, зарплатня артистів провідних художніх колективів – державної капели бандуристів, державного симфонічного оркестру та державного оркестру народних інструментів, хору ім. Г.Верьовки, ансамблю ім. П.Вірського, капели «Думка» залишалась на рівні 100-175 крб. (1989 р.); кооператив давав 400-600 крб.[4].

По-друге, загострення відчуття соціальної незабезпеченості творчих працівників державних установ культури відбувалось на тлі підвищення зарплатні працівникам інших невиробничих сфер. Так, протягом 1987-1990 рр. було завершено підвищення оплати праці вчителям та іншим працівникам народної освіти, передбачене «Основними напрямками реформи загальноосвітньої і професійної школи». Наприкінці 1989 р. встановлено більш високі посадові оклади професорсько-викладацькому складу вищих навчальних закладів, підвищено ставки почасової оплати працівникам за проведення навчальних занять. Продовжувалось поетапне підвищення заробітної платні працівникам охорони здоров'я та соціального забезпечення. А у працівників закладів культури, навіть коли в 1990 р. середня зарплатня в галузі зросла до 143 крб., цей показник залишався в 1,7 раза менше ніж у середньому по республіці [2]. В 1991 р. середньомісячна зарплатня в цілому по республіці зросла і становила – у працівників освіти – 349, охорони здоров'я, фізкультури, соціального забезпечення – 339, культури – 298 крб.[5]. Але навіть за умов підвищення ставок, зарплатня вже не могла конкурувати із функцією стимулювання праці.

Всупереч декларації широких можливостей у митців щодо покращення матеріального стану на кінець 80-х рр. посилюється зубожіння пересічного митця, йде відтік фахівців з державних установ культури і мистецтва в комерційні структури. Після 1990 р. середньорічна кількість працівників в сфері культури й мистецтва скоротилася на 20 тис. осіб за один рік [6]. На думку населення, рівень матеріального достатку сім'ї, де розмір грошового доходу на одного члена не пере-

вищував 150 крб. (тобто пересічна сім'я, де обидва – працівники театральновидовищних підприємств), половина респондентів відповіли, що грошей вистачає лише на найнеобхідніше; 70% оцінили найближчу перспективу матеріального становища сім'ї як таке, що погіршиться [7].

По-третє, зорієнтовані на отримання прибутку промислові та інші підприємства відмовлялися від витрат, пов'язаних із замовленнями на послуги митців; видавництва, переведені на самоокупність, різко скоротили видання літературних творів, музичної літератури і нот. Відтак перекривалось основне джерело доходів художників – працівників підприємств системи Художнього фонду, письменників, композиторів. До 1991 р. кількість тих, хто за власною думкою певною мірою реалізував свої творчі плани, дещо знизилась. Виникає реальна загроза падіння престижу особистості митця ще й тому, що написане ним не виконується, а запроваджені ставки авторського гонорару сьогодні вже стають скорішк символічними, ніж реальною цінністю. Особливо боляче це відчувають ті, для кого гонорар є єдиним засібом існування. За свідченням В.Бурлаки, Голови Миколаївської організації СХУ, на другу половину 1991 р. Художній фонд виявився зруйнованим, а Спілка із творчої організації перетворилася в економічну, заробітчанську [8]. У зв'язку із скрутним фінансовим становищем спілка письменників виявилася не в змозі компенсувати своїм членам зниження життєвого рівня і тому близько 80% літераторів опинилися на межі бідності [9]. При соціологічному опитуванні членів СКУ, своє матеріальне становище як вельми незадовільне оцінили 69% композиторів. Ще нижча самооцінка музикознавців – 83% низьких оцінок [10]. Проте шість років тому (тобто на початку перебудови) оцінки були значно вищими.

Таким чином, тривала практика функціонування системи матеріального стимулювання, занепала за нових економічних реалій, втративши функцію економічного захисту митців – працівників як державних установ, так і творчих спілок. Переведення промисловості на ринкові відносини при збереженні держконтролю і господарської регламентації привели до спаду виробництва і, як наслідок, до небувалої інфляції, зниження життєвого рівня, що примушували митців забувати про своє громадянське покликання і мріяти лише про заробітчанство.

Література

1. Центральний державний архів-музей літератури і мистецтва України, ф.581, оп.1, спр.2702, арк.28.
2. Підраховано автором за: Праця в народному господарстві України: Стат. зб. – К., 1991. – С.68-69.
3. Центральний державний архів вищих органів влади і управління України (далі – ЦДАВОВУ), ф.5116, оп.19, спр.2620, арк.160.
4. ЦДАВОВУ, ф.5116, оп.19, спр.3073, арк.79.
5. Праця в народному господарстві України в 1993р.: Ст.зб. – К., 1991. – С.291.
6. Підраховано автором за: Народне господарство України у 1993 році: Статистичний щорічник. – С.275.
7. Народне господарство Української РСР у 1990: Стат. щорічник. – К., 1991. – С.87.
8. Неспокійний ювілей двадцятиріччя: Інтерв'ю з Головою Миколаївської організації СХУ В.Бурлакою // Образотворче мистецтво. – 1991. – №4. – С.1.
9. ЦДАВОВУ, ф.2, оп.15, спр.2523, арк.47.
10. Семашко О. Музичне життя очима соціолога // Музика. – 1990. – №3. – С.6-7.

Бодрухин В.М.**ДЕРЖАВОТВОРЧИЙ ПРОЕКТ РОМАНА МСТИСЛАВИЧА**

В роботі порівнюються феодальні процеси, що відбувалися в добу розвинутого феодалізму в Київській Русі й Німеччині.

У період після розпаду Давньоруської держави інтенсивно продовжувався розвиток феодальних відносин. Слід відрізнити феодальну роздробленість від територіальної, оскільки ці явища мають різну природу і породжені неоднаковими чинниками. Перша хронологічно не дуже тривала, а територіальна роздробленість зникла зі створенням централізованої держави.

За думкою Б.Д.Грекова, ще наприкінці XII ст. Київська держава остаточно розпалася й утворилося кілька незалежних феодальних князівств. Особливо цей процес прискорився після смерті Мстислава. В окремих частках держави почали яскраво проявлятися паростки нового життя, що потребували нових політичних умов для подальшого розвитку. Тому в XII - XIII ст. з'являються нові політичні центри з оригінальною господарською основою і своєрідним співвідношенням класів [1, с. 179 - 182].

Державність Київської Русі після її розпаду надалі існувала у рамках князівств, які були практично незалежними державами з закріпленими за ними місцевими династіями. Хоча князі й походили з одного розгалуженого роду, однак всі вони насамперед відстоювали інтереси своїх земель. Між усіма князівствами існували суттєві відмінності як в економічному, так і в політичному розвитку, що було значною мірою наслідком різних умов формування цих територій.

Країна розпадалася на князівства-землі, яких було не так вже й багато, і які відрізнялися від князівств-уділів лише їм притаманними державними рисами. По-перше, володар князівства-землі (або "великого княжіння") був "господарем землі". Це означало, що він був найстаршим представником пануючої династії, і головні земельні володіння тримали у своїх руках представники його сім'ї. Одночасно він був сюзереном для більшості власників феодальних володінь князівства. По-друге, князь розпоряджався податками і митами, керував зовнішньою політикою, збирав війська під час особливої небезпеки, а в інших випадках використовував власну дружину, тобто великі князівства були суверенними державами.

Характерна думка Б.О.Рибаківа, що автор "Слова" з великою повагою відноситься до суверенних государів, князів інших земель, і зовсім не пропонує перекроювати політичну карту Русі. Коли він говорить про єдність, то має на увазі лише те, що було тоді цілком реально: військовий союз проти "поганих", єдину систему оборони, єдиний задум далекого рейду в степ. Але на гегемонію Києва автор "Слова" не посягає, тому що давно вже Київ перетворився зі столиці Русі в «столицю одного з князівств...» [2, с. 307].

Таким чином, зміни в економічній і соціальній сфері, що відбувалися в давньоруському суспільстві XI - XII ст., призвели до відповідних політичних змін. Державність розвивалась не централізовано, а шляхом зміцнення регіональних утворень, тобто так званої феодальної роздробленості Русі удільного періоду було б доцільно назвати територіальною, коли з'явилося кілька територіальних князівств-земель, а найближча аналогія такому державному устрою вбачається в Німеччині. Про це свідчить літописне повідомлення, що міститься у праці В.М.Татищева.

Із нього ми дізнаємося, що галицько-волинський князь Роман Мстиславич склав проект утворення "доброго порядку" в Русі. Дослідники дійшли висновку, що видатний вчений запозичив зміст Романового проекту з якогось втраченого

давньоруського джерела. Постає питання довіри вказаному літописному повідомленню, оскільки воно є лише в праці В.М.Татищева.

Є вчені, які з довірою ставляться до повідомлення історика, проте існують і ті, хто має сумніви. Так, О.П.Толочко доводить, що вказаний документ є політичним памфлетом часів життя В.М.Татищева [3]. М.Ф.Котляр багато років визнавав, що проект Романа Мстиславича "заслуговує на довір'я", але після джерелознавчого аналізу О.П.Толочка визнав його аргументи "вірогідними" [4, с. 158].

Знаходяться дослідники, які гадають, що В.М.Татищев списав проект з "Саксонського дзеркала". Справа в тому, що суть проекту дуже нагадує порядок обрання імператорів у Німеччині. Проте, наприклад, Б.І.Яценко дійшов висновку, що проект закріплює "реалізацію рішень Любецького з'їзду 1097 р." та свідчить, що "так само розвивалися в той час удільні князівства Німеччини, Франції, баронські володіння в Англії" [5, с. 129, 131].

Великий київський князь Роман Мстиславич закликав князів приїхати на з'їзд з метою учинити "розсуд про порядок руського правління". На його думку, великого київського князя повинні обирати шість князів найбільш впливових земель: суздальський, чернігівський, галицький, смоленський, полоцький і рязанський. "Молодших же князів до того обрання не потрібно". Обраний великий київський князь замість себе залишить на князівстві старшого сина, а молодшим надасть в уділи міста в Руській землі від Горині й за Дніпром. Такий порядок наділення родини з боку великого князя вже існував. Роман також запропонував впровадити принцип майорату: передавати князівство старшому синові, а молодшим надавати в "прокормлення" окремі міста або волості. В своїй промові Роман Мстиславич підкреслював: "Якщо ж на когось війною прийдуть половці, угорці, поляки або інший народ і сам той князь не зможе боронитися, тоді великому князеві, погодивши це з місцевими князями, належить послати допомогу від усієї держави" [6, с. 170]. Перелік ворогів (половці, угорці, поляки) є доказом, що промова належить саме галицько-волинському князю.

Те, що проект нового устрою нагадує систему обрання імператорів у Німеччині, йде від доброго знайомства Романа Мстиславича з досвідом державного будівництва в Європі. Князь закликав створити порядок, який "в інших добропорядних державах чиниться". Подібні правові норми в закінченому вигляді склав Ейке фон Репков у "Саксонському дзеркалі", написаному вже після смерті князя Романа. Однак вони впроваджувалися в життя набагато раніше цієї кодифікації [7, с. 101 - 102]. В Німеччині княжі збори обирали главу держави вже з другої половини XI ст. За умов послаблення центральної влади вони фактично перетворилися на суверенний державний орган.

Згідно з положеннями "Саксонського дзеркала" імператора обирали спочатку шість князів, причому перші голоси при обранні належали церковним ієрархам. Навіть головуючим при обранні був архієпископ Майнцу [8, III, 57, 2] (звісно, що в Київській Русі церковні ієрархи не мали того значення в державному житті, як у Німеччині). Потім у процесі обрання глави держави брали участь інші німецькі князі. Як бачимо, проект князя Романа Мстиславича був більш прогресивним для подальшого розвитку феодальної держави, ніж існуюча практика в Німеччині.

Зазначимо, що в Німеччині новий устрій запроваджувався завдяки князівським привілеям, а в Австрії - "Привілегіум мінус", наданого Фрідріхом Барбаросою.

Таким чином, політична історія давньоруської державності дуже схожа на середньовічну німецьку, де також приблизно одночасно утворилися окремі князівства-землі, які в історичній науці мають назву "територіальні князівства". Вони в своєму розвитку пройшли шлях від ранньотериторіальної доби до станової мо-

нархії, а згодом перетворилися на невеличкі абсолютні територіальні монархії [9, s. 925 - 926].

Без сумніву, якби князі цей проект прийняли, то припинилися б постійні міжкнязівські чвари, а вороги побоювалися б робити напади на давньоруські землі. Щодо законопроекту Романа Мстиславича, Б.О.Рибаков підкреслює: "Важко сказати, наскільки достовірні ці відомості, але в умовах 1203 р. такий порядок, якби він міг бути проведений у життя, представляв би позитивне явище" [2, с. 318].

Проте князі їхати на з'їзд для обговорення проекту відмовились, а суздальський князь Всеволод взагалі був проти, оскільки "побоювався старейшинство іншому дати". Щодо суті проекту, то західні впливи є, але в основі він виходить з реалій давньоруського життя. Державотворчий проект Романа Мстиславича було відхилено, однак князь увійшов до історії не лише як видатний військовий і державний діяч, але і як прогресивна мисляча людина свого часу.

З одного боку, феодальна роздробленість була прогресивним явищем у розвитку суспільства. Вона вказувала на перехід Київської Русі до ступеня розвиненого феодалізму, характеризувалася подальшим розвитком економіки, але в межах окремих регіонів, ринків і торгівлі, проте переважно місцевих. Бурхливо з'являлися нові економічні центри за рахунок занепаду старих. Взагалі нові регіони почали відігравати помітну роль у житті країни. В них зростали нові міста і торговельні центри, змінювалася та зміцнювалася система торговельних шляхів. З іншого боку, феодальна роздробленість призвела до політичного й військового послаблення країни, що негативно сказалося на її обороні від постійних нападів кочовиків.

Хоча головна роль в управлінні містами завжди належала князям і фундаторам, все ж міська верхівка постійно впливала на князівську політику. Напади кочовиків обмежували зовнішню колонізацію (спостерігається міграція населення в більш безпечні райони), проте головним чином завдяки цьому зростала колонізація внутрішня. Поширенню колонізації сприяло удосконалення плуга.

Наслідками інтенсивної внутрішньої колонізації були: наступ людини на лісові масиви, поширення фонду оброблюваних земель, загальне зростання економіки. Колонізація, однак, проходила під суворим контролем з боку княжої влади в землях-князівствах, що вбачала в цьому процесі можливість поширення прибутків від осадницької діяльності та зміцнення своєї ленної зверхності в краї. Взагалі, стосовно загальноєвропейським юридичним поглядам, всі підлеглі колонізації землі знаходилися під зверхністю князя, а тому розглядалися як вакантні лени [10, с. 55].

Церква також проводила активну колонізаційну діяльність, особливо монастирі. Об'єктивно осадницька діяльність церкви вела до ленної залежності її ієрархів від місцевих династій, володарів земель-князівств.

Треба підкреслити, що колонізація, перш за все, посилювала тих, хто її проводив. Вона допомагала приховувати податки, тому що колонізовані землі від них на певний час звільнялися. Зазначимо, що політична роль боярства посилювалася в першу чергу там, де найбільш інтенсивно відбувалася колонізація.

Кожній землі був потрібен свій князь, спроможний відстоювати інтереси її феодалів, а також захистити місцеві верстви населення від нападів чужинців, перш за все кочовиків; проте за сприятливих випадків і поширити територію князівства. Б.О.Рибаков підкреслює, що часта зміна князів розоряла місцеву знать. Тому місцевому боярству потрібна була своя місцева влада, "інші масштаби держави, інша структура феодального організму" [2, с. 288 - 289]. Земське боярство бажало відігравати провідну роль в житті свого регіону, приймати активну

участь в роботі князівського адміністративного апарату, займати важливі посади при княжому дворі.

Місцева церква також сподівалася на надання допомоги з боку свого князя. До того ж процес християнізації регіонів відбувався більш повільно, ніж у Наддніпрянщині, а тому боротьба з прихильниками язичництва постійно потребувала княжої підтримки.

Таким чином, всі верстви місцевих феодалів були зацікавлені в існуванні власної династії. Саме ці фактори сприяли сепаратизму князів, зростанню на місцях князівської влади, закріпленню за землями певних династій.

Література

1. Греков Б.Д., Якубовский А.Ю. Золотая Орда и ее падение. – М.; Л.: Изд-во Акад. Наук СССР, 1950.
2. Рыбаков Б.А. Рождение Руси. – М.: "Аиф Принт", 2004.
3. Толчко О.П. Конституційний проект Романа Мстиславича 1203 р.: спроба джерелознавчого дослідження // УІЖ – 1995. - № 6. – С. 22 – 36.
4. Котляр М.Ф. Галицько-Волинська Русь // Україна крізь віки. Т. 5. К.: Альтернативи, 1998.
5. Яценко Б.І. Розвиток державного устрою України-Русі наприкінці XII ст. / Проект Романа Мстиславича і "Слово о полку Ігоревім" // УІЖ – 1997. - № 3. – С. 119 – 133.
6. Татищев В.Н. История Российская: в 7 – т. – Т. 3. – М.-Л.: Наука, 1964.
7. Колесницький Н.Ф. Исследование по истории феодального государства в Германии. – М.: МОПИ, 1959.
8. Sachsenspiegel. Landrecht, hrsg. von K.A.Ekhard. – Gottingen, 1955.
9. Chok K. Character und Entwicklung des feudalen deutschen Territorialisstaates // Zeitschrift fur Geschichteswissenschaft. – 1979. – Н. 12. – S. 925 – 949.
10. Winter G. Die Ministerialitat in Brandenburg.– Munchen-Berlin, 1922.

УДК 930+94

Болотських М.В., Михайлюк В.П., Сидоренко Ю.М.

ЕКОЛОГІЧНА ПОЛІТИКА ОРГАНІВ МІСЦЕВОГО САМОВРЯДУВАННЯ В УМОВАХ НЕЗАЛЕЖНОСТІ УКРАЇНИ (НА МАТЕРІАЛАХ ВІННИЦЬКОЇ, ПОЛТАВСЬКОЇ ТА ВОЛИНСЬКОЇ ОБЛАСТЕЙ)

Проаналізовано діяльність органів місцевого самоврядування Вінницької, Полтавської та Волинської областей в галузі екологічної політики.

Поява людини на планеті Земля породила низку взаємопов'язаних проблем її співіснування з природою та навколишнім середовищем у рамках того чи іншого соціуму. Вони набирали обертів до сьогодення і вилилися у політико-правовий, екологічний та соціальний аспекти, що до того ж забарвилися загальним станом тієї чи іншої держави.

Саме на сучасному етапі затвердилася теза про те, що безпека країни, життєдіяльність, добробут, здоров'я людей залежать не тільки від характеру державного устрою, політики певного уряду, розвитку народного господарства, а й від екологічної ситуації, тобто від гармонійності та оптимальності правових взаємовідносин у багатоплановій системі «суспільство – людина – природа».

Визначене місце у цій системі займають органи місцевого самоврядування і місцеві державні адміністрації. Особлива їх роль обумовлена становленням мо-

лодої Української держави та проголошенням Конституцією 1996 р. людини найвищою соціальною цінністю.

Цим і обумовлюється актуальність статті, яка ставить за мету визначення основних напрямів піклування органів місцевого самоврядування про екологічно чисте середовище.

При підготовці даної роботи автори спиралися на праці попередників, що в тій чи іншій мірі торкаються теми [1].

Місцевий рівень інституційної системи охорони навколишнього природного середовища включає насамперед органи місцевого самоврядування, тобто місцеві ради: сільські, селищні, міські, районні, обласні.

Закріпивши право територіальної громади безпосередньо здійснювати місцеве самоврядування, Конституція України [2] і Закон України «Про місцеве самоврядування в Україні» [3] в такий спосіб підвищили роль і значення різноманітних форм прямого волевиявлення територіальних громад з метою вирішення або участі у вирішенні питань, віднесених до відання місцевого самоврядування, включаючи й ті з них, що пов'язані з охороною навколишнього природного середовища, використанням природних ресурсів, утвердженням екологічної безпеки.

Однією з форм безпосередньої участі громадян у вирішенні питань місцевого значення є право територіальної громади на проведення не рідше ніж один раз на рік громадських слухань, тобто зустрічей з депутатами відповідної ради та посадовими особами місцевого самоврядування, під час яких члени територіальної громади можуть порушувати питання про розміри плати за користування природними ресурсами, що перебувають у власності територіальної громади, про результати реалізації місцевих програм щодо охорони довкілля, про стан використання територій, виділених для складування, зберігання або розміщення виробничих, побутових та інших відходів, та інші питання, віднесені до відання місцевого самоврядування. Пропозиції, які вносяться за результатами громадських слухань, підлягають обов'язковому розгляду органами місцевого самоврядування. Порядок організації громадських слухань має визначатися статутом територіальної громади.

Територіальні громади можуть доручити виконання більшості своїх функцій і завдань виборним органам місцевого самоврядування. Безпосередньо представляють територіальні громади, здійснювати від їх імені та в їх інтересах функції і повноваження місцевого самоврядування мають сільські, селищні та міські ради. Відповідно до Закону України «Про місцеве самоврядування в Україні» до екологічної компетенції сільських, селищних, міських рад віднесено вирішення таких питань, як: 1) затвердження цільових місцевих екологічних програм; 2) затвердження місцевого бюджету, внесення змін до нього, у тому числі на природоохоронні заходи; 3) встановлення місцевих податків і зборів, у тому числі екологічних, та розмірів їх ставок у межах, визначених законом; 4) накопичення позабюджетних цільових, у тому числі екологічних, коштів; затвердження положень про ці кошти; 5) прийняття рішень про надання місцевих позик, у тому числі екологічних; 6) прийняття рішень про надання пільг відповідно до чинного законодавства, у тому числі екологічного, щодо місцевих податків і зборів; 7) затвердження відповідно до законодавства ставок земельного податку, розмірів плати за користування природними ресурсами, що перебувають у власності відповідних територіальних громад; 8) вирішення згідно із законодавством питань про надання дозволу на спеціальне використання природних ресурсів місцевого значення, а також про скасування цього дозволу; 9) прийняття рішень про організацію територій і об'єктів природно-заповідного фонду місцевого значення та інших територій, які підлягають особливій охороні; внесення пропозицій до відповідних державних органів щодо оголошення природних та інших об'єктів, які мають

екологічну, історичну, культурну або наукову цінність, пам'ятками природи, історії або культури, що охороняються законом; 10) надання відповідно до законодавства дозволу на розміщення на території села, селища, міста нових об'єктів, сфера екологічного впливу діяльності яких згідно з чинними нормативами охоплює відповідну територію.

Усі ці та інші питання, пов'язані із затвердженням програм соціально-економічного розвитку територій, місцевого бюджету, утворенням позабюджетних цільових коштів, проведенням місцевого референдуму, затвердженням місцевих містобудівних програм, генеральних планів забудови відповідних населених пунктів тощо, які мають враховувати й екологічні фактори, повинні вирішуватись виключно на пленарних засіданнях сільської, селищної, міської рад [3, ст. 26, п. 1].

Певні повноваження в галузі охорони навколишнього природного середовища надані районним та обласним радам, які є органами місцевого самоврядування, що представляють спільні інтереси територіальних громад сіл, селищ та міст. Перелік цих повноважень визначено в 2-й частині 143-й статті Конституції України [1]. Остання не обмежує повноваження районних і обласних рад лише затвердженням програм соціально-економічного розвитку областей і районів, районних і обласних бюджетів та контролем за їх виконанням, у контексті яких відповідні ради повинні вирішувати й природоохоронні проблеми. Відповідно до зазначеної статті 143 Основного Закону України районні та обласні ради вирішують й інші питання, віднесені законом до їх компетенції, які виходять за межі колективних потреб і запитів однієї територіальної громади. Згідно з вказаною обставиною в Законі України «Про місцеве самоврядування в Україні» повноваження районних і обласних рад поділяються на виключні повноваження, тобто питання, які вирішуються районними та обласними радами тільки на пленарних засіданнях цих рад, і делеговані, які районні та обласні ради делегують відповідним місцевим адміністраціям.

Більш широко повноваження рад у галузі охорони навколишнього природного середовища розкриті у Законі «Про охорону навколишнього природного середовища». В межах своєї компетенції вони покликанні: а) забезпечувати реалізацію екологічної політики України; екологічних прав громадян; б) приймати місцеві екологічні програми; в) організовувати вивчення навколишнього природного середовища; г) створювати і визначати статус позабюджетних, резервних, в тому числі й валютних фондів для фінансування програм та інших заходів щодо охорони навколишнього природного середовища; д) організовувати в разі необхідності проведення екологічної експертизи; е) забезпечувати інформацією населення про стан навколишнього природного середовища; є) організовувати роботу з ліквідації екологічних наслідків аварій, залучати до цих робіт підприємства, установи та організації, незалежно від їх підпорядкування та форм власності, та громадян; ж) приймати рішення про організацію територій та об'єктів природно-заповідного фонду місцевого значення та інших територій, що підлягають особливій охороні; з) здійснювати контроль за додержанням законодавства про охорону навколишнього природного середовища; і) припиняти господарську діяльність підприємств, установ, організацій місцевого підпорядкування, а також обмежувати чи зупиняти (тимчасово) діяльність не підпорядкованих місцевим радам підприємств, установ та організацій в разі порушення ними законодавства про охорону навколишнього природного середовища; к) координують діяльність відповідних органів управління в галузі охорони навколишнього природного середовища та використання природних ресурсів на території місцевої ради.

Сформовані за останні роки основи екологічного законодавства отримали належний розвиток і продовження, необхідні для ефективної реалізації у Вінни-

цькій області державної політики у сфері охорони навколишнього природного середовища, раціонального використання природних ресурсів та забезпечення екологічної безпеки.

Основними пріоритетами екологічної політики Вінницької області є: 1) накопичення знань та розробки методів, розгортання служб нагляду за ситуацією в регіоні, забезпечення спостереження та оцінки стану навколишнього середовища та спільних дій усіх причетних до виконання природоохоронного законодавства та діючих програм і завдань; 2) перетворення середовища на засіб створення нових видів діяльності та робочих місць; 3) управління потоками зменшення джерел забруднення та ефективною утилізацією відходів; 4) забезпечення, підтримання та відновлення рослинного і тваринного світу [4].

Чинне екологічне законодавство та низка рішень Вінницької обласної ради, інших органів місцевого самоврядування дають змогу врегулювати існуючі природоохоронні проблеми регіону стосовно повноважень щодо поводження з відходами, використання поверхневих вод, лісових ресурсів, тваринного світу тощо. Так, затверджено Програму охорони довкілля Вінницької області на 2003-2011 роки, запроваджено щорічне лімітування на утворення в навколишньому природному середовищі відходів промислових підприємств; започатковано державну реєстрацію стаціонарних джерел викидів в атмосферне повітря; до державного реєстру місць утворення токсичних відходів внесено 79 підприємств-утворювачів токсичних відходів I-IV класу небезпеки, врегульовано за тимчасовою схемою порядок використання водних об'єктів для потреби рибного господарства тощо.

З огляду на екологічну безпеку як складову національної безпеки нашої держави особливої уваги потребують процеси зміни власників та форм власності на об'єкти, пов'язані з інтенсивним використанням води, повітря, живих природних ресурсів тощо, а також вирішення питання щодо утилізації відходів, накопичених в області за десятки років господарювання.

На Вінниччині в результаті утворення великих обсягів токсичних відходів проблема екологічної безпеки набула особливої гостроти. Розрив між прогресуючим накопиченням токсичних відходів і заходами щодо їх утилізації та знешкодження може призвести до поглиблення екологічної кризи і загострення соціально-економічної ситуації не лише в області, а й у державі в цілому.

Ефективне вирішення всього комплексу питань, пов'язаних з ліквідацією чи обмеженням негативного впливу токсичних відходів на навколишнє природне середовище та здоров'я людини можливе тільки на основі заходів, які б враховували сучасний стан економіки в області та в Україні в цілому, перспективи її соціально-економічного розвитку.

Необхідність розробки спеціальної місцевої екологічної програми зумовлюється потребою в наукових дослідженнях та капіталовкладеннях, тривалістю і технологічною складністю більшої частини заходів щодо поводження з токсичними відходами. Це передбачає взаємопов'язаність основних програмних дій, цільове управління міжгалузевими і міжрегіональними зв'язками, контроль за виконанням завдань, залучення фінансових ресурсів тощо.

З метою запобігання накопиченню токсичних відходів і обмеження їх шкідливого впливу на навколишнє природне середовище та здоров'я населення Вінницькою обласною радою була затверджена Програма поводження з токсичними відходами у Вінницькій області, яка є складовою регіональної програми охорони навколишнього природного середовища, одним із важливих інструментів реалізації державної політики у сфері охорони довкілля. Головною метою цієї Програми є спрямування дій обласних та місцевих органів державної виконавчої влади на запобігання токсичним відходам і обмеженню їх шкідливого впливу та виконання загальнодержавної програми поводження з токсичними відходами. Про-

грама являє собою узгоджений комплекс заходів, спрямованих на створення правових, фінансових, соціально-економічних механізмів переходу до сталого розвитку Вінницької області.

Програма передбачає вирішення таких основних завдань: 1) визначення основних напрямів у сфері поводження з токсичними відходами як складовою державної політики в галузі охорони довкілля, використання природних ресурсів та забезпечення екологічної безпеки; 2) розроблення і здійснення програмних заходів щодо послідовного скорочення обсягів накопичених відходів шляхом утилізації, знешкодження і видалення; обмеження утворення токсичних відходів шляхом реструктуризації виробництва, регенерації, впровадження маловідходних технологій та процесів замкнутого циклу; очищення забруднених токсичними відходами територій [4].

Однією зі складових екологічної та економічної стратегії розвитку Вінниччини є Регіональна програма екологічної мережі Вінницької області, розроблена на період 2004-2015 років. Ця програма є одним із важливих інструментів реалізації регіональної екологічної політики у сфері сталого розвитку населення та збереження біологічного, ландшафтного різноманіття [4].

Основною метою Програми є збільшення площі земель області з природними ландшафтами до рівня, достатнього для збереження їх різноманіття, близького до притаманного їм природного стану, та формування їх територіально єдиної системи, побудованої відповідно до забезпечення можливості природних шляхів міграції та поширення видів рослин і тварин, яка б забезпечувала збереження природних екосистем, видів рослинного і тваринного світу та їх популяцій. При цьому регіональна екологічна мережа має відповідати вимогам щодо її функціонування в загальнодержавній екологічній мережі та виконувати основні функції щодо збереження біологічного різноманіття. Крім того, Програма має сприяти збалансованому та невиснажливому використанню біологічних ресурсів у господарській діяльності. Аналіз інформації про стан довкілля, прогнозування його змін, прийняття науково обґрунтованих керівних рішень неможливі без створення потужної системи моніторингу довкілля [4].

Відповідно до проголошеного Кабінетом Міністрів України сучасного пріоритетного напрямку розвитку досліджень у природоохоронній галузі науково-дослідна лабораторія екологічних досліджень та екологічного моніторингу Вінницького державного технічного університету разом з Державним управлінням екології та природних ресурсів у Вінницькій області розробляє геоінформаційну аналітичну систему державного моніторингу довкілля Вінниччини. Основна концепція комп'ютерної системи, що розробляється, полягає в тому, що вона інтегрується до існуючої системи моніторингу та дає змогу швидше отримати доступ до потрібних даних, провести всебічний аналіз за багатьма параметрами.

З введенням інституту державних адміністрацій повноваження органів місцевого самоврядування дещо звузилися. В адміністративному порядку досить важливі серед них ради делегували районним державним адміністраціям (виділення земельних ділянок; фінансування житлового будівництва; організація медичного обслуговування).

Характерно, що відповідно до «Загальнодержавної програми подолання наслідків Чорнобильської катастрофи на 2006-2010 роки» органи місцевого самоврядування та відповідні державні адміністрації повинні розробити обласні та районні програми проведення протирадіаційних заходів, підвищення родючості ґрунтів, систематичного впровадження прогресивних технологій розвитку сільськогосподарського виробництва, системного використання мінеральних і хімічних добрив. При цьому вони покликані не тільки контролювати те, як вони здійснюються, а й забезпечувати їх неухильне здійснення [5].

Найгострішою (після Чорнобиля) загальнонаціональною проблемою України є стан Дніпра, воду якого споживають понад 2 тисячі сіл, 220 міст і майже 10 тисяч промислових підприємств. Головна водна артерія, водами якої користується більше 30 мільйонів осіб, опинилася у справжній біді. Тільки з території України в басейн Дніпра щороку (до 1993 року) скидалося понад 12 мільярдів кубічних метрів стічних вод, більшість з яких були забруднені сполуками азоту, нафтопродуктами, солями важких металів, пестицидами та іншими шкідливими речовинами. Великої шкоди завдало забруднення Дніпра радіонуклідами в результаті аварії на Чорнобильській АЕС. Більш як 1,2 тисячі кілометрів дніпровських берегів розмиваються, внаслідок чого втрачено майже 8 тисяч гектарів земель.

Довгі роки нехтування екологічною обґрунтованістю призвело до перенасичення басейну Дніпра промисловими гігантами з недосконалими технологіями та обладнанням. Серйозне занепокоєння викликав і стан малих річок, в басейні котрих формується 60 відсотків водних ресурсів. У 1995 році вода практично всіх 18 тисяч притоків Дніпра не відповідала екологічним нормам, а південні притоки було віднесено до четвертого-п'ятого і навіть до шостого класів забруднення. Щороку у водоймища України скидалося і потрапляло разом зі стоками приблизно 8 мільйонів тон різних забруднюючих речовин. Приблизно 17 відсотків населення України отримувало воду, що не відповідала санітарним нормам. Тенденція погіршення якості питної води викликала соціальну напругу в містах Севастополі, Нікополі, Херсоні, ряді інших.

Негативно на стан екологічної ситуації впливало будівництво гідроелектростанцій на Дніпрі. Адже під їх будівництво були відведені не пустирі, а тисячі гектарів родючих земель, поля, ліси та сади, а це призвело до затоплення сотень гектарів сільськогосподарських угідь. Тисячі людей були вимушені переселятися з цих районів. Сталися суттєві зміни у флорі та фауні на ряді ділянок Придніпров'я. Під Каховське водоймище відводилося 221,3 тисячі гектарів сільськогосподарських угідь, державного лісового фонду, в зоні затоплення опинилось понад 100 колгоспів і радгоспів, більше 90 населених пунктів, підтоплювались десятки сіл та два міста – Нікополь і Кам'янка-Дніпровська.

В ході будівництва гідроелектростанції міста Кременчука масштаби затоплення родючих земель становили площу 268 тисяч гектарів в регіонах Полтавської, Черкаської та Кіровоградської областей, а кількість переміщення населення – 45426 дворів; затоплювались унікальні високоврожайні масиви, де проживали 160 тисяч осіб.

Вплив техногенних чинників на забруднення атмосферного повітря лишається однією з важливіших проблем в Полтавській області.

За останні роки в основному не спостерігається негативних змін у стані річок області. Вміст хлоридів, сульфатів, нітратів, нітритів і мінеральний склад не перевищили гранично допустимих концентрацій (ГДК). Але відмічено незначне перевищення концентрацій заліза, аміаку та органічних забруднюючих речовин. Влітку, при досить тривалому високому рівні температур, у деяких річках спостерігалось різке зниження вмісту розчиненого кисню; в липні мали місце факти загибелі риби та деяких молюсків у Кременчуцькому водосховищі. Об'єми забору й використання води за останні роки мали тенденцію до зменшення. Проте у 2003 році за рахунок збільшення на 17,6 мільйона кубічних метрів водозабору для вирощування риби БО «Полтаварибгосп» використано води з поверхневих джерел на 5 відсотків більше, ніж у попередньому. Забір води з підземних джерел зменшився на 3,3 мільйона кубічних метрів і становив 95,2 проти 98,5 мільйона кубічних метрів у 2002 році.

На виконання Закону України «Про Загальнодержавну програму формування національної екологічної мережі на 2000 — 2015 роки» держуправлінням

екології та природних ресурсів у Полтавській області заплановано конкретні заходи щодо розвитку заповідної справи в області.

З метою збереження існуючого біорізноманіття в 2006 — 2008 роках вищезазначеним Законом передбачено створити національний природний парк «Деканський» на площі 15 тисяч гектарів та національний природний парк «Нижньосульський» на площі 17 тисяч гектарів. До 2015 року в Полтавській області передбачено збільшення площі заповідних територій до 6—7 відсотків, тобто до 200 тисяч гектарів. Для виконання цієї програми необхідно щорічно створювати заповідні об'єкти на площі не менше 7 тисяч гектарів. Питання досить складне, бо не всі керівники держлісгоспів, сільських рад та сільськогосподарських підприємств розуміють важливість розвитку заповідної справи в Україні згідно з вимогами ЄС [6].

У Волинській області органи місцевого самоврядування приділяють постійну увагу збереженню лісів. Адаже загальна площа лісових насаджень становить 690 тисяч гектарів, або 31,7 відсотка загальної площі. Мисливські угіддя займають територію 1500 тисяч гектарів. Місцеві ліси багаті грибами, ягодами, лікувальними травами, птахами та звіриною і можуть задовольнити різноманітні потреби рекреантів у відпочинку, лікуванні, оздоровленні, загальному розвитку. Природний водний фонд складає 220 озер загальною площею 14,3 тисячі гектарів, 130 малих і середніх річок.

На Волині знаходиться три території водно-болотних угідь міжнародного значення: Шацькі озера площею 32,8 тисячі гектарів; Прип'ять – 12 тисяч гектарів; заплава річки Стохід – 10 тисяч гектарів.

Найбільший потенціал рекреаційних ресурсів сконцентрований в межах Шацького Національного природного заповідника на північному заході Волині у безпосередній близькості до українсько-польського державного кордону у межах унікальних озер карстового походження. Серед них найбільшими є Світязь, Пулемецьке, Люцимир, Кримне.

В області розроблена Регіональна екологічна програма «Екологія-2010», пріоритетними завданнями і природоохоронними заходами якої є:

- реконструкція і будівництво мереж каналізації, очисних споруд;
- спорудження сучасних полігонів для зберігання твердих побутових відходів;
- впровадження ґрунтозахисної системи землеробства;
- розробка і реалізація програми розвитку мінерально-сировинної бази;
- раціональне використання і охорона надр;
- розширення мережі природно-заповідного фонду.

Область має значні рекреаційні ресурси: помірно-континентальний клімат, різноманітний ландшафт, ліси, густа кількість озер, родовища лікувально-торфових грязей, сакропелів, джерела мінеральних вод, фітолікування та організація відпочинку й туризму цілий рік [7].

В рамках реалізації проекту ТАСІС «Спільне управління річковими басейнами – управління басейном ріки Прип'ять» проведено навчання для спеціалістів аналітичних відділів Міністерства екології та природних ресурсів України чотирьох областей з питань атомно-абсорбційного визначення важких матеріалів в поверхневих водоймах. Організовано навчальну поїздку з питань охорони навколишнього середовища Люблінського воєводства (Республіка Польща) з метою обміну досвідом з транскордонного моніторингу та басейнового принципу управління водними ресурсами. В результаті роботи експедицій за рахунок проекту були обладнані стаціонарні гідрометричні пости на річці Прип'ять, а також випробувано новий мікрокомп'ютерний витратомір води [8].

Отже, екологічна політика та охорона навколишнього середовища мають забезпечуватися шляхом комплексного використання природних ресурсів, упровадження нових екологічних технологій, які виключають шкідливі відходи шляхом застосування біологічних засобів очищення водоймищ, боротьби із сільськогосподарськими шкідниками тощо.

Однією з важливих проблем, які необхідно в подальшому вирішити, є налагодження конструктивної взаємодії між органами місцевого самоврядування та місцевими державними адміністраціями у сфері здійснення природоохоронних заходів. Водночас ефективність їх реалізації залежатиме від повноти та досконалості правового регулювання відповідного статусу та компетенції згаданих органів, удосконалення порядку делегування повноважень, уточнення обсягів їх компетенції на рівні як базових законів України «Про місцеве самоврядування в Україні» і «Про місцеві державні адміністрації», так і спеціальних законодавчих актів, які передбачають реалізацію згаданої компетенції в окремих сферах, їх гармонізацію між собою.

Таким чином, екологічна політика, забезпечення екологічної безпеки як загальнодержавної, так і на місцевому рівні, стали важливою складовою державної політики, а вироблення узгодженої стратегії в галузі екології відповідає об'єктивним потребам сучасного світу. Лише спільне здійснення екологічної політики може забезпечити екологічну безпеку та виживання людства. Це один із найважливіших проявів загальнолюдських інтересів та цінностей.

У подальших розвідках з питань екологічної політики варто було б проаналізувати стан дотримання підприємствами норм екологічного законодавства в Україні та дослідити методи боротьби із порушниками останнього.

Література

1. Кисельова О.О. Концепція "Стійкого розвитку" як один із шляхів виходу з екологічної кризи // Матеріали Всеукраїнської наук.-практ. конференції (20-22 травня 2003 р., м. Луганськ). – Луганськ, 2003. – С. 3-4; Костицький В.В. Екологія перехідного періоду: право, держава, економіка (економіко-правовий механізм охорони навколишнього природного середовища в Україні). – К., 2001. – 772 с.
2. Конституція України. Офіційне видання Верховної Ради України. – К., 1996. – 52 с.
3. Про місцеве самоврядування в Україні. Закон України від 21 травня 1997 року. – Відомості Верховної Ради України. — 1997. — № 24. — Ст. 170.
4. Поточний архів Вінницької обласної державної адміністрації. Програма охорони довкілля Вінницької області на 2003-2011 рр.; Програма поводження з токсичними відходами у Вінницькій області; Регіональна програма екологічної мережі Вінницької області. – 2003.
5. Загальнодержавна програма подолання наслідків Чорнобильської катастрофи на 2006-2010 роки. Закон України від 14 березня 2006 року № 3522. – Урядовий кур'єр. – 2006, 13 квітня. - № 70.
6. Поточний архів Полтавської обласної державної адміністрації, 2002-2005.
7. CD-ROM Україна 2005. Глобальна маркетингова система GATEWAY: товари. – К., 2005. – С. 3.
8. Refine – Торговельний потенціал Волинської області. – К., 2005. – С. 2.

Бузько І.Р., Шабінський М.Є.**СЕНТ-ЕТЬЄН – ЛУГАНСЬК - ПАРАЛЕЛІ ІСТОРИЧНОГО РОЗВИТКУ ТА ПЕРСПЕКТИВИ СПІВПРАЦІ**

У статті вивчаються закономірності історичного розвитку європейських міст на прикладі Луганська (Україна) та Сент-Етьєн (Франція).

Випробувані часом стосунки між Луганськом та Сент-Етьєном можуть служити яскравим прикладом дружби та співробітництва між громадами міст, державними та громадськими організаціями та установами, простими жителями. Офіційно започатковані меріями міст, вони швидко знайшли підтримку серед людей, які як представляють різні установи, організації та підприємства, так і виступають самостійно. У той час, коли офіційні стосунки, такі чутливі до примх політичної внутрішньої та зовнішньої кон'юнктури переживали то піднесення, то падіння, контакти між громадськими організаціями, підприємствами, простими людьми не затихали ні на мить. Перелік всіх тих проявів людяності, сердечної теплоти, здатності до самопожертв заради далеких і невідомих друзів займе не одну сторінку. Вірогідно, що відносини між Україною та Францією від такого простого, ніякими кордонами та візами не стриманого діалогу людських сердець збагатилися набагато більше, ніж від підписаних на вищому рівні міждержавних угод.

Здавалося би, що можна знайти спільного між українським Луганськом та французьким Сент-Етьєном? Величезна відстань майже у три з половиною тисячі кілометрів: Сент-Етьєн - у заможній самодостатній Франції, Луганськ – в одному із проблемно-депресивних шахтарсько-промислових регіонів України. Сент-Етьєн – сьома за кількістю мешканців метрополія країни, центр департаменту Луара, Луганськ – обласний центр, столиця східної області нашої Батьківщини. Що пов'язує такі різні за зовнішністю та за суттю міста, крім формального рішення про встановлення дружніх зв'язків, затвердженого 18 вересня 1959 року Муніципальною радою Сент-Етьєна за поданням мера міста пана Александра де Фриссінета [10]? Наскільки сліпим та випадковим виявився вибір міста-побратима? Чому дружба між радянським на той час Луганськом та «капіталістичним» Сент-Етьєном змогла пережити як холодну війну між непримиримими супротивниками, так і кінець двох імперій: французької колоніальної і радянської комуністичної. Чи можемо ми спиратися у боротьбі з життєвими труднощами, що постійно виникають, на накопичені століттями історичний досвід та творчий потенціал один одного? Відповідь на ці запитання можна знайти, переглядаючи історичні хроніки та архівні фонди наших міст, поринувши у стихію історичних подій та дивуючись, наскільки схожими можуть бути історичні долі випадково пов'язаних між собою міст.

Декілька загальних відомостей про нашого побратима:

Сент-Етьєн. Місто, що знаходиться на річці Фюран, у півніжжі гори Піла, на відстані 60 км на південний захід від Ліона, 50 км на північ від В'єни, 140 км на захід від Гренобля, 140 км на схід від Клермон-Ферана.

Жителі – стефанійці.

Сент-Етьєн є центральним містом департаменту Луара, регіон Рон-Альп.

Це друге високогірне місто Франції за кількістю мешканців (приблизно 176 000 жителів на висоті до 1 117 метрів).

Сент-Етьєн – це чотирнадцяте місто Франції та друге – регіону Рон-Альп після Ліона.

Сент-Етьєн – це центр метрополії, до якої ввійшли агломерації загальною кількістю у 450 000 жителів.

23 % населення – молоді люди віком до двадцяти років.

Як Рим, Сент-Етьєн лежить на семи горах.

Це єдине у Європі місто, що лежить на вододілі двох морів: Луара несе свої води у Атлантичний океан, а Рона – у Середземне море.

Сент-Етьєн Метрополія - це 43 комуни, більш ніж 13000 підприємств, 146 із яких налічують 100 працівників та більше.

Сент-Етьєн пам'ятає та пишається своїми земляками: Бартелемі Тімонні, який розробив тут у 1830 році першу швейну машину, великим композитором Жулем Масне, який народився в місті у 1842 р.; Марком Сегеном, винахідником паровоза та будівником першої в Європі залізниці, великим метром високої моди П'єром Карденом (1922 р. н.). А ще до Сент-Етьєна часто приїздили великий письменник Альбер Камю, у місцевому футбольному клубі грали Мішель Платіні та Віллі Саньоль [13].

Легенда говорить, що ще за часи римської присутності у Галії, на місці сучасного Сент-Етьєна знаходилося поселення Фуранум, яке взяло собі назву від річки Фуран. Потім ця назва змінилася на ім'я Фуранія, яке проіснувало до епохи Середньовіччя (Так саме як наше місто взяло собі ім'я від ріки Лугань) [2;13].

Перші археологічні докази присутності людей на території сучасного Сент-Етьєна відносяться до часів будівництва замку Сен-Пріст у 1167 році. Письмові ж згадки про місто з'являються вже в XII столітті, коли у зв'язку із заснуванням графом Гі Другим де Форезом абатства Вальбенуа, розповідається про Санктус Стефані де Фюрано. Святого Степана (Стефана згідно римської традиції), французи переіменували на свій лад - Етьєн, тож і місто з легкої галльської руки стало називатись Сент-Етьєн де Фюран [1;56].

Буремні події Столітньої війни, на жаль, не обминули міста святого Степана стороною. У 1359 році місто і абатство Вальбенуа було розграбовано загонами найманців, що воювали під англійськими прапорами. Південь Франції, відданий їм у повне володіння, багато у чому нагадував у ті часи наше Дике поле, коліску українського козацтва. Щоб якось протистояти постійним набігам лихих людей, абат Гюго де Торанш будує навкруги селища перше кільце захисних споруд [2;24].

Селище розбудовується навкруги Великої церкви, воно добре захищене валами, стінами та вежами. Одна із цих веж – «Аптечна вежа», добудована у XVI столітті, збереглася до наших днів, гордо височіє на площі Народу та витримує осаду тепер уже з кожним роком все чисельнішої армії туристів.

Місто розростається, багатолюдні посади ремісників виростають поза стінами фортеці, що стає затісною. Населення Сент-Етьєна зростає на кінець XV сторіччя до 3000 осіб [6;27].

Наступною помітною подією, оминати яку літописці не могли, стала епоха релігійних громадянських війн між реформаторами-гугенотами та ортодоксальними католиками. Адмірал де Коліні, видатний полководець і політичний діяч, очолив армію гугенотів та здійснив у 60-70-х роках XVI сторіччя дуже вдалий рейд по південних районах Франції. У 1570 році де Коліні взяв Сент-Етьєн [4;67]. Скоро після того вимотана довгою братовбивчою війною французька монархія проголосила перемир'я та задекларувала політику громадянського миру. Кульмінацією суспільного порозуміння мав стати династійний союз між принцесою католичкою Маргаритою Валуа та принцом гугенотом Генріхом Наваррським. Але весілля ввійшло в історію не як акт злуки, а як варфоломійська ніч, - підступне знищення іновірців, краси і гордості французької нації, десятків тисяч дворян тільки за те, що вони інакше розуміли божі заповіді. Адмірал де Коліні як справжній лідер свого руху, розділив участь своїх підлеглих. Україна ж на той час теж страждала від непримиримого протистояння між різними християнськими конфе-

сіями. Релігійне питання активно розігрувалося всіма ворогуючими сторонами, тож ім'ям Христа освячувалися самі жадливі злочини проти людства. Міжконфесійний розбрат є одним із головних факторів, що ділять навпіл і сучасну Україну. А скільки своїх підступних, можливо не таких масштабних як у Франції, варфоломівських ночей пережила Україна?

Вже з XV сторіччя Сент-Етьєн починає активно відігравати роль центру з розробки та виготовлення зброї. Цьому сприяють, в першу чергу такі переваги географічного положення, як вихід до водних артерій (Рона та Луара), близькість до такого промислового та наукового центру, як Ліон, прямий доступ до італійського кордону. Італійські війни, якими французька корона прагнула утамувати свої імперські апетити, вимагали великої кількості зброї, тож Сент-Етьєн як ніяке інше місце підходив для ролі державної кузні. Саме тут почали виготовляти першу у Франції вогнепальну зброю, слава стефанійських зброярів була підтверджена віками творчої праці і не згасла донині. Зброя надовго стає візитною карткою Сент-Етьєна, у 1669 році місто налічує більш ніж 600 зброярень, крім того засновано сотні малих металургійних підприємств та майстерень з виготовлення найрізноманітнішого металевого дріб'язку. У місті вироблялися для потреб французької армії та на продаж ножі, мечі, багнети, потім військові та мисливські рушниці, автомати, кулемети... [8;126]

А результатом російсько-турецьких війн XVIII сторіччя став указ російської імператриці Катерини II про створення Луганського ливарного заводу. Через двісті років після свого французького побратима Луганськ виник та стрімко розвивається саме завдяки славній праці тисяч зброярів, металургів та механіків.

У Сент-Етьєні досягає свого розквіту майстерність стрічкоплетіння, ювелірна технологія якого була завезена із тієї ж Італії у XVI сторіччі. Місто починає нарощувати другий вектор свого економічного розвитку – легку промисловість. Завдяки бурхливому росту своїх підприємств, Сент-Етьєн швидко росте, і в XVII сторіччі його населення налічує вже 20 000 мешканців [8;83].

Починаючи з 1720 року, жителі міста Святого Стефана видобувають та використовують кам'яне вугілля, що лежить тут просто під ногами, а в 1790 році видобуток вугілля тут вже сягає 200 000 тонн.

Перша у Франції концесія на видобуток кам'яного вугілля була перша у Франції концесія на видобуток кам'яного вугілля надана урядом 27 жовтня 1824 у Сент-Етьєні [9;36].

Ера машин, епоха технічної революції з нестримним розвитком капіталістичних підприємств та транспорту вимагали все більшої кількості палива. Кам'яне вугілля, як ніякий інший енергоносіє того часу, підходило для використання у топках парових машин. Річковий та морський флот Франції за кількістю вантажів був на той час першим перевізником у країні, вся Франція була вкрита сіткою каналів і шлюзів. Крім того, вугільний басейн Сент-Етьєна лежав між двома судноплавними ріками, перша із яких, найбільша за своєю протяжністю ріка Франції Луара, – перетинає майже всю країну з півдня на північ, а потім повертає на захід і впадає у Атлантичний океан. Друга ж, найповноводніша ріка країни Рона, стрімко збігає з альпійських озер та стає головною транспортною артерією Франції у східному напрямі, перетинаючи з десятком таких великих міст, як Ліон, В'єн, Валянс, Турнон, Авіньйон та впадає у Середземне море поблизу Марселя. Проблема налагодження ефективного, економічного зв'язку між вугільними копальнями та обома ріками вимагала невідкладного вирішення.

5 травня 1821 року Луї-Антуан Бонье просить віддати йому у концесію майбутню залізницю між Сент-Етьєном та Андрезйо (порт на Луарі) довжиною приблизно у 18 км. А 26 лютого 1823 року Людовик XVIII погоджує концесію на будівництво та використання першої у континентальній Європі залізниці. І хоча ця пе-

рша залізниця була призначена лише для переміщення товарів засобом кінної тяги до порту Андрезійо, це аж ніяк не применшує її історичного та економічного значення. Вугілля, перевезене по рейкам, грузилося на баржі та поставлялося споживачам у Центральну, Західну та Північну Францію [5;89].

У 1827 році першу у Франції лінію залізничного транспорту між Сент-Етьєном та Луарою введено у експлуатацію, потім будується лінія Сент-Етьєн – Ліон. Завдяки винаходу відомого інженера та механіка Марка Сегена, кінна тяга на залізниці швидко поступається паровій машині. Відокремлений горами Сент-Етьєн здійснює стрімкий прорив у напрямі до головних економічних та політичних центрів Франції, стефанійський регіон просто приречений на економічний і демографічний підйом. Через чотири роки у 1831 році залізниця починає перевозити людей, зв'язує між собою Сент-Етьєн, Роан та Ліон.

А вже у 1832 році Марк Сеген з'єднує Сент-Етьєн і Ліон новою трасою що проходить через долину Жійє і довжина якої сягає 57 км. При цьому винахідник впроваджує в життя нові принципи будівництва залізничних шляхів, з якими його познайомив особисто винахідник паровоза Жорж Стівенсон у Англії. Перевезення пасажирів новою дорогою починається з 1 жовтня 1832 року, вантажів – з 25 лютого 1833 року. Але регулярний рух ускладнюється невирішеними інженерними проблемами з ґрунтовими водами та іншими складнощами рельєфу. Роботи з упорядкування нової лінії повністю закінчуються лише 1 серпня 1844 року, і локомотиви починають безперервно перевозити між містами як людей, так і вугілля й інші товари [11,65].

Паралельно ведуться роботи з будівництва першого французького парового трамвая. У 1833 році передано в концесію, а вже у 1838 введено в експлуатацію першу рельсову лінію, покладену просто на дорогу, що з'єднала центр департаменту на той час Монбрізон з Монроном. Паровий трамвай перевозив як людей, так і вантажі. У самому ж Сент-Етьєні трамвай починає функціонувати з 1881 року, з'єднавши місто лінією у 65 км з Фірміні та Рів де Жійє [11;84].

Слід зауважити, що жителі Сент-Етьєна добре пам'ятають та справедливо пишаються історією своїх технічних звершень. У місті до цього часу існують високотехнологічні підприємства з виготовлення обладнання та механізмів для залізничного транспорту. Залізниця продовжує відігравати визначну роль у транспортних зв'язках Сент-Етьєна з іншими містами Франції та різними країнами Європи. За годину після відправлення з сучасного та одночасно патріархально-затишного вокзалу Сент-Етьєна, потяг, більш схожий за своєю зовнішністю та комфортом на літак, запропонує вам прогулятися центром Ліона, а ще через дві години, подолавши відстань у 600 км, ви тим самим TGV (високошвидкісним поїздом на електричній тязі) дістанетесь Ліонського вокзалу у серці Парижа [13].

Порівняння тут не на користь Луганська. Але приклад Франції свідчить про те, що зарано ще списувати залізницю з рахунків. Досконалості немає меж, і тільки революція у транспортній сфері може приєднати тепер уже анклав Луганської області до цивілізації, реалізувати унікальність нашого географічного (без перебільшення - геостратегічного) положення.

Трамвай у Сент-Етьєні був завжди і залишається улюбленцем мешканців. Тихий ходом завдяки гумовим прокладкам на рейках, але дзвінкий своїм сигналом, він швидко, дешево, а головне, бездоганно чисто з точки зору екології, перевозить десятки тисяч стефанійців, що завжди кудись їдуть, але ніколи не поспішають. Навіть у ті недобрі часи, коли трамвайні лінії зникали із планів найбільших міст Франції, поступаючись метро та авто (зараз спостерігається зворотний процес), Сент-Етьєн тільки нарощував потужність свого трамвая, обмежував доступ до центру міста іншим «брудним» видам транспорту. А зараз, пливучи по

зеленій траві (а більшість трамвайної колії прихована у газоні), трамвай є однією із головних прикрас міста.

Луганську тут теж є чим пишатися. Незважаючи на повний занепад системи комунального транспорту, трамвай у нас майже зберігся і сподіваємось, що незабаром почнемо модернізувати та розвивати його.

Але повернемося до історії. Дійсно, тривалий час Сент-Етьєну було визначено бути другим (а інколи навіть третім) за своїм адміністративним та політичним значенням містом департаменту Луара, префектура якого знаходилася у Монбрізоні. І лише у 1855 році, завдячуючи своєму стрімкому промислового та демографічному росту, Сент-Етьєн виходить на перше місце, стає центром департаменту [10].

З початком промислової революції у Сент-Етьєні розвиваються підприємства чорної металургії, машинобудування та масово збільшується кількість вугільних копалень. У цей же період, незважаючи на серйозну конкуренцію Бали, місто стає загальновизнаною столицею з виготовлення тканих стрічок. Ці стрічки широко використовуються у виготовленні вишуканого одягу для модниць Парижу, без них неможливо навіть уявити виготовлення плаття для осіб королівської крові [12].

На початку ХХ сторіччя лідером виготовлення зброї у Сент-Етьєні стає Зброярська мануфактура Сент-Етьєна (MAS) для армійської зброї та Французька мануфактура зброї та велосипедів (Manufrance), що випускає мисливську зброю так саме, як і чисельні невеликі майстерні. Традиції виготовлення зброї збереглися у місті завдяки саме цим майстрам-ремісникам, що продовжують свою клопітку справу навіть після закриття більшості підприємств-гігантів.

У 1885 році Етьєн Мімар, зброяр родом із Санса створює разом із іншим майстром П'єром Блашом Французьку мануфактуру з виготовлення зброї та велосипедів Сент-Етьєна, перейменовану у Манюфранс (Manufrance) у 1947 році. Мімар залишався у керівництві підприємством з 1885 (року заснування) до 1944. Кілька років після придбання підприємства Мартіньє Колен Мімар і Блашон розташовують свій завод у комплексі Фор'ель, побудованому у 1892 році архітектором Ламаз'єром. Зброярі залишили по собі пам'ять не тільки і не стільки як щасливі підприємці, але і як невтомні новатори, які паралельно з величезною мануфактурою створили центр інноваційних технологій, небачену до того систему продажу через каталоги та видавничий центр (тариф-Альбом, Французький мисливець) [5;78].

Крім Манюфранс, велосипеди у Сент-Етьєні виготовляє підприємство Сікль Мерсьє, засноване у 1899 році Емілем Мерсьє. Його ж фірма налагоджує й виробництво мотоциклів Отомото.

Ріднять наші міста і страждання, що випали на долю їх мешканців під час Другої світової війни. І хоч Сент-Етьєну і не судилося бути фронтовим містом, але гіркоту поразки у війні йому довелося відчувати у повній мірі. У 1940 році Франція капітулює, німці ділять її територію на дві частини, перша із яких окупована їхніми військами, а друга залишається під керуванням маріонеткового режиму маршала Петена. Сент-Етьєн знаходиться у зоні режиму Французької держави, неподалік від її столиці, курортного міста Віші. Маршала Петен активно співпрацює з нацистами, здійснює депортацію расово неповноцінних євреїв та циган, репресує патріотів-антифашистів, примушує використовувати виробничі потужності своїх заводів задля задоволення військових потреб гітлерівської Германії. Як наслідок – бомбардування оборонних підприємств Сент-Етьєна американською авіацією 26 травня 1944 року приблизно 1000 загиблих та зниклих безвісти за лічені хвилини [12].

Вірогідно, саме згадка про жахи авіаційного нальоту спонукала керівництво Сент-Етьєна підписати перший договір про дружбу з Ковентрі, англійським міс-

том, повністю сплюндрованим фашистськими бомбардувальниками під час Другої світової війни.

Ще одне, що ріднить наші міста, - це любов до спорту. І головні досягнення Сент-Етьєна, як і Луганська, пов'язані із футболом.

У 1970 році, коли луганська «Зоря» досягала небачених до того вершин у чемпіонаті СРСР, Сент-Етьєн, як і вся Франція, затамувавши подих, слідувала за епопеєю «зелених» (колір клубу) на чемпіонаті Європи. Тоді у команді грав великий Мішель Платіні, а на шляху до фіналу АС Сент-Етьєн здолав наше київське «Динамо». І хоч фінальна зустріч з мюнхенською Баварією закінчилася не на користь стефанійців, команда з гордістю пройшла повз натовп захоплених уболівальників по Єлисейських полях.

Але сімдесяті роки приносять не тільки спортивні перемоги. Гіганти стефанійської промисловості переживають складні часи. У 1967-1968 рр. конкуренція з боку нафти та дешевого закордонного вугілля боляче вдарила по вуглевидобувних підприємствах. Починається реконверсія вугільної промисловості, копальні закриваються одна за одною, тисячі шахтарів змушені шукати іншої долі. Шахта Куріо припиняє свою роботу в 1973 році, а останній із копалень Сент-Етьєна, шахта Піжо, судилося проіснувати до 1983 року [10].

Нині про славне шахтарське минуле міста нагадують хіба що експонати музеїв та піраміди териконів, що підносяться то тут, то там прямо серед міських кварталів. Але турбота стефанійців про свою історію не обійшла і шахтарське минуле. Кожен бажаючий може відвідати музей шахти, де дбайливо зберігаються експонати, які розповідають про історію розквіту та занепаду видобитку вугілля у регіоні та працює «атракціон» спуску шахтного ліфта «кліті».

Для Луганська ж може стати в нагоді безцінний досвід Сент-Етьєна з реконверсії вугільної промисловості, з забезпечення роботою десятків тисяч звільнених робітників та членів їх родин, з рекультивациі териконів і кар'єрів, з переорієнтування закритих підприємств у зони пріоритетного економічного розвитку.

Манюфранс закривається у 1986, Королівська зброярська мануфактура теж значно скорочує кількість своїх працівників. Економічна криза супроводжується демографічним спадом. Кількість населення 225 825 у 1968 році скорочується до 201 569 у 1990 р. та 176 800 у 2004 році [10].

Але потрясіння економічної кризи не зламали завжди оптимістично налаштованих жителів Сент-Етьєна. З кінця 90-х років місто починає грандіозні роботи з реконверсії. Територію Манюфранс перетворено на комплекс навчальних закладів та підприємств сфери обслуговування, Королівська зброярська мануфактура перебудовується на Місто дизайну, а квартал Шатокрьо – на бізнесовий центр міста.

Таким чином, Луганська та Сент-Етьєна судилося мати багато спільного у своєму розвитку. Схожість історичних доль має сприяти взаємному порозумінню наших людей, полегшенню завдання налагодження співпраці між містами у різних сферах життя.

Література

1. Beneyton, C., Histoire chronologique de la ville de St-Etienne de Furan en Forest, Saint-Etienne, 1749.
2. Bernard, Auguste (jeune), Histoire du Forez, tome 1, Montbrison, 1835.
3. Bernard, Auguste (jeune), Histoire du Forez, tome 2, Montbrison, 1835.
4. Bonnefous E, Histoire de Saint-Etienne et de ses environs, Saint-Etienne, 1851.
5. Bossakiewicz, Stanislas. Histoire générale... de Saint-Etienne, La Fère, 1905
6. De la Mure, Jean-Marie, Histoire universelle, civile et ecclésiastique du pays de Forez, Lyon 1674.

7. Galley, Jean-Baptiste, L'Election de Saint-Etienne à la fin de l'Ancien Régime, Saint-Etienne, Ménard, 1903
8. Jannesson, Victor, Monographie et histoire de la ville de Saint-Etienne, Saint-Etienne, le Hénaff, 1891
9. Testenoire-Lafayette, Claude-Philippe. Histoire de Saint-Etienne. Saint-Etienne, Théolier, 1902
10. <http://www.archives.saint-etienne.fr/>
11. <http://www.bm-st-etienne.fr>
12. <http://www.loire-musees.fr/>
13. <http://fr.wikipedia.org/wiki/Saint-Étienne>

УДК 94 (477):378:631.5/9

Вергунов В.А.

ФРАНЦІЯ І ФРАНЦУЗИ В ІСТОРІЇ СТАНОВЛЕННЯ Й РОЗВИТКУ ВІТЧИЗНЯНОЇ НАУКОВО-ОСВІТНЬОЇ АГРОНОМІЇ ТА ЇЇ СКЛАДОВИХ (XVII – початок XX ст.)

Систематизовано внесок Франції та французів у історію становлення й розвитку науково-освітньої агрономії та її складових на прикладі ґрунтознавства на українських землях протягом XVII – початку XX ст.

За часів державності дедалі з'являється більше публікацій, а також монографічних і різного типу бібліографічних та енциклопедичних видань, присвячених внеску окремих країн та їх мешканців, не кажучи вже про їх етнічних представників на теренах сучасних українських земель в еволюцію різних складових суспільно-політичного й культурного життя країни. Особливо посилились історичні розвідки стосовно персонального внеску окремих непересічних особистостей в ту чи іншу сторінку історії України [1]. Не можна стверджувати, що таке зовсім не стосується Франції та французів.

Донедавна кожна поважаючи себе особистість, не кажучи вже про радянського інтелігента, не уявляла себе в цих якостях в разі незнання інформації з книг О. Дюма, П. Меріме, В. Гюго, О. де Бальзака, А. Екзюпері та багатьох інших. Всі вони добре пам'ятали ще про один атрибут – шампанське та бургундське як визнані продукти переробки і застосування в світі виноробної продукції Франції. Про це написано дуже багато різного роду трактатів, в яких досить часто згадується ще один продукт французького походження, який полюбують українці, – майонез.

Але чомусь не комплексно розкрито у цьому зв'язку їхній вплив на становлення й розвиток вітчизняної науково-освітньої агрономії як одного з основоположних чинників успішного існування провідної галузі як Франції, так і України – сільського господарства. Підтвердженням написаного, наприклад, може бути стаття «Історичні та культурні зв'язки між Францією та Україною», опубліковану в режимі інформаційного ресурсу у «Вікіпедія-вільна енциклопедія» за 2008 рік [2]. Хоча інша публікація у цьому виданні – «Гійом Левассер де Боплан» присвячена найвидатнішому французькому інженеру та військовому картографу свого часу, який перебуваючи на польській службі протягом 1630-1648 років, створив у 1639 році перший варіант генеральної карти України, що, в свою чергу, сприяло ствердженню назви «Україна» у світовій картографічній практиці. Не менш відомими є підготовлені ним два видання (1651, 1660) «Опис України» в географічному і

економічному відношенні, де вперше поряд з іншими саме француз дає «онаучений» опис стану сільського господарства українських земель на середину XVII ст. [3]. Ці роботи згодом були високо оцінені фахівцями не тільки країни, а й за кордоном і багато в чому заклали підвалини становлення вітчизняного наукового ґрунтознавства як методичної основи сільськогосподарської дослідної справи в агрономії у вигляді джерелознавчої складової. Невипадково «Енциклопедія Українознавства» за 1996 рік пише, що «першими картами української території, зробленими ... на основі топографічних вимірів, були карти Маковського і Боплана, опубліковані в першій половині XVII ст., вперше під назвою Україна» [4, с. 978]

Розвиток вітчизняної аграрної освіти еволюціонував із змінами загальнодержавної політики стосовно неї. Зрозуміло, що це збігалось із нововведеннями в галузі освіти в країні. Влада шукала оптимальні моделі із національними особливостями стосовно теорії виховання.

Як все це реально виглядало? У попередніх правилах, розроблених Міністерством народної освіти 24 січня 1803 року, імперію було поділено на шість навчальних округів. На чолі округу стояли університети, які забезпечували науково-освітнє методичне керівництво всіма підпорядкованими закладами. Система освіти в країні на той час була такою: кожний округ мав університет, кожне губернське місто – гімназію, повітове містечко – училище, а у населених пунктах – діяли парафіяльні школи [5, с. 65].

Відсутність розгалуженої мережі науково-освітніх закладів для потреб агрономії деякою мірою компенсувалась наявністю кафедр сільського господарства і домоведення при університетах. Хоча реальний внесок в еволюцію знань про агрономію на цей час з боку функціонуючих галузевих освітніх закладів слід скоріше вважати популяризаційним.

Війна 1812 року на фоні патріотичного піднесення сприяла й певному відторгненню всього французького. Хоча були і приклади її позитиву, наприклад, щодо внеску окремих французів на дослідження українських земель, у тому числі й для потреб сільського господарства. Серед них слід згадати ім'я Де Ля Фліз Домінік П'єра (1787-1861), який народився у Франції, брав участь як лікар війська Наполеона у війні 1812 року. Потрапивши у полон, після поранення, оселився у Мглинському повіті Чернігівської губернії, одружився на рідній тітці відомого українського історика і етнографа М. Маркевича. Протягом 1820-1858 років мешкав у Києві, а потім до самої смерті у с. Синяки на Чернігівщині. Перебуваючи в Києві активно співпрацював з Комісією для опису губерній Київського навчального округу, що здійснював Університет Св. Володимира у природничому, сільськогосподарському і промисловому напрямках [6]. Наукові праці Де Ля Фліз Домініка П'єра, що зберігаються в архівах Києва, С.-Петербурга і Чернігова, описують стан сільського господарства цього краю, його агрономічне наповнення, а також спеціалізацію. Підсумками його напрацювань з цього приводу стали маловідомі сьогодні «Атласи» або «Альбоми» Чернігівщини [7].

Слід також згадати про ще один позитив від революційних подій у Франції 1789-1793 років та війни 1812 року для розвитку вітчизняної науково-освітньої агрономії стосовно напряму генетики та селекції через постать Л.М. Делоне (1891 – 1969). Його нащадки Delanna після згаданих соціальних потрясінь переїхали до Росії. Згодом вони дали Україні доктора біологічних наук, професора Лева Миколайовича – визнаного фахівця з проблем каріології і каріосистематики й індукованого мутагенезу, автора першого підручника «Генетика», а також його брата – Бориса Миколайовича – російського математика, члена-кореспондента АН СРСР [21]. Педагогічна діяльність Л.М. Делоне у Масловському інституті селекції і насінництва згодом протягом 1927 – 1933 років дала цивілізованому світу вче-

них-академіків В.М. Ремесла, Ф.Г. Кириченка і П.Ф. Гаркавого та професорів – П.К. Шкварнікова, С.Я. Краєвого, К.М. Малушу, П.А. Лубенця та ін. [22].

Сучасні дослідники історії сільського господарства та його науково-освітнього наповнення, з якими Україна має спільне коріння доводять, що вітчизняна галузева дослідна справа в агрономії була започаткована раніше, ніж у Франції, Англії та Німеччині. Підґрунтя такого висновку вони вбачають у відповідній записці генерал-прокурора князя О.М. Самойлова на ім'я імператора Павла I від 4 березня 1797 року «Об обязанностях Экспедиции Государственного Хозяйства, Опекунства иностранных и Сельского домоводства». Поряд з іншими пропозиціями передбачалося: «... изыскание надежных и полезных средств для приведения в лучшее состояние земледелия, ремесел...». З цією метою прийнято рішення створити особливу школу, в якій будуть навчати теоретичним і практичним знанням. Іменний указ 30 квітня 1797 року «Об учреждении школы практического земледелия» всемілостивіше дозволив її відкриття біля села Чарлево (тепер селище Терлево, розташоване між Пушитним і Павловським) [8]. Школа працювала п'ять років, а очолював її протягом усього терміну існування у 1797-1803 роках народжений на українських землях А.О. Самборський [9].

З цим твердженням або фактом можна і погодитись, але слід пам'ятати, що у всі часи імперії навчатись агрономії й особливо чомусь новітньому їхали не до Росії, а до тієї ж Франції. Крім того, новітнє від цієї країни та інших європейських держав широко застосовувалося для удосконалення організаційних засад існування вітчизняно-освітньої агрономії. Характерним прикладом «заимствования» стали результати дослідів на власній фермі видатного англійського вченого-аграрія Артура Юнга (1741 – 1820). У свою чергу він застосував підхід або форму популяризації галузевих знань французького маркиза де Тюрбії, який у 1775 році провів перший сільськогосподарський конкурс, а через рік заснував і спеціальне товариство. До речі, перше в Західній Європі наукове агрономічне товариство було створене у Шотландії у 1723 році, а у Франції – в 1753 році [15, с. 1063]. Трохи згодом, після смерті А. Юнга, відомі в Європі агрономи Матьє Домбаль (1777 – 1843) і Вільнев-Баржемон заснують у 1822 році в Ровілі першу на континенті зразкову ферму [10]. Успішна діяльність цієї ферми сприяла прийняттю у Франції «Декрету про сільськогосподарську освіту», що призвело не тільки до відкриття нових зразкових ферм і регіональних галузевих шкіл, а й Національного аграрного інституту.

Нововведення у вигляді ферм миттєво знайшли втілення і в Російській імперії. Міністр фінансів Є.Ф. Канкрін (1774 – 1845) подав 16 січня 1824 року до Державного Комітету Міністрів записку: «Про заснування зразкових ферм для розведення торговельних рослин і поліпшення хліборобства й сільського домоведення». Офіційно пропозицію міністра було схвалено 11 квітня 1825 року. На українських землях першою зразковою фермою стала Луганська, яка офіційно почала повноцінно функціонувати з 1 січня 1827 року [10, с. 32]. Еволюціонуючи в організаційній структурі ця ферма дала відлік славетному сучасному Луганському національному аграрному університету, закінчити навчання в якому мав честь автор.

Відомо, що «національних шахів» не існує, як і не існує «національної агрономії». Маючи грецьке походження в назві: «агрос» – поле, «комос» – закон, агрономія в дослівному перекладі є наукою про закони землеробства. А в ширшому розумінні вона являє собою «совокупность знаний о всех отраслях сельского хозяйства» [11, с. 6]. Не маючи кордонів до 1917 року для всіх країн Європи, науково-освітня агрономія продовжувала свій еволюційний поступ заради підвищення продуктивності агрофітоценозів як для потреб вітчизняного сільського господарства, так і Франції. Відкриття на ниві дослідної справи вчених обох країн

сприяли розвитку знань про рослину в світовому контексті. До таких належить експериментальна праця з вивчення живлення рослин відомого французького вченого Жан-Батіста Буссенго (1802 – 1887). Своїми дослідженнями у власному маєтку в Бехельбронні він довів, що рослина засвоює не молекулярний азот повітря, а у вигляді водорозчинних сполук із ґрунту. Це відкриття потім широко було застосовано й розвинуто у науковій роботі з агрономії провідними вітчизняними вченими на кшталт К.А. Тімірязєва (1843 – 1920) та Д.М. Прянішнікова (1865 – 1948). Головними спільними особливостями щодо розвитку агрономії в обох країнах стало те, що саме в цей час розпочинається новий етап її розвитку у світовому вимірі, а саме – період розквіту теоретичної думки. І це, незважаючи на висновок відомого історика агрономії А.А. Вербіна «... русская агрономическая наука развивалась самобытными путями» [11, с. 33]. Цей процес системно розпочався в країні наприкінці XIX ст., а у Франції – з відкриттям перших дослідних станцій аграрного профілю протягом 1867-1888 років.

Цікавий ще один, неочікуваний, «вплив» Франції на розвиток вітчизняної науково-освітньої агрономії і навіть з українським аспектом. Доведено, що зміни, які відбулися в країні після реформи 1861 року, сприяли, за висловом К.А. Тімірязєва, підвищенню інтересу до природних багатств країни та їх вивченню. Для цього були потрібні освічені фахівці. Тому всі аспекти набуття освіти – початкова, середня та вища, у тому числі й галузева, – зазнали певних змін. Було введено спеціалізацію середньої й вищої освіти. Як наслідок, згодом – після виходу «Російського чорнозему» В.В. Докучаєва у 1883 році сільськогосподарська дослідна справа «вийшла» із вищої аграрної освіти в окрему галузь культури і людської діяльності. Сьогодні вже мало хто згадує, що реформа 1861 року відбулася, багато в чому, завдяки ганебній принизливій поразці імперської Росії у Кримській війні 1854-1856 років. Війна остаточно довела економічну та військову відсталість країни. Разом із Турцією й Англією це довела і Франція підписанням досить незручних положень для Росії у вигляді «Паризького миру» 1856 року [12].

Хоча для окремих видатних вчених та їх організаційних нововведень або ініціатив стосовно подальшого розвитку науки й освіти на цей час Франція не чинить жодних перепон. Прикладом цього є створення викладачем Університету Св. Володимира А. Коротневим від цього закладу біологічної станції у Вільфранші у 1863 році [4, с. 843].

Приблизно в цей же час, у 1868 році, француз Огюст Бергон'є на розі вулиць Кадетської (Б. Хмельницького) та Новоєлизаветинської (Пушкінська) зводить приміщення будинку з цирком, кінозалом і театром, що отримав назву свого засновника. Тут у 1897 році вперше в Києві почали демонстрування «сінематографії» [13, с. 14]. Ця будівля з 1926 року передана під Національний академічний театр російської драми ім. Лесі Українки.

Загальновізнано, що ґрунтознавство як наука, завдячуючи В.В. Докучаєву, сформувалася в Росії. Цей підхід доводять історики галузі вже понад сто двадцять п'ять років. Його творець був і першим істориком ґрунтознавства. Фундаментальні праці визнаних теоретиків та істориків цього напрямку у власних розвідках щодо еволюції галузевої наукової думки, у виданнях другої половини XX ст., й особливо нового тисячоліття, доводять далекоглядність багатьох починань В.В. Докучаєва [14]. Невипадково, ґрунтознавство чи не єдиний на сьогодні напрям науково-освітньої агрономії, що продовжує активно розвиватись із залученням новітніх технічних можливостей людства, навіть у вигляді космічних технологій. Один із перших російських істориків ґрунтознавства, який був визнаний практично всіма фахівцями світу – І.А. Крупенніков за фундаментальність викладення матеріалу – віддає належне і вченим інших країн за внесок у запровадження морфолого-генетичного ґрунтознавства для потреб цивілізованого суспільства.

Поряд з іншими дослідниками світу І.А. Крупенніков наводить і конкретний внесок французьких вчених, що своїми працями заклали підвалини становлення наукового ґрунтознавства. Першим із них названо Бернара Паліссі (1510 – 1589) – маляра-керамиста, вченого, представника експериментального методу в природознавстві. Для свого часу були відомі його праці щодо місця або участі ґрунту у живленні рослин. У своїй праці, що вийшла у 1563 році, вчений висловив думку, що «... растения питаются «солями почвы» и она важна для них именно потому, что содержит соли» [15, с. 85]. Інший французький вчений фізик Е. Маріотт (1620 – 1684) вважав, що «...растения берут из почвы соль, селитру, серу и воду» [15, с. 88]. Не менше відомі у світі французи «фізикоократы» Франсуа Кене (1694 – 1774) та А. Тюрбо (1727 – 1781), наполягали, що землеробство (агрономія) «... действительный источник богатства государства» [15, с. 98]. Ф. Кене, мабуть вперше робить бонітування ґрунтів Франції через економічні чинники. Стосовно Жан Батіста Буссенго (1802 – 1887) І.А. Крупенніков до вже написаного вище додає, що він є «... основателем вегетационного метода ...» і наводить вислів іншого відомого французького агронома-дослідника Дегерена: «агрономическая химия ведет свое летоисчисление с него (Буссенго)» [15, с. 129]. Про внесок французів у становлення світової ґрунтової картографії на науковій основі свідчать карти Сепармана стосовно департаменту Сени і Марни у 1857 році та А. Деллеса (1817 – 1881), що зробив у 1862 році «агрономическую карту окрестностей Парижа» [15, с. 139]. У вивченні фізики ґрунтів вагомий внесок належить французькому фізику й агроному Ю. Шлезінгу (1824 – 1919). Його цитували: «... Докучаев, Костычев, Сибирцев, Вильямс ...» [15, с. 172]. Щодо розвитку ґрунтознавства у 20-30-х роках минулого століття, то І.А. Крупенніков пише: «во Франции ... почвоведение долго не выходило из русла собственно агрономии и возглавлялась собственно агрохимиком А. Демолоном». Таким чином, як у Росії, так і у Франції цей період характеризується широким використанням підходу, що має визначення як агрономічне ґрунтознавство. Його застосування не потребувало вивчення генезису ґрунтів. Становить інтерес й інше твердження відомого російського історика: «первую почвенно-генетическую карту Франции в масштабе 1:2,5 млн. составил В.В. Агафонов» [15, с. 252].

Однак, такого взаємодоповнюючого розвитку знань про ґрунти як для класичної науки, так і для освітнього процесу обох країн могло і не відбутися, якби не вдала широка репрезентація здобутків В.В. Докучаєва та його учнів, в першу чергу, побудованих на результатах власних досліджень і Полтавських експедицій 1877 р., 1871 р., 1888-1894 років, на Всесвітніх виставках у Парижі 1899 та 1900 років. Отримані В.В. Докучаєвим вищі нагороди обох паризьких виставок виявилися для вченого і міжнародним визнанням його справи.

Рішенням організаторів виставки, що була присвячена 100-річчю Великої французької революції, В.В. Докучаєв отримав вищу нагороду Grand prix, а П.В. Отоцький та А.Р. Ферхмін – золоті медалі [16, с. 75 – 76]. Відомий французький хімік і агроном Л. Грандо запропонував В.В. Докучаєву клопотати про нагородження престижним у світі французьким орденом «Почесний легіон».

Після закінчення виставки Національний музей в Парижі та університет у Сорбонні звернулися до В.В. Докучаєва із проханням залишити зразки чорнозему, що експонувались. Довгий час вважалося, що вони були з Полтавщини і навіть з вмістом гумусу – 14 %. Як доводять В. Самородов та С. Кигим, моноліт чорнозему, що таки залишився, був з-під Воронежу і сьогодні його залишки зберігаються в Національному агрономічному інституті з таким написом: «Те, що залишилось від чорнозему, доставленого В. Докучаєвим з-під Воронежу» [17, с. 15].

Завдячуючи В.В. Докучаєву українське ґрунтознавство як основа сільськогосподарської дослідної справи було вперше представлено Франції своїм найвагомішим реальним здобутком – чорноземом, що на той час мав вміст гумусу до 7,8 %.

Потрібно сказати, що якщо вітчизняне морфолого-генетичне ґрунтознавство було прийняте на «вооружение» французькими вченими та педагогами для широкого застосування після Паризьких виставок 1899 і 1900 років, то інші складові досягнень науково-освітньої агрономії Франції ще з середини XIX ст. всебічно вивчались та впроваджувались їх колегами із Росії. Відпрацювавши власний механізм підготовки професорів для галузевого освітнього процесу, вітчизняні університети за обов'язковою умовою висували відвіданню провідних аграрних навчальних і дослідних установ Франції й особливо Національного агрономічного інституту претендентами або стипендіатами до цього звання. В межах дворічної підготовки вони повинні були не просто ознайомитись з їх роботою, а й попрацювати в них за фахом і представити офіційний звіт на вчену раду закладу, який їх направляв, або міністерству. Прикладом такого є П.Р. Сльозкін (1862 – 1927). Після закінчення у 1885 році Петровської землеробської і лісової академії та практичного стажування у США, на Закавказзі, в Закаспійському краї, Середній Азії у 1889 році він був направлений як стипендіат на професорське звання спочатку до Франції, потім Німеччини, Угорщини, Бельгії. Протягом листопада 1889 року по квітень 1890 року Петро Родіонович відвідує заняття і практично працює в Національному агрономічному інституті, а потім об'їжджає південь Франції, де знайомиться із діяльністю різноспеціалізованих господарств цієї країни [18, с. 48]. Хто знає, може після цих навчань у Франції в П.Р. Сльозкіна зародилась нова ідея, що втілилася у 1893 році у відкриття світового рівня для потреб агрономії, а саме розробці методу живлення в рослин, який отримав назву «метод ізоляції».

Підвищували свій рівень знань при спілкуванні або відвідуючи провідні французькі агрономічні науково-освітні центри і вже визнані вітчизняні вчені та педагоги свого часу. Так, відомий вчений-аграрій із світовим ім'ям, який науково обґрунтував сидерацію для різного типу ґрунтів або заклав підвалини так званого біологічного землеробства, професор П.В. Будрін (1857 – 1939) залишив спогади і гарні відгуки про свої відвідування Франції в період своєї праці у Ново-Олександрійському інституті сільського господарства та лісівництва у Пулавах (Царство Польське) [19]. І таких прикладів стосовно діячів вітчизняної науково-освітньої агрономії до 1917 року дуже багато.

Підсумовуючи необхідно наголосити, що до 1917 року вплив здобутків Франції та окремих французьких вчених і педагогів на становлення й розвиток науково-освітньої агрономії на українських землях був багато в чому не тільки основним, але й взаємопроникливим. У межах однієї публікації надзвичайно важко систематизувати весь масив доступної і тим більше, з різних причин не доступної інформації на власне переконання – корисної інформації щодо взаємовпливу науково-освітньої агрономії для розвитку сільського господарства Франції та України. Це не одне монографічне видання і, здається, є потреба провести спеціальне дисертаційне дослідження, що надзвичайно актуальне особливо в умовах декларованої виконавчою владою євроінтеграції, а значить – широкого запровадження болонського процесу в науково-освітню агрономію в Україні. У цьому зв'язку, безперечно, матиме певний практичний інтерес досвід існування такої системи організації освітнього процесу та дослідної справи взагалі й аграрної зокрема на українських землях та у Франції до сьогодення.

Література

1. *Поляки на півдні України : історія та сьогодення* : у 2 т. – Жешов ; К. ; Миколаїв : Вид-во МДГУ ім. П. Могили, 2008. – Т. 1. – 328 с. – (Сер. «Україна : історія і сучас-

- ність». Вип. 4); *Поляки на півдні України : історія та сьогодення* : у 2 т. – Жешов ; К. ; Николаїв : Вид-во МДГУ ім. П. Могили, 2008. – Т. 2. – 264 с. – (Сер. «Україна : історія і сучасність». Вип. 5); *Колесник В.* Відомі поляки в історії Вінниччини : біограф. словник. – Вінниця : ВМГО «Розвиток», 2007. – 1008 с.; *Тартуский* університет и Украина / под ред. В. Оноприенка, Х. Танклера. – К. : ИИЦ Госкомстата Украины, 2004. – 211 с.
2. *Українсько-французькі відносини* // Вікіпедія – вільна енциклопедія [Електронний ресурс]. – Режим доступу : <http://uk.wikipedia.org/wiki>. – 12 с.
 3. *Гійом Левассер де Боклан* // Вікіпедія – вільна енциклопедія [Електронний ресурс]. – Режим доступу : <http://uk.wikipedia.org/wiki>. – 4 с.
 4. *Енциклопедія Українознавства*. Словникова частина / голов. ред. В. Кубійович. – Перевид, в Україні. – К., 1996. – Т. 3. – с. 978.
 5. *Шандра В.* Мережа освітніх інституцій та модернізація функцій освіти в Правобережній Україні в 30-х рр. XIX ст. / В. Шандра // *Волинські Афіни 1805 – 1833* : зб. наук. пр. / за ред. С. Маковського, В. Бобчука ; Кременецький обл. гуманітарн. пед. ун-т ім. Т. Шевченка. – Тернопіль : Богдан, 2006.
 6. Вергунов В. А. Історія ґрунтознавства в Україні : проблеми і методологія шляхів вирішення / В. А. Вергунов // *Вісник Харківського національного аграрного університету ім. В. В. Докучаєва*. – 2006. – № 7. – С. 20–37.
 7. *Денисенко Г.* Де ля Фліз Домінік П'єр / Г. Денисенко // *Видатні діячі науки і культури Києва в історико-краєзнавчому русі України* : біограф. довідник. – К., 2005. – Ч. 1. – С. 140–144.
 8. *Арк. Ф. Н.* Из истории сельскохозяйственной механики в России / *Ф. Н. Арк.* – Спб. : СЗНИИМЭСХ, 2004. – С. 30–31.
 9. *Вергунов В. А.* Діяльність церкви в контексті започаткування та розвитку наукових підходів у сільському господарстві України / В. А. Вергунов // *Історико-культурні та духовні джерела аграрної науки* / Києво-Печерська Лавра, Укр. акад. аграр. наук. – К., 2003. – С. 17–30.
 10. *Луганський національний аграрний університет*. З віку у вік! // за ред. В. Г. Ткаченко. – Луганськ : Арістей, 2006. – С. 32.
 11. *Вербин А. А.* Очерки по развитию отечественной агрономии (введение в агрономию) / А. А. Вербин. – М. : Госиздат «Сов. наука», 1958. – 262 с.
 12. *Вергунов В. А.* Виникнення дослідної справи в землеробстві України : південно-східний аспект / В. А. Вергунов // *Актуальні проблеми історії аграрної науки півдня України* : матеріали наук.-практ. Семінару / редкол. : В. А. Вергунов та ін. ; УААН, ЦНСГБ, Мінагрополітики України. – К., 2000. – С. 6–7.
 13. *Київ*. Роки, події, люди ... (календар знаменних дат і подій на 2008 рік) / Київська міська організація Укр. т-ва охорони пам'яток історії та культури, Центр пам'яткознавства НАНУ і Укр. т-ва охорони пам'яток історії та культури. – К., 2007. – 51 с.
 14. *Виленский Д. Г.* История почвоведения в России / Д. Г. Виленский. – М. : Сов. наука, 1958. – 241 с.; *Виленский Д. Г.* Русская почвенно-картографическая школа и ее влияние на развитие мировой картографии почв / Д. Г. Виленский. – М. ; Л. : Изд-во АН СССР, 1945. – 142 с.; *Зонк С. В.* Василий Васильевич Докучаев / С. В. Зонк. – М. : Наука, 1997. – 221 с.; *Зонк С. В.* История почвоведения в России в XX веке (неизвестные и забытые страницы) / С. В. Зонк. – М. : ИГ РАН, 1999. – Ч. 1. – 375 с.; Ч. 2. – М. : ИГ РАН, 1999. – 579 с.; *Иванов И. В.* История отечественного почвоведения : развитие идей, дифференциация, институционализация / И. В. Иванов ; Ин-т физико-химических и биологических проблем почвоведения, Докучаевское общество почвоведов. – Кн. 1 : 1870–1947. – М. : Наука, 2003. – 397 с.
 15. *Крупенников И. А.* История почвоведения (от времени его зарождения до наших дней) / И. А. Крупенников. – М. : Наука, 1981. – 327 с.
 16. *В. В. Докучаєв і Полтавщина*: факти, документи, бібліографія / уклад. В. М. Самородов, С. Л. Кичим ; наук. ред. К. М. Ситник. – Полтава : Верстка, 2007. – 182 с., 63 іл.
 17. *Самородов В.* Життєвий вибір і творчі пошуки В. В. Докучаєва на Полтавщині / В. Самородов, С. Кигим // *В. В. Докучаєв і Полтавщина* : факти, документи, бібліографія / уклад. В. М. Самородов, С. Л. Кигим ; наук. ред. К. М. Ситник. – Полтава : Верстка, 2007. – С. 7–22.

18. *Вергунов В. А.* Професор Сльозкін Петро Родіонович (1862 – 1927) / В. А. Вергунов ; УААН, ДНСГБ, Укр. держ. насіннева інспекція. – К. : Аграр. наука, 2007. – 180 с. – (Іст.-бібліогр. сер. «Аграрна наука України в особах, документах, бібліографія». Кн. 19).
19. *Вергунов В. А.* Петр Васильевич Будрин – учений-аграрий (1857–1939) / В. А. Вергунов, С. Д. Коваленко ; Отв. ред. А. А. Созинов. – М. : Наука, 2004. – 188 с. – (Науч.-биогр. лит.).
20. *Вернадський В. И.* Из воспоминаний: 1. Первый год Украинской Академии Наук (1918–1919) / В. И. Вернадський ; [Московское отд-ние архива РАН. – Ф. 518. – Оп. 2. – № 70] // Труды по истории науки / В. И. Вернадский. – М. : Наука, 2002. – 501 с. – (Б-ка трудов акад. В. И. Вернадского).
21. Пухальский А. В. Масловский институт селекции и семеноводства – колыбель выдающихся ученых и организаторов сельскохозяйственного производства / А. В. Пухальский. – М. : Агроконсалт, 2001. – 96 с.
22. *Чешко В. Т.* Лев Николаевич Делоне: судьба генетика / В. Т. Чешко // Труды по фундаментальной и прикладной генетике (к 100-летию юбилею генетики) : к 200-летию юбилею Харьковского нац. ун-та им. В. Н. Каразина. – Х. : Штрих, 2001. – С. 66–78.

УДК 004:37 (477)

Вінс В.

ВПЛИВ ІНФОРМАЦІЙНИХ ТЕХНОЛОГІЙ НА ЕВОЛЮЦІЮ СИСТЕМИ ОСВІТИ В УКРАЇНІ: ІСТОРИЧНИЙ ДОСВІД ТА ПРОБЛЕМИ

Автор розглядає проблему впливу сучасних інформаційних технологій на еволюцію системи освіти в Україні. Особлива увага приділяється історичному досвіду та проблемам, що пов'язані з цим процесом сучасності.

На сучасному етапі розвитку суспільства особливо важливим є процес інформатизації, впровадження інформаційних технологій у різноманітні сфери людської діяльності. Одним з пріоритетних напрямків інформатизації суспільства є інформатизація освіти, оскільки саме освіта обумовлює розвиток суспільства, відтворення соціального середовища.

Сьогодні вже не підлягає сумніву той факт, що останнім часом електронно-обчислювальна техніка не лише широко використовується у практично всіх сферах людської діяльності, а й змінює спосіб суспільного буття. Інформатизація та пов'язана з нею комп'ютеризація перетворилися в одну з проблем сучасного світу, дедалі більше глобалізуючи його. Роль та функції інформації стали фактором рушійної сили потенціалу суспільного та виробничого життя. Не лишилася осторонь цього впливу і система національної освіти. Одним із пріоритетних напрямків розвитку продуктивних сил на сучасному етапі, характерним об'єктивним посиленням ролі достовірного, вичерпного і випереджального знання в усіх сферах людського буття, є інформатизація суспільства, яка не може бути здійснена без докорінної реорганізації системи освіти.

Зазначимо, що існуючі в історичній ретроспективі різноманітні освітні системи завжди розглядалися з точки зору їхнього соціального детермінізму. Але сучасні нові форми інтелектуальної діяльності, поява комп'ютерної техніки змушують розглянути проблему з іншого боку – з позицій носія інформації, який, як відомо, виступає у якості реальної матеріальної бази навчального процесу. Звісно, що цей носій інформації і диктує форми й методи навчання.

На доведення відповідного твердження зазначимо, що оскільки педагогіка є невід'ємною частиною цивілізаційного процесу, то вона відтворює від своєї епохи лише її властиві характеристики й ознаки. При цьому не є виключенням і способи обробки та збереження наявної інформації. Комп'ютерна революція неодмінно спричинить появу нового типу педагогіки – педагогіки комп'ютерного типу. Це об'єктивний і незворотний процес, враховувати який потрібно усім – і керівникам освітньої галузі і вчителям-практикам, яким доведеться навчати молоде покоління в нових умовах. Чим швидше суб'єкти навчально-виховного процесу зрозуміють цю аксіому, тим якіснішим і безболіснішим буде процес оновлення.

Як відомо, засоби навчання відіграють у педагогічній діяльності ту ж роль, що і знаряддя праці в будь-якому виробничому (технологічному) процесі. Від рівня їхнього розвитку і раціональної організації застосування значною мірою залежить ефективність кінцевого результату навчання. Важливою закономірністю розвитку сучасної системи освіти, яка викликана до життя науково-технічною революцією, є зростання технічного оснащення навчально-виховного процесу. Сучасний рівень знань про комп'ютерну техніку та її дидактичні можливості дозволяє стверджувати, що ця техніка зможе внести суттєвий вклад у вдосконалення навчально-виховного процесу у сучасній школі.

На сучасному етапі розвитку суспільства проблема використання обчислювальної техніки пов'язується з інтенсифікацією процесу навчання. Цим аспектам використання комп'ютерів у процесі навчання присвячено ряд праць С.Гвоздєва [1], Б.Гершунського [2] і Т.Тихонової [3, с. 161-163]. Актуальним питанням психолого-педагогічної взаємодії суб'єктів навчання з наявними в закладах освіти комп'ютерними системами присвячують свої дослідження Т.Клейман [4, с. 12-17], М.Єгорова [5, с. 19-23], В.Монахов [6], А.Верлань та Л.Тверезовська [7, с. 22-38]. Певні відповіді на проблеми формування основ інформаційної культури визначені Н.Морзе [8, с. 215-224], М.Жалдаком [9, с. 3-21] та В.Мадзігоном [10, с. 2].

Разом з тим ще й сьогодні існує певний скепсис щодо використання комп'ютерних систем у навчанні. Однією з причин цього стану є той факт що процес комп'ютеризації системи освіти в Україні відбувався доволі повільно, пов'язуючись головним чином з якісними параметрами електронно-обчислювальної техніки та програмним забезпеченням. У 80-х рр. ХХ ст., на тлі загальної ейфорії й використанні усе ще непоганих державних фінансових асигнувань, процес застосування комп'ютерів у навчанні зводився головним чином до заміщення функцій контролю знань і вмінь, з домінуючою формою освітнього впливу типу “запитання – кілька варіантів відповідей”. Недосконалі параметри тогочасних ЕОМ не дозволяли реалізувати на практиці ідею “програмованого навчання”.

Проте у той час здавалось, що стався “прорив”, адже з'явилося нове покоління ЕОМ, які забезпечували одночасний доступ багатьом користувачам. Науковців і вчителів-практиків обнадіювала можливість перетворення комп'ютера на універсальний технічний засіб навчання. Уже на той час технічні параметри й можливості ЕОМ дозволяли без особливих проблем реалізовувати принципи програмованого навчання. Ємність пам'яті тогочасних комп'ютерів дозволяла реалізовувати мету і завдання кількох навчальних курсів. Учителю отримав можливість повертатися до невивченого або слабо засвоєного навчального матеріалу, без знання якого було неможливо завершити навчання.

Несподівано для освітнього середовища перші електронні підручники почали зникати, а захоплення ними стало прерогативою вчителів-новаторів та фахівців-ентузіастів. Дефіцит машинного часу, порівняно висока вартість користування, технічні (відображальні) можливості комп'ютерів, особливості графіки та звуку – зводили нанівець ледве жевріючий потяг до реалізації нових освітніх під-

ходів. Слід мати на увазі, що й притаманний будь-якій освітній системі консерватизм та потяг до статичного стану впливали на загальне ставлення до ідеї використання комп'ютерів у навчанні. Заради об'єктивності зазначимо, що тогочасні традиційні паперові носії інформаційних ресурсів мали значно якісніший, і головне – надійніший рівень. У школах не вистачало спеціалістів нового профілю, а випускники з нової спеціальності займалися власними специфічними освітніми завданнями – серед яких чи не домінуюче місце займали елементи програмування.

Проте ставлення до проблеми застосування комп'ютерної техніки у навчальному процесі змінилося на початку 90-х рр. ХХ ст. У цей час з'явився персональний комп'ютер, який "виділився" з ігрового сегмента застосування цього новітнього технічного засобу. Саме у цей час розпочинається період реального комп'ютерного навчання. Оскільки гра і навчання мають властивість взаємно переплітатися, а з точки зору методичної – вони перебувають доволі близько одна від одної, то не виникло особливих проблем щодо використання їхнього освітнього потенціалу. Окрім того, зникла проблема технічної недосконалості комп'ютерів, а їхні виробники покращували характеристики й потенційні можливості чи не з кожним роком. Обчислювальні потужності, ємність пам'яті, звук та графічні можливості створили нові умови для застосування комп'ютерів у системі освіти. Фізичний розмір носіїв інформації зменшився завдяки застосуванню магнітних носіїв інформації – дискет, які з успіхом використовуються й сьогодні. З кожними роком, технічні характеристики комп'ютерів неухильно збільшуються, що дає підстави твердити про справжній технологічно-комп'ютерний бум або інформаційну революцію.

Проникнення в педагогічний процес елементів комп'ютерного (програмованого) навчання викликало появу нових форм навчальної діяльності, немислимим на попередньому технологічному (індустріальному) етапі розвитку суспільства. Ці форми роботи були немислимими при традиційних методиках навчання. Видання нових електронних навчальних посібників, які мають гіпертекстову основу, поява мультимедійних довідників та енциклопедій, організація різномасштабних мережевих систем, створення інтерактивних навчальних програм та тренажерів – усе це змінило сам навчальний процес.

У зв'язку з виникненням нових інформаційних технологій необхідною стала потреба та можливість індивідуалізувати процес навчання. Зазначимо, що індивідуалізація процесу навчання передбачає таку організацію навчально-виховного процесу, згідно з якою вибір форм, способів і темпів навчання враховує індивідуальні відмінності учнів, рівень їхніх здібностей до навчання. Індивідуалізація процесу навчання здійснюється в умовах колективної навчальної роботи з класом, в межах завдань та змісту освіти. Окрім того, всі суб'єкти навчального процесу повинні оволодіти знаннями і навичками в обсягах, передбачених навчальними програмами. Необхідність індивідуалізації навчання зумовлюється тим, що рівень підготовки і розвитку здатності до навчання не в усіх учнів однаковий.

Запровадження у навчальний процес нової комп'ютерної техніки відкрило нові можливості для індивідуалізації навчання. Комп'ютерна техніка змінила традиційне співвідношення між організаційними формами навчання на користь індивідуалізації процесу навчання. Тому сьогодні замість традиційної дидактичної системи навчання "вчитель-учень" приходиться нова система: "вчитель-комп'ютер-учень", "учень-комп'ютер-учень".

Використання персональних комп'ютерів на уроках в загальноосвітній школі має цілий ряд переваг. Так, комп'ютер дозволяє контролювати індивідуальний темп навчальної діяльності, оскільки учень користується можливістю самостійно обирати момент переходу до засвоєння наступного сегмента навчальної інфор-

мації, обирати швидкість подання і виконання завдань. При цьому персональний комп'ютер може служити певним регулятором, попереджаючи учня, що його темп занадто повільний або необґрунтовано швидкий.

Учень, розв'язуючи завдання різного ступеня складності, може самостійно переходити від більш високого рівня складності до більш легкого, і навпаки. Врахування наявності певних прогалин у засвоєнні попереднього навчального матеріалу змусить учня повернутися до пропущеного.

Комп'ютерна техніка дозволяє використовувати образотворчі ефекти, демонструвати процеси і явища, що вивчаються. Носієм інформації стає картина, анімація, графіка. Тому фундаментально змінюється людська комунікація, оскільки інформація стає видимою та осяжною.

Можна стверджувати, що використання комп'ютерних технологій на уроках дозволяє інтенсифікувати час, що витрачається при традиційному навчанні, на різноманітні демонстраційні моменти, пошук інформації, індивідуальний темп роботи з первинним теоретичним матеріалом. Учні значною мірою активізують пізнавальну діяльність, підвищують ефективність самостійної роботи, інтерес шкільних навчальних програм.

В останні десятиріччя усе більшого значення в усіх сферах людської діяльності набувають навички роботи з обчислювальною технікою. Працюючи над засвоєнням певного навчального курсу, одночасно з цим учень автоматизує навички роботи на обчислювальній техніці, підвищує власний практичний рівень роботи. Тому використання комп'ютерної техніки може виступати як засобом навчання, так і предметом спеціального вивчення.

Комп'ютер дозволяє розв'язувати досить складні завдання за допомогою евристичних засобів. При цьому змінюється статус учня, адже він починає усвідомлювати себе людиною, яка самостійно приймає певні рішення і відповідає за прийнятий результат. Зазначена обставина розкриває певні горизонти в практичній реалізації принципів гуманізму та гуманізації навчання при використанні комп'ютерних технологій.

Нові інформаційні технології внесли істотні зміни і доповнення до тих завдань, що використовуються при традиційних підходах до проблеми організації навчально-виховного процесу. Тому з'являються завдання на моделювання, планування, прогнозування, імітацію різноманітних дій, на занурення в певне середовище, у якому учень, виконуючи певні дії, самостійно змінює навчальну ситуацію. З'являються значні зміни і такий вид навчальної діяльності, як викладення нового матеріалу. З'явилися різні середовища, зокрема такі, як гіпертекст, звукові, графічні, анімаційні, при використанні яких докорінно змінюються усі види і форми навчального впливу. Дидактичні можливості графіки збільшуються завдяки тому, що існує можливість моделювання тривимірного зображення.

В умовах використання сучасних інформаційних технологій в навчальному процесі зростають вимоги і до вчителя. Мінімальний обсяг знань, умінь і навичок, якими володіє вчитель, повинен включати в себе: знання правил техніки безпеки при роботі з комп'ютером, елементарне знання будови і функціонального призначення процесора, клавіатури, дисплея, принтера, модема. Окрім того, сучасний вчитель повинен працювати з будь-якими видами інформації, довідковими системами, операційними системами, редакторами (текстовими, графічними, музичними та ін.), знати архітектуру комп'ютера, володіти мовами програмування.

Проте ніяка, навіть найдосконаліша техніка не в змозі взяти на себе роль вчителя як суб'єкта педагогічного впливу, одна з найважливіших функцій якого – керівництво пізнавальною діяльністю того, хто навчається. Але досконалий технічний пристрій, яким є комп'ютер, будучи засобом в руках вчителя, зможе виконувати ряд його функцій з передачі навчальної інформації або контролю засвоєння. Час,

який в результаті цього звільнився, вчитель може витратити на здійснення тих функцій педагогічної діяльності, які в змозі опанувати комп'ютерна техніка.

Використання персональних комп'ютерів у навчальному процесі не повинне змінювати логіку, системність і цілісність програмного матеріалу. Перед тим як використати обчислювальну техніку у навчальному процесі, вчителю необхідно визначити пріоритети, відповідно до яких буде подаватися інформація, доцільні та ефективні форми, засоби і види організації навчальної діяльності. Лише такий підхід до вирішення найважливіших питань і проблем методичного, психологічного й педагогічного рівнів може гарантувати якість і ефективність використання комп'ютерної техніки на уроках.

Слід розуміти, що використання комп'ютерної техніки на уроках не є самоціллю. Комп'ютеризація процесу навчання не повинна стати своєрідною «гонкою за модою». Існує загроза витіснення спілкування, що може суттєво вплинути на емоційний стан учня. Жодна комп'ютерна техніка не в змозі замінити спілкування людини з людиною.

Застосування комп'ютерної техніки створює загрозу обмеження письмової комунікації, розвитку творчого мислення (характерною рисою для комп'ютерних програм є алгоритмічна структура), обміну досвідом (досвід, який набувається особисто під час навчання, не стає надбанням усього учнівського колективу). Надмірне спілкування з комп'ютером призводить до негативних наслідків, зокрема, до замкненості у спілкуванні з іншими людьми, стомленості, порушення зору, осанки тощо.

Умови, які створюються за допомогою використання комп'ютера, повинні сприяти формуванню мислення тих, хто навчається, орієнтувати їх на пошук системних зв'язків і закономірностей. Комп'ютер є потужним засобом надання допомоги в розумінні багатьох явищ і закономірностей, проте потрібно пам'ятати, що він неминуче поневолює розум, який розпоряджається лише набором завчених фактів і навичок.

Разом з тим механічне використання комп'ютерної техніки в навчальному процесі не в змозі здійснити революцію в освіті. Потрібно змінювати саму концепцію навчального процесу, проектувати принципово іншу модель навчання, у якій комп'ютер може органічно інтегруватися як новий, потужний технічний засіб. Способи впровадження комп'ютерної техніки базуються на концепції освіти, основною метою якої є накопичення знань, вмінь, навичок, необхідних для виконання професійних функцій в умовах індустріального виробництва. Проте в даний час суспільство потребує на етапі переходу до інформаційних технологій виробництва, і стара концепція освіти вже не відповідає його вимогам.

Природа засобів передачі інформації цілком впливає на формування і розвиток психічних структур людини, в тому числі і мислення. Так, друкований текст, який був протягом багатьох століть основним джерелом інформації, базується на принципах абстрагування змісту від дійсності і в більшості мов формує способи мислення, за структурою дещо схожі зі структурою друкованого тексту, якій притаманні такі особливості, як лінійність, послідовність, аналітичність, предметність, ієрархічність та раціональність.

Електронне середовище ще більшою мірою спроможне формувати такі характеристики, як схильність до експериментування, гнучкість, зв'язність, структурність. Ці характеристики сприяють створенню умов творчого навчального пізнання. Створюються можливості сприймати по-новому факти, які здаються очевидними, знаходити способи поєднання далеких, на перший погляд, речей, встановлювати оригінальні зв'язки між новою і старою інформацією.

Отже, проблеми комп'ютеризації системи освіти не зводяться до налагодження масового виробництва комп'ютерів і запровадження їх в існуючий навча-

льно-виховний процес. Зміна засобів навчання, як, зрештою, зміна в будь-якій ланці дидактичної системи, неминуче приводить до перебудови усієї цієї системи. Використання комп'ютерної техніки розширює можливості людини. Проте воно є лише інструментом, знаряддям розв'язування задач, а його застосування не повинне перетворюватись на самоціль, моду або формальний захід.

Необхідно, перш за все, визначити конкретну мету і зміст навчання в комп'ютерному варіанті. І якщо виявиться, що мета може бути досягнута за допомогою традиційних, надійних, звичних для вчителя і учня засобів, то краще всього звернутися саме до них. Для комп'ютерного навчання доцільно відбирати лише зміст, засвоєння якого не може обійтись без нової техніки.

Діюча система формування основ інформаційної культури не може задовольнити вимоги сьогодення. Проблема формування інформаційної культури учнів, їхнього інтелектуального і фізичного розвитку виходить за межі одного навчального предмета і стає основою формування цілісної системи взаємозв'язаних і взаємодіючих навчальних дисциплін. Ідея загальної комп'ютеризації навчально-виховного процесу вимагає удосконалення методологічної бази впровадження нової техніки в освітню систему України.

Література

1. Гвоздев С. По новым методикам: развитие технических средств обучения на основе компьютерных технологий // Учитель. – 1998. – № 5.
2. Гершунский Б. Компьютеризация в среде образования. – М., 1997.
3. Тихонова Т. Технологія особистісно орієнтованої освіти у професійній підготовці вчителя інформатики // Вісник Житомирського педагогічного університету. – Вип. 6. – Житомир, 2000.
4. Клейман Т.М. Школы будущего: Компьютер в процессе обучения. – М.: Радио и связь. – 1997. – № 12.
5. Єгорова М.Е. Застосування педагогічних технологій у процесі навчання інформатики // Комп'ютер у школі та сім'ї. – 2002. – № 2.
6. Изучение основ информатики и вычислительной техники в средней школе: опыт и перспективы // Под ред. В.М.Монахова. – М.: Просвещение, 1997.
7. Верлань А.Ф., Тверезовська Л.О. Основні напрямки застосування інформаційних технологій в навчальному процесі. – К.: НПУ ім. М.П.Драгоманова, 1997.
8. Морзе Н.В. Основні напрями вдосконалення методичної підготовки вчителів інформатики в педагогічних вузах // Комп'ютерно орієнтовані системи навчання. – К., 1998.
9. Жалдак М.І., Морзе Н.В., Рамський Ю.С. «Основи інформатики» як одна з вагомих складових системи навчальних предметів загальноосвітньої школи // Сучасні інформаційні технології в навчальному процесі. – К.: НПУ ім. М.П.Драгоманова, 1997.
10. Мадзігон В.М. Ключові проблеми інформатизації освіти: Доповідь на Всеукраїнській науково-практичній конференції «Інформатика та комп'ютерно орієнтовані технології навчання» (м. Хмельницький, 16 травня 2001 р.) // Інформатика. – 2001. – № 44.

Войтенко Г.О., Войтенко В.П.

**РАДІОЧАСТОТНІ ДАТЧИКИ ПЕРЕМІЩЕНЬ
У ВИМІРЮВАЛЬНИХ СИСТЕМАХ МОНІТОРИНГУ
І КЕРУВАННЯ ПРОТЯЖНИМИ ОБ'ЄКТАМИ**

Запропоновано радіочастотні датчики малих переміщень, в основі яких покладено використання резонансних явищ у коливальних системах, що містять нелінійні елементи. Показано можливість застосування таких датчиків у вимірювальних системах, які здійснюють моніторинг малих переміщень об'єктів контролю і керування процесами протяжних або розосереджених об'єктів.

Вступ

Величини малих переміщень рухливих елементів клапанів і дроселів систем пневмо- і гідроавтоматики, а також електропневматики та електрогідравлики є важливими параметрами різних промислових об'єктів і транспортних засобів. Для контролю зазначених параметрів широко застосовуються магнітні, оптичні й ультразвукові датчики безконтактного вимірювання. Недоліком сучасних складних вимірювальних систем, які містять велику кількість датчиків різного принципу дії з нестандартним вихідним сигналом, є складність об'єднання датчиків різних типів в одну систему і громіздкість застосовуваних для цих цілей нормуючих перетворювачів. Застосування датчиків з нестандартними вихідними параметрами у вимірювальних системах і системах автоматики протяжних об'єктів вимагає ускладнення цих систем у зв'язку з необхідністю приведення вихідних сигналів до середнього стандарту, наприклад, до двійкового послідовного коду. Вартість таких адаптерів, об'єднаних з вимірювальною системою локальною мережею, часто перевищує вартість самої системи, яка здійснює моніторинг і керування процесами протяжного об'єкта. Таким чином, створення групи відносно простих, дешевих і надійних датчиків з єдиним стандартом вихідного сигналу для роботи на протяжних і розосереджених промислових об'єктах є актуальною науково-технічною задачею. Метою досліджень є створення датчиків малих переміщень на основі резонансу в коливальній системі з нелінійними елементами.

Основний зміст дослідження

Контроль основних експлуатаційних параметрів протяжних об'єктів є основою систем керування цими об'єктами. Такі системи контролю можуть містити датчики вимірювання різних параметрів об'єкта контролю, принцип дії яких заснований на одному фізичному явищі – резонансі в коливальній системі з нелінійними елементами. У ряді публікацій авторами роботи була показана можливість створення акустичних радіочастотних датчиків, радіочастотних акселерометрів, НВЧ тензодатчиків та інших типів датчиків з однаковим інформаційним радіочастотним виходом для застосування в системах контролю протяжних об'єктів з передачею даних як по радіоканалу, так і по коаксіальній мережі з централізованим або автономним електроживленням. Як відзначалося, створення системи контролю на основі датчиків різного призначення з однаковим принципом формування інформаційного сигналу може значно спростити вимірювальну систему і знизити її вартість. У роботі викладені результати дослідження можливості створення радіочастотних датчиків малих переміщень з радіочастотним інформацій-

ним виходом, призначених для контролю малих переміщень клапанів і дроселів систем пневмо- і гідроавтоматики, а також систем електропневматики та електрогідравлики. Основою такого датчика малих переміщень є коливальна система з нелінійним елементом – міжвитковою ємністю деформованої пружної котушки індуктивності L : $C = C(l)$, де l – міжвиткова відстань. При цьому струм через

ємність $i = \frac{dq}{dt}$ і напруга на ємності $u = \frac{q}{C(l)}$ визначатимуться $C(l)$. Коливаль-

ний контур з такою нелінійною ємністю може бути описаний диференціальним рівнянням

$$\frac{d^2q}{dt^2} + \frac{R}{L} \cdot \frac{dq}{dt} + \frac{1}{L \cdot C(l)} \cdot q = \frac{E}{L} \cdot \cos \omega t,$$

де $E \cos \omega t$ – гармонічна ЕРС, що діє на коливальний контур з нелінійною міжвитковою ємністю котушки індуктивності, включеної в автоколивальну систему – автогенератор.

Уведемо позначення: $\alpha = \frac{R}{2L}$ – загасання коливальної системи, $f(q)$ – нелінійна функція, апроксимована вираженням

$$f(q) = bq - dq^3 \quad (1)$$

при $b > 0$ і $d > 0$, що задовольняє умові нелінійного рівняння. Одержимо:

$$\frac{d^2q}{dt^2} + 2\alpha \cdot \frac{dq}{dt} + f(q) = \frac{E}{L} \cdot \cos \omega t. \quad (2)$$

Після підстановки апроксимаційного вираження (1) у (2) одержимо

$$\frac{d^2q}{dt^2} + 2\alpha \cdot \frac{dq}{dt} + bq - dq^3 = \frac{E}{L} \cdot \cos \omega t. \quad (3)$$

У вираженні (3) апроксимаційний коефіцієнт d визначає нелінійність коливальної системи. Знайдемо рішення нелінійного диференціального рівняння (3) у вигляді гармонічного коливання

$$q(t) = A \cos(\omega t - \varphi), \quad (4)$$

де A і φ – невідомі амплітуда і фаза заряду. Підставивши в (3) вираження (4) і першу і другу похідні від (4), відкидаючи доданки з частотою 3ω через високу добротність коливальної системи, а також дорівнюючи нулю в отриманому вираженні коефіцієнти при $\cos \omega t$ і $\sin \omega t$, одержимо систему рівнянь

$$\begin{cases} (-\omega^2 A + \omega_0^2 A - 0,75dA^3) \cos \varphi + 2\alpha\omega A \sin \varphi = \frac{E}{L}, \\ (-\omega^2 A + \omega_0^2 A - 0,75dA^3) \sin \varphi + 2\alpha\omega A \cos \varphi = 0. \end{cases} \quad (5)$$

Знайдемо залежність $A(\omega)$ шляхом виключення фази φ коливань заряду q із системи (5) множенням виражень, відповідно, на $\cos \varphi$ й $\sin \varphi$ з наступним їх додаванням, одержимо

$$\begin{cases} \omega_0^2 A - \omega^2 A - 0,75dA^3 = \frac{E}{L} \cos \varphi, \\ 2\alpha\omega A = \frac{E}{L} \sin \varphi. \end{cases} \quad (6)$$

Зводячи рівняння (6) у квадрат, після додавання одержимо рівняння, що не містить φ ,

$$4\alpha^2\omega^2A^2 + (\omega_0^2A - \omega^2A - 0,75dA^3)^2 = \frac{E^2}{L^2}. \quad (7)$$

Вирішуючи рівняння (7) відносно ω^2 для малих A при $d \rightarrow 0$, коли нелінійність ємності практично не виявляється, одержимо

$$\omega^2 = \omega_0^2 - 2\alpha^2 + 0,75dA^3)^2 \quad (8)$$

і після підстановки в (7) одержимо залежність $A(\omega)$:

$$A(\omega) = \frac{E}{L[(\omega^2 - \omega_0^2)^2 + 4\alpha^2\omega^2]^{1/2}}. \quad (9)$$

Для випадку високої добротності коливальної системи справедливо [1]

$$\left(\omega^2 - \frac{\omega_0^2}{\omega^2}\right)L \approx 2(\omega - \omega_0)L.$$

З урахуванням $\alpha = R/(2L)$

$$A(\omega) \approx \frac{E}{\omega R} \cdot \frac{1}{[1 + a^2]^{1/2}}, \quad (10)$$

де $a = \frac{2(\omega - \omega_0)L}{R}$.

Виразення (10), отримане для $d \rightarrow 0$, показує звичайну залежність $A(\omega)$ у лінійній коливальній системі, у якій резонансна частота ω_0 близька до частоти ω зовнішньої ЕРС. Зі збільшенням нелінійності коливальної системи $d > 0$ характер резонансних кривих $A(\omega)$ змінюється з урахуванням (8).

В залежності від амплітуди зовнішньої ЕРС автогенератора нелінійне диференціальне рівняння має періодичні рішення, що виявляються в наявності сімейства кривих $A(\omega)$ [2]. Для випадку $d > 0$ в області частот $\omega > \omega_0$ функція $A(\omega)$ двозначна, що вказує на наявність двох хитливих станів системи, що виявляється в стрибкоподібному переході з однієї резонансної кривої $A(\omega)$ на іншу. Таким чином, при підвищенні частоти ω_0 відбувається стрибок на область резонансної кривої, яка знаходиться праворуч, а при зниженні частоти ω_0 – на область резонансній кривої, яка знаходиться ліворуч.

Описане явище стрибкоподібного переходу частоти автогенератора, що містить нелінійний коливальний контур, з одного значення на інше може бути використане в датчику малих переміщень клапана або дроселя пневматичної або гідравлічної системи автоматики. Котушка індуктивності нелінійного коливального контуру, виготовлена з покритої сріблом пружини, жорстко зв'язаної зі штоком клапана або дроселя, що входить до складу автогенератора, при зміні величини міжвиткової ємності приводить до східчастої зміни частоти автогенератора, величина якого визначається зміною відстані між витками котушки індуктивності при малому переміщенні клапана або дроселя. Найпростіша конструкція радіочастотного датчика малих переміщень, що забезпечує можливість передачі інформації по радіоканалу або коаксіальній мережі, може конкурувати з датчиками

інших типів при контролі параметрів протяжних об'єктів, наприклад, залізничних поїздів.

Описана коливальна система є параметричною. Оскільки міжвиткова ємність котушки індуктивності такої системи змінюється механічною системою шляхом деформації стиску або розтягання пружної пружини – індуктивності, то розглянута коливальна система є також лінійною, але містить відносно до джерела керування – автогенератора – елемент (ємність), параметр якого залежить від амплітуди механічного впливу і є нелінійним.

Радіочастотні датчики малих переміщень можуть бути використані як у якості тригерних пристроїв, що показують досягнення одного з двох станів – відкриття або закриття електропневматичного клапана, так і як датчики переміщення східчасто регульованих дроселів, що одержали найбільшу популярність через високий ККД пристроїв керування електропневматичним або електрогідравлічним дроселем. ККД таких пристроїв визначається ключовим режимом роботи напівпровідникових вентилів керування електромагнітами, що у порівнянні з аналоговим керуванням енергетично вигідніший і значно дешевший. Останнім часом одержали поширення системи керування, у яких дроселі плавного регулювання виконавчими механізмами замінені групою дроселів клапанного типу. Керування такою групою дроселів здійснюється двійковим кодом, який визначає комбінацію відкритих і закритих клапанів. Контроль відкриття і закриття таких клапанів дросельного регулювання може бути здійснений за допомогою радіочастотних датчиків малих переміщень.

Вимірювальна система може бути побудована на основі радіочастотних датчиків як об'єднаних коаксіальною мережею, так і з передаванням інформації по радіоканалу. Ідентифікація кожного датчика здійснюється автоматично по його робочій частоті, яка визначається початковим затягуванням пружини – індуктивності – або шляхом вибору числа витків пружини. Уведення додаткових підстроювальних елементів знижує стабільність радіочастотних датчиків і ускладнює їхню герметизацію.

Як керуючий вплив може бути використаний загальний задаючий генератор, що передає основну частоту ω по коаксіальній мережі. У цьому випадку нелінійна коливальна система кожного датчика настроюється на одну з частот субгармоніки $\omega_0 = \omega/n$, де n – номер субгармоніки. При цьому кожному зі станів датчика відповідатиме власна частота субгармоніки. Для збільшення числа датчиків у такій системі є зручним використання декількох задаючих генераторів з частотами, що забезпечують роботу необхідної кількості радіочастотних датчиків на субгармоніках цих опорних частот.

У найпростішому випадку вимірювальна система контролю і керування протяжним об'єктом на основі радіочастотних датчиків може бути побудована відповідно до блок-схеми (рис. 1). Система забезпечує збір даних у режимі послідовного опитування й інтегрального аналізу даних датчиків по радіоканалу через широкосмугову систему 1 і по коаксіальній мережі у вхід 12 системи. Скануючий приймач 2 забезпечує послідовне опитування радіочастотних датчиків, інформаційний сигнал яких виділяється в частотному детекторі 3, підсилюється низькочастотним підсилювачем 4 і перетворюється в двійковий код для наступної математичної обробки багатоканальним аналого-цифровим перетворювачем 5. Частотний аналізатор 6 забезпечує інтегральний контроль технічного стану контролюваного протяжного об'єкта по всіх радіочастотних датчиках. Убудований синхрогенератор забезпечує синхронну роботу автогенераторів визначеної групи датчиків, рознесених у просторі на відстані більш 100 м. При цьому додатково аналізується фаза коливань автогенераторів цих датчиків у блоці 7 фазового

аналізатора. Нормуючий перетворювач 8 забезпечує узгодження виходів зазначених блоків із входами АЦП 5. Мікроконтролер 9 забезпечує автонастроювання на робочий радіочастотний діапазон використовуваних датчиків 50-250 МГц, а також автоматичне сканування по визначеній області й обробку даних. Блоки 10 і 11 керування і сигналізації забезпечують керування роботою контрольованого протяжного об'єкта з урахуванням зібраної інформації і сигналізування при виникненні особливих ситуацій, у тому числі і передаварійного характеру.



Рис. 1. Блок-схема системи контролю і керування протяжним об'єктом на основі радіочастотних датчиків: 1 – широкопasmова антена; 2 – скануючий приймач; 3 – частотний детектор; 4 – підсилювач низької частоти; 5 – багатоканальний АЦП; 6 – частотний аналізатор спектра, що містить синхрогенератор; 7 – фазовий аналізатор; 8 – нормуючий перетворювач; 9 – мікроконтролер; 10 – пристрої керування процесами й автоматики; 11 – сигналізуючий пристрій; 12 – вхід коаксіальної мережі системи збору даних

Висновки

1. Система контролю і керування протяжними об'єктами може бути побудована із застосуванням радіочастотних датчиків малих переміщень, принцип дії яких заснований на явищі резонансу в коливальній системі, що містить нелінійні елементи.

2. Контроль поточних положень електропневматичних та електрогідравлічних клапанів і дроселів може бути здійснений за допомогою радіочастотних датчиків малих переміщень, що стає виправданим для складних протяжних об'єктів.

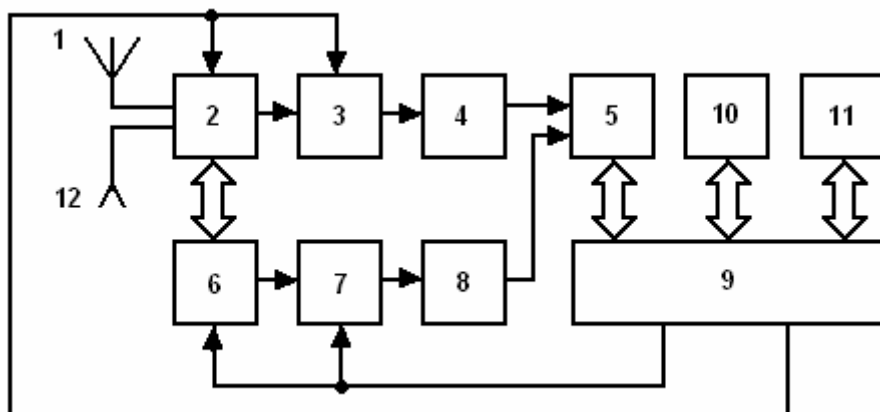
Література

1. Афанасьев Б.П., Гольдин О.Е., Кляцкин И.Г. Теория линейных электрических цепей. - М.: Высшая школа, 1973.
2. Неймарк Ю.И., Ланда П.С. Стохастические и хаотические колебания. - М.: Наука. Гл. ред. физ.-мат. лит., 1997.

Войтенко Г. О., Войтенко В.П.

**РАДІОЧАСТОТНИЙ АКУСТИЧНИЙ ПРИЙМАЧ
У СИСТЕМАХ ЗБОРУ ІНФОРМАЦІЇ**

Запропоновано датчик для реєстрації акустичної емісії різних об'єктів, принцип дії якого заснований на використанні явища резонансу в нелінійному колі. Показано ефективність застосування запропонованих датчиків у системах збору інформації про технічний стан залізничного рухомого складу.

Вступ

Явище резонансу в нелінійних системах широко використовується в електронній техніці і може бути застосовано для створення порівняно простих і недорогих датчиків – реєстраторів акустичної емісії, яка виникає і поширюється в різному роду установках і конструкціях. Зручність таких радіочастотних датчиків полягає в можливості з'єднання й електроживлення великої кількості датчиків за допомогою одного коаксіального кабелю, по якому здійснюється збір інформації, переданої всім датчикам. Здійснення послідовного опитування радіочастотних акустичних датчиків за допомогою скануючого приймача зручно ще і можливістю застосування амплітудно-частотного аналізу всієї інформації з метою швидкої ідентифікації і розпізнавання особливих ситуацій, у тому числі, аварійного характеру. Живлення радіочастотних датчиків акустичної емісії від автономних джерел електроживлення забезпечить незалежність датчиків однієї системи і можливість контролю протяжних об'єктів від декількох сотень метрів до декількох кілометрів, при цьому забезпечуючи передачу даних у радіохвильовому діапазоні за допомогою малогабаритних укорочених антен.

Таким чином, удосконалення радіочастотних акустичних датчиків, заснованих на явищі резонансу в нелінійному колі, є актуальним з погляду їхнього застосування в різних системах збору інформації, наприклад, на рухомому складі залізниць з метою забезпечення безпеки руху і моніторингу технічного стану під час руху поїздів.

Основний зміст дослідження

Основою запропонованого радіочастотного акустичного датчика є коливальна система, що містить нелінійну реактивну ємність – міжвиткову ємність котушки індуктивності, величина якої є функцією відстані між витками котушки. Розглянемо особливості резонансних явищ, що виникають у такій системі. Маємо коливальний контур, у якого внутрішній реактивний опір r і індуктивність котушки L є лінійними і постійними величинами, а ємність контуру містить реактивну нелінійну складову $C = C(l)$, обумовлену відстанню між витками котушки індуктивності. Припустимо, що на розглянутий коливальний контур діє гармонічна ЕРС $e(t) = E \cos \omega t$, амплітуда E якої залишається незмінною, а частота ω повільно змінюється. Така коливальна система може бути описана диференціальним рівнянням:

$$L \frac{di}{dt} + ri + u_c = E \cos \omega t .$$

Переходячи від струму i коливального контуру до заряду конденсатора q , з огляду на те, що $i = \frac{dq}{dt}$ і напруга на ємності $u_c = \frac{q}{C(l)}$, одержимо:

$$\frac{d^2 q}{dt^2} + \frac{r}{L} \cdot \frac{dq}{dt} + \frac{1}{L \cdot C(l)} q = \frac{E}{L} \cos \omega t$$

чи з урахуванням того, що $\alpha = \frac{r}{2L}$ – загасання коливань у контурі, а $f(q)$ – деяка нелінійна функція,

$$\frac{d^2 q}{dt^2} + 2\alpha \cdot \frac{dq}{dt} + f(q) = \frac{E}{L} \cos \omega t.$$

Згідно [1], нелінійна функція може бути з достатньою точністю апроксимована вираженням виду:

$$f(q) = aq - bq^3,$$

що спрощує аналіз одержуваного нелінійного рівняння:

$$\frac{d^2 q}{dt^2} + 2\alpha \cdot \frac{dq}{dt} + aq - bq^3 = \frac{E}{L} \cos \omega t. \quad (1)$$

Отримане рівняння, що описує резонансні коливання в коливальній системі з нелінійними елементами, має періодичні рішення як з частотою ω зовнішньої змушуючої сили, так і з частотами $n\omega$ гармонік і $\frac{\omega}{n}$ субгармонік, де $n = 1, 2, 3, \dots$

Для практичного застосування нелінійної коливальної системи у якості датчика реєстрації пружних акустичних хвиль для випадку коли загасання в реальному коливальному контурі невелике, а резонансна частота контуру в даний момент часу близька до частоти змушуючої сили, серед можливих рішень нелінійного диференціального рівняння (1) знайдемо рішення у вигляді гармонійного коливання $q(t) = A \cos(\omega t - \varphi)$.

Таким чином, робота зазначеної нелінійної коливальної системи у складі автогенератора з позитивним ємнісним або індуктивним зв'язком буде приводити до частотної модуляції генерованих коливань з частотами зміни величини реактивної міжвиткової ємності котушки індуктивності. Саме цей ефект використаний у запропонованому радіочастотному акустичному датчику, у якому реактивна нелінійна ємність змінюється з частотами реєстрованих датчиком низькочастотних пружних хвиль, приводячи до частотної модуляції коливань автогенератора на тих самих низьких частотах. Блок-схема радіочастотного акустичного датчика наведена на рис. 1.

Пружні хвилі, що утворюються і поширюються в досліджуваній конструкції, через погоджуючий протектор 1 (рис. 1) радіочастотного акустичного датчика, встановленого на поверхні контрольованого об'єкта, діють на котушку індуктивності, виготовлену з посрібленого пружного матеріалу, і тим самим приводять до модуляції реактивної ємності 2 цієї котушки. Автогенератор 3 датчика, що одержує живлення від автономного джерела електроживлення 4 або по коаксіальному кабелю 6, у відповідь на зміну реактивної ємності сприйманим акустичним сигналом змінює частоту генерації на величину, пропорційну амплітуді, і з відповідною частотою акустичного сигналу. Таким чином, шляхом частотної модуляції автогенератора пружною хвилею здійснюється знімання інформації в місці встановлення радіочастотного акустичного датчика. Далі частотно модульований сигнал відносно визначеної встановленої частоти автогенератора випромінюється антеною 5 або передається в коаксіальну мережу 6 виміральної системи. Попередньо встановлена частота автогенератора датчика фактично є його ідентифікаційним кодом, що дозволяє автоматично ідентифікувати датчик системою

збору даних та зчитувати інформацію про стан об'єкта контролю. Така система (рис. 2) містить блоки, що забезпечують збір даних у режимі послідовного опитування й інтегрального аналізу даних датчиків по радіоканалу через широкопasmову систему 1 і по коаксіальній мережі у вхід 12 системи.



Рис. 1. Блок-схема радіочастотного акустичного датчика: а – незалежне електроживлення і передача даних по радіоканалу; б – електроживлення і передача даних по коаксіальному кабелю: 1 – протектор, що погоджує акустичні середовища об'єкт контролю – коливальний контур; 2 – реактивна ємність котушки індуктивності нелінійного коливального контуру; 3 – автогенератор з ємнісним або індуктивним зворотним зв'язком; 4 – автономне джерело електроживлення; 5 – укорочена резонансна антена; 6 – коаксіальний кабель системи збору інформації і електроживлення радіочастотних датчиків



Рис. 2. Блок-схема системи збору даних радіочастотних датчиків: 1 – широкопasmова антена; 2 – скануючий приймач; 3 – частотний детектор; 4 – підсилювач низької частоти; 5 – багатоканальний АЦП; 6 – частотний аналізатор спектра, що містить синхрогенератор; 7 – фазовий аналізатор; 8 – нормуючий перетворювач; 9 – мікроконтролер; 10 – пристрої керування процесами й автоматики; 11 – сигналізуючий пристрій; 12 – вхід коаксіальної мережі системи збору даних

Скануючий приймач 2 системи збору інформації (рис. 2) забезпечує послідовне опитування радіочастотних датчиків, інформаційний сигнал яких виділяється в частотному детекторі 3, підсилюється низькочастотним підсилювачем 4 і перетворюється в двійковий код для наступної математичної обробки багатоканальним аналого-цифровим перетворювачем 5. Частотний аналізатор 6 забезпечує інтегральний контроль технічного стану контрольованого об'єкта по всіх радіочастотних датчиках. Убудований синхрогенератор забезпечує синхронну

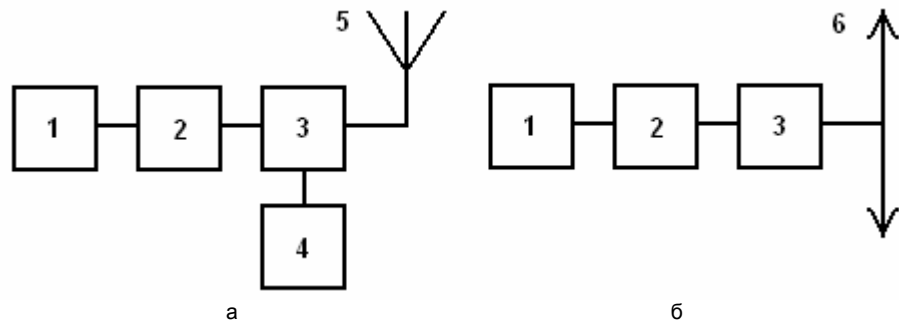
роботу автогенераторів деякої виділеної групи датчиків, рознесених у просторі на відстані більш 100 м. При цьому додатково аналізується фаза коливань автогенераторів цих датчиків у блоці 7 фазового аналізатора. Нормуючий перетворювач 8 забезпечує узгодження виходів зазначених блоків із входами АЦП 5. Мікроконтролер 9 забезпечує автонастройку на робочий радіочастотний діапазон використовуваних датчиків 50-250 МГц, а також автоматичне сканування по визначеній області й обробку даних. Блоки 10 і 11 керування і сигналізації забезпечують керування роботою контрольованого об'єкта з урахуванням зібраної інформації і сигналізуванню при виникненні особливих ситуацій, у тому числі і передаварійного характеру.

Радіочастотні датчики пройшли випробування на пасажирському і вантажному залізничному рухомому складі під час руху поїздів на напрямках Луганськ – Валуйки і Луганськ – Красний Лиман. Випробування показали зручність використання описаних датчиків з автономними акумуляторними батареями, що дозволило провести дослідження на рухомому складі без додаткових проводів електроживлення і сигнальних кабелів.

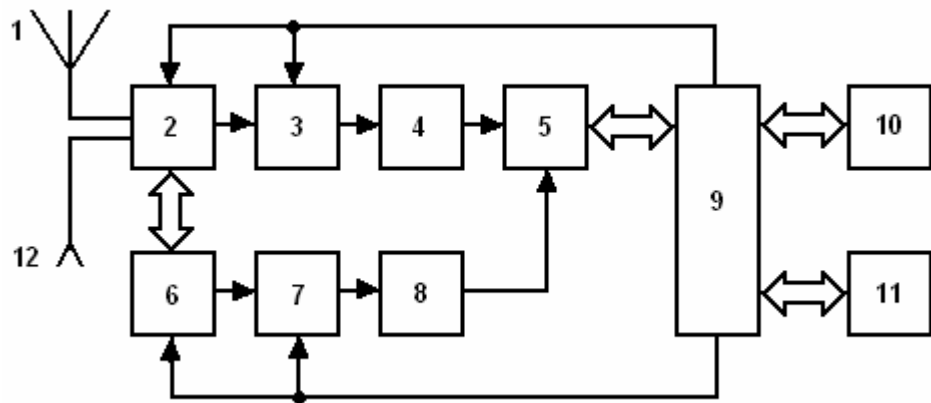
У якості прикладу на рис. 3 наведена сонограма акустичної емісії екіпажної частини тепловоза, отримана за даними реєстрації пружних хвиль радіочастотними акустичними датчиками. Сонограма (рис. 3) демонструє можливість реєстрації пружних хвиль за допомогою радіочастотних акустичних датчиків до 8кГц у діапазоні радіочастот автогенераторів датчиків від 50 до 200 МГц. На рис. 4 наведено графіки зміни зсуву фаз реєстрованої акустичної емісії першим радіочастотним акустичним датчиком відносно акустичної емісії, реєстрованої трьома іншими радіочастотними датчиками, встановленими на екіпажі.



Рис. 3. Сонограма акустичної емісії екіпажної частини тепловоза

Таким чином, запропоновані радіочастотні акустичні датчики повністю відповідають за амплітудно-частотними та амплітудно-фазовими параметрами найбільш поширеним для реєстрації пружних акустичних хвиль п'єзоелектричним перетворювачам. В даний час автори продовжують проводити польові випробування радіочастотних датчиків різного призначення від тензометрії до датчиків тиску, що працюють у НВЧ діапазоні від 400 до 800 МГц. Про результати таких досліджень буде повідомлено в наступних публікаціях.

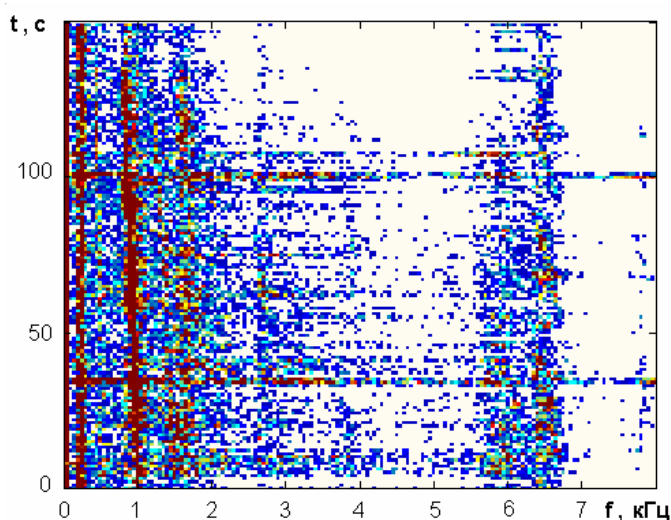

Рис. 4. Зміна зсуву фаз реєстрованої акустичної емісії першим радіочастотним акустичним датчиком відносно акустичної емісії, реєстрованої трьома іншими датчиками

Висновки

1. Явище резонансу в коливальних системах, що містять нелінійні реактивні елементи, може бути застосоване для створення радіочастотних акустичних датчиків реєстрації пружних хвиль, які утворюються і поширюються в контрольованих об'єктах.
2. Радіочастотні акустичні датчики можуть бути об'єднані у вимірювальну систему, що забезпечує контроль протяжних об'єктів і керування процесами за результатами такого контролю.
3. Випробування радіочастотних акустичних датчиків показали зручність їхнього застосування в системах контролю й автоматики на залізничному рухомому складі.

Література

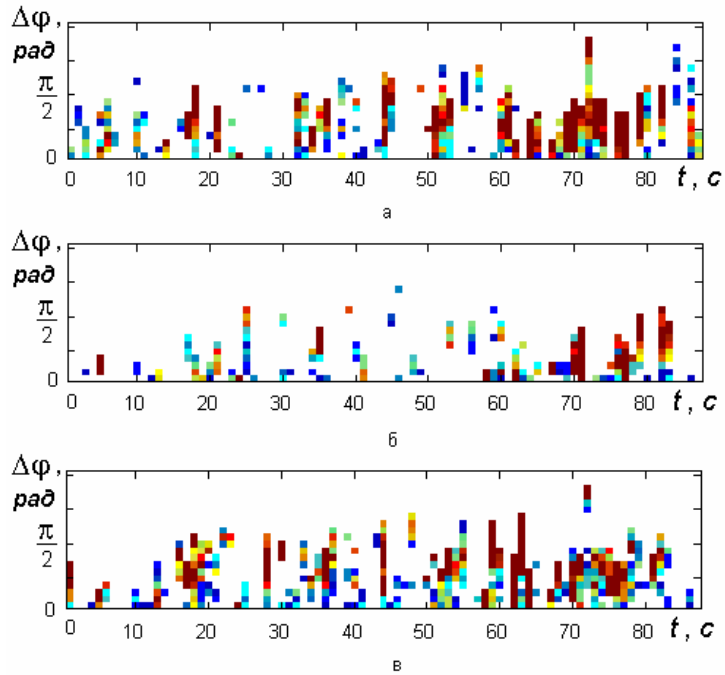
1. Баскаков С.И. Радиотехнические цепи и сигналы. – М.: Высшая школа, 2005.
2. Джонс М.Х. Электроника – практический курс. – М.: Постмаркет, 1999.

Гончаренко О.

**СОЦІАЛЬНІ АСПЕКТИ ВИЩОЇ ОСВІТИ В
РЕЙХСКОМІСАРІАТІ "УКРАЇНА": ДО ПИТАННЯ ПРО
РЕЗУЛЬТАТИ "ВСТУПНИХ КАМПАЇЙ" 1941-1943 рр.
ТА ХАРАКТЕРИСТИКИ ОСОБИСТОСТЕЙ ВСТУПНИКІВ**

У статті розглядається проблема соціальних характеристик вступників до вузів, відкритих гітлерівськими окупантами в Україні.

Становлення сучасних досліджень окупаційного минулого України відкриває нові аспекти цього складного історичного явища. Так вже сталося, що українська радянська історіографія, окремі представники якої частково торкалися тематики освітнього життя, так і не змогла створити власну наукову школу, плентаючись далеко позаду відповідних досліджень, які проводилися зарубіжними та діаспорними вченими. Звісно, що домінування марксистсько-ленінської методології наукового пізнання, диктат комуністичної ідеології та "прискіплива увага" зі сторони радянських та партійних органів над історичною наукою не дозволяли навіть наблизитись до соціальних проблем окупаційного періоду України.

Можна стверджувати, що освітянська тематика окупаційного періоду перебувала на маргінесі історичних досліджень, оскільки перевага надавалась вивченню "геройко-помпезних" сторінок минулого. Тому не випадково, що проблеми функціонування закладів освіти окупаційного періоду радянською історіографією вивчались поверхово, а соціальними аспектами, зокрема долею студентів, які відновлювали навчальну діяльність або вступали до вузів, ніхто з дослідників не займався.

Певний "прорив" здійснений лише сьогодні. Дослідження, присвячені питанням вищої освіти, зокрема діяльності конкретних вузів, існуючих в окупованій Україні, проводилися В.Масненком. Визначивши предметом свого дослідження роботу Черкаського педагогічного інституту, автор не лише характеризує нормативну базу та навчальні плани, згідно яких діяв цей заклад освіти, а й намагається визначити мотиви, за якими частина української молоді намагалася підвищити свій освітній рівень [1, с. 282-288]. Окремі сюжети з названої тематики використовує і автор даної публікації. Так, характеризуючи окупаційну пресу як одне з важливих історичних джерел, автор називає факти відновлення роботи окремих вузів України та окремі фрагменти їх діяльності [2, с. 50-68]. У іншій публікації, присвяченій проблемам початкової освіти, формулюється висновок, який має безпосереднє відношення до проблеми вищої освіти [3, с. 49-64]. Виходячи з факту відсутності принципу наступності в освіті, а також низької якості знань, отриманих випускниками початкової школи, який не дозволяв українській молоді отримати повноцінну освіту, доводиться безперспективність нацистських заходів у галузі вищої освіти. Власне цими невеликими за обсягом дослідженнями і можна завершити аналіз історіографічного ряду названого періоду та тематики.

Разом з тим, викликають інтерес особистості вступників, дослідження мотивів та причин, відповідно до яких ці люди приймали рішення продовжити навчання. На прикладі їх особистої долі можна побачити не лише жорстоку реальність окупаційного режиму, а й спроби української молоді отримати вищу освіту, недоступну деякій її частині у радянську добу та за рахунок цього підвищити свій соціальний статус, виправдати надії батьків тощо. Завдяки неупередженому аналізу саме цих аспектів вищої освіти можна інтерпретувати сутнісні характеристики окупаційного режиму у його антропологічному та соціальному вимірах. Чим спричинювались дії тогочасних абітурієнтів – споконвічним прагненням української молоді отримати освіту чи намаганням переховатися, перечекати воєнне ли-

холіття, отримати надію на звільнення від відправки на роботу до Третього Рейху? Відповіді на ці запитання і присвячена дана публікація.

Зазначимо, що сучасна архівна база України дозволяє сформуванню уявлення про зазначений предмет дослідження і достатньою мірою його репрезентує. Передусім, це – відкриті на сьогодні нормативно-розпорядчі документи міських управ, відділів культури та освіти, оригінальні документи із діяльності вузів, листування адміністрації закладів освіти з органами місцевого управління тощо. Ці документи дозволяють конкретизувати спроби вироблення нових підходів до освітніх стандартів, форм, методів навчання, методики викладання окремих навчальних дисциплін. Важливим джерелом, яке достатньою мірою конкретизує предмет дослідження, є особові справи студентів та вступників до вузів, результати складання екзаменів з цілого ряду предметів.

Стан вищої освіти в окупованій нацистами Україні залежав від багатьох факторів, найважливішими з яких є хронологічні межі окупації та належність регіону до відання військової чи цивільної адміністрації. Керівництво Третього Рейху системно і методично нищило ті осередки освітнього життя, що лишилися у спадок від радянської влади. Якщо у період осені 1941 р. – зими 1942 р. спостерігалися елементи відродження вищої, загальної середньої та фахової освіти, то в 1942 р. від цих явищ лишилися лише окремі фрагменти. Проте невблаганна логіка розвитку військових подій на фронтах викликала потребу у кваліфікованих спеціалістах для різних галузей господарства. Тому у період осені 1942 р. спостерігається чергове відродження діяльності окремих вищих навчальних закладів, у яких здійснювалась підготовка спеціалістів здебільшого технічного та сільськогосподарського профілю. Відкриваються також технікуми, агрономічні та землемірні школи тощо, які здійснювали підготовку спеціалістів середньої ланки управління. Але підготовка спеціалістів гуманітарного напрямку виявилась зведеною нанівець і реально ця “тема” для окупаційної адміністрації виявилась “закритою” навіть на рівні обговорення.

Вимушеність зовнішніми обставинами, а тому й недовговічність освітніх заходів гітлерівської окупації засвідчує той факт, що з 1942 р. виявилась повністю ліквідованою система загальної середньої освіти, котра, як відомо, виступає базисом та підґрунтям, на основі якого може існувати освіта більш вищого рівня. Якщо восени 1941 р. чи не в кожному місті України відкривалися гімназії, то через рік від них не лишилося й сліду. Так, у вересні 1942 р. були закриті 16 гімназій у м. Києві [4, арк. 287]. Звісно, що без цього підґрунтя повноцінна система вищої освіти існувати не могла. Ця обставина доводить і вимушеність “нових ініціатив” окупаційної адміністрації.

Самі окупанти визнавали ефемерність і блудливу неправду власних пропагандистських кліше щодо “справедливого визвольного походу” Третього Рейху, а тому намагалися переконати населення країни у тому, що після війни усе “зміниться на краще”. Так, інформуючи людей про закінчення навчального року в народних школах і не пропонуючи дітям іншої перспективи окрім того, що “після закінчення роботи шкіл, ви всі будете працювати в полі, садку, на городах, допомагаючи своїм батькам і матерям, бо не можна думати про відпочинок тепер, коли вирішується доля майбутнього України, коли ще не знищений катюга нашого народу – Сталін”, пропагандисти запевняли: “Працею своїх маленьких рук ви прискорюватимете перемогу над спільним ворогом, а коли буде знищений жидобольшевизм, вас прийме в обійми нова справжня українська школа” [5]. Отже, як бачимо, “справжня українська школа” могла виникнути лише після закінчення війни, а до того часу, як визнавалося німецькими управліннями, вона мала “несправжній характер”.

Окупувавши Україну, гітлерівські загарбники зустріли доволі непогану як на той час систему вищої освіти, практичне використання потенціалу якої могло прискорити перемогу над радянським режимом. Але, окрім спроб використання антирадянських настроїв частини населення, справа далі не пішла. Аналогічним чином здійснювались заходи і в галузі вищої освіти. Разом з тим, цілісного плану освітніх заходів у окупантів не існувало. Зрозуміло, що реалізація нових освітніх підходів та установок здійснювалась в унісон з проголошеними у “Майн кампф” расовими ідеями, з їх тезами щодо “слов’янських недолюдків” та захоплення “життєвого простору”. Проте певний час, зокрема восени 1941 р. і до початку весни 1942 р., гітлерівська адміністрація “загравала” з українським соціумом та інтелігенцією. Саме українській інтелігенції, яка виявляла здатність до співпраці, і “віддали” питання формування нової освітньої системи. Зазначимо, що у цей час частина інтелігенції, зокрема професорсько-викладацький склад колишніх радянських вузів та наукових установ, а також члени “похідних груп” ОУН, отримали доступ до певних посад в апараті органів місцевого управління. Пояснити дії цієї частини інтелігенції лише “шкурництвом” та зрадою неможливо, оскільки немало цих людей залишились в окупації цілком усвідомлено. Немала кількість цих людей надіялась, що на зміну зловісному радянському режиму прийшли представники “цивілізованої Європи”.

Певні уявлення про персональний склад перших міських управ надають штатні розклади цих органів місцевого управління. Так, відповідно до штатного розкладу відділу освіти та культури Київської міської управи поряд з професором К.Штепою та Л.Окіншевичем можна побачити і непересічну постать не менш відомого та авторитетного І.Кавалерідзе [6, арк. 1, 11]. Це свідчить про ті тенденції готовності до співпраці з окупантами, які існували у середовищі національної інтелігенції.

В 1941 р. у структурі відділів освіти та культури міських управ вводилась посада заступника у справах вищої школи та наукових установ та посада уповноважених по ряду інститутів [6, арк. 6, 11]. Існувала також і секція вищих шкіл, до складу якої входили завідувач секції та інспектор [7, арк. 9]. Таким чином, управління діяльністю та фінансування роботи відкритих закладів освіти здійснювалось міськими управами Рейхскомісаріату “Україна”. Але незабаром даний підхід був переглянутий. Вищі заклади освіти, так само як і наукові установи, перейшли у відання німецьких органів управління.

Восени 1941 р. розпочалась підготовка відкриття Київського університету. В.о. ректора університету проф. К.Штепа отримав вказівку затвердити склад кафедр та подати на затвердження відділу освіти план наукової та навчально-методичної роботи [6, арк. 16]. Та вже невдовзі міська управа отримала наказ скоротити штатний розклад та фінансування роботи університету, який реально так і не розпочав свою роботу. Керівництво університету та рядові співробітники зверталися до міської управи з проханнями переглянути цей підхід, не розуміючи, що німецькі чиновники, а не міська управа, вирішували їх долю.

Доволі цікавими та неординарними виявилися плани місцевої інтелігенції щодо відродження діяльності Дніпропетровського університету, який мав розпочати підготовку студентів з листопада 1941 р. Планувалося змінити структуру і склад факультетів університету. Поряд із традиційними структурними підрозділами у складі історичного, філологічного, фізико-математичного, хімічного, біологічного та географічного факультетів на базі колишніх галузевих інститутів формувалися нові факультети – медичний з фармацевтичним відділом та сільсько-господарський. Передбачалось введення принципу безкоштовного навчання та забезпечення житлом, харчуванням, одягом, стипендією студентів, які виявляли відмінні знання. По-новому розв’язувалося питання відвідування студентами ле-

кцій, які викладалися українською мовою. Планувалось введення вільного відвідування лекційних занять. Адміністрація вузу відмовлялась від принципу обов'язкового складання форм контролю у жорсткі, визначені деканатами терміни. Студент самостійно визначав термін складання заліково-екзаменаційної сесії, зобов'язуючись скласти форми контролю знань певного року навчання для переведення на старший курс. Змінювалися і навчальні плани підготовки спеціалістів. Збільшувалась кількість навчальних годин для вивчення кількох іноземних мов, одну з яких студент мав право обирати самостійно. Відповідно до власних нахилів та інтересів студенти перших курсів прослуховували комплекс дисциплін за власним вибором. Розуміючи, що більшість студентів не мала достатніх матеріальних ресурсів, які б дозволяли їм навчатися, адміністрація вузу вирішила організувати студентський кооператив, до підрозділів якого входили: художня та механічна майстерні, лекторське бюро та бюро перекладачів [8].

Але цим планам не судилося здійснитися. Поступово цей вуз перетворювався на науковий заклад з прикладною тематикою. У його структурі діяло чотири науково-дослідні інститути, серед яких: науковий інститут вивчення і поліпшення сільського господарства степової України, а також інститут для вивчення і збирання народної творчості [9].

У вищих навчальних закладах вводились нові навчальні курси, змінювались програми фахової підготовки. Так, розповідаючи про проблеми Уманської учительської семінарії, автор публікації як позитивний здобуток назвав той факт, що "В програму навчання введено ручну працю, якою керує п. Бодарева; учні вже навчилися мережити строчкою та кривулькою, починають вишивати хрестиком, який жидо-більшовики зовсім вилучили з народного мистецтва" [10]. Зрозуміло, що ряд дисциплін, зокрема "Історія націонал-соціалістської партії" (разюче схожий на «Історію ВКП (б)», вивчення яких передбачалось навчальними планами носили яскраво виражений ідеологічний характер. Але, як вважає В. Масненко, спеціалістів, які могли забезпечити викладання цих курсів, в інституті не існувало, або ж ніхто не бажав "втрачати совість", "промиваючи" расистським брудом мізки українській молоді [1].

Окремі вузи розпочали підготовку студентів за новими спеціальностями. Так, Харківська консерваторія розпочала прийом підготовку церковних диригентів [11]. Зрозуміло, що нові соціальні умови викликали життєву необхідність у цих спеціалістах, підготовка яких за радянського режиму була припинена.

Однією з проблем, характерних для діяльності вузів періоду осені 1941 р., стало отримання коштів, необхідних для повноцінного функціонування, а тому заклади освіти самотужки вирішували питання хронічного недофінансування, здійснюючи поступовий перехід до "госпрозрахунку". Вузи сільськогосподарського профілю, які мали у своєму розпорядженні частину врожаю, зібраного силами студентів та викладачів у навчальних і дослідних господарствах, намагалися продати її місцевому населенню. Так, Уманський сільськогосподарський інститут восени 1941 р. продавав помідори, кабачки, буряки, моркву [12], а також щепи яблунь, черешень, вишень, слив та абрикос [13].

Дніпропетровський університет спільно з політехнічним інститутом, маючи в своєму розпорядженні необхідну кількість спеціалістів відповідного профілю, провадили господарську діяльність, взявшись за геолого-розвідувальні роботи. Спільне геолого-розвідувальне бюро виконувало широкий комплекс робіт: від розшуку корисних копалин і місцевих будівельних матеріалів до мінералогічного, петрографічного та палеонтологічного вивчення гірських порід, руд та інших корисних копалин [14].

Свої послуги пропонував і політехнічний інститут у Харкові, гідроаеромеханічна лабораторія якого приймала замовлення з "ремонту, налагодження, мон-

тажу та випробовування смоків, компресорів і вентиляторів усіх систем, а також ерліфтів, водяних турбін та вітряків. [...] ремонт і тарування водомірів та газомірів усіх систем" [15].

Отже, зустрівшись із проблемою недофінансування, ряд технічних вузів з достатньою кількістю кваліфікованих інженерів та викладачів, проводили господарську діяльність, дозволену окупаційною адміністрацією. Завдяки цьому вузи отримували кошти, необхідні для підтримання на належному мінімальному рівні власної інфраструктури та допомагали викладачам у отриманні засобів елементарного фізичного існування.

Відновлення роботи вищих закладів освіти відбувалося шляхом концентрації матеріальних ресурсів та обладнання і кадрів навколо одного базового навчального закладу. Таким шляхом йшов процес становлення Харківського політехнічного інституту, який виникав на базі колишнього технологічного інституту та інституту металів і силікатів [16].

Аналогічним шляхом формувалася система вищої освіти у Харкові. До складу Харківського університету увійшли 1-й Медичний, 2-й Медичний, Стоматологічний, Фармацевтичний, Гідрометереологічний, Юридичний інститути, а також Інститут іноземних мов. Заклади освіти сільськогосподарського профілю: Зоотехнічний інститут, Ветеринарний інститут, Інститут сільськогосподарської механізації, Інститут агро меліорації та Інститут землевпорядкування, частина Інституту автошляхів увійшли до складу Харківського інституту сільського господарства.

Кожен вищий навчальний заклад, який розпочинає вступну кампанію, намагається відібрати якомога кращих абітурієнтів. Одним із засобів досягнення цього результату є діяльність прийомної комісії та складання іспитів. Не стали виключенням і більшість навчальних закладів окупованої України. Певні уявлення про ці явища конкретизують результати проведених іспитів до окремих вузів. Так, у липні-серпні 1942 р. були організовані іспити абітурієнтів до Київського гідромеліоративного інституту. На жаль, залишились лише фрагменти цих документів. Проте, уважний їх аналіз дозволяє сформулювати достатньо обґрунтовані висновки.

Так, відповідно до заяв вступників на агро меліоративний факультет заяви подали 14 осіб, – четверо чоловіків та 10 жінок. З них 11 осіб – мешканці Києва. Лише троє вступників прибули з інших місцевостей України, зокрема, з Рівного. 11 осіб подали як документи про освіту шкільні табелі, довідки про закінчення 8 та 9 класів. Лише троє вступників (з Рівного) змогли надати документи про середню освіту, оскільки після того як взимку 1942 р. німецькою владою було закрито математично-природничу гімназію, вони склали екзамени в іншому закладі освіти, Один зі вступників у цей час навчався у судоводному технікумі в Києві. Цікавим є і соціальне походження вступників. З них робітників – 5, селян – 3, службовців – 6 осіб [17, арк. 1-44].

Відповідно до іншого фрагменту заяв вступників, на гідромеліоративний факультет вступало 6 осіб. П'ятеро з них походили із сімей службовців, і лише один чоловік представляв робітниче середовище. Четверо вступників були мешканцями Києва, а двоє осіб з Рівного. Лише дві особи з цих вступників мали закінчену середню освіту. Один із вступників на момент вступу до інституту навчався у Київському водному технікумі. Ще один вступник закінчивши в 1941 р. 9 класів, зміг вступити до Медичного інституту, і в 1942 р. закінчив I курс цього закладу освіти [18, арк. 1-24]. Після припинення роботи цього закладу освіти, він вирішив продовжити навчання в іншому вузі. Як бачимо, зміна професійної орієнтації вступників носила радикальний характер, а дехто з них «страхувався» від мож-

ливого і непередбачуваного закриття тих навчальних закладів, у яких вони на момент вступу рахувалися у якості студентів.

Збереглося також три заяви вступників на торфомеханічний факультет зазначеного вузу. З них дві особи були чоловіками. Один з них був мешканцем Києва. В 1941 р. він закінчив 2 курс Київського електромеханічного технікуму, який евакуювався до Свердловська. Двоє вступників прибули до Києва з Рівного. Перед цим вони навчалися в природничо-математичній гімназії, але так і не змогли її закінчити, оскільки цей заклад освіти взимку 1942 р. був закритий. Тому цим молодим людям довелося скласти іспити за “матуральний курс” гімназії в іншому закладі освіти [19, арк. 1-8].

В останній декаді серпня 1942 р. було організовано складання іспитів. Відповідно до зведеної відомості результатів проведених екзаменів серед вступників на I курс агролімнологічного факультету, до екзаменів допустили 15 осіб. Цілком очевидно, що це умовна кількість вступників, оскільки збереглися лише фрагменти документів. Результати складання іспитів мали доволі посередній результат. Так, з фізики отримали: “посередньо” – 17, “добре” – 6 і “погано” – 14 осіб; з хімії відповідно – 24, 3, 4 особи. На “відмінно” хімію склав лише один вступник. Результати складання письмового іспиту з української мови мали подібний результат: на дуже погано” склали - 4, “погано” – 7, “посередньо” – 11, і “добре” – 11 осіб. Аналогічними виявились і результати складання німецької мови: “погано” – 3, “задовільно” – 15 і “добре” – 8 осіб [20, арк. 1, 2, 3].

Вражає низький рівень знань з математики, які показали вступники на торфомеханічний факультет. Екзамен з математики складався з письмової роботи, алгебри (усно), геометрії (усно) та тригонометрії (усно). Так, за письмову роботу з математики вступники отримали шість двійок і лише одну трійку. Аналогічними виявились і результати з алгебри та геометрії. Лише одну трійку отримали вступники, складаючи іспит з тригонометрії. Інші вступники отримали двійки. Подібними виявились результати складання іспитів з фізики, хімії, української та німецької мови [20, арк. 5, 6].

Суттєво відрізнялися результати складання іспитів вступників на гідромеліоративний факультет. Усього іспит складало 13 осіб, з них 12 осіб чоловічої статі. Математику склало 11 осіб, з них “добре” отримали дві особи, “задовільно” – 8 осіб. На іспиті з фізики “відмінно” отримав 1 вступник, “добре” – 3, “посередньо” – 7 осіб. Складаючи хімію “добре” отримало – 5, “посередньо” – 8 осіб. Порівняно непоганими виявились і результати складання іспиту з української мови: “добре” – 4, “посередньо” – 7, “дуже погано” – 1 особа. Знання з німецької мови розподілились серед вступників наступним чином: “відмінно” – 2, “посередньо” – 5, “погано” – 5 осіб [20, арк. 11, 12].

Отже, якість знань виявлених екзаменаційною комісією цього технічного вузу мала вкрай низький рівень. Найнижчий рівень знань абітурієнтів був виявлений з математики. Цілком очевидно, що відсутність систематичної підготовки з предметів загальноосвітнього циклу і стали причинами такого стану якості знань абітурієнтів. Разом з тим, як видно із текстів заяв в окупованій Україні продовжував діяти фактор соціальних міграцій української молоді, яка незважаючи на воєнне лихоліття прагнула будь-яким чином отримати вищу освіту. Особи, що з причин закриття вузів не могли продовжити навчання, намагалися вступити до інших закладів освіти, які спорадично, але усе ж відкривалися влітку та восени 1942 року.

Очевидно, що низька якість знань вступників до вузів викликала потребу в підготовці абітурієнтів. Тому, частина вузів, зокрема Інститут інженерів транспорту у м. Дніпропетровськ восени 1942 р. організував підготовчі курси для набору студентів на наступний навчальний рік [21].

У частині вузів, які діяли в зазначений період прийомні комісії взагалі не проводили вступних іспитів. Натомість використовувався “конкурс документів”. Так, в Умані увесь період окупації діяв сільськогосподарський інститут. Ще під час першого набору студентів восени 1941 р. від вступників вимагали: атестат про закінчення середньої школи, довідку про рік народження, довідку лікувальної установи про стан здоров’я та характеристику місцевої влади [22]. Важливою умовою, яка висувалася до претендентів стала характеристика від органів місцевого управління. “Яхнівська сільська управа рекомендує Федоренка І.Г. зарахувати студентом до інституту, який себе на навчання весте зразково”. У тексті характеристики засвідчується і лояльність цього молодого чоловіка, оскільки він “ніде ні в чому не підозрівався, вів себе чесно” [23, арк. 210]. Місце у інституті не вистачало, а тому, лише усього 20 % претендентів пройшли “конкурс документів”.

В Уманському сільськогосподарському інституті функціонували плодоовочевий та агрономічний факультет. У першу чергу до вузу зараховували колишніх студентів старших курсів. Проте, незважаючи на трьохрічний термін навчання студенти 3-5 курсів зобов’язувалися закінчити випускний курс. Але на старших курсах двох факультетів інституту навчалось усього лиш по 3-5 осіб. Керівники вузу і не збиралися збільшувати контингент на цих курсах. Так, один із студентів не з’явився на навчання, оскільки не отримав офіційного повідомлення і лише випадково дізнався про своє зарахування на старший курс. У своїй заяві він просив поновити його у складі студентів. Але, резолюція на заяві однозначна: “Відмовити. Всі місця зайняті” [23, арк. 355].

Передбачалося, що навчання розпочнеться 1.XI.1942 р., хоч прийом документів проводився ще до 16.XI.1942 р. Абітурієнтам, які успішно пройшли відбір “за конкурсом документів”, отримали запрошення з пропозицією прибути до закладу освіти і розпочати навчання. Цілком очевидно, що навчальний процес у вузі усе ж розпочався, оскільки відповідно по наказу від 19.12.1942 р. одну зі студенток виключили за порушення дисципліни, а її документи відправили до Бюро Праці [23, арк. 66].

Приймальна комісія відмовила частині вступників з причини, того що здобута освіта цими особами відповідала напрямку підготовки. Претендентам, які закінчили кілька курсів вузів педагогічного або медичного профілю, відмовляли у прийомі до складу студентів. Серед них – колишні студенти закритого в 1941 р. Уманського учительського інституту [23, арк. 91]. Разом з тим, до складу студентів зараховувались особи, котрі до війни навчалися у сільськогосподарських технікумах. До складу студентів були зараховані і колишні студенти Житомирського та Білоруського сільськогосподарських інститутів [24, арк. 411, 412].

Відмовляючи одним студентам, приймальна комісія Уманського сільськогосподарського інституту надавала позитивну відповідь аналогічним категоріям молоді. Не стали повним виключенням і колишні студенти місцевого педагогічного інституту. Сьогодні можна лише здогадуватись про мотиви і причини цих рішень, прийнятих членами приймальних комісій.

Цікавим є контингент вступників до вузу. Так, заяви на I курс плодоовочевого факультету подало 100 осіб. Абсолютна більшість з них були українцями за національністю. Лише один студент був росіянином, ще один – поляком. 28 осіб мешкали в Умані, інші представляли сільську місцевість Уманщини, Черкащини та Вінниччини [23, арк. 56]. Серед 50 вступників на агрономічний факультет лише один абітурієнт мешкав в Умані, усі інші представляли сільське населення навколишніх районів [23, арк. 153]. Майже повна відсутність місцевої молоді у вузі, не дозволяє стверджувати, що основною причиною вступу на навчання стало переховування від відправки до Третього Рейху. У цьому випадку у вуз масово вступали б представники міської молоді Умані. Ми ж бачимо, що основним контингентом

нтом стала сільська молодь, яка прагнула отримати спеціальність, що знадобилась би у майбутньому. До цього закладу освіти вступають або переводяться студенти закритих середніх спеціальних навчальних закладів сільськогосподарського профілю, зокрема Тальнівського агротехнікуму. Так, Щирський Іван, студент II курсу цього технікуму, який вибув із нього у зв'язку з ліквідацією закладу освіти 2.01.43. р., вже 3.01.1943 р. був зарахований до складу студентів I курсу Уманської вищої агрономічної школи [24, арк. 70].

Бажання молодих людей навчатися переконливо засвідчує лист батька одного з студентів, направлений 5.04.1942 р. секретарю сільськогосподарського інституту п. Кочелабо: "Будучи в березні цього року в м. Умані я заходив до В/ в канцелярію інституту де взнав, що в інституті розпочнеться навчання в найближчі місяці цього року, і що всі студенти про день навчання будуть персонально повідомлені. Можливо інститут працює лише ми з Матвійком залишилися осторонь цього? Отже, по одержанні цього прошу дати відповідь на неясності по вказаному вгорі адресу". На звороті листа залишилася резолюція: "Повідомте, що навчання в Уманському сільськогосподарському інституті розпочнеться з 1 листопада. Подавайте заяву про бажання продовжувати навчання. До заяви необхідно додати: залікову книжку, характеристику від місцевої влади та автобіографію" [23, арк. 273].

Окремою когортою вступників до вузів стали колишні студенти радянських інститутів, які не змогли продовжити навчання через початок війни та не евакуювалися разом із вузами на схід країни. Так, керівництва Уманського сільськогосподарського інституту звернувся Юзефович Ігор, колишній студент Білоцерківського сільськогосподарського інституту, який через початок війни не встиг скласти з ботаніки та латинської мови. У заяві про зарахування до складу студентів він просив надати дозвіл на складання академічної заборгованості у I кварталі 1942/1943 н. р. До заяви додано і характеристику видану начальником Білоцерківської поліції датовану 22.X.1942 р. Але, незважаючи на зарахування на I курс, І.Юзефович так і не приступив до навчання. На початку 1943 р. він звернувся із заявою, у якій просив відрахувати його зі складу студентів, оскільки через матеріально-побутові причини не мав можливості відвідувати інститут: "Восени 1942 р. я надіслав Вам документи про зарахування мене студентом В/інститут і був зарахований на I курс. Але не маючи можливості виїхати на навчання, змушений зістатися вдома ще й цей рік. Тому прошу надіслати мені назад мої документи по адресі: м. Біла Церква Київської області, вул. Шевченка № 74, Юзефовичу Ігорю Олександровичу" [23, арк. 17, 22. 25].

Неможливість продовжувати навчання через матеріально-побутові причини простежується і в інших документах. Так, один із вступників у своїй заяві звернувся до дирекції інституту із запитанням "Скільки буде коштувати навчання та місячне утримання в їдальні та гуртожитку хоча б приблизно коштами?" [23, арк. 21].

Певна частина зарахованих до складу студентів так і не приступила до навчання. Разом з тим, ця молодь намагалася вступити до закладів освіти сільськогосподарського профілю, що знаходилися поблизу їх місця проживання і не звajала на їх нижчий освітній рівень. Так, до керівництва інституту звернулися студентки, які просили повернути надані документи або переслати їх у Смілянську агрономічну школу. Була названа і причина – "Далеко та особливості проїзду по залізниці у військовий час". За документами проїхала мама однієї зі студенток [23, арк. 26, 29]. Ще один із студентів 15.03.1943 р. прохав повернути документи, оскільки він переїжджав до м. Чорний Острів Кам'янець-Подільської області до батьків. У своїй заяві він запевнив керівництво вузу про те, що буде навчатися в місцевій агрономічній школі. На заяві міститься і резолюція одного з адміністраторів вузу: "Всі документи одержав" [23, арк. 14].

В Умані певний час працювали Український Учительський інститут та Учительська семінарія. Навчання в учительському інституті розпочалось 16.10.1941 р. Загалом, на трьох факультетах вузу навчалось 345 студентів [25]. Частина студентів після призупинення роботи цього закладу освіти змогла вступити до сільськогосподарського інституту. "Особливості" навчального процесу однієї зі студенток (Опалко М.Я.) засвідчує її залікова книжка. Як свідчать записи в цьому документі, вона вступила до Уманського учительського інституту 12.X.1941 р. і навчалася на природничо-географічному факультеті. Остання дата складання форм контролю в заліковій книжці – 16.XI.1941 р. Проте, навчальний заклад продовжував існувати, принаймні він ще мав штат, оскільки цю залікову книжку 30.X.1942 р. завірив заступник директора по навчанню і науковій роботі [23, арк. 470]. Довідка видана студенту I курсу мовно-літературного факультету учительського інституту Порицькому М.К., засвідчує, що він "з 3.XII.41 р. перебуває у відпустці" [24, арк. 163]. Довідка видана студенту I курсу фізико-математичного факультету цього ж інституту, який також вступав до вузу сільськогосподарського профілю свідчить, що "відпустка" розпочалася з 2.12.1941 р. [24, арк. 367]. Отже, як бачимо педагогічний заклад освіти в Умані був закритий ще восени 1941 р., а його студенти усе рівно прагнули навчатися, нехай і за іншою спеціальністю.

Статус колишніх сільськогосподарських інститутів упродовж 1942-1943 рр. був змінений. Так, Уманський сільськогосподарський інститут перетворився на вищу агрономічну школу. Аналогічно виявилось майбутнє і Житомирського сільськогосподарського інституту [26].

Відкриті восени 1941 р. вузи здебільшого закривалися, так і не розпочавши систематичного навчання. Так, відповідно до оголошення Чернігівської міської управи, особи, котрі "влітку 1941 р. подавали заяви з документами для вступу до Чернігівського Педагогічного та Учительського інститутів, можуть одержати свої документи у Відділі освіти та культури Чернігівської міської управи" [27].

Разом з тим, потреба у кваліфікованих кадрах викликала необхідність підготовки цілого ряду спеціалістів. Так, у Києві восени 1942 р. був відкритий єдиний на всю країну ветеринарний інститут. Передбачався прийом студентів на усі курси без вступних іспитів. Термін навчання мав тривати 9 семестрів. На I курс було прийнято 170 заяв. На 4 курсі та на 9 семестрі нараховувалось 60 студентів. Планувалося надання гуртожитку та забезпечення їдальнею. Опікувався відкриттям інституту керівник ветеринарного відділу Міністерства Сходу, міністерський радник д-р Вімман та представник Рейхскомісаріату д-р Шварц [28].

Разом з тим, учнівського контингенту для поповнення контингенту студентів усе ж не вистачало. Тому, окремі навчальні заклади приймали колишніх студентів радянських вузів. Так, Київський сільськогосподарський інститут приймав студентів відповідних закладів вищої фахової освіти з Глухова та Білої Церкви. В інституті діяли такі факультети: агрономічний, механізації сільського господарства та електрифікації [29]. До Уманської сільськогосподарської школи приймали колишніх студентів, які закінчили 6 і більше семестрів. Аналогічні заклади освіти діяли і в м. Боярка та Полтаві. Передбачалося, що після завершення "кінцевого курсу" весною 1943 р. вони складуть випускні іспити. Цією категорію колишніх студентів опікувався відділ прохарчування та сільського господарства при гебітс-комісаріаті в Умані та відповідні органи управління Київського генерального комісаріату [30]. Таким чином, окупаційна адміністрація намагалася максимально використати інтелектуальний потенціал української молоді, який залишився їй у спадок від радянського режиму.

Аналогічні тенденції проявлялися і в підготовці медичних кадрів. Саме на цих принципах діяв медичний факультет Дніпропетровського університету. Цей заклад освіти продовжив підготовку студентів 5 курсу і восени 1942 р. випустив

117 лікарів [31]. Обіцянка розпочати прийом студентів на I курс залишилась нездійсненою. У лютому 1942 р. у складі 5 курсу розпочав свою роботу Вінницький медичний інститут [32]. До навчання приступило 60 студентів. У місті в січні місяці ц.р. відбулася сесія для студентів-заочників Вінницького учительського та педагогічного інститутів. На сесію прибуло 290 студентів старшокурсників, які не лише прослухали цикл лекцій, а й склали заліки з деяких дисциплін за навчальним планом [33].

Отже, заходи нацистських окупантів України у галузі вищої освіти відзначалися непослідовністю та половинчатістю. Маючи гостру потребу у кадрах практично для усіх галузей господарства, гітлерівці весною 1942 р. практично ліквідували систему вищої освіти. Проте, зустрівшись з кадровою проблемою, вже восени 1942 р. було переглянуто підходи до діяльності вищих фахових закладів освіти України. Разом з тим, ліквідація системи середньої освіти не дозволяла формувати контингент студентів, який би мав міцні і ґрунтовні знання з основних базових дисциплін циклу середньої освіти. Тому, частина вузів здійснювала набір студентів без вступних іспитів. Частина технічних закладів організувала підготовчі курси, слухачі яких отримували необхідний мінімум знань потрібний для навчання у вузах, що готували спеціалістів технічного профілю.

Зустрівшись з кадровою проблемою, гітлерівська адміністрація використовувала потенціал студентів, які закінчили кілька курсів радянських вузів. Особи, що навчалися у радянських вузах отримали можливість продовжити навчання на старших курсах вузів вузькопрофесійного, здебільшого технічного, медичного та сільськогосподарського профілів.

Таким чином, заходи гітлерівської адміністрації перебували у полоні расистських ілюзій, з їх тезою щодо “слов’янських недолюдків”, а тому, майбутнє українського народу мало невизначений характер. Подібні підходи гітлерівців доводять відсутність будь-яких перспектив для українців та поступову інтелектуальну деградацію нації.

Разом з тим, наведені матеріали засвідчують прагнення української молоді, яка незважаючи на тяжкі умови нацистського окупаційного режиму, незадовільний стан матеріально-побутових умов життя прагнула будь-яким чином отримати вищу освіту та спеціальність, яка б суттєво підвищила їх соціальний статус. Оскільки пропозиція “освітніх послуг” не мала високого рівня, молодь вступала до будь-яких вузів, які відновлювали свою роботу.

Література

1. Масненко В., Кулаківська О. Черкаський педагогічний інститут у період окупації 1941-1943 рр. // Черкащина в контексті історії України. Матеріали Другої науково-краснознавчої конференції Черкащини, присвяченої 60-річчю Перемоги у Великій Вітчизняній війні 1941-1945 рр. – Черкаси: “Ваш Дім”, видавець ПП. Дикий О.О., 2005. – 476 с.
2. Гончаренко О. Німецька окупаційна преса як джерело з вивчення історії освіти на територіях Рейхскомісаріату “Україна” та військової зони окупації (1941-1944 рр.) // Історія української науки на межі тисячоліть: Зб. наук. праць / Відп. редактор О.Я.Пилипчук. – К., 2008. – Вип. 33. – 252 с. // с. 50-68.
3. Гончаренко О. Сільська школа періоду нацистської окупації: до питання про основні проблеми функціонування початкової освіти в Рейхскомісаріаті “Україна” (1941-1944 рр.) // Історія української науки на межі тисячоліть: Зб. наук. праць / Відп. редактор О.Я.Пилипчук. – К., 2007. – Вип. 32. – 250 с.
4. Державний архів Київської області (далі – ДАКО). – Ф.Р-2356. – Оп. 6. – Спр. 29.
5. Напередодні закінчення навчального року // Школяр. – 1942. – 15 травня.
6. ДАКО. – Ф.Р-2356. – Оп. 6. – Спр. 2.
7. ДАКО. – Ф.Р-2356. – Оп. 6. – Спр. 220.
8. Університет буде працювати по новому // Дніпропетровська газета. – 1941. – 28 жовтня.

9. Навчальні та наукові заклади в м. Дніпропетровську // Українські вісті. – 1942. – 28 жовтня.
10. Учительська семінарія // Уманський голос. – 1941. – 30 листопада.
11. Готуємо церковних диригентів // Нова Україна. – 1942. – 21 березня.
12. Оголошення // Уманський голос. – 1941. – 2 жовтня.
13. Оголошення // Уманський голос. – 1941. – 16 жовтня.
14. Оголошення // Дніпропетровська газета. – 1942. – 20 жовтня.
15. Оголошення // Нова Україна. – 1941. – 23 грудня.
16. Погребняк І. Відроджується Харківський Політехнічний Інститут // Нова Україна. – 1941. – 12 грудня.
17. ДАКО. – Ф.Р-2384. – Оп. 1. – Спр. 5.
18. ДАКО. – Ф.Р-2384. – Оп. 1. – Спр. 4.
19. ДАКО. – Ф.Р-2384. – Оп. 1. – Спр. 3.
20. ДАКО. – Ф.Р-2384. – Оп. 1. – Спр. 2.
21. В інституті інженерів транспорту // Дніпропетровська газета. – 1942. – 10 листопада.
22. Оголошення // Уманський голос. – 1941. – 16 жовтня.
23. ДАКО. – Ф.Р-2047. – Оп. 1. – Спр. 2.
24. ДАКО. – Ф.Р-2047. – Оп. 1. – Спр. 3.
25. Буткевич М. Учительський Інститут // Уманський голос. – 1941. – 19 жовтня.
26. Некролог на смерть доцента, кандидата зоотехнічних наук В.С.Кушніренка // Голос Волині. – 1942. – 3 грудня.
27. Оголошення Чернігівської міської управи // Чернігівський кур'єр. – 1943. – 4 квітня.
28. Ветеринарний інститут у Києві // Голос Волині. – 1942. – 23 вересня.
29. Київський сільськогосподарський інститут // Нова Україна. – 1942. – 30 квітня.
30. Сільськогосподарські школи України // Голос Волині. – 1942. – 3 листопада.
31. Молоді лікарі // Голос Волині. – 1942. – 31 жовтня.
32. Замятін М. Вінницький державний медичний інститут відновлює свою роботу // Вінницькі вісті. – 1942. – 8 лютого.
33. У м. Вінниці // Вінницькі вісті. – 1942. – 8 лютого.

УДК 069.013 (477.61)+(477.62)

Гордійчук І.І.

ФОРМУВАННЯ МЕРЕЖІ ДЕРЖАВНИХ МУЗЕЇВ ДОНБАСУ

У статті висвітлюються основні тенденції формування мережі державних музеїв Донбасу протягом ХХ ст., визначені особливості діяльності установ у радянський період та в роки незалежності України, проаналізована правова база діяльності державних музеїв.

Музеї державної мережі виконують функції вивчення, збереження, використання пам'яток природи, матеріальної та духовної культури, популяризації історії рідного краю. Музеї є центрами культурно-духовного відродження нації, сприяють гуманізації суспільства. Важливість ролі, яку відіграють музею у сучасному українському суспільстві, призводить до зростання інтересу до різних аспектів музейної справи.

В українській історіографії радянського періоду найбільш глибоко історія музейництва, питання теорії та методики музейної справи досліджені у роботах Мезенцевої Г.Г. та Бондаря М.М. [1]. Проте процеси, що відбувались у музейництві зображувались лише у позитивному плані. Об'єктивне вивчення розвитку музейної справи розпочалось після 1991 р. Серед робіт, що з'явилися необхідно відзначити дисертаційні праці Маньковської Р.В., що присвячена питанням теорії і практики музейництва першої половини ХХ ст., Ткаченка М.І., який досліджував долю музеїв України під час Другої світової війни, Крука О.І., що вивчав розвиток музейної справи України у 1950-1980-ті роки [2]. Питання музейної справи висвіт-

лені в контексті розвитку історичного краєзнавства і пам'яткознавства в окремих регіонах, зокрема на Полтавщині, Поділлі, Черкащині, Донеччині [3]. Окремі аспекти історичного розвитку музеїв Донбасу досліджені у низці публікацій Ключевої І.М., Клочко Т.М., Татарінова С. [4]. Проте формування мережі державних музеїв Донбасу не було предметом спеціального вивчення.

Метою статті є дослідження основних тенденцій формування мережі державних музейних закладів Донецької та Луганської областей поч.ХХ-поч. ХХІ ст.

Дослідження, що тривають протягом останнього десятиліття і скеровані на вивчення музейної справи Донбасу, дозволили значно заповнити прогалини з історії виникнення та діяльності перших музеїв регіону. Зокрема, опрацювавши велику кількість архівних джерел, Ю.Темник прийшов до висновку, що перший музей на Луганщині був створений при гірничому управлінні Єкатеринославської губернії на території Війська Донського на початку ХІХ ст. Колекції Мінералогічного музею Луганського заводу (або гірськозаводський музей, як його ще називали) висвітлювали природні багатства краю [5]. Водночас, до 1912 року на території Слав'яносербського повіту було декілька музеїв, кошти на утримання яких виділялись Слав'яносербським земським зібранням. У 1919 р. створено музей в м.Старобільську. У 1920 р. в с.Верхне (Третя Рота) був відкритий «Лисичанський місцевий музей»[6].

Восени 1919 р. в Луганську Вольський та Істомін заснували музей живописної культури [7]. Також, у Луганську в 1920 р. був заснований природничо-географічний музей. У 1922 р. музей живописної культури та природничо-географічний зливаються. На 1 січня 1924 р. колекція об'єднаного музею нараховувала 792 експоната відділу мистецтв та 437 – природничо-географічного відділу [8]. У 1923 р. органи державної влади ініціювали відкриття Соціального обласного музею. Оскільки приміщення для нього в місті не знайшли, то новостворену установу розмістили у приміщенні природничо-географічного музею, який згорнули. При чому весь матеріал об'єднаного природничо-географічного та живописного музеїв був залишений як база для створення нового соціального музею [9].

Під керівництвом С.О.Локтюшева, що був призначений у 1927 р. на посаду директора Луганського соціального музею, напрямки діяльності установи були значно поглиблені та урізноманітнені. Співробітниками провадилися геолого-ботанічні роботи, археологічні розкопки, архітектурні експедиції, популяризація краєзнавчої та пам'яткоохоронної роботи серед населення.

В роки Другої світової війни колекції краєзнавчого музею не були евакуйовані і практично повністю знищені. Луганський обласний краєзнавчий музей (далі ЛОКМ) відновив свою діяльність 15 лютого 1943 р [10]. Проте площі колишнього готелю, де розмістився обласний краєзнавчий музей, забезпечували потреби музею лише на 50% [11]. Цілком очевидно, наскільки це гальмувало відновлення діяльності установи. Зокрема, у 1950 р. у ЛОКМ експозиція була розгорнута лише у відділах природи та історії радянського періоду, цінні археологічні експонати простоювали у коробках у фондосховищі [12].

Історія Донецького обласного краєзнавчого музею розпочалась 30 грудня 1924 р., коли був заснований Сталінський музей з відділами: виробничий, сільськогосподарський, історико-революційний, історії культури. Проте відсутність постійного приміщення, безперервні переїзди не сприяли результативній експозиційній роботі. В роки окупації під час Другої світової війни музей не функціонував. Після звільнення території, 9 грудня 1943 р. виконавчий комітет Сталінського виконкому прийняв постанову «Про відкриття обласного історичного музею в м. Сталіно» [13], у 1944 р. музей відновив свою діяльність. Декількома роками пізніше профіль музею був змінений. Постановою Ради Міністрів УРСР №283 від 20 березня 1950 року та рішенням виконкому Сталінської обласної Ради депутатів

№551 від 22 квітня 1950 р. Сталінський обласний історичний музей був реорганізований в обласний краєзнавчий музей (з 1961 р. у зв'язку з перейменуванням міста – Донецький обласний краєзнавчий музей, далі ДОКМ) [14].

Створений у 1920 р. Маріупольський краєзнавчий музей, завдяки професійному керівництву та відданому своїй справі колективу, відіграв роль одного з провідних центрів науково-дослідної роботи в регіоні. Як відомо, чи не найбільшу увагу установа приділяла краєзнавчим студіям у середовищі грецької етнічної меншини. Водночас, в контексті вивчення грецького населення Маріупольської округи проводилась робота по охороні пам'яток старовини, побуту та мистецтва; значення цих культурних цінностей пропагувалося серед населення. Зібрані співробітниками колекції тканин і килимів, традиційного одягу, предметів побуту стали окрасами експозицій грецького відділу музею [15].

Маріупольський краєзнавчий музей був чи не єдиним музеєм на території Донбасу, що не припиняв своєї діяльності у роки Другої світової війни [16]. Станом на 1946 р. Маріупольський музей мав найчисельніші колекції серед музейних закладів Донецької та Луганської областей, найбільші площі для експозиції (займав 3-поверхову будівлю з загальною площею 1640 кв м) [17].

Історико-краєзнавчий музей в Артемівську був відкритий у 1924 р. за ініціативи вченого-природознавця Б.С.Вальха, що став першим директором. Установа мала два відділи – загальний та краєзнавчий, бібліотеку та лабораторію. У 1925-1938 р. установу очолював краєзнавець І.А.Часовніков, завдяки діяльності якого значно поповнились фонди та розширились експозиції [18]. Основна увага музею фокусувалась на висвітленні історії промислового розвитку краю, зокрема, наприкінці 1920-х років в установі функціонували гірсько-промисловий, хіміко-промисловий, металургійний, природничий, сільськогосподарський, антирелігійний. Про активну діяльність установи свідчать такі дані: на 1938 р. в фондах нараховувалось 4235 експонатів, з них 1656 були представлені в експозиції, наукова бібліотека укомплектована 1013 книгами [19]. Розграбований у 1942 році Артемівський музей, починає відновлюватись у 50-х роках на громадських засадах за ініціативи Н.В.Вінк [20].

Чи не єдиною новоствореною музейною установою у повоєнні роки був історичний музей «Молода гвардія», відкритий у травні 1944 р. у будинку Олега Кошового. Крім того, пізніше до меморіального комплексу увійшли пам'ятник «Клятва» (відкритий 12 вересня 1954 р.), стела Скорботної Батьківщини-матері та вічний вогонь (9 травня 1965 року), середня школа №1 та парк культури та відпочинку [21].

Отже, у 1950-60-ті роки основним напрямком формування музейної мережі як України, так і Донеччини та Луганщини було відновлення діяльності довоєнних музеїв. У відповідності з переліком державних музеїв республіки, що був затверджений 20 вересня 1965 р. Міністерством культури України, у Донбасі функціонували: історичний - Красnodонський музей «Молода гвардія»; краєзнавчі: Луганський краєзнавчий музей, Донецький краєзнавчий музей з філіалом Макіївський краєзнавчий музей, Жданівський краєзнавчий музей [22].

Новий якісний етап розвитку музейництва Донбасу припадає на 1970-1980-ті роки. По-перше, обласні краєзнавчі музеї отримали нові спеціалізовані приміщення, що відкрило широкі можливості для висвітлення історії краю. Так, у 1972 р. площі ДОКМ були збільшені до 3000 м², що позначилося на створенні нових експозицій та докорінній реорганізації старих. Вже наприкінці року були врочисто відкриті відділи дорадянського та радянського періодів.

Не менш важливим був переїзд у нове приміщення для ЛОКМ. Закінчення будівництва за проектом луганського архітектора Ю.Л.Гаммерштейна у 1978 р. дозволило нарешті створити повноцінні експозиції.

Характеризуючи розвиток музейної мережі 1970-80-х років, не можна не відзначити важливу тенденцію – формування самостійних відділів обласних краєзнавчих музеїв. Утворення філіалів музеїв у 1960-х роках було пов'язано з суворою економією бюджетних коштів і було скоріш негативним моментом. Зокрема, ще у 1957 р. на правах філіалу ЛОКМ відновив діяльність один з найстарших в Луганській області Старобільський краєзнавчий музей [23]. Водночас, у 1970-1980-ті роки самостійні відділи створюються за рахунок перетворення народних музеїв. Позитивні наслідки такої реорганізації очевидні: адже музеї на правах самостійних відділів, на протривагу музеям на громадських засадах, отримували державне фінансування.

Поступово формується мережа самостійних відділів ЛОКМ: 1976 р. - музей О.Я. Пархоменко; 1979 р. - Кремінський музей; 1980 р. - Стаханівський музей; 1981 р. - музей «Пам'яті загиблих»; 1981 р. - музей м.Антрацит; 1982 р. - Ровеньківський краєзнавчий музей; 1982 р. - Комунарський музей; 1986 р.- Музей В.Даля; 1987 р. - Новопсковський краєзнавчий музей; 1988 р.- Станично-Луганський краєзнавчий музей; 1989 р. - музей історії м.Первомайська; 1989 р. - Музей В.Титова [24].

За схожою схемою утворилась розгалужена система залежних музеїв навколо ДОКМ. У підпорядкуванні ДОКМ перебували: єдиний філіал - музей історії м.Макіївки, створений у 1957 р. та сім відділів - з 1970 р. Старобешівський меморіальний музей П.Ангеліної; з 1971 р. Сніжнянський музей бойової слави; з 1972 р. Красноармійський історико-краєзнавчий музей; з 1977 р. Волноваський краєзнавчий музей; з 1979 р. Горлівський та Єнакіївський історико-революційний музей; з 1982 р. Костянтинівський історико-краєзнавчий музей [25].

Крім того, створюються нові самостійні державні музеї: у лютому 1974 р. розпочав роботу Слов'янський краєзнавчий музей [26], у 1988 р. -Краматорський музей [27]. На початку 80-х років почалась реорганізація Артемівського народного музею у державний. Завдяки допомозі краєзнавців А.Шепітько, Н.Котовської, Л.Беллера, Н.Помазанова, М.Габелева, Л.Чижа та методичному керівництву співробітників ДОКМ – В.Філатової, Т.Воробйової, М.Горшкової – Артемівський державний краєзнавчий музей відкрився 18 травня 1983 р. [28]

На рубежі 70-х – 80-х рр. в Україні набуває поширення практика створення історико-культурних, історико-архітектурних, історико-педагогічних заповідників. Така більш досконала форма музейної діяльності поєднувала культурно-освітні та науково-дослідні функції з одночасним збереженням та популяризацією культурної спадщини унікальних комплексів.

За ініціативи УТОПІК, та у відповідності з Постановою ЦК Компартії України та Ради Міністрів УРСР від 27 травня 1980 р. №365 створено єдиний заповідник на території Донбасу – Державний історико-архітектурний заповідник м. Слов'яногірська [29]. Оскільки з 20-х рр. ХХ ст. монастирський комплекс використовувався як санаторій для робітників, і з часом сакральні споруди прийшли у незадовільний стан, Постановою від 27 травня 1980 р. №365 передбачалось проведення широкого комплексу робіт з реставрації архітектурного ансамблю [30]. З 1981 р. розпочались проектні та ремонтно-реставраційні роботи. За 1981-1987 рр. було засвоєно більше 1 млн. рублів. За рахунок коштів відреставровано комплекс печерних споруд ХVІІ ст., Нижній павільйон прочан ХІХ ст., монумент Артему, реконструйовано Меморіал періоду Великої вітчизняної війни. Специфіка і розташування більшості пам'яток вимагали застосування спеціальної техніки, гальмувало справу віддаленість і недостатня потужність науково-реставраційної виробничої майстерні [31]. Несприятно пришвидшенню робіт і те, що пам'ятки перебували на балансі Державного історико-архітектурного заповідника та Санаторія ім. Артема, що перебували у відомстві різних міністерств – культури та охо-

рони здоров'я [32]. Як наслідок, програма реставраційних робіт 1981-1987 рр. залишила поза увагою пам'ятки на території санаторія ім. Артема (крім Успенського собору).

Роки незалежності України в контексті розвитку музейної мережі Донбасу ознаменувались сплеском створення нових музеїв. Зазначений процес характеризувався наступними тенденціями: по-перше, відділи Донецького та Луганського обласних краєзнавчих музеїв отримали статус самостійних міських музеїв з комунальною формою власності і підпорядковуються відповідним міським радам. Зокрема, у відповідності з наказом №10 від 4 лютого 1992 р. Донецької обласної Ради народних депутатів обласного управління культури утворено міські історичні музеї в Горлівці, Єнакієве, Краматорську, Красноармійську, Харцизьку; художні музеї в Дружківці, Краматорську, а також Сніжнянський бойової слави та меморіальний в селищі Сєдово [33]. Також у 1992 р. статус самостійних державних отримали краєзнавчі музеї м.Костянтинівки та с.Волноваха. Найстарший філіал ДОКМ – Макіївський – у 1995 р. був реорганізований у художньо-краєзнавчий музей.

Відділи ЛОКМ – Музей історії м.Антрацита з 1990 р., а Лисичанський та Кременський краєзнавчі, Стаханівський історико-художній музеї, меморіальні музеї В.Даля та В.Титова з 1991 р. стають самостійними державними музеями [34].

По-друге, продовжується процес перетворення найкращих народних музеїв у філіали державних. У 1992 р. Музей народної архітектури, побуту та дитячої творчості (с.Прелесне Донецької області) став філією Донецького обласного художнього музею [35]. ДОКМ створив нові відділи на правах самостійних музеїв з музеїв на громадських засадах. У 1991 році на честь 100-річчя з дня народження С.С.Прокоф'єва на його батьківщині у с.Красне Красноармійського району Донецької області відкрито музей-відділ ДОКМ та меморіальну зону, присвячені життю та творчості композитора [36]. До меморіальної зони входить також заснована 1840 року Свято-Петропалівська церква, в якій у 1891 році було охрещено С.Прокоф'єва, пам'ятник видатному композитору роботи скульптора, народного художника України В.П.Полоника та пам'ятний знак на місці будинку-садиби батьків С. Прокоф'єва [37].

У цьому ж році у селі Комсомольське Волноваського району Донецької області у межах Державного лісового заказника відкрито Великоанадольський музей лісу, відділ ДОКМ, єдиний музей подібного профілю в Україні [38].

1992 рік ознаменувався створенням ще одного відділу обласного краєзнавчого музею В.І. Немировича-Данченка у селі Нескучне. Оскільки садиба Нескучне – будинок відомого діяча народної освіти XIX ст. М.Корфа, діяльність музейників спрямована на висвітлення життєвого та творчого шляху і В.І.Немировича-Данченка, одного з творців Московського Художнього театру, і земського діяча, педагога, творця нової сільської школи «корфівських тризимок» [39].

Донецька область має давню історію промислового розвитку. Проте зразки промислової культури, накопичені з часів царської Росії, СРСР, незалежної України, без необхідного догляду, безповоротно втрачаються. Саме необхідність збереження пам'яток технічного розвитку спричинила утворення Державного музею історії промисловості України, що функціонує на правах відділу ДОКМ [40].

По-третє, в роки незалежності України створені нові державні музеї: у Музей історії м. Дебальцево, Музей мініатюрної книги ім.В.О.Разумова, Біловодський, Новоайдарський, Слов'яносербський, Перевальський краєзнавчі музеї.

Відбулися зміни у діяльності Слов'яногірського (з 2003 р. Святогірський) історико-архітектурного заповідника. Після відновлення Святогірської чоловічої обителі у 1992 році в діяльності заповідника розпочався новий етап, пов'язаний з використанням пам'яток архітектури в умовах діючого монастиря. З 2004 р. -

Свято-Успенському Святогірському чоловічому монастирю Горлівської єпархії УПЦ (м. Святогірськ Донецької області) отримав статус Лаври.

Протягом 2002-2005 рр. в одному з приміщень (корпус № 6) Лаврського архітектурного ансамблю створено Історичний музей Святогірського історико-архітектурного заповідника, в якому зібрано матеріали археологічних досліджень історичної території Святих Гір та матеріали з історії Святогірського монастиря. Музейний фонд налічує понад 14 тисяч експонатів. Експозиції представлені у п'яти залах [41].

Таким чином, на початку 2000-х років музейна мережа Донбасу значно розширилася. У Донецькій області нараховується 1 історико-архітектурний заповідник та 28 музеїв, з них: 22 - самостійних, 3 - на правах філій, 4 - на правах відділу. У Луганській області діють 23 музеї, з них 16 самостійних, 7 – на правах відділів.

Мережа музеїв Донбасу на 1.01. 2007 р. складається з: Донецького обласного краєзнавчого музею (з відділами - Музей Великоанадольського лісу, Меморіальний музей В.І.Немировича-Данченка, Музей С.С.Прокоф'єва, Музей промисловості України); Донецького обласного художнього музею (з філіалом - Музей народної архітектури і творчості с.Прелесне), Артемівського краєзнавчого музею, Горлівського художнього музею, Музею історії м.Горлівки, Музею мініатюрної книги ім.В.О.Разумова, Дружківського художнього музею, Музею історії м.Єнакієве, Музею історії м.Краматорська, Краматорського художнього музею, Костянтинівського краєзнавчого музею, Красноармійського історичного музею, Макіївського художньо-краєзнавчого музею, Маріупольського краєзнавчого музею (з філіалами - Музей народного побуту; Музей історії і культури греків Приазов'я), Міського центру сучасного мистецтва і культури ім. А.Куїнджи, Слов'янського краєзнавчого музею, Музею бойової слави м.Сніжне, Музею історії м.Харцизька, Волноваського краєзнавчого музею, Музею історії м.Дебальцеве, Меморіального музею П.Н.Ангеліної, Історичного музею Святогірського історико-архітектурного заповідника у Донецькій області; Луганського обласного краєзнавчого музею (з відділами - Свердловський краєзнавчий музей; Старобільський краєзнавчий музей; Новопсковський краєзнавчий музей; Станично-Луганський краєзнавчий музей; Ровеньківський музей «Пам'яті загиблих»; Алчевський історичний музей; музей історії м.Первомайська); Лисичанського краєзнавчого музею, Кременського краєзнавчого музею, Біловодського краєзнавчого музею. Новоайдарського краєзнавчого музею, Словоносербського краєзнавчого музею, Краснодонського музею «Молода гвардія», Музею історії м.Антрацита, Перевальського історичного музею, Музею історії та культури м.Луганська, Меморіального музею В.Даля, Музею В.Титова, Музею бойової слави шахтарів м.Красний Луч, Історико-меморіального музею О.Пархоменко, Луганського обласного художнього музею, Стаханівського історико-художнього музею у Луганська область [42].

Характеризуючи розвиток музейної мережі періоду незалежності України, не можна не приділити увагу законодавчій базі. Не зважаючи на те, що Закон України «Про музеї та музейну справу», який «регулює суспільні відносини в галузі музейної справи, встановлює правові, економічні, соціальні засади наукового комплектування, вивчення, збереження та використання пам'яток природи, матеріальної і духовної культури, діяльності музейних закладів в Україні», прийнятий ще у 1995 р. – він досі повноцінно не діє [43]. Законодавчі прогалини існують у регламентації внутрішніх питань діяльності музеїв. Зокрема, досі відсутній Порядок обліку пам'яток Музейного фонду України, у зв'язку з чим музейні заклади у своїй діяльності керуються «Інструкцією по обліку і зберіганню музейних цінностей, що знаходяться в державних музеях СРСР». Документ морально застарів, не передбачає ведення вартісного балансового бухгалтерського обліку музейних пам'яток історії та культури. А це, як зазначає Колегія Рахункової палати, відкри-

ває широке поле для зловживань вартістю об'єктів культурної спадщини [44]. Як тривожний факт сприймається те, що не врегульованими залишаються питання власності на нерухомість, землю, музейні предмети, облік приватних колекцій.

Головна причина ситуації, що склалась, криється у відсутності різноманітних нормативних актів, наявність яких прямо передбачена основними законами і постановами ВР, що торкаються музеїв [45]. До того ж наявні норми часто суперечливі, що також створює складності для функціонування музейних установ.

Аналіз наведених фактів дозволяє стверджувати:

- у перші повоєнні десятиріччя основні зусилля були скеровані на відновлення діяльності зруйнованих довоєнних музеїв;

- протягом 1970-1980-х років мережа державних музеїв Донбасу активно розширюється, з'являються музейні заклади різноманітного профілю: історичного, краєзнавчого, меморіального, літературно-меморіального. Характерна особливість сформованої мережі полягала у наявності центрів – Донецького та Луганського обласних краєзнавчих музеїв, яким підпорядковувались численні відділи на правах самостійних музеїв;

- здобутки музеїв на громадських засадах у науково-дослідній, збиральницькій, експозиційній діяльності дозволяють охарактеризувати громадські музеї як резерв для розширення мережі державних музеїв;

- високий рівень роботи, що був досягнутий відділами Луганського та Донецького обласних краєзнавчих, у поєднанні з економічними передумовами, що сприяли зміні форми власності з державної на комунальну, призвели до значного розширення мережі державних музеїв за рахунок реорганізації відділів у самостійні музеї на початку 1990-х років.

Література

1. Бондар М.М., Мезенцева Г.Г., Славін Л.М. Нариси музейної справи. – К.: Вид-во Київського ун-ту, 1959. – 191 с. Мезенцева Г.Г. Музеєзнавство. – К.: Вища школа, 1980. – 120 с.
2. Крук О.І. Розвиток музейної справи в Україні (к.1950-1980-ті рр.): Автореф. дис...канд.іст.наук: 07.00.01/ Харківський національний ун-т В.Н.Каразіна.-Х., 2000.- 20с. Ткаченко М.І.Музеї України під час Другої світової війни (1939-1945 рр.): Автореф.дис.канд.іст.наук:07.00.01/Київський ун-т ім.Тараса Шевченка. – К., 1996.- 23с. Маньковська Р.В.Музейництво в Україні: питання теорії і практики (1971-черв.1941 рр.): Автореф.дис...канд.іст.наук: 07.00.01/ НАН України.- К., 1997.- 21с.
3. Павлухіна В.Ф. Краєзнавство Донецької області в 50-90-ті роки: Автореф.дис...канд.іст.наук: 07.00.01/Донецький державний ун-т.- Донецьк, 1998.- 16с. Бесседіна Н. В. Розвиток історичного краєзнавства на Полтавщині (кінець 50-х – 80-і рр. ХХ ст.): Автореф.дис. ...канд.іст.наук. 07.00.01/Харківський держ. університет.- Харків, 2002.- 17с. Каньоса А.М. Наукові та громадські форми історичного краєзнавства на Поділлі (к.50-х – 80-ті рр. ХХст.): Автореф.дис....канд.іст.наук: 07.00.01,Донецький національний університет.- Донецьк, 2001.- 18с. Мельниченко О.В. Музейна справа та пам'яткоохоронна робота на Черкащині в др.пол.ХХ – поч.ХХІ ст.: Автореф.дис...канд.іст.наук: 07.00.01/ Черкаський національний ун-т ім. Б.Хмельницького.- Черкаси, 2007.- 20 с.
4. Клочко Т.М. З досвіду видавничої діяльності Луганського обласного краєзнавчого музею// З досвіду роботи музеїв Донецької, Харківської, Луганської областей: матеріали обласного науково-практичного семінару музейних працівників Донецької області. – Донецьк, 2003. – С.154-162. Ключева И.Н. Из истории Луганского краеведческого музея (1920-1943 гг.)//Краеведческие записки. Сборник научных статей. Вып. IV. – Луганск: ООО «Виртуальная реальность», 2008.-С.14-47, Татаринев С. Из истории Артемовского музея//Рідний край. Історико-краєзнавчий альманах. - №2-3. Частина II. – Донецьк, 1997.- С.53-56
5. Темник Ю. Столетнее гнездо. Луганський завод (1795-1887 гг.).- Т.1. – Луганськ, 2004. – С.233-303

6. Ключнева И.Н. Из истории Луганского краеведческого музея (1920-1943 гг.)// Краеведческие записки. Сборник научных статей. Вып. IV.- Луганск, ООО «Витральная реальность», 2008.- С.16
7. ЦДАВО України. - Ф.166, оп.4, спр.190. - Арк.242
8. Ключнева И.Н. Из истории Луганского краеведческого музея (1920-1943 гг.)// Краеведческие записки. Сборник научных статей. Вып. IV.- Луганск, ООО «Витральная реальность», 2008.- С.21
9. ЦДАВО України. - Ф.166, оп.4, спр.190. - Арк.242.
10. ДАЛО. - Ф.Р-2426, оп.1, спр.121.- Арк.12.
11. ЦДАВО України. - Ф.5116, оп.4, спр.40.- Арк.69-76.
12. Архів ЛОКМ. Ф.1, оп.02-05, спр.1. 1950. - Арк.5-12
13. ДАДО.-Ф.Р-6446, оп.1, спр.10. - Арк.22.
14. ДАДО. - Ф.Р-6790, опись 1. 1943-1984г. - Арк.1
15. ЦДАВО України. - Ф.166, оп.6, спр.2188. - Арк.31
16. Архів МКМ. Накази за 1941-43 р. - 118 арк.
17. ЦДАВО України.- Ф.5116, оп.4, спр.40.- Арк.69-76.
18. Татарінов С. Из истории Артемовского музея //Рідний край. Историко-краєзнавчий альманах. №2-3. Частина II. - Донецьк, 1997.- С. 53.
19. Татарінов С. Из истории Артемовского музея //Рідний край. Историко-краєзнавчий альманах. №2-3. Частина II. - Донецьк, 1997. - С.55
20. Роль музеев в краеведении. Материалы областного научно-практического семинара, 19-20 мая 1994 года// Донецкое областное управление культуры, Донецкий областной краеведческий музей, Артемовский историко-краеведческий музей.- 1994.- С.10.
21. Вечный огонь красной донца. История «Молодой гвардии в документах и памятниках». - Б.г.
22. Постанова Ради Міністрів УРСР від 20 вересня 1965 року №912 (ЗП УРСР 1965 р. №9, ст.132)//Законодавство про пам'ятники історії та культури(збірник нормативних актів).- К., 1970.- С.404-412.
23. з невідомих причин, старобільський краєзнавчий музей не увійшов до переліку музеїв у постанові Ради Міністрів УРСР від 20 вересня 1965 р. №912, хоча його діяльність відображена у щорічних звітах ЛОКМ
24. Складено на основі аналізу щорічних звітів ЛОКМ
25. ЦДАВО України. - Ф.5116, оп. 19, спр.2363. - Арк.17.
26. ЦДАВО України. - Ф.5116, оп.19. спр.51.- Арк.14.
27. Музеї Донеччини. Фотоальбом/ Управління культури і туризму Донецької обласної державної адміністрації, Донецький обласний краєзнавчий музей.- донецьк, 2007.- С.58
28. Роль музеев в краеведении. Материалы областного научно-практического семинара, 19-20 мая 1994 года// Донецкое областное управление культуры, Донецкий областной краеведческий музей, Артемовский историко-краеведческий музей.- 1994.- С.10
29. ДАДО. - Ф. Р-4983, оп.1, спр.1314. - Арк.4.
30. ДАДО. Ф.Р-4983, оп.1, спр.1282.- Арк.6
31. Зберегти неповторність Слов'яногір'я//Комуніст.- 1987.- 4 листопада.
32. ДАДО. Р-4983, оп.1, спр.1314. - Арк.4
33. Поточний архів ДОКМ. Наказ №10 від 4 лютого 1992 р.
34. Архів ЛОКМ. - Ф.1, оп.02-5, спр.33; спр.34.
35. Музеї Донецької області// Музеї України.- 2004.-№5.- С.6.
36. Музеї Донецької області// Музеї України.- 2004.-№5.- С.3
37. Музей С.С.Прокоф'єва у селі Красне//Музеї України. - 2004. - №5 (Спецвипуск).- С.3
38. Музеї Донецької області// Музеї України.- 2004.-№5.- С.4
39. Музеї Донецької області// Музеї України.- 2004.-№5.- С.5.
40. Указ Президента України „Про створення Державного музею історії промисловості України“ №761 від 5 червня 2000 р.)
41. http://uk.wikipedia.org/wiki/Історичний_музей_Святогірського_історико-архітектурного_заповідника
42. <http://www.donoda.gov.ua/main/ua/207.htm>
43. Закон України "Про музеї та музейну справу" від 29 червня 1995 року № 249/95-ВР (Відомості Верховної Ради (ВВР), 1995, № 25, ст. 191).

44. Культурна спадщина України: не примноження, а втрати// Музеї України.- 2006.- №6.- С.10
45. Цимбалюк П., Саєнко Р. «Усі до «Центру!»// Музеї України.- 2006.- №2.- С.38

УДК 94 + 39 (477) «19» (20-30)

Гуцало Л.В.

**ДО ІСТОРІЇ НІМЕЦЬКОГО ПУЛИНСЬКОГО РАЙОНУ
НА ВОЛИНІ (КІНЕЦЬ 1920-х рр. – 1935 р.)**

У статті простежено передумови і процес утворення Пулинського національного району, причини його реформування та ліквідації у 1935 р.

Етнонаціональний розвиток України в умовах відновлення державної незалежності засвідчив актуальність оптимізації регіонального управління, проведення адміністративно-територіальної реформи, вироблення зваженої внутрішньої політики з урахуванням досвіду та уроків етнокультурного й історичного минулого окремих регіонів. У цьому контексті виокремлюється Волинь, де в 20-х – 30-х рр. ХХ ст. було створено низку національних сільських рад та два національні райони.

Варто зауважити, що Пулинський німецький район не був предметом окремого наукового дослідження. Певною мірою до висвітлення окремих аспектів цієї проблеми долучалися такі дослідники, як Б.Чирко, О.Рафальський, М.Панчук та Л.Польовий [1]. Сучасні науковці стверджують, що всі національні адміністративно-територіальні одиниці розглядалися передусім як засіб залучення широких кіл етнічних спільнот до соціалістичного будівництва, як опору радянської влади.

Мета даної статті полягає в тому, щоб, спираючись на доробок попередників, архівні матеріали, узагальнити відомості щодо виділення та функціонування Пулинського німецького району; простежити передумови та процес утворення національного району та причини його реформування і ліквідації у 1935 р.

У відповідності до цієї статті поставлено завдання проаналізувати радянську політику щодо німецької меншини Волині у 20-30-ті роки ХХ століття, її місце в здійсненні більшовицьких експериментів у суспільно-політичній та економічній сферах.

У 20-ті роки влада прагнула залучити національні меншини до активної діяльності в будівництві соціалізму та закріпити в їхній свідомості довіру до радянської влади. Тому для ефективного вирішення багатьох проблем, що загострилися, необхідне було виділення національних адміністративно-територіальних одиниць у місцях компактного проживання національних меншин.

У процесі національного районування вважалося «принципово необхідним виділення самостійних районів і сільрад із німецьких колоній. Німецькі колонії повинні нараховувати не менше 300 господарств або ж 12.000 осіб населення; в інших місцевостях з німецьким населенням створити німецькі сільради» [2]. Відштовхуючись від таких «мірок», почали з'являтися пропозиції щодо виділення окремих німецьких районів. Так, у 1925 р. на час організації польського Мархлевського району на Волині порушувалось питання про створення на Житомирщині ще й німецького національного району. Але оскільки переформовувалися ті райони, з котрих виділявся польський район, і відокремлювалися деякі райони до Бердичівської та Коростенської округ, відбувалися зміни в межах самої Волинської округи, то виділення в 1925 році ще й німецького району призвело б до нового перетасування сільських рад і ломки в складі районів, гальмуючи працю округи взагалі. Тому Волинський окрвиконком ухвалив рішення: оформлення німецького

району відкласти на більш пізній строк, а поки що зайнятися вивченням матеріалів до організації цього району [3, 7-14].

Тому 6 червня 1925 року згідно з постановою Президії Волинського окружного виконавчого комітету була виділена спеціальна комісія для всебічного обстеження на місцях тих населених пунктів, які можна було б віднести до німецького району. Цією комісією було обстежено 145 населених пунктів [3, 33]. Після проведення плідної роботи на розсуд ЦАТК було запропоновано чотири варіанти створення німецького національного району на Волині. Щодо першого пропонувалося організувати німецький район з центром у с. Стара Буда Пулинського району в складі 9-и сільрад, 37 населених пунктів, із загальною кількістю населення 12.559 осіб. Другий проект передбачав утворення району з центром у Пулинах, у складі 19 сільрад, 75 населених пунктів із загальною кількістю населення 25.485 осіб. Але обидва проекти були відхилені, оскільки мали певні недоліки. Організація німецького району з центром у с. Стара Буда була недоцільна передусім тому, що він був би малочисельним, ще й без економічної бази, на території цього району не було ні промислових підприємств, ні торговельних пунктів і навіть ні одного містечка. Що ж стосується другого проекту, то при утворенні німецького району з центром у Пулинах від існуючого тоді Пулинського району залишалося близько 39 тис. населення, переважно українців, які приєднати до інших районів було неможливо [3, 33-34]. У зв'язку з цим німецькій секції при Волинському губкомі КП(б(У) разом з окружним статистичним бюро у місячний термін було доручено ще раз попрацювати над цим питанням з метою виявлення можливості приєднання сільради Пулинського району до інших районів, що не входили б до німецького району. У третьому та четвертому проектах були намагання вирішити цю проблему, але виникали нові недоречності – незадоволення населення, яке довгий час домагалось приєднання до Пулинського району, а через певні причини не входило б туди. Тому окружна адміністративно-територіальна комісія на чолі з О. Ковальчуком прийшла до висновків: вважати за неможливе утворення німецького району у Волинській окрузі й залишити Пулинський район з комбінованим складом населення [3, 34-35].

У травні 1929 р. на нараді з районування за участю представників окрвиконкомів А. Гафтель у своїй доповіді повертається до питання щодо створення національного німецького району на Пулинщині. Проект про відокремлення такого району з центром у колонії Пулини не задовольнив ЦАТК, у зв'язку з цим Волинському окрвиконкомові було доручено докладніше попрацювати над цим питанням та обговорити можливість утворення німецького району з центром у колонії Хеймталь [4, 35]. У 1930 р. згідно з постановою Президії ВУЦВК було виділено Пулинський німецький район [5, 191].

Звернемо увагу на систему освіти у Пулинському німецькому районі. Так, у 1931 р. у районі функціонувало 26 німецьких шкіл: повних 7-річок – 1, 4-річок – 7, 3-річок – 18 [6, 83]. На 1934 р. діяло 32 початкові школи, 20 неповних середніх шкіл та одна повна середня школа [7].

Поруч із мережею шкільної освіти влада організовувала та розвивала систему дошкільного виховання. У сільській місцевості німецького району працювало 7 дитячих садків та 36 дитячих майданчиків [7, 1024].

Щоб вирішити проблему підготовки педагогічних кадрів для національних шкіл, створювалася мережа спеціальних навчальних закладів, курсів для підготовки вчителів національних шкіл. Підготовку педагогів для німецьких шкіл здійснювали Одеський німецький педагогічний інститут та педагогічний технікум.

На основі річних звітів простежимо як проводилася перепідготовка вчителів німецьких шкіл у Волинській окрузі. Так, у річному звіті Волинської окружної інспектури народної освіти за 1924/25 н. р. зазначалося про проведення курсів для

перепідготовки вчителів. У звітний період були організовані губернські курси для німецьких вчителів – на 80 осіб [8, 5]. Курси проводились у с. Стара Буда і тривали 3 тижні і охопили 100% німецького вчительства [8, 25].

Для повного розуміння ситуації звернемо увагу на те, що труднощі із забезпеченням національних шкіл учителями певною мірою створювалися штучно, оскільки основним критерієм підбору кадрів для роботи в школі був класовий підхід (соціальне походження вчителів, їх лояльність до радянської влади). Посади почали займати «висуванці» з робітничого класу й селянства, а інші прошарки вважалися шкідливими елементами. Це добре видно на основі аналізу документів обстеження Волинської округи, проведеного в 1929 р. інструктором ЦВК СРСР А. Шишкановим: «Особливо кидається в очі засміченість складу німецьких учителів чужим елементом у Волинській окрузі, так із 103 вчителів у німецьких школах 40% підлягає терміновій заміні. Це 2 куркулі, 3 колишніх орендатори, 5 колишніх торговців, 5 колишніх службовців 24 колишніх кістери (псаломщики)» [9, 13]. Такою терміновою заміною і повинні були стати вихідці із робітничого та селянського класу й виховувати молоде покоління як будівників комунізму.

Національне питання стосувалося й піонерського руху, який підтримувався та фінансувався радами. У більшості піонерських загонів робота велася рідною мовою дітей. На 1 жовтня 1925 р. у Волинській окрузі діяв 181 піонерській загін з 8135 піонерами, з них 114 загонів – у селі. За національністю піонери розподілялися так: українці – 3529, росіяни – 319, поляки – 190, євреї – 4055, німці – 23, інші – 19 [10, 15]. Як бачимо, найгірше було з організацією юних піонерів у німців. У річному звіті Волинської окружної інспектури Народної освіти це пояснюється «відсталістю та консерватизмом батьків і браком робітників у цій галузі» [10, 24].

Основним аспектом суспільно-політичного життя в національних районах та сільських радах стало формування владними структурами радянських цінностей. Найдієвішим методом для реалізації поставленої мети стало застосування політичних важелів, насамперед агітації та пропаганди. У місцевих (окружних, губернських, згодом обласних) органах КП(б)У цим займалися національні секції агітаційно-пропагандистських відділів, що підпорядковувалися ЦК КП(б)У. Проте справжньої підтримки в середовищі більшості національних меншин комуністична партія не мала. У Пулинському німецькому районі з 58 колгоспів партійною мережею охоплено було лише 10 колгоспів. Звичайно, цього було недостатньо, щоб актуалізувати в масах хлібоздачі, колективізацію [11]. На початок 1935 р. стан колективізації у Пулинському німецькому районі дорівнював 61,3% [12, 57]. Такий низький показник у той час розглядався як прояв саботажу, шкідництва та ворожої діяльності, інспірованої зарубіжними центрами.

До списків «ворогів народу», «шпигунів» потрапляли представники різних професій – від учителя до керівників районів та області. Репресії проти населення досить часто не тільки не оздоровлювали політичну обстановку, а дедалі більше посилювали вороже ставлення німецького населення до радянської влади.

Упереджене ставлення радянських владних структур до німецького населення мало місце навіть після розформування національного району. Воно розглядалося як потенційна база «фашистської» діяльності в країні. Таке ставлення було зумовлене погіршенням відносин СРСР з Німеччиною і відповідним посиленням антинімецької пропагандистської кампанії.

Стурбованість з приводу німецьких національних районів була виголошена на одному із Пленумів ЦК КП(б)У В. Балицьким: «Гітлер приділяє багато уваги Правобережжю, де розташовані 4 німецьких райони (Пулинський, Спартаківський, Карл-Лібкнехтівський, Зельцький – Авт.). Німецький фашизм намагається саме тут, у нас у тилу, створити свої опорні пункти. Шпигунсько-диверсійну роботу німці-фашисти проводять також у Донбасі та в інших областях України» [13,

70]. Секретарів райпарткомів і голів райвиконкомів німецьких районів оголосили «фашистськими агентами», звинуватили у підривній роботі. До цього списку потрапив колишній секретар Пулинського району Дюрмайєр, колишній секретар Пулинського РПК Остер та голова ПВК Кауль. Їм були пред'явлені звинувачення у зв'язках з «контрреволюційною шпигунською організацією» [13, 70 зв.]. Ця «організація методом своєї діяльності обрала проникнення в ряди ВКП(б) і на основі цього – розміщення своїх учасників на керівних партійних і радянських постах...» [13, 70].

Враховуючи всі вищезазначені аспекти, владні структури ставлять за мету розформувати Пулинський німецький район. Таке рішення було прийнято всього на-всього внаслідок «опиту» членів Політбюро ЦК КП(б)У і констатоване постановою від 17 серпня 1935 року [14, 132-133]. 3 жовтня цього ж року це рішення було продубльовано постановою президії ЦВК УРСР «Про Мархлевський та Пулинський райони Київської області», де сказано, що «у зв'язку з економічною слабкістю ... Пулинського району, з незручністю обслуговування МТС колгоспів, а також адміністративною черезполосицею», розформувати німецький район [15, 131].

З частини сільрад Новоград-Волинського польського і німецького національних районів створили новий Червоноармійський з центром у колишніх Пулинах, які було перейменовано на Червоноармійськ [16]. А до новоствореного району увійшли наступні сільські ради колишнього Пулинського німецького району – Вольвахівська, Стрибжська, Фрайнвальдська, Курганська, Мартинівська, Габрівська, Корчівська, Пулино-Українська, Пулино-Німецька, Пулино-Єврейська, Адамівська, Цвітянська, Березово-Гатська, В'язовецька, Чернявська, Пулино-Гутська, Кошелівська.

Решту сільських рад національного району було приєднано до Барашівського району (Будо-Бобрицьку, Сороченську, Ново-Олександрівську, Грінтальську, Радецько-Болярську); Володар-Волинського (Солодир та Пліски); Черняхівського (Олександрівка, Бурякова); Житомирського (Юлянівська, Видумська, Бабичівська) [17, 132-133].

Очевидним стає факт, що сільські ради німецького національного району були «розсіяні» по районах Київської області. До того ж, щоб не було й згадки про колишнє існування цього району, він у 1935 р. (одночасно з реформуванням), був перейменований. Після таких подій район втратив свій національний характер.

У 90-х рр. ХХ ст. науковці вважали, що важливим та перспективним напрямом забезпечення національно-культурних запитів та потреб іннонаціонального населення могло б стати відродження національних адміністративно-територіальних одиниць. Вони пропонували спочатку відновити або створювати національні села та селища з відповідними сільськими чи селищними Радами, які стали б важливими органами місцевого самоврядування [18, 147]. На наш погляд, створювати національні адміністративно-територіальні одиниці на сучасному етапі було б недоречно, оскільки традиційні компактні поселення більшості національних меншин, в тому числі й німців Житомирщини, перестали бути інтегруючим чинником консолідації цих етносів.

Література

1. Чирко Б.В. Національні меншини в Україні (20-30 роки ХХ століття). – К.: Асоціація “Україно” 1995. – 215с.; Рафальський О. О. Національні меншини України у ХХ столітті: Історіографічний нарис. – К.: Поліус, 2000. – 447с.; Панчук М., Польовий Л. Під пресом тоталітарного режиму. Німці України в радянський період // Політика і час. – 1992. – № 9-10. – С. 61-66.
2. Центральний державний архів вищих органів влади і управління (далі – ЦДАВО). – Ф. 413. – Оп. 1. – Спр. 4.
3. Державний архів Житомирської області (далі – ДАЖО). – Ф. р – 326. – Оп.1. – Спр. 326.

4. ЦДАВО . – Ф. 413. – Оп. 1. – Спр. 418.
5. ЦДАВО. – Ф. 413. – Оп. 1. – Спр. 584.
6. ЦДАВО. – Ф. 166. – Оп. 9. – Спр. 557.
7. Райони УСРР. – Т.1. – Статистичний довідник / За редакцією О.М.Асаткіна. – К.: Народне господарство та облік, 1936.
8. ДАЖО. – Ф. р – 266. – Оп.1. – Спр. 20.
9. ЦДАВО. – Ф. 413. – Оп. 1. – Спр. 451
10. ДАЖО. – Ф. р – 266. – Оп.1. – Спр. 20.
11. Ройтман С. Про партроботу в німецьких районах // Партробітник України. – 1933. - № 15. – С. 30.
12. Мац Д. На високом подьеме (О работе среди национальных меньшинств Украины) // Революция и национальности. – 1935. – № 6. – С. 56-63.
13. Центральний державний архів громадських об'єднань України (далі – ЦДАГО). – Ф.1. – Оп. 1. – Спр. 473.
14. ЦДАГО. – Ф.1. – Оп. 6. – Спр. 375.
15. Чирко Б.В. Національні меншини в Україні (20-30 роки ХХ століття). – К.: Асоціація “Україно” 1995. – 215с.
16. Указ Президії Верховної Ради УРСР «Про перейменування, уточнення та внесення змін в найменування деяких міст, районних центрів і районів Української РСР» // Радянська Житомирщина. – 1944. – 25 серпня.
17. ЦДАГО. – Ф.1. – Оп. 6. – Спр. 375.
18. Дмитрієнко М., Табачник Д., Чирко Б. Німці в Україні: історія і сучасність // Віче. – 1992. - №8. – С. 135-147.

УДК 930+94

Дацків І.Б.

ДИПЛОМАТИЧНІ ЗНОСИНИ УКРАЇНСЬКОЇ ЦЕНТРАЛЬНОЇ РАДИ З ТИМЧАСОВИМ УРЯДОМ РОСІЇ

У статті мова йде про зовнішньополітичну діяльність Української Центральної Ради, спрямованої на захист національних інтересів українського народу. Аналізуються взаємини Центральної Ради з Тимчасовим урядом Росії.

Доба Української революції 1917-1921 рр. займає особливе місце в новітній історії України. Її вплив на сучасну долю українського народу безперечний. Адже, мета, до якої прагнуло тогочасне покоління українських політиків, нині стала реальністю.

Першими історіографами зовнішньополітичної діяльності України були діячі Центральної Ради, провідні урядовці Української Народної Республіки – М.Грушевський [1], В.Винниченко [2], Д.Дорошенко [3], І.Мазепа [4] та інші. Характеризуючи проблеми становлення державності в цілому, вони торкаються і питань зовнішньої політики. Незважаючи на певний суб'єктивізм, автори дають загальний огляд зовнішньої політики України, відбивають погляди тодішнього керівництва на вибір орієнтації, стратегії і тактики виходу УНР з світової війни, передають цікаві для істориків спостереження, особисті враження.

Окремі аспекти дипломатичних взаємин аналізуються у працях емігрантських дослідників Ю. Дивнича [5], Ю. Артюшенка [6], М.Ковалевського [7] та інших. Треба зазначити, що ці автори не ставили собі за мету детальний розгляд дипломатичних зносин, діяльність делегацій Центральної Ради показана ними лише побічно.

Роботи радянських авторів з політичних причин носили заідеологізований характер, коли йшлося про діяльність Центральної Ради. Це роботи О.Карпенка

[8], Р. Симоненка [9], М. Супруненко [10], І. Хміля [11], Г.Нікольнікова [12]. Вони або свідомо взагалі замовчували діяльність дипломатів УНР, до цього більше тяжіли московські автори, або усіяко перекручували факти, мотивації та результати дій дипломатів Центральної Ради, що було властиво українським радянським історикам.

Новий етап історіографії даного питання розпочинається після проголошення незалежності України, що дало могутній імпульс дослідженню історії доби визвольних змагань 1917-1921 рр., в тому числі й Української Центральної Ради. Слід окремо виділити праці В. Верстюка [13], О.Копиленка [14], В. Литвина [15], В. Солдатенка [16], В. Сергійчика [17] та інших. Це одні з перших праць, де робиться спроба системно викласти історію Центральної Ради, надзвичайно насиченої подіями, позначеної важливими політичними здобутками і втратами.

Політичний провід Центральної Ради змушений був займатися зовнішньополітичними проблемами від самого початку свого існування, щоправда, не маючи спеціального відомства. Відомий дослідник проблеми української дипломатії О.Павлюк зауважує, що зовнішню політику Центральної Ради можна умовно поділити на три етапи: « Для кожного з них характерна різна пріоритетність взаємин із тогочасними провідними міжнародними силами: Росією, яка дедалі більше занурювалася у бурхливий період революції та громадянської війни; країнами Антанти, котрі докладали величезних зусиль, щоб здобути перемогу у Першій світовій війні; Німеччиною та її союзниками, що шукали можливості припинити бойові дії на Східному фронті й у такий спосіб послабити своїх противників.» [18, с. 314-315].

Хронологічно ці етапи розташовуються так: перший – до середини листопада 1917 р., коли головним вектором зовнішньої політики була Росія; другий – від утворення Української Народної Республіки до переговорів у Бресті на початку січня 1918, який характеризується заходами Києва щодо визнання незалежності України Антантою; третій, що містив організацію відомства закордонних справ та діяльність дипломатичної місії на Брестських мирних переговорах, отже, остаточну орієнтацію зовнішньої політики на німецько-австрійський блок.

Від утворення Центральної Ради та початку її державотворчої діяльності, яка обмежувалася лише територіально-культурною автономією у складі федеративної Росії, її зовнішня політика була орієнтована виключно на Росію, проте, відносини з Тимчасовим урядом склалися важко. Чимало радянських, а також сучасних російських істориків стверджують, що Лютнева революція та діяльність Тимчасового уряду відкрили Україні широкі можливості для національного розвитку. Впроваджувалася освіта рідною мовою, українська мова входила у практику діяльності місцевої адміністрації і судочинства, розвивалася українська преса, книговидавництво, театр – тобто все, що підносило національну свідомість українського народу й готувало його до свідомого політичного вибору. Ця широкомасштабна програма Центральної Ради нібито отримала повну підтримку російського Тимчасового уряду. Але, як відзначає російський історик Ірина Міхутіна, угруповання українських есерів і соціал-демократів на чолі з Михайлом Грушевським взяло курс на формування національної державності, спочатку у вигляді національно-територіальної автономії України в складі Росії, яку передбачалося перетворити на договірну федерацію. Центральну Раду Тимчасовий уряд вважав не більш ніж громадською організацією і тому був категорично проти негайного впровадження автономії, вважав, що це питання повинно вирішуватися всенародно обраними Російськими установчими зборами [14, с. 69-70].

Вже в перші місяці державотворчої діяльності Центральній Раді довелося вести дипломатичну боротьбу з Тимчасовим урядом за національні інтереси й здійснювати зовнішньополітичні акції, причому за відсутності відповідного відом-

ства – Генерального секретаріату закордонних справ. Відтак, міжнародну політику України на першому етапі визначали і впроваджували в життя керівники Центральної Ради – М.Грушевський та В.Винниченко.

Варто відзначити, що обґрунтовуючи національні права і прагнення України, М.Грушевський та інші діячі Центральної Ради посилалися на історичну подію – добровільне возз'єднання з Росією актом 1654р. «Вільноукраїнцям, якби вони схотіли, домагатися відлучення України і повернення її в те становище, в якому вона стояла перед актом 1654р. – безправно порушеним російським урядом, - заявляв він. - Але українці не мають наміру відділятися від Російської республіки. Вони хочуть задержатися в добровільному і свободному зв'язку з нею. Хочуть тільки, щоб вона ні в чім не обмежувала їх свободи і самостійності національного життя. Для того хочуть широкої автономії України.» [19, с.89].

Громадську думку широкого загалу українців виразно висловило Українське бюро у Швейцарії у листі до міністра закордонних справ Тимчасового уряду Павла Мілюкова 8 квітня 1917р. У ньому відзначалося: «Як українська республіка під Богданом Хмельницьким злучилася Переяславським договором із своєї власної волі з Московщиною, то запевнила, собі цим договором повну незалежність, та ... потоптано ногами ті права одно за одним брутальною силою. Освячене право удержувати з загрозою свої дипломатичні зносини, мати національне військо, мати самостійне правительство, власне судівництво, а навіть свободне уживання рідної мови, - всі ці права зісталися чергою здавлені і знищені зовсім. Таким способом вільна держава Україна, мимо найсвятіших обіцянок царів, зісталася понижена до становища провінції, в якій не було ні справедливості, ні закону... На руїнах старого режиму сподівається він побачити Росію, що повстане як федеративна республіка, якої сподівалися великі мужі України від Хмельницького до Драгоманова, і як рівний із рівним думає тоді зайняти своє місце між іншими народами Росії.» [20].

У квітні-травні діячі Тимчасового уряду неодноразово демонстрували у заявах та пресі негативне ставлення до Центральної Ради та державотворчих процесів в Україні. Це змусило Київ надіслати до Петрограда делегацію на чолі із В.Винниченком та С.Єфремовим, яка від 16 травня розпочала переговори з представниками Тимчасового уряду: головою уряду Г.Львовим та міністром закордонних справ П.Мілюковим. Українці передали їм підготовлену М.Грушевським «Доповідну записку коаліційному міністерству і Центральному виконавчому комітетові Рад робітничих і солдатських депутатів». Цей вагомий (9 сторінок) документ містив, насамперед, характеристику українського національного руху як демократичного, що охопив широкі маси українства. Відзначалося, що Центральна Рада є виборним органом національного представництва на Україні, яку визнають демократичні кола українського населення. М.Грушевський наголошував, що найбільш справедливими і вигідними для обох сторін будуть стосунки рівноправних членів федеративної демократичної республіки. «Становище України буде забезпечене і її відносини з Росією лише тоді будуть певними, коли всі частини Російської імперії будуть не лише автономними провінціями, а державами, об'єднаними федеративними зв'язками.» [19, с. 125].

У кінцевій частині документу відзначалося, що російське суспільство та його провідні кола поки що демонструють зневагу і відкриту ворожнечу до українського національного руху. Тому Українська Центральна Рада висувала Тимчасовому урядові та Виконкомові Рад низку вимог, серед яких найважливішими були:

- визнання автономії України та її впровадження після Всеросійських Установчих зборів;
- участь українських делегацій у міжнародних конференціях, присвячених майбутньому українських земель, зокрема Галичини;

- заснувати при Тимчасовому уряді посаду комісара у справах України;
- формування українських військових частин в тилу і на фронті;
- визнати Тимчасовим урядом українізацію початкової школи поширити на середню й вищу та ін. [21, № 8].

Для вивчення українських вимог Тимчасовий уряд створив спеціальну комісію. Але, незважаючи на лояльний характер вимог. Тимчасовий уряд їх відхилив під приводом, що їх впровадження до скликання Установчих зборів містить загрозу для загальноросійської революції. Саме таку точку зору висловив О.Керенський і під час свого візиту до Києва. Але до цього сталися дві доленосні події.

Заручившись одностайною підтримкою українського суспільства й Другого Всеукраїнського військового з'їзду за участю 2600 делегатів, Центральна Рада проголосила 10 (23) червня Перший Універсал. У його вступній частині наголошувалося: «Не одділяючись від усієї Росії, не розриваючи з державою російською, хай народ український на своїй землі має право сам порядкувати своїм життям. Хай порядок і лад на Україні дають вибрані вселюдним, рівним, прямим і тайним голосуванням Всенародні Українські Збори (Сойм). Всі закони, що повинні дати той лад у нас, на Україні, мають право видавати тільки наші Українські Збори. Ті ж закони, що мають лад давати по всій Російській державі, повинні видаватися у Всеросійському Парламенті.» Універсал відверто висловлював незгоду з політикою Тимчасового уряду. «Тимчасове Російське Правительство одкинуло всі наші домагання, який відкидав пропозиції українського народу. «І через те, зазначалося у документі, - ми, Українська Центральна Рада, видаємо цей Універсал до всього нашого народу й оповіщаємо: однині самі будемо творити наше життя.» [19, с.179-182].

Іншою визначною подією у розбудові держави було створення 28 червня на закритому засіданні Комітету Центральної Ради першого органу виконавчої влади, власне, уряду України – Генерального секретаріату на чолі з В.Винниченком. До його складу увійшли вісім генеральних секретарів: Х.Баранівський (фінансів), С.Єфремов (міжнародних справ), С.Петлюра (військових справ), Б.Мартос (земельних справ), В.Садовський (судових справ), М.Стасюк (харчових справ), І.Стешенко (освіти), П.Христюк (генеральний писар) [22, с.79].

Енергійні державотворчі процеси в Україні справили відповідне враження на Тимчасовий уряд. Тому вже 29 червня до Києва прибули три його міністри: О.Керенський, М.Терещенко та І.Церетелі - з метою терміново владнати взаємини з Центральною Радою.

Варто зауважити, що до їх візиту у київських газетах 18-21 червня з'явилися звернення Тимчасового уряду до українського народу за підписом голови уряду Г.Львова із закликом не відриватися від «спільної Батьківщини». Обґрунтовувалася думка, що визволення України тісно пов'язане із визволенням Росії, що уряд Росії поважає прагнення українського народу і з часом вони будуть задоволені законним шляхом – через Установчі збори. Такий же погляд на ситуацію висловлювала майже вся російська преса всіх партій. І лише більшовицька "Правда" наголошувала, що Перший Універсал українців продемонстрував крах національної політики Тимчасового уряду, що тепер «жоден демократ, не говорячи вже про соціалістів, не наважиться заперечувати повної законності українських вимог.» [23].

29 червня відбулося широке засідання за участю Комітету Центральної Ради і Генерального секретаріату у повному складі на чолі з М.Грушевським В.Винниченком. Російську сторону представляли О.Керенський та міністри Тимчасового уряду. Ініціатива в дискусії була на боці українців. У своїх виступах

М.Грушевський відзначав: «Ви визнаєте, повну законність того, що ми вимагаємо автономії, і ця вимога повинна бути виконана, оскільки вона не гальмує розвиток революційного руху. Ми ж мислимо Росію як Федеративну Республіку». Він відверто заявляв Керенському: «Ми бачимо Україну нероздільною з Федеративною Республікою Російською. Якби ми прагнули повної незалежності, то ми б абсолютно однозначно так питання й поставили». Керенському і його представникам було дуже важко заперечувати таким аргументам. Він радив не поспішати, відкласти проголошення автономії до Установчих зборів, обіцяв усіляку підтримку і запевняв, що є щирим прихильником українців [24, арк.14-16].

Варто зауважити, що переговори відбувалися у гострій дискусії. Особливу активність виявляв С.Петлюра у питаннях військового будівництва в Україні. Тривалі дебати викликали питання щодо етнічних кордонів України, оскільки замість п'ятох губерній Центральна Рада висунула претензії на дев'ять: Київську, Полтавську Подільську, Харківську, Волинську, Катеринославську, Херсонську, Таврійську і Чернігівську, а також деякі повіти Гродненської, Курської, Воронезької та інших російських губерній, де переважало українське населення. Зрештою, щоб не зволікати з переговорами, українська сторона питання про кордони відклала [25, с.49-50].

В результаті перших, на такому високому рівні, дипломатичних переговорів України з Тимчасовим урядом було досягнуте фактичне визнання Петроградом автономії України, щоправда, юридичне – до скликання Всеросійських Установчих зборів. Про це свідчила постанова Тимчасового уряду від 3 липня 1917 р. надіслана В.Винниченкові з Петрограда. У ній відзначалося: «Призначити як вищий орган для керування крайовими справами на Україні окремих орган — Генеральний секретаріат, склад якого буде визначено правительством в згоді з Центральною Українською Радою, доповненою, на справедливих основах, представниками других народів, суцільних на Україні, в особі їх демократичних організацій. Через згаданий орган будуть переводитись правительством міри і заходи в житті краю і його управлінні. Вважаючи, що питання про національно-політичний устрій на Україні і про засоби вирішення в ній земельного питання в межах загального закону про перехід землі до рук працюючих мас мусить бути вирішено Установчими зборами, Тимчасове правительтво прихильно поставиться до розроблення Українською Центральною радою проекту національно-політичного статуту України... Правительтво вважає можливим далі сприяти тіснішому національному об'єднанню українців в війську через формування окремих частин виключно українцями, оскільки цей спосіб, на погляд військового міністра, буде можливим з технічного боку і не порушить бойової сили армії». Останнє зауваження стосувалося процесу українізації армії, який поступово розгортався на фронті і тилу й закладав основи національної армії. Постанова, яку підписали Керенський, Терещенко і Церетелі, викликала гострі дискусії в Росії. В знак протесту члени партії «Народної свободи» Шингарьов, Мануйлов і Шаховський вийшли зі складу Тимчасового уряду [21, №10].

«Таким чином на початку липня 1917 року Українська Центральна Рада змусила Тимчасовий уряд рахуватися зі своїми діями, – відзначав як позитивний результат переговорів київський історик О.Кудлай. Водночас, як негатив, він наголошує, що із опозиційної для нього організації вона переходила у табір його спільників, відмовляючись від радикальних, незалежних від Петрограда дій» [25, с.54].

Справді, проголошений 3 липня 1917 р. Другий Універсал відзначав, що Тимчасовий уряд «простягає руку представникам української демократії й Українській Центральній Раді», а вона продовжує стояти на позиції «не відривати Україну від Росії». Як велике досягнення в переговорах з Тимчасовим урядом відзначалося визнання ним Генерального секретаріату найвищою крайовою вла-

дою в Україні. Наголошувалося, що Центральна Рада продовжуватиме державотворчі процеси, «приготовлятиме проекти законів про автономний лад України для предлошення їх на затвердження Установчим Зборам». Мало того, Універсал підкреслював, що «ми рішуче відкидаємо проби самочинного здійснювання автономії України до Всеросійських Установчих Зборів» [26, с.33].

Більшість істориків оцінювали цей документ як крок назад. Валентин Мороз писав: "Другий Універсал був найслабшим з усіх чотирьох: такого "вірнопідданого" тексту не знайдемо ні в Першому, ані в Третьому й Четвертому... Так – крок за кроком – українську людину привчали до думки, що все приходить з Петрограда (а не з джерел власної сили). І так – крок за кроком – Центральна Рада втрачала авторитет... Принцип автономії став уже на Вкраїні бездискусійною реальністю, тому приймати його з чужих рук (убиваючи тим самим пафос самозбудування й самоутвердження) не було потреби» [27].

15 липня 1917 р. Мала Рада утворила новий Генеральний секретаріат у складі 12 міністрів на чолі з В.Винниченком. Того ж дня делегація виїхала до Петрограда, щоб затвердити розроблений Центральною Радою Статут Генерального секретаріату, що проголошував його права як уряду України. Як пізніше згадував голова делегації В.Винниченко, ставлення Тимчасового уряду до українців було образливим і обурливим. Делегація не змогла порозумітися з росіянами і неодноразово намагалася залишити переговори й повернутися додому. У результаті Статут було відкинуто, а замість нього Винниченко отримав так звану «Тимчасову інструкцію Генеральному секретаріатові Тимчасового уряду», текст якої проголошував, що Генеральний секретаріат є вищим органом місцевого самоврядування в Україні, призначається Тимчасовим урядом за поданням Центральної Ради. Його повноваження розповсюджувалися на Київську, Волинську, Подільську, Полтавську і Чернігівську губернії, за виключенням кількох повітів. Інші губернії України можуть бути підпорядковані Києву рішенням Тимчасового уряду.

У постанові визначався склад Генерального секретаріату, причому вказано, що не менше чотирьох секретарів не повинні бути українцями. Усі рішення Генерального секретаріату без затвердження Тимчасовим урядом не набирали сили. Впроваджувалися посади комісара Тимчасового уряду у Києві і Генерального секретаріату – в Петрограді [21, № 20-21].

Як бачимо, Інструкція звела нанівець функції Генерального секретаріату і надавала Тимчасовому урядові та його органам в Україні можливість діяти самостійно, обходячи українців. Цілком відкидалися досягнуті на переговорах у Києві угоди (жодним словом не згадувалося про автономію України) і в такому випадку Другий Універсал втрачав компромісний сенс. Все це викликало обурення значної частки українського суспільства і членів Центральної Ради. Радикальна частина Української Національної Ради (націонал-революціонери, есери та ін.) на загальних зборах наполягали на розриві відносин з Тимчасовим урядом і самочинному впровадженні українського варіанту Статуту Генерального секретаріату. Але М.Грушевський, М.Порш та інші лідери Ради вважали неможливим негайно міняти курс і зайняли позицію «не приймати, але й не відкидати» інструкції. Керівництво Центральної Ради не без підстав побоювалося, що у випадку відкритої конфронтації з Петроградом Україну може чекати доля Фінляндії, яка самочинно оголосила незалежність, проте її сейм був розігнаний російськими військами. Воно постійно мало на увазі, що на території України в той час була могутня військова сила Південно-Західного і Румунського фронтів, підпорядкованих безпосередньо Тимчасовому урядові. Проте конфлікт з Тимчасовим урядом наростав і досяг піку у жовтні, коли Центральна Рада вирішила скликати Українські Установчі збори. Петроград сприйняв цей крок як прямий підрив його влади й викликав 22 жовтня голову уряду В.Винниченка для пояснень. Але Жовтневий 1917 р. бі-

льшовицький переворот змів уряд Керенського і створив нову ситуацію в Україні та її стосунках з Росією.

Аналізуючи причини конфлікту Центральної Ради з Тимчасовим урядом, неможливо уникнути його економічних факторів. Історія свідчить про надзвичайно важливе значення промислового і сільськогосподарського потенціалу України у житті Росії. Адже 1913 р. Донбас давав імперії 70% вугілля, що загалом видобувалося в Росії. У роки світової війни українська індустрія постачала заводам держави 96,7% прокату, 75% чавуну, 68% сортового металу, 81% олова та ін. Ще на початку ХХ століття німецький рейхсканцлер і пруський міністр-президент Бернхард Бюлов писав, що Росію можна звести до рівня держави другорядного масштабу, якщо вона «або зазнає соціального розкладу, або втратить Україну». Питомій вазі економіки України Тимчасовий уряд, а згодом Раднарком надавали надзвичайного значення і характеризували її найвищими оцінками. Зокрема, у ході громадянської війни в Росії соратник Володимира Леніна Яків Свердлов на партійному форумі у Харкові зробив промовистий висновок, коли однозначно заявив: «Ви знаєте, що порятунок всієї революції – не лише російської, але й міжнародної – знаходиться в руках України!» [28, с.188].

Безперечно, іншим важливим фактором було геополітичне становище України, яка мала виходи до країн Східної і Центральної Європи, Чорноморського регіону, Північного Кавказу. Крім того, 1917 р. на її території проходив фронт і базувалися потужні Південно-Західний і Румунський фронти.

Та головним чинником, що визначав ставлення Тимчасового уряду до України, було неприховане прагнення не допустити навіть автономії України, власне, й іншим національним утворенням на території колишньої Російської імперії, зберегти російську державу в унітарній формі чи під назвою «федерації вільних народів».

Література

1. Грушевський М. Якої ми хочемо автономії і федерації. – 3-є вид. – К., 1917. – 16 с.; його ж: На порозі нової України: Гадки і мрії. – К., 1918. – 120 с.; Новий період історії України за роки від 1914 до 1919. / Упоряди. Трубайчук А.Ф. – К.: Либідь, 1992. – 46 с.; Ілюстрована історія України. – К., 1996. – 696 с.
2. Винниченко В. Відродження нації: (Історія української революції, (марець 1917 р.- грудень 1919 р.): В 3-х ч. – К.; Відень, 1920. – Ч.1. – 348 с.; Ч.2. – 328 с.; ч.3. – 535 с.
3. Дорошенко Д. Історія України 1917-1923. Т.1. Доба Центральної Ради. – Ужгород, 1932. – 452 с.; Дорошенко Д. Мої спомини про недавнє - минуле. 1914-1920.- Мюнхен, 1969.- 467 с.;
4. Мазепа І. Україна в огні і бурі революції. 1917-1921 (Спогади). – Т.1. Центральна Рада, Гетьманат, Директорія. - Прага, 1942. -210 с.
5. Дивнич Ю. На іспиті Великої революції. – Мюнхен, 1949. – 69 с.
6. Артюшенко Ю. Події і люди на моєму шляху боротьби за державність. 1917-1966. – Торонто: На чужині, 1966. – 221 с.
7. Ковалевський М. При джерелах боротьби. Спомини, враження, рефлексії. – Інсбрук, 1960. – 717 с.
8. Карпенко О. Імперіалістична інтервенція на Україні 1918-1920. – Львів, 1964. – 254 с.; його ж Иностранная военная интервенция на Украине, 1918-1920. – Харьков, 1966. – 51 с.
9. Симоненко Р. Г. Про авантюристичну діяльність українського буржуазного націоналізму на міжнародній арені 1917-1918 рр. // Історія та історіографія України: Зб. наук. пр. – К., 1985. – С. 137-173.
10. Супруненко Н. И. Очерки истории гражданской войны и иностранной военной интервенции на Украине. – Москва, 1966. – 455 с.
11. Хміль І. З прапором миру крізь полум'я війни. – К., 1962. – 340 с.
12. Никольников Г. Брестский мир и Украина. – К.: Наукова думка, 1980. – 175 с.

13. Верстюк В. Українська революція: доба Центральної Ради // Український історичний журнал. – 1997 – №5 – С. 18-38.; Верстюк В. Українська революція: доба Центральної Ради // Український історичний журнал. – 1995. - № 6. – С. 58-73.; Верстюк В. Українська Центральна Рада. Навчальний посібник – К., 1997. – 341 с.
14. Копиленко О.І. «Сто днів» Центральної Ради. – К., 1992. – 164 с.
15. Литвин В. Україна: доба війн і революцій (1914-1920). – К., 2003. - 486 с.
16. Солдатенко В.Ф. Українська революція: концепція. та історіографія. – К., 1997. – 406 с.; Солдатенко В. Ф. Українська революція. Концепція та історіографія (1918 – 1920 рр.). – К., 1999. - 508 с.
17. Сергійчик В. Українська соборність: Відродження українства в 1917-1920 роках. – К.: Тз ОВ „Укр. видавн. Спілка”, 1999. – 416 с.
18. Павлюк О., Сідак В. Дипломатія незалежних українських урядів (1917-1920) // Нариси з історії дипломатії України. - К., 2001.- С. 310-339.
19. Великий українець. Матеріали з життя та діяльності М.С.Грушевського. – Київ, 1992. – 550 с.
20. Громадська думка. – 1917 р., 8 квіт.].
21. Вісті з Української Центральної Ради. – 1917р.
22. Енциклопедія історії України. Т 1. – Київ.2003 – 671 с.
23. Правда. – 1917-1920 рр., 15 черв.
24. 24. Центральний державний архів вищих органів влади і управління України (далі - ЦДАВО України). - Ф. 1115 - Фонд Української Центральної Ради. – Оп.1. - Спр. 16. - Арк. 14-16.
25. Кудлай О. Переговори Центральної ради і представників Тимчасового уряду (28-30 червня 1917р.) //Український історичний журнал. – 1999. – № 6. – С.42-58.
26. Грушевський М. Українська Центральна Рада та її Універсали. – К., – 1917. – 53с.
27. Мороз В. Центральна Рада: від II Українського військового з'їзду до більшовицького перевороту // Ратуша. – 1992.– 12 червня.
28. Свердлов Я.М. Избранные произведения. – Москва, 1960. – С.188.

УДК 930+94

Довжук І.В.

РОЛЬ СЕЛЯНСЬКОГО ПОЗЕМЕЛЬНОГО БАНКУ В ПРОВЕДЕННІ СТОЛИПІНСЬКОЇ АГРАРНОЇ РЕФОРМИ В УКРАЇНІ

Розглядається діяльність Селянського поземельного банку під час проведення столипінської аграрної реформи в Україні та визначена його роль в цьому процесі.

У проведенні столипінської аграрної реформи важлива роль відводилася Селянському поземельному банку, який був створений у 1882 р. У нових умовах реформування села йшлося про його зміцнення шляхом розширення операційних функцій. На Селянський банк покладалося завдання купівлі поміщицьких землеволодінь і продажу земельних ділянок селянам за пільговими цінами з двадцятирічним кредитом. Крім того, у банк передавалася більшість удільних земель і степових угідь, унаслідок чого зменшувалися володіння царської сім'ї, а землі Алтайського округу ставали місцем для влаштування переселенців.

За тридцять років діяльності Селянського банку відбулися помітні зміни в соціальній структурі покупців. Якщо спочатку основну частину земель купували громади й товариства, то згодом перевага була на боці приватних селян-покупців. Про цю тенденцію свідчать такі цифри: якщо з 1883 до 1907 р. одноосібно було придбано 207 тис. дес., а громадою і товариствами – 9525 тис. дес., то у

1908 р. відповідно 152 і 867 тис. За 1909-1912 рр. картина різко змінилася: одноосібники одержали понад 2,9 млн, а колективи – 2,35 млн дес. [1].

Значну частину оплати кредиту брала на себе держава, а відтак селянину в результаті допомагали всі верстви населення, усі платники податків. Банк збільшував кредити селянам, здешевлював їх. Банк платив більший відсоток за своїми зобов'язаннями, ніж платили йому селяни.

Метою цієї розвідки є аналіз діяльності Селянського поземельного банку в українських губерніях та визначення ролі останнього в проведенні столипінської аграрної реформи.

Це питання так чи інакше зачіпали у своїх працях О.П.Реєнт, О.В.Сердюк, П.П.Панченко, В.А.Шмарчук, О.В.Овдін та інші науковці.

Зазначимо, що в Україні було зосереджено 12% земельного запасу банку. Ця кількість землі була сформована у 1906-1908 рр., коли під час революції поміщики, боячись того, що втратять землю, продавали їх банку. Також ті поміщики, які не змогли перевести свої господарства на ринкові рейки і, маючи великі борги, були змушені продавати свої землі. Найбільш ефективною в цьому відношенні була діяльність банку саме на Лівобережжі. Це пояснюється відносно слабким розвитком капіталізму в цьому регіоні. В Україні процес купівлі-продажу землі при посередництві Селянського банку проходив більш інтенсивно, ніж у центральних російських губерніях. Так, наприклад, у 1911 р. 42,4% усієї скупленої в державі землі припадало на 6 південних і лівобережних губерній. За допомоги Селянського банку купували землю переважно селяни, які були нею недостатньо забезпечені, маючи при цьому в достатній кількості худобу. З 1906 по 1909 р. за посередництвом банку селянами було куплено на Полтавщині 40001 тис. дес., Харківщині – 69958 тис. дес., Чернігівщині – 45439 тис. дес. [2].

Банк продаючи землю в кредит, створював селянам умови для того, щоб вони мали змогу купувати землю. Цей кредит сягав 90% і більше від покупної ціни. Умови продажу землі були достатньо м'якими. Селянин мав сплатити перший внесок у розмірі 1/5 купівельної суми, а решту сплачував потім. Існувало п'ять термінів погашення боргу і селянин міг вибирати як він буде це робити. За уставом Селянського банку, платежі в рік на суму 100 руб. становили: при кредиті на 13 років треба було сплачувати 9,25 руб. на рік, 18 років – 7,50 руб., 28 років – 5,8 руб., 41 рік – 4,55 руб., 55,5 років – 4,50 руб. [3]. У надзвичайних ситуаціях селянин міг прострочити борг без збільшення його суми чи перезакласти землю, щоб отримати додаткову позику для переселення на отриману землю. Також селянин міг взяти позику на купівлю землі без посередництва банку. Міністр фінансів за згодою міністра внутрішніх справ і міністром землеробства та державних маєтностей встановлювали для кожного регіону максимальну кількість землі, яку міг купити селянин.

До послуг банку зверталися в основному селяни, які були слабо забезпечені землею – малоземельні складали 45,5, безземельні – 47,5% клієнтів банку. Так, у 1906-1909 рр. покупців у Полтавській губернії, які не мали землі або мали до 3 дес. було 234, 3-6 дес. – 129, 6-9 дес. – 63, 9-15 дес. – 51, більше 15 дес. – 21 чол., у Чернігівській ці цифри складали 161, 434, 205, 83 та 1 чол. відповідно [4]. Але при цьому мали достатню кількість худоби, тобто це були не бідняки. 42,2% покупців мали двох коней, 39,9% - трьох коней і більше [5], а саме за наявністю худоби банк характеризував забезпеченість селян. Тобто, це були міцні селяни, які, маючи худобу та певну кількість грошей, усе ж не мали змоги самостійно й відразу купити необхідну їм кількість землі. Тому ці господарі вдавалися до послуг Селянського поземельного банку, коли мали на меті заробити необхідну для себе кількість грошей [6].

Найбільший відсоток купівлі земель у банку або при його посередництві був у Харківській губернії. Так, на цих землях було утворено 33309 хутірських та відрубних господарств з площею 207245,2 дес. [7]. До 1917 р. на Харківщині на купленій селянами в Селянського банку або при його посередництві землі було утворено 14372 хутірських (86268,3 дес.) і 18937 відрубних (120976,9 дес.) господарств [8]. Треба зазначити, що діяльність банку в цій губернії стримувалася декількома факторами. Так, через досить високий рівень розвитку в поміщицьких господарствах, їхні володарі, одержуючи високі прибутки, не вважали за необхідне продаж своєї землі банку, а саме такі землі склали основу земельного банківського фонду. На проданих банком землях утворилося лише 14,4 % новостворених господарств, а, наприклад, у Чернігівській губернії цей відсоток складав 30,9. В Європейській Росії на придбаних у банку землях виникло 19,1% ділянкових господарств [9].

Підкреслимо, що ціни на землю в Селянському поземельному банку були досить високими. Середні купівельні ціни на землю розрізнялися за видами купівель і постійно змінювалися. У 1901-1905 рр. сприянням банку ціна 1 дес. становила в Полтавській губернії 208 руб. (найвища в Україні), Харківській – 151 руб., Чернігівській – 139 руб., у середньому на Лівобережній Україні – 166 руб. (вище ніж на Правобережжі та Півдні України, де ціна становила 160 та 153 руб.) [10]. У 1909 р. 1 дес. коштувала в банку в середньому по Лівобережжю 234 руб., у 1910 – 237 руб., у 1911 – 245 руб., а в той же час по Росії пересічна ціна становила 141 руб. [11], а найвища покупна ціна 1 га землі в Україні в 1901-1911 рр. була в Полтавській губернії – 190 руб. [12].

При купівлі землі у приватного власника за допомогою банку селянин сплачував за десятину в середньому на 15 руб. більше, ніж при купівлі безпосередньо в банку [13]. Так у 1906-1913 рр. ціна за 1 дес. при купівлі у приватних власників становила по Україні в середньому 216 руб., при купівлі в банку – 183,3 руб., при купівлі за рахунок банку – 181 руб., у той же час в Харківській губернії 243,5 руб., 192,9 та 161,6 руб. відповідно [14], а в 1915 р. ціна на землю при купівлі у банку впала до найнижчої позначки – 103 руб. за 1 дес. на Харківщині [15]. З цих даних ми бачимо, що ціна на землю при її купівлі як у приватних власників, так і за допомогою банку була вищою в Харківській губернії, ніж у середньому по Україні. Банківська ціна була нижчою, ніж ціна у приватних власників, хоча банк був змушений, враховуючи тогочасні ринкові ціни, формувати цінову політику. Ціна хоч і була високою, але відображала ситуацію на земельному ринку. У середньому відсоток між покупною та продажною ціною становив на Полтавщині 7,8 %, Чернігівщині 20,3 %, Харківщині 21,6% [16]. Різницю між ціною, за яку банк купляв і продавав землю, слід пояснити тим, що банк купляв великі ділянки землі, потім їх розбивав і продавав за власні кошти, також ця різниця не є характерною для всіх років. Інколи банк продавав селянам землю навіть зі збитками для себе. Так, у 1910 р. було продано 3097 дес. зі збитком у 99116 руб. [17], що вказує на сприятливі для селян умови надання позичок. Купівля землі в банку була вигіднішою, ніж оренда землі. Крім довгострокової розстрочки, він і вимагав лише 1/5 купівельної суми і до того ж селянин ставав власником землі, а не тимчасовим її утримувачем. Також в якості щорічної плати за 1 дес. банк брав наприклад на Харківщині у середньому 6-6,5 руб., а орендні ціни становили 8-13 руб. [18].

Під час проведення столипінської аграрної реформи постійне збільшення ціни на землю відбувалося тільки при купівлі її селянами у приватних власників. За 1906-1913 рр. вона зросла на 46%. Ціни в банку теж змінювалися, але не дуже істотно як при продажу банком землі, так і при її купівлі у власників. У 1905 р. 1 дес. коштувала на Харківщині 168 руб., а вже в 1909 р. – 206 руб., на Чернігівщині ці цифри склали 114 та 146 руб., на Полтавщині – 182 руб. та 217 руб. [19], а

в 1914 р. земля вже коштувала 335 руб., 185 руб. та 321 руб. відповідно [20]. Вирішальну роль у складанні цін на землю відігравала її якість та прибутковість. Чим дрібніша була земельна ділянка, тим вища була її ціна.

Ситуація щодо заборгованості селян банку постійно зростала. Їм було важко сплачувати необхідні гроші за землю. Особливо великою заборгованість була в 1915 р., бо на виплату селян почала впливати війна. Також банк надавав у деяких випадках відстрочку (стихійні лиха, нещасні випадки в сім'ї платника і т.д.) у сплаті боргу на рік або розстрочку на три роки з можливістю її повторення [21].

Селянський банк займався наданням позик під заклади надільних земель, але обсяг цих операцій був незначний. Наприклад, селянським громадам у 1907 р. по Україні було надано лише дві великих позики під заклад 2368 дес. У плані видачі цього виду позик відзначилася Харківська губернія, де відбулася одна позика, але під нею було закладено 2143 дес. надільної землі [22]. Ця цифра по Україні становила менше 10% по всім категоріям клієнтів банку. І надалі цей вид позик не набув великого значення, хоч і тут відбилася політика банку по наданню позик саме індивідуальним господарям.

Отже, проведення столипінської аграрної реформи передбачало істотні перетворення у землеволодінні та землекористуванні. Так, на Лівобережній Україні з 9 листопада 1906 р. до 1 травня 1915 р. 178,2 тис. домовласників заявили про вимогу закріпити за собою землю, з них за 124,7 тис. відбулося закріплення, їхній відсоток до кількості бажаючих закріпити землю становив 70, а до общинників – 33,1%. Вони закріпили за собою майже 651,5 дес. землі, що складало 15,9% до всієї площі громадського землеволодіння. У Харківській губернії до 1 січня 1917 р. було закріплено за домовласниками в приватну власність 523,7 тис. дес., Чернігівській – 89,7 тис. дес., Полтавській – 44,6 тис. дес. землі.

Протягом 1907-1915 рр. на Лівобережжі вийшло з громади 16,5% селян, у той час як в Європейській Росії на 1916 р. виділилось 24% селянських господарств, а переселилось на хутори 10,3% (в Україні – 14%). Однак надання можливості вільного виходу з громади не було єдиною метою імперського уряду.

Одночасно вирішувалось питання ліквідації чи скорочення станової нерівності, упорядкування землевпорядження, зниження малоземелля за рахунок масового переселення селян за Урал. У свою чергу аграрне реформування стало могутнім поштовхом у розвитку в державі земельного ринку, приходу землі до тих, хто міг її ефективно використовувати, розповсюдженні селянської кооперації. Під час аналізу результатів аграрної реформи, темпів організації господарств нового типу, стає зрозумілим, що вона мала досить великі перспективи та можливості.

Таким чином, у збільшенні селянських наділів значну роль відіграв Селянський поземельний банк, який був одним з важливих механізмів реалізації нової аграрної політики. Він сприяв перерозподілу землі в напрямі її більш ефективного використання новими землевласниками-селянами, які мали певний господарський досвід, бажання та можливості поступового поліпшення свого добробуту.

Старий селянський світ з його зрівняльно-патріархальними уявленнями про справедливість зазнавав краху. Відкривався широкий шлях до економічної свободи, ринку праці, розвитку підприємництва.

Література

1. Панченко П.П., Шмарчук В.А. Аграрна історія України. – К.: Знання, КОО, 2000. – С.75.
2. Погребінський О. Столипінська реформа на Україні. – Харків: Пролетар, 1931. – С. 24.
3. Державний архів Харківської області (далі – ДАХО). – Ф.73. – Оп.2. – Спр.909. – Арк.81, 83.

4. Обзор деятельности уездных землеустроительных комиссий (1907-1909 гг.). – СПб., 1907. – С.54.
5. Аврех А.Я. Столыпин и судьбы реформ в России. – М.: Политиздат, 1991. – С.338.
6. Обзор деятельности Крестьянского поземельного банка по покупке и продаже земли за 1906-1910 гг. – Пг., 1910. – С.44.
7. Дядиченко А.Н. Статистический справочник. Главнейшие итоги для характеристики Черниговской губернии в статистико-экономическом отношении. – Чернигов, 1914. – С.7.
8. Всероссийская сельскохозяйственная и городская перепись 1917 г. Харьковская губерния. – Харьков: Печатное дело, 1920. – С.7.
9. Бочаров В.В. Столипінська аграрна реформа в Катеринославській і Харківській губерніях (1906-1916 рр.): Дис. ...канд. істор. наук: 07.00.01 – Донецьк, 2001. – С. 92.
10. Статистический справочник по югу России. – Полтава, 1910. – С.30.
11. Погребінський О. Назв. праця. – С.25.
12. Шпичак О.М. Сільське господарство України на початку та в кінці XIX ст. – К.: ІАЄ, 2000. – С.68.
13. Отчеты Крестьянского поземельного банка за 1983-1915 гг. – СПб., 1884-1916; 1916. – С.99.
14. Статистический ежегодник 1914 г. – Пг., 1915. – С.68.
15. Отчеты... – С.104.
16. Погребінський О. Назв. праця. – С.24.
17. Отчеты... ; 1911. – С.102.
18. ДАХО. – Ф.73. – Оп.2. – Спр.2102. – Арк. 141.
19. Погребінський О. Назв. праця. – С.16.
20. Динамика землевладения в России. 1906-1914 гг. – М.: Институт истории СССР АН ССР, 1989. – С.57.
21. Устав Крестьянского поземельного банка. – СПб., 1910. – С.32.
22. Майстренко В.С. Столипінська аграрна реформа в Харківській губернії: Дис. ...канд. істор. наук: 07.00.01. – Харків, 1997. – С.95.

УДК 331.105.44 „1956/1964”

Спішева А.О.

ПЕНСІЙНЕ ЗАБЕЗПЕЧЕННЯ УКРАЇНЦІВ У ПЕРІОД „ВІДЛИГИ”

(на основі Закону про державні пенсії від 14 липня 1956 р.)

Розглянута проблема пенсійного забезпечення українців під час „відлиги” (1953-1964 рр.). Авторка приходить до висновку, що зміни у ставленні до людей похилого віку, захист непрацездатних покликані були засвідчити процеси модернізації тоталітарної системи, яка зберігала при цьому первинну сутність.

Компартійна влада в період „відлиги” (1953-1964 рр.) була змушена відмовитися від сталінської моделі тоталітарної держави, яка не відповідала новим умовам повоєнного світу. У цей час на перший план висувається ідея піднесення ролі мас в історії, а відповідно й зростання турботи про них.

У зв'язку з цим, уряд на чолі з М.С.Хрущовим посилює увагу до соціальної політики, намагаючись через зміни у ставленні до літніх людей, захист непрацездатних, тобто риси, притаманні високорозвиненому демократичному суспільству, модернізувати тоталітарну систему.

Метою нашого дослідження є з'ясування реальної системи захисту громадян похилого віку, яка протиставлялась пасивній соціальній політиці Й.В.Сталіна.

Радянська історіографія проблеми цікава для нас в першу чергу підходами, фактажем і, зрештою, джерельним аспектом, якого дедалі більше набувають роботи радянського періоду.

Праці І.С.Олександрова, Є.І.Астрахан, М.Л.Захарова, К.В.Проценка не могли вийти за рамки, окреслені радянською ідеологією. В них зміни в системі пенсійного забезпечення подаються як суцільні позитивні зрушення, результат досвіду соціалістичного способу життя [1].

Наприклад, Є.І.Астрахан у роботі „Розвиток законодавства про пенсії робітникам та службовцям” зазначає, що в 1936 році було завершено введення пенсійного забезпечення в Радянському Союзі. При цьому він не акцентує увагу на тому, що пенсійне забезпечення охоплювало робітників та службовців і не стосувалося колгоспників [2].

Вищезазначена проблема в сучасній історіографії комплексного висвітлення не знайшла. На нашу думку, головною причиною цього є загальна негативна політична оцінка всього радянського періоду, що переважала в українському політикумі в ході становлення та зміцнення української державності. І все ж таки, навіть з урахуванням зазначеної обставини, з'явилася низка досліджень, що висвітлюють деякі аспекти становлення радянської системи пенсійного забезпечення і сприяють загальному розумінню питання. Зокрема, В.В.Шарпаций у праці „Функціонування системи соціального забезпечення в УСРР (21-29 рр.)” висвітлює систему соціального забезпечення відповідних груп населення державними інституціями в УСРР в 20 рр. Значна увага в дослідженні приділяється організаційній структурі системи та видам соціальних послуг, зокрема пенсіям [3].

О.В.Гаряча в статті „Пенсійне забезпечення громадян: дещо з історії та перспективи” розглядає витоки формування пенсійного забезпечення та шляхи удосконалення і створення нових форм соціального забезпечення [4]. І.В.Рибак, автор монографії „Соціально-побутова інфраструктура українського села 1921-1991 рр.”, досліджує діяльність селянських товариств взаємодопомоги, загалом не пояснюючи відсутність юніонізації в аграрному секторі [5].

Отже, навіть побіжний аналіз сучасної історіографії заявленої проблеми дає достатньо підстав для розуміння необхідності її подальшої розробки.

Заходи, пов'язані з поліпшенням соціальної сфери, набувають глибинності та системності після ХХ з'їзду КПРС (лютий 1956 року). При цьому акцент робиться на пенсійне забезпечення, адже турботливе ставлення до людей похилого віку, захист непрацездатних є ознакою високорозвиненого, гуманного суспільства.

Важливе значення в становленні пенсійної системи мав „Закон СРСР про державні пенсії”, прийнятий Верховною Радою СРСР від 14 липня 1956 р. Він закріпив призначення державних пенсій на таких підставах:

- а) за віком;
- б) через інвалідність;
- в) у випадку втрати годувальника [6].

Пенсійне забезпечення, як і раніше, повинно було здійснюватися органами соціального страхування при безпосередній участі професійних спілок. На останні покладався контроль за правильним використанням коштів, що призначалися для обслуговування пенсіонерів.

Закон про державні пенсії підтвердив усталену радянську практику 20 -40-х рр., коли пенсійний вік для робітників та службовців становив 55 років для жінок і 60 років для чоловіків. Порівняно ранній вік виходу на пенсію розглядався в СРСР як одне з головних досягнень трудящих при соціалізмі. Втім, радянський спосіб життя, а саме умови праці та побуту, призводили до старіння, зношування організму саме в цьому віці, що ускладнювало подальшу регулярну професійну діяльність [7].

Закон про державні пенсії від 1956 р. упорядкував і разом з тим значно розширив кількість пенсіонерів, які набули право на пільгові пенсії. Пільги встанов-

лювалися, як правило, не за відомчою ознакою, а залежно від умов праці та медико-біологічних факторів. Раніше не було єдиного підходу до їхнього призначення, а основним критерієм для надання пільг було відомче підпорядкування. Робітники, які виконували однакову роботу і випускали одну й ту ж продукцію, але працювали на підприємствах різних відомств, мали різні права на пільгове пенсійне забезпечення. В одних галузях народного господарства був затверджений певний перелік професій робітників на які розповсюджувалися пільги, в інших вони надавалися всім працівникам [8].

Після прийняття нового пенсійного законодавства для пільгового забезпечення було прийнято два списки – Список № 1 і Список № 2, в яких ураховувався галузевий принцип та надавався конкретний перелік професій і посад [9]. Отже, механізм компенсації почав виконувати своє пряме призначення – обмежувати період зайнятості працівників залежно від умов праці, рівня професійного ризику.

Разом з тим, у списках не було враховано ряду професій зі шкідливими та небезпечними умовами праці. Так, голова обкому профспілок робітників металургійної промисловості м. Сталіно т. Астапов звертався до замначальника відділу організації й умов праці т. Капшука з пропозицією про додаткове включення до Списку № 2 на пільгове пенсійне забезпечення вантажників залізничних цехів металургійних заводів, що були закріплені для постійної роботи на бункерах доменних цехів для розвантаження гарячого агломерату й коксу, а також закріплені за мартенівськими цехами для навантаження гашеного вапна. У відповіді зазначалося, що питання про додаткове включення до Списку №2 на пільгове пенсійне забезпечення зазначених робітників транспортних цехів металургійних заводів вирішено негативно.

У всіх випадках пільги виявлялися в зниженні межі пенсійного віку. Для тих, хто працював на підземних роботах, у гарячих цехах, на роботах зі шкідливими та небезпечними умовами праці, пенсії за віком призначалися: чоловікам – з 50 років за наявності 20-річного стажу, а жінкам – з 45 років за наявності 15-річного стажу [10].

Робітникам та службовцям на інших шкідливих роботах з важкими умовами праці пенсія призначалася: чоловікам з 55 років за наявності стажу 20 років, а жінкам з 50 років, якщо стаж становив не менше 20 років.

Законом були підтверджені особливі пільги, встановлені для працюючих у важких кліматичних умовах – за період роботи стаж нараховувався у подвійному розмірі. Це було пов'язано з необхідністю подальшого розвитку регіонів, багатих на природні копалини [11].

Зазначеним документом підтверджувалися пенсії інвалідам першої та другої груп загального захворювання, пенсії у випадку втрати годувальника сім'ям померлих від загальних захворювань при неповному стажі в розмірі, пропорційному стажу роботи, який не мав бути нижче чверті повної пенсії. Крім того, право на пенсію отримувала велика кількість непрацездатних та літніх громадян. Наприклад, пенсію стали нараховувати інвалідам з дитинства, особам, які не мали необхідного стажу тощо [12].

Позитивним було те, що враховувався сімейний стан інвалідів та пенсіонерів за віком, які не працювали: на непрацездатних членів їхніх сімей встановлювалися особливі надбавки [13]. Окрім того, закріплювалися пенсійні пільги за жінками, які народили та виховали до 8-річного віку п'ятеро чи більше дітей. Пенсії їм призначалися з 50-річного віку при стажі роботи 15 років [14]. Таке турботливе ставлення до багатодітних матерів диктувалося необхідністю поліпшити демографічну ситуацію, що склалася після Другої світової війни.

Робітникам та службовцям пенсії нараховувалися у відсотках до їхньої середньомісячної заробітної плати, причому не механічно, а диференційовано: чим

вищий розмір заробітної плати, тим вищий абсолютний розмір пенсії, але тим він нижчий у відсотку до заробітку. Так, при зарплатні 350 рублів пенсія складала 350 рублів – (100 %), при 600 руб - 450 (75%), при 800 руб. – 520 (55%), при 1000 – 550 (50%).

На той час найбільш висока зарплатня була у представників номенклатури та робітників, службовців пільгових категорій. Так, заробітна плата робітників апарату управління союзних республік на 1960р. становила 1878 руб, раднаргоспів – 1545, галузевих управлінь – 1727 [15]. Згідно з додатком до постанови Ради Міністрів від 4 грудня 1957 року №1339 посадові оклади керівників та інженерно-технічних робітників управління гірнично-рудних підприємств становили від 2500руб. до 1500руб. [16]., середньомісячна заробітна плата робітників, наприклад, на заводі „Азовсталь” м. Жданово складала 1125 руб. [17], на металургійному заводі ім. Кірова м. Макіївки заробітна плата сталевара – 2095 руб. [18]. На той же час заробітна плата робітників МТС становила 471 руб., а зв'язку – 495руб. [19]. Відповідно, пенсії робітників апарату, керівного складу, робітників та службовців пільгових категорій були вищими, ніж у інших пенсіонерів.

Якщо враховувати цілий ряд пільг (широку мережу закритих їдалень, магазинів, лікарень, санаторіїв тощо), недоступних рядовим членам партії та пересічним громадянам, що ними користувалася номенклатура різних рангів, то стане зрозуміло, що побудувати суспільство рівних не вдалося. У реальному житті встановився подвійний соціальний стандарт – один для мас, інший – для можновладців.

Закон визначав як мінімальний розмір пенсії – 300 рублів, так і максимальний – 1200 рублів. Незважаючи на суттєве обмеження максимального розміру пенсій, він на 25 % перевищував мінімальний розмір, встановлений для мешканців міст та робітничих селищ [20].

Відповідно до Закону про державні пенсії, скасовувалася виплата пенсій у повному розмірі пенсіонерам, які продовжували працювати: виплата пенсій при зарплатні 1000 рублів на місяць призупинялася [21].

На підставі викладеного можна припуститися думки, що пенсійна система була додатковим важелем для усунення з посад літніх працівників адміністративного апарату, сформованого за часів Сталіна, а відповідно ненадійного для нової влади, яка тільки переживала процес становлення. Крім того, ця ротація повинна була продемонструвати народу стійкі наміри радянського керівництва демократизувати країну. Як зазначає професор В.М.Докашенко в роботі „Адміністративний ресурс „відлиги” (мета та засоби використання)”, вже за станом на 1 січня 1954 р. в Україні була замінена майже третина номенклатурних працівників [22].

При меншому заробітку пенсія виплачувалася у розмірі 150 рублів на місяць. У випадках, коли пенсія за віком призначалася на пільгових умовах для робітників, які працювали на підземних роботах, на роботах зі шкідливими умовами праці, в гарячих цехах, пенсія виплачувалася у розмірі 50% незалежно від зарплатні. (Розміри зарплат і пенсій вказані до грошової реформи 1961 року) [23].

На жаль, знайти документи, що висвітлювали б реакцію профспілок, покликаних захищати інтереси працівників, на ці обмеження нам не вдалося, але сам факт прийняття цього Закону свідчить про їхню згоду. Щоб виправдати бездіяльність радянських профспілок щодо скасування виплати пенсій у повному розмірі пенсіонерам, які продовжували працювати, деякі радянські автори впроваджували думку, що у багатьох випадках (особливо при призначенні пенсії з 50-річного віку) пенсія за віком перестає бути нею, бо призначається цілком працездатній людині й перетворюється в нічим не виправдане підвищення на 50 % нерідко високої заробітної плати. Крім того, зауважувалося, що працюючий пенсіонер не може виявити таку ж продуктивність праці, як робітник, котрий не досяг пенсійно-

го віку, а значить залучення до праці пенсіонерів за віком та інвалідів об'єктивно знижує рівень виробництва [24].

Пенсійне забезпечення, як і раніше, було покликано сприяти укріпленню трудової дисципліни. Закон про пенсії від 1956 р. підтвердив основні положення постанови „Про заходи щодо впорядкування трудової дисципліни, поліпшення державного соціального страхування і про боротьбу зі зловживаннями у цій справі” від 28 грудня 1938 р. РНК СРСР, ЦК ВКП(б) та ВЦРПС, у якій зауважувалося, що при призначенні пенсій не враховується відмінність між сумлінними працівниками з тривалим безперервним стажем роботи на даному підприємстві чи установі й порушниками трудової дисципліни – літунами, які перебігають з одного підприємства на інше [25]. Зокрема, при призначенні пенсій за віком нараховувалися надбавки в розмірі 10 % пенсії за безперервний стаж роботи більше 15 років на одному підприємстві й за загальний стаж роботи – чоловікам, які відпрацювали не менше 35 років, і жінкам, стаж яких становив 30 років [26]. Отже, заохочувався тривалий безперервний стаж роботи на одному місці.

Закон про державні пенсії від 1956р. усунув роздробленість та встановив єдині правила щодо пенсійного забезпечення (порядок нарахування стажу, розмір пенсій, організаційні та процесуальні питання тощо) й порівняно добре випирав права і гарантії матеріального забезпечення за віком робітників та службовців міст, але члени колгоспів до 20 червня 1964 року, як правило, не мали права на отримання державної пенсії. Виняток складали ті колгоспники, які раніше працювали робітниками та службовцями, що не відповідало соціальній справедливості. Профспілки, основним завданням яких був захист інтересів всіх працюючих, не охоплювали одну з широких верств населення – селянство. Громадська організація, яка виступала гвинтиком у радянській тоталітарній системі державного управління, діяла в межах відведених їй повноважень.

У середині 60-х рр. ХХ ст. внаслідок волюнтаристської, авантюрної аграрної політики в СРСР починається продовольча криза, показником якої став факт закупівлі зерна за кордоном. Одним із додаткових важелів подолання кризи стало поліпшення соціальних стандартів життя селян. Держава була змушена ввести пенсійне забезпечення для колгоспників.

Відповідно до постанови Ради Міністрів СРСР від 20 червня 1964 р. закріплювалося право на державну пенсію за головами колгоспів, механізаторами, право на пенсію отримували спеціалісти, які мали вищу й середню спеціальну освіту та працювали за спеціальністю, головні бухгалтери. Для інших членів колгоспів пенсійне державне забезпечення було введено лише з 1 січня 1965 року. Право на пенсію тепер одержали члени колективних господарств, починаючи з 65-річного віку для чоловіків і 60-річного віку для жінок [27]. Тобто, зберігалася фактична нерівність щодо пенсійного віку колгоспників порівняно з мешканцями міст.

Таким чином, стан системи пенсійного забезпечення в період „відлиги” значно поліпшився. Так, Закон про державні пенсії від 14 липня 1956 р. усунув роздрібненість та велику кількість нормативних актів, що стосувалися пенсійної системи, став більш зрозумілим для працюючих. Було розширено коло осіб, які почали отримувати пенсію (інваліди дитинства, особи, які не мали необхідного стажу тощо). Закріплювалися різноманітні пільги - в першу чергу, за робітниками та службовцями найважливіших галузей народного господарства (вугільної, металургійної тощо). У той же час, пенсійна система повинна була сприяти поліпшенню трудової дисципліни, запобігати процесу плинності робочих кадрів. Нерозв'язаною проблемою радянської системи залишалося пенсійне забезпечення колгоспників. Розмір їхніх пенсій був менший ніж у робітників та службовців, а пенсійний вік більший.

Отже, пенсійна політика у період „відлиги”, зокрема, зміни у ставленні до людей похилого віку, захист непрацевдатних, була покликана засвідчити процеси модернізації тоталітарної системи, яка продовжувала при цьому зберігати свою первісну сутність.

Література

1. Александров И.С. Государственное социальное страхование работников та служащих. – К., 1971. – 32с. Астрахан Е.И. Развитие законодательства о пенсиях рабочим и служащим. – М.: Юридическая литература, 1971. – 216с.
2. Захаров М.Л., Проценко К.В. Профактиву о пенсионном законодательстве. – М.: Профиздат, 1977. – 224с.
3. Астрахан Е.И. Развитие законодательства о пенсиях рабочим и служащим. М.: Юридическая литература, 1971. – С. 116.
4. Шарпаций В.В. Функціонування системи соціального забезпечення в УСРР (21-29р.р.). <http://www.iai.donetsk.ua/uliai/dtp/CONF/3-2004/articlec/>
5. Гаряча О.В. Пенсійне забезпечення громадян: дещо з історії та перспективи // Проблеми соціального захисту в Україні: Матеріали науково практичної конференції (20-21 червня 1996 р.) / За заг. редакцією канд. юрид. наук, доцента Я.І.Безуглої – ЧЮК: Юрист, 1996. – 137с.
6. Рибак І.В. Соціально-побутова інфраструктура українського села 1921-1991 рр. – Кам'янець-Подільський: Абетка, 2000. – 304 с.
7. Закон Союза Советских Социалистических Республик о государственных пенсиях. Принят Верховным Советом СССР 14 июля 1956 г. – М.: Верховный Совет СССР (Известия), 1975. – С. 3.
8. Там само. – С. 4-5.
9. Действующее законодательство по пенсионированию в порядке социального страхования. – Ростов-на-Дону, 1935. – 150с.
10. Закон Союза Советских Социалистических Республик о государственных пенсиях. Принят Верховным Советом СССР 14 июля 1956 г. – М.: Верховный Совет СССР (Известия), 1975. – С. 26-27.
11. Там само. – С. 4-5.
12. Там само. – С. 32-33.
13. Там само. – С. 7-8.
14. Там само. – С. 38-39.
15. Там само. – С. 5.
16. Державний архів Донецької області. - Ф. 4249. - Оп. 1 доп. – Од. зб. 710. – Арк. 15.
17. Там само. – Ф. 3417. - Оп. 1. – Од. зб. 38. – Арк. 26.
18. Там само. – Ф. 3471. - Оп.1. – Од. зб. 94. – Арк. 17.
19. Там само. – Ф. 3417. - Оп.1. – Од. зб. 38. – Арк. 117.
20. Там само. – Ф. 4249. – Оп. 1. доп. – Од. зб. 323. – Арк. 2-3.
21. Закон Союза Советских Социалистических Республик о государственных пенсиях. Принят Верховным Советом СССР 14 июля 1956 г. – М.: Верховный Совет СССР (Известия), 1975. – С. 5-6.
22. Там само. – С. 48.
23. Докашенко В.М. Адміністративний ресурс "відлиги"(мета та засоби використання) //Проблеми історії в Україні: факти, судження, пошуки. Збірник наукових праць. - К., 2002. –С.213.
24. Закон Союза Советских Социалистических Республик о государственных пенсиях. Принят Верховным Советом СССР 14 июля 1956 г. – М.: Верховный Совет СССР (Известия), 1975. – С. 48.
25. Каравасев В.В. Улучшение пенсионного обеспечения рабочих и служащих в СССР // Высшая школа профдвижения ВЦСПС. Ученые записки. Вып. 1. М.: Профиздат, 1957. – С. 147-148.
26. О мероприятиях по упорядочению трудовой дисциплины, улучшению практики государственного социального страхования и борьбе с злоупотреблениями в этом деле. Постановление СНК СССР, ЦК ВКП(б), ВЦСПС (28 декабря 1938).// Справочник по

вопросам труда и социального страхования. Сост. .Фурман; В.Данилевич. – М; 1939. – С.80-81.

31. Закон Союза Советских Социалистических Республик о государственных
32. пенсиях. Принят Верховным Советом СССР 14 июля 1956 г. – М.: Верховный Совет СССР (Известия), 1975. – С. 33.
33. Об утверждении Положения о порядке назначения и выплаты пенсий членам колхозов // Собрание постановлений правительства СССР 1965 № 20 Ст. 128. – С.451–452.

ББК ТЗ(4Укр)

Жуковський О.І.

**ПРОФШКОЛИ НАЦІОНАЛЬНИХ МЕНШИН
ПРАВОБЕРЕЖНОЇ УКРАЇНИ У 20-ті – НА ПОЧАТКУ 30-Х РР.
XX СТ.**

У статті аналізується створення професійних шкіл для потреб національних меншин у такому багатонаціональному регіоні, як Правобережна Україна в часи політики коренізації.

У світлі радянської політики коренізації влада надавала велике значення здійсненню загального навчання, професійній і політичній освіті, соціальному вихованню як титульного етносу, так і представників нацменшин. Комплекс заходів із задоволення культурних, освітніх потреб національних меншин був складовою національної політики більшовиків. В її контексті, а також у зв'язку з ідеологічними засадами важливе місце директивні органи відводили професійній освіті і, зокрема, професійним школам як основним закладам, що давали широкий спектр робітничих спеціальностей. На разі професійна освіта України перебуває у важкому стані. Колишні професійно-технічні училища ледве животіють, хоча на ринку праці все гостріше відчувається потреба у кваліфікованих спеціалістах саме робітничих професій. У даному аспекті актуальним є звернення до досвіду минулого, до історії професійної освіти. Правобережна Україна ще за часів царської Росії була густозаселеною представниками різних національних меншин та входила до так званої єврейської "смуги осіпості". Тому важливо з позицій сучасності спробувати дослідити, проаналізувати питання, пов'язані зі створенням та функціонуванням професійних шкіл для національних меншин, яким чином у 20-ті роки ХХ ст. радянська влада вирішувала проблему нестачі кваліфікованих робітників, залучаючи до професійної освіти представників різних національностей.

Першими, хто звернув увагу у своїх працях на сферу освіти національних меншин України, були безпосередні учасники впровадження у життя політики коренізації, а саме М.О. Авдієнко, Я.П. Ряппо, А. Глинський та інші [1]. Однак, що стосується професійних шкіл, то, на жаль, ці автори обмежуються лише загальними фразами і констатацією окремих статистичних даних. Потрібно відзначити, що майже всі праці, присвячені проблемам освіти національних меншин, що виходили у досліджуваний період, не мали наукового характеру, а скоріше мали агітаційно-пропагандистське забарвлення. Більш глибокою за своїм змістом, особливо за вмістом інформації щодо національного складу професійних шкіл, є праця М. Галія та Б. Новицького [2]. За роки незалежності України активізувались дослідження історії національних меншин, які тривалий час проживають поряд із титульним етносом. Відносно сфери освіти, то тут предметом наукових інтересів стали переважно питання, пов'язані із створенням загальноосвітніх шкіл для різних національностей, організацією навчально-виховного процесу в цих закладах.

Проте проблеми, що стосуються професійних шкіл, ще досі залишаються маловивченими, а тому потребують уваги з боку наукової громадськості, що і обумовлює актуальність і необхідність даного дослідження в контексті загальної проблеми організації професійної освіти для національних меншин України у 20-30-ті рр. ХХ ст.

Наріжним каменем всієї радянської педагогіки було поєднання навчання з працею, що забезпечувало, на думку керівних структур, формування особистості особливого радянського типу. У зв'язку з цим при школах національних меншостей організовувались виробничі майстерні різних профілів. За школами була закріплена земля (де була можливість), на якій учні займались сільськогосподарською працею. Також школи мали живу тяглову силу, теплиці, пасіки.

На кінець 20-х років 78% шкіл різних національностей України були охоплені кооперативами. Наприклад, в Антонівському районі Шепетівської округи 33 школи із 44 мали кооперативи. За свідченнями педагогічних рад значна кількість випускників вступали до профшкіл та училищ професійного та педагогічного профілів [3].

Значні темпи росту кількості єврейських шкіл та трудове виховання в них призвело до різкого збільшення випускників-євреїв, перед якими постала проблема, де продовжувати далі свою освіту рідною мовою. Проте профшкіл було дуже мало, щоб забезпечити у повній мірі всіх бажаючих навчатися. На 1925 рік єврейських профшкіл було 16, а у зв'язку з існуючою проблемою на 1926 рік було підготовлено вже відкриття ще трьох профшкіл та однієї сільськогосподарської школи [4].

Діаграма 1

Динаміка чисельності єврейських профшкіл Правобережжя

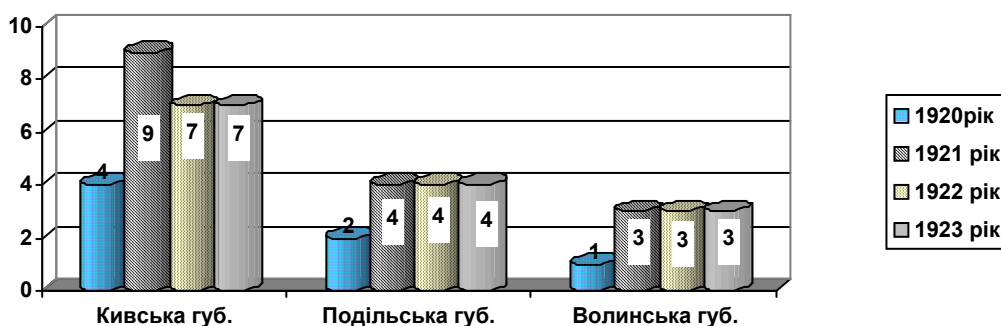

Профшкіл у поляків та німців на початку 20-х років зовсім не було, а починають вони створюватись лише у II пол. 20-х років. Так, у 1925 році були організовані 1 польська та 1 німецька профшколи (див табл.1). Єврейські ж ремісничі школи існували ще до 1917 року. Починаючи з 1920 р. динаміка чисельності профшкіл подана на діаграмі 1 [5].

Згідно з архівними даними у 1920 році найбільше єврейських профшкіл знаходилось на території Київської губернії і ця тенденція не змінилась до 1923 року. Отже, бачимо, що найбільш позитивна динаміка спостерігалася у 1921 році, коли кількість профшкіл зросла у середньому по всіх губерніях більше ніж удвоє. Проте після 1921р. у Подільській та Волинській губерніях ніяких змін не відбулося, а у Київській губернії було закрито 2 профшколи. Таким чином, дана діаграма свідчить про певні кроки з відродження єврейських професійних шкіл у 1921 році,

але потім розпочався процес гальмування у цьому напрямку на території Правобережної України.

На жаль, після 1923 року даних, які б стосувалися профшкіл Правобережних губерній майже нема, тому ми спробуємо розглянути інформацію, яка стосується всієї України. Це дасть нам змогу визначити загальні тенденції, які були притаманні і досліджуваному регіону. Так, динаміка профшкіл щодо всієї України подана у табл.1 [6].

Таблиця 1

Динаміка профшкіл національних меншостей України

Роки / Установи	Єврейські	Німецькі	Польські
1923/24р.	30	-	-
1924/25р.	10	-	-
1925/26р.	13	1	1
1926/27р.	15	1	1

Дані таблиці показують, що на 1924-1925 навчальний рік у порівнянні з попереднім роком відбулося зменшення єврейських профшкіл у три рази. Що стосується досить низьких показників у німців та поляків, то це пояснюється тим, що до таблиці не були включені сільськогосподарські школи. На 1926 рік їх існувало у німців – 4, у поляків – 2. Сільськогосподарські школи разом із загальною освітою давали молоді знання із організації сільського господарства, техніки, агрономії.

Аналізуючи архівні документи, знаходимо багато пропозицій, прохань місцевого керівництва до центру щодо збільшення мережі польських та німецьких сільськогосподарських шкіл. Наприклад, польської агропрофшколи потребувала Проскурівщина (сучасна Хмельниччина) [7]. Протягом 20-х років ХХ ст. німецькі колоністи Волинської округи постійно порушували питання відкриття сільгосподарської школи для них [8].

На кінець 20-х років польські профшколи вже існували у Київському, Житомирському, Бердичівському та інших округах. Але з їх організацією виникла потреба відкриття інтернатів при них. Відсутність інтернатів унеможлилювала навчання в цих школах польських дітей із віддалених місць [9].

Професійні школи розподілялися за спеціалізацією. Так, тоді існували установи індустріально-технічної освіти, медичної, соціально-економічної, мистецької, фабрично-заводської та згадані сільськогосподарські.

Значна маса міського єврейського населення працювала на заводах і отримала свою кваліфікацію саме у фабрично-заводських школах (ФЗУ), які починають з'являються в Україні з 1921 року. До шкіл фабрично-заводського учнівства брали молодь від 15 років. Вони явили собою учбові заклади з циклом дисциплін теоретичного та практичного значення, в яких навчали виробничих спеціальностей. Тому у зв'язку з політикою коренізації виникло питання обслуговування такими школами єврейського населення їх рідною мовою. У 1925-1926 навчальному році з єврейською мовою викладання в Україні вже існувало 10 шкіл ФЗУ [10]. У наступному році тільки у Києві було дві шкіряних школи, одна слісарно-механічна та одна швейна [11]. У Кам'янці функціонувала одна єврейська профшкола з механічним та деревообробним відділами, в якій сім вчителів-інструкторів навчали близько 40 учнів [12].

Однак держава зіткнулася з проблемою, коли випускники шкіл ФЗУ не йшли на виробництво, продовжували навчання на робітничих факультетах інститутів, у технікумах та ін. Зокрема це зазначалося у постанові ВУЦК та РНК СРСР

від 15 вересня 1933 року. Поряд з цим підкреслювались занадто довгі строки навчання у цих освітніх закладах, наявність у навчальних програмах багатьох непотрібних предметів, що відволікають увагу учнів від фахових предметів, недоцільність у школах готувати вихованців за спеціальностями “клепальники, свердлярі, листоправи” та ін. [13]. Подібні недоречності були притаманні і національним єврейським школам ФЗУ Правобережної України.

Для поліпшення забезпечення професійними кадрами заводів ЦВК та РНК постановили:

1. “...кожен, що закінчує школу ФЗУ...зобов’язаний пропрацювати на виробництві за своєю спеціальністю не менше трьох років.

2. Зменшити строк навчання у школах ФЗУ... з двох років до шести місяців...

4. Зобов’язати всі народні комісаріати переробити навчальні програми шкіл ФЗУ, щоб 80% всього навчального часу відводилось на безпосереднє навчання учня за спеціальністю біля станка...

6. Встановити вік учнів, які приймаються до шкіл ФЗУ не менше 15-16 років...

9. Встановити, що школа ФЗУ є складовою частиною заводу (фабрики) і підкоряється безпосередньо директору заводу (фабрики)...” [14].

Якщо єврейські діти не становили більшості у загальній школі ФЗУ, то при ній відкривались спеціальні єврейські групи. Так, наприклад, це було зроблено у 1927 році при Вінницькій електромеханічній школі, де було відкрито єврейське відділення і здійснено набір на перший курс у кількості 50 (за іншими даними 47) осіб [15].

Подібні відділи за таким же принципом відкривалися і в інших містах. За архівними даними на 1927 рік функціонував Бердичівський єврейський відділ при профшколі, в якому навчалось 35 студентів, у Проскуріві – відділ при профшколі на 15 студентів [16]. У 1925-1926 навчальному році у загальних профшколах перебувало близько 24,6% євреїв, 1,8% поляків та 0,5% німців [17].

Значна увага приділялась пролетаризації різних національностей, які за родом своєї діяльності переважно були селянами. Зокрема, Народний комісаріат освіти у своїх найближчих завданнях на 1928 рік відзначав необхідність максимального втягнення молоді національних меншин до шкіл ФЗУ [18]. Однак німецьких та польських шкіл фабрично-заводського типу на цей час створено не було [19].

Крім шкіл ФЗУ, у єврейської національності існували також професійні школи мистецького спрямування. А саме, наприклад, у Києві за даними на 1927 рік діяла музична школа, яка навчала 44 учнів та художня – з 53 вихованцями [20].

Створення шкіл для національних меншин за професійним спрямуванням вимагало від держави більших капіталовкладень, ніж потребували звичайні освітні заклади. Наприклад, школи фабрично-заводського типу передбачали обладнання спеціальних майстерень, оскільки не всі мали можливість набувати знання та навички безпосередньо на фабриках та заводах. Одним із джерел утримування професійних шкіл стали товариства допомоги та взаємодопомоги (ТВД), які виникли внаслідок тяжкого становища населення в Україні після громадянської війни, низки єврейських погромів тощо. Статут ТВД був опрацьований і затверджений 20 жовтня 1925 року міжвідомчою комісією НКВС. За її висновками, ВУЦВК та РНК 22 листопада 1926 року видало положення про Товариства допомоги у містах та селах [21]. За даними на 1 січня 1927 року в 31 окрузі України вже діяли 92 товариства, серед яких було 81 % євреїв, 9% українців, 6% росіян та 3% інших національностей. Частина зібраних коштів пішла на утримання десяти майстерень та ремісничих шкіл, які навчали 550 учнів [22].

Єврейські професійні школи також утримувались за рахунок філантропічних організацій – Джойнт, Єврейський громадський комітет. Наприклад, громад-

ський комітет фінансував у Києві єврейську професійну школу, що розмістилась на вулиці Круглоуніверситетській ба, а також столярну, швейну, поліграфічну, шкіряну школи. Подібні єврейські професійні заклади ця організація підтримувала на Правобережжі у містах Умані, Бердичеві, Радомишлі [23].

Під час засідань Народного комісаріату освіти неодноразово порушувались питання гострої нестачі кваліфікованих педагогічних кадрів для єврейських професійних шкіл, яких було найбільше порівняно з іншими національними меншинами. Виходячи з цього, 14 жовтня 1929 року під час засідання управи Київського інституту народної освіти було ухвалено відкрити замість єврейського відділу факультету соціального виховання два підвідділи факультету професійної освіти (ФПО): літературний та соціально-історичний. Крім цього пропонувалося виявити бажаючих на 1-3 курсах факультету соціального виховання перейти до новостворених відділів ФПО[24].

Нагальною у 1920-ті рр. була проблема з кадрами для професійних шкіл і у інших національних меншин. Тому для вирішення цього питання планувалося відкривати спеціальні курси, до яких брали б випускників кустарних шкіл. Після однорічного навчання вони як інструктори повертались до шкіл [25].

Профшколи, крім надання різним етносам виробничих спеціальностей, стали також центрами з підвищення кваліфікації робочих з різних фахів. При єврейських професійних школах були організовані спеціальні курси для робочих. Вони діяли у Волинській, Бердичівській, Вінницькій та Київській округах [26].

Таким чином, у контексті політики коренізації радянська влада відводила вагоме місце професійній освіті. Зокрема, професійні школи з єврейською, польською, німецькою та іншими мовами викладання готували спеціалістів з різних спеціальностей. З необхідністю зміцнення своєї соціальної опори директивні органи сприяли створенню мережі шкіл ФЗУ. Однак цей процес супроводжувався різного роду труднощами, відсутністю матеріальної підтримки з боку влади. Професійні школи сприяли створенню людини нового – радянського типу.

Література

1. Авдієнко М. Загальне навчання на Україні. Стан і перспективи. - Харків: Держвидав, "Господарство України", 1930.- 111с.; Авдієнко М. Народна освіта на Україні. - Харків: ЦСУ, 1927.- 101с.; Ряппо Я.П. Народна освіта на Україні за десять років. - Харків: ДВУ, 1927.- 127с.
2. Галій М., Новицький Б. Геть Маску!: Національна політика на Радянській Україні в світлі документів. – Львів: Прага, 1934. – 127с.
3. Савчук Н.О. Процеси відродження освіти національних меншин Шепетівської округи у 20-30-х роках // Велика Волинь: минуле й сучасне (М-ли міжнародної наукової краєзнавчої конференції, жовтень 1994р.).-Хмельницький-Ізяслав-Шепетівка, 1994.- С.341.
4. Діяльність Наркомосвіти УСРР за 1924-1925 рік.- Х., 1926.- С.107.
5. Діаграму складено за: Центральний державний архів вищих органів влади та управління України (Далі ЦДАВО), ф.166.- Оп.3.- Спр.1000.- Арк.2.
6. Таблицю складено за: ЦДАВО.- ф.166.- Оп.4.- Спр.974.- Арк.12.- Арк.33.
7. ЦДАВО.-ф.413.- Оп1.- Спр.139.- Арк.25.
8. ЦДАВО.- ф.413.- Оп.1.- Спр.178.- Арк.94зв.
9. ЦДАВО.- ф.166.- Оп.5.- Спр.828.- Арк.531.
10. ЦДАВО.- ф.166.- Оп.4.- Спр.974.- Арк.12.
11. ЦДАВО.- ф.166.- Оп.2.- Спр.1770.- Арк.22зв.
12. ЦДАВО.- ф.413.- Оп.1.- Спр.139.- Арк.24.
13. Решения партии и правительства по хозяйственным вопросам. 1917-1967 гг. Сборник документов за 50 лет. - М.: Политиздат, 1967.- Т.2. 1929-1940 гг. - С. 438-439.
14. Там само, С. 440.
15. ЦДАВО.- ф.413.- Оп.1.- Спр.170.- Арк.86зв.
16. ЦДАВО.- ф.166.- Оп.2.- Спр.1770.- Арк.21зв.

17. ЦДАВО.- Ф.413.- Оп.1.- Спр.249.- Арк.83.
18. Центральний державний архів громадських об'єднань України (Далі ЦДАГО), Ф.1.- Оп.20.- Спр.2688.- Арк.2.
19. ЦДАВО.- Ф.166, Оп.2.- Спр.1770.- Арк.22зв.
20. ЦДАВО.- Ф.166.- Оп.2.- Спр.1770.- Арк.21зв.
21. ЦДАВО.- Ф.413.- Оп.1.- Спр.249.- Арк.71; ЦДАВО.- Ф.413.- Оп.1.- Спр.178.- Арк.59.
22. ЦДАВО.- Ф.413.- Оп.1.- Спр.249.- Арк.72.
23. Державний архів Київської області, Ф.Р.-3050.- Оп.3.- Спр.47.- Арк.141.
24. ЦДАВО.- Ф.166.- Оп.6.- Спр.4638.- Арк.7.
25. Збірка найважливіших постанов РНК УСРР.- 1926.- С.3.
26. ЦДАВО.- Ф.413.- Оп.1.-Спр.137.- Арк.28.

УДК 930+94

Занік Я.М.

ТИПИ, ПОНЯТТЯ ТА КЛАСИФІКАЦІЯ ЕЛІТ В ІСТОРИЧНОМУ КОНТЕКСТІ

Проаналізовано типи еліт, виокремлено елітні та неелітні групи, зроблено акцент на національному дусі української еліти, а не на національній приналежності.

На сучасному етапі державотворення неузгодженість і навіть відкрита ворожість правлячої еліти у питаннях подальшого розвитку держави аж ніяк не сприяє консолідації суспільства і продовжує поглиблювати кризові явища в економіці, політиці, духовній сфері тощо, а це, в свою чергу, може загрожувати самому існуванню незалежної держави. Проблема відродження України тісно пов'язана з діяльністю національної еліти.

Перед історичною наукою стоїть завдання дослідити процеси формування української національної еліти та реалізації нею національної ідеї в історичному контексті. Враховуючи те, що визначення поняття «еліта» є предметом наукових досліджень з філософії, політології, соціології, психології, історії тощо, питання є актуальним майже в усіх гуманітарних дисциплінах.

Наукове оформлення проблема еліти отримала ще наприкінці XIX ст. У витоків теорії еліт стояли В. Парето, К. Мангейм, Х. Ортега-і-Гасет [1,2,3] та ін. Вони розробляли основні положення теорії еліт. Дослідження історико-філософського аспекту проблеми еліти представлено у роботах таких відомих українських вчених, як В. Андрущенко, М. Михальченко, І. Белебега [4,5] тощо. Типологізацією еліт займалися такі вчені, як Р. Арон, М. Вебер, [6,7] та інші. Розробкою національної концепції української еліти займались Д. Донцов та В. Липинський [8,9].

Поняття «еліта», як і будь-яке інше, має своє суспільно-історичне значення. Привнесення особистого досвіду та індивідуальне розуміння змісту поняття концентрується у досвіді багатьох людей і стає надбанням усього суспільства. Так розвивається поняття, збагачується його значення.

Поява та розвиток еліти мали місце ще в епоху первіснообщинного ладу. У процесі розвитку і ускладнення нових видів суспільно-корисної діяльності виникають розходження у функціонально-ролевій поведінці вождів, старійшин, шаманів та решти людей. Спочатку термін «еліта» вживався для означення товарів вищого ґатунку. З XIX століття він став застосовуватися по відношенню до вищих соціальних груп у системі соціальної ієрархії.

Сучасні науковці підрозділяють еліту на декілька умовно-елітних груп: про-тоеліту, псевдоеліту, контреліту, постеліту та усталену еліту.

До протоеліти відносять угруповання, які претендують на елітність, але не обов'язково стають в певний період життя суспільства справжньою елітою, тому що вони мають опиратися на ті чи інші несвідомі або свідомі прошарки мас. У соціальній структурі суспільства до них відносять лідерів громадських організацій, урядовців, лідерів промислово-фінансових груп, банків тощо [10, 208].

Коли ми говоримо про еліту, ми маємо на увазі площину "особистість – суспільство", "особистість – маса". Еліта, на думку багатьох дослідників, – це організатори життя суспільства, а організація життя – це значно ширше, ніж прийняття рішень, тому для виконання своїх функцій еліта повинна обов'язково мати підтримку, бути затребуваною з боку суспільства чи його частини.

Ті представники елітної групи, що видають себе за еліту, але насправді функцій еліти не виконують, відносяться до псевдоеліти. Вони не виступають проти існуючого комфортного для них порядку, вони можуть навіть намагатися виконувати корисну роботу або принаймні її імітувати. Однак через амбіційність, аморальність, некомпетентність, непрофесіоналізм така робота здійснюється шляхом спроб і помилок, має випадковий та абсолютно ненадійний, а іноді шкідливий характер. До псевдоеліти належать випадкові у політиці чи іншій сфері особи, ватажки злочинних угруповань тощо. Таким чином, своєю некомпетентністю псевдоеліта підриває природний порядок і руйнує національний організм, навіть якщо це зло вона робить несвідомо. Еліта повинна виконувати функцію еволюційного розвитку, правильно задавати його напрям, відрізнитися виключно суспільно-корисною діяльністю [11, 230].

Каталізатором розвитку еліт, а з ним – і суспільного поступу виступає контреліта, яка передбачає якусь альтернативність, що може розвинути у змагальність і забезпечити необхідну циклічність у зміні еліт.

До постеліти належить частина старої еліти, що зберігає свої позиції в рудиментарних суспільних інститутах, лідери старих організацій. Вони мають корисний для суспільства досвід, але не можуть скласти конкуренції усьому новому та прогресивному [12, 15].

Усталеною елітою вважаються вчені, митці, громадські діячі, лікарі, вчителі, тобто ті, чий громадський авторитет залишається високим незалежно від суспільних змін чи політичної кон'юнктури.

Таким чином, проаналізувавши існуючі елітні групи, які, власне, не можуть належати до еліти в її повному значенні, виокремимо критерії та моральні якості належності до еліти: соціальний престиж, моральність, компетентність, професіоналізм, суспільно-корисна діяльність, творча активність.

Розподіл всередині елітних груп виглядає таким чином: формальна еліта наділена певними владними функціями, що дає їй можливість приймати рішення на державному рівні в інтересах домінуючої соціальної верстви, неформальна її частина належить до еліти завдяки соціальному престижу, авторитету та особистим якостям.

Для більш глибокого розуміння поняття «еліта» необхідно розрізнити терміни «елітарність» та «елітність». Елітність – це формальна приналежність до еліти; елітна особистість – це особистість або індивід, який належить за своїм становищем, за соціальним статусом до «верхівки» суспільства. Елітна особистість приналежна до прошарку, страти і відповідає зовнішнім ознакам еліти.

Елітарність визначає певні якості, психологічні особливості, що дозволяють бути елітою. Елітарна особистість є носієм цих якостей. Вона є водночас і відносно закритим утворенням, і відкритою світові особистістю. Така відкритість – тягіння до щедрості душі, в якій особистість дарує себе світові. Це творче ставлення до світу, здатність створювати саму себе, світ, своє життя. Елітарність

включає в себе творче мислення, шляхетність, ерудицію, відповідні вольові якості, здатність до самовдосконалення, вміння вести за собою інших тощо [13, 9].

Важливим для циклічності зміни еліт є здатність відтворювати себе через механізми соціалізації: сімейне виховання, елітарну освіту тощо. Належність людини до еліти має засновуватись також на природній обдарованості тих, хто обдарований здібностями і хто зумів розвинути їх у собі. Проблема багатоаспектна, оскільки включає в себе пошук і виховання талантів.

Отже, потрібно розрізняти справжніх представників еліти і тих, хто за зовнішніми ознаками можуть до неї відноситися, але не мають відповідних якостей та здібностей. Сучасні дослідники зазначають, що еліта – це певним чином структурована група, котра в силу свого особливого соціального статусу, відповідних політичних умов, суспільного сприйняття, певних традицій, унікального місця в системі державних інститутів, ідеологічної картини світу, прийнятої в даному соціумі, володіє потенціалом вирішального впливу (культурного, економічного, ідеологічного чи політичного) на більшість інших груп та інститутів в цьому суспільстві [14, 235].

Підводячи підсумки теоретичного аналізу особливостей понятійного апарату, зазначимо, що еліта – це самовідтворювальний прошарок кращих представників будь-якої спільноти, що відбиває ціннісні орієнтири суспільства на даному історичному етапі, наділений високими якостями поведінки, життя та мислення, є взірцем і критерієм для більшості, визначає моделі майбутнього розвитку.

Зв'язок визначення еліти в контексті соціальних змін дозволяє нам зробити висновок, що єдиної еліти не існує.

На думку багатьох вчених, у суспільстві може існувати стільки типів еліт, скільки існує видів людської діяльності та відповідних їм соціальних спільностей з різними інтересами.

З соціальної структури суспільства через групи інтересів формуються типи еліт, тобто групи індивідів, які виконують функцію об'єднання інтересів різноманітних соціальних груп. Таким чином, належність до окремої соціальної групи дозволяє індивіду, який входить до будь-якої групи інтересів, за певних умов потрапити до еліти.

В залежності від виконуваної ролі в суспільстві виділяють наступні види еліт: політичну (керівники організацій і партій, представники державних органів влади та органів місцевого самоврядування), підприємницьку (підприємці, банкіри), військову, юридичну (судді, прокурори, адвокати), наукову (вчені, дослідники), педагогічну (викладачі вузів, вчителі), кримінальну (кримінальні авторитети), культурологічну (видатні працівники української культури, артисти, художники тощо). Їх структура є рухомою і змінюється в залежності від розвитку суспільства, його функцій та соціальної структури.

Існує три базові соціальні функції: світопізнання, державне керування, економіка. У зв'язку з цим можна говорити про три елітарні групи: духовну, політичну, економічну. Кожна з них зобов'язана виконувати власний комплекс обов'язків.

Духовна еліта осягає принципи буття, досліджує закони соціального розвитку, зберігає і поширює, передає духовність, знання, традиції, етичні норми. **Політична еліта** піклується про національно-державні інтереси, керує національним організмом, ухвалює закони і забезпечує їх виконання. Зовсім інші вимоги до **економічної еліти**, які можна звести до трьох основних засад: заробляти більше грошей, дотримуватися державних законів і дбати про своїх працівників.

Що стосується ролі еліти у суспільстві, її діяльності, то потенційне її функціональне поле доволі різноманітне і має потенціал швидкого розвитку. Воно залежить від рівня розвитку суспільства, його інституціональної структури та функціональних завдань.

Функції еліти

Назви функцій	Характеристика функцій
Направляюча Стратегічна	Вироблення напрямків суспільного розвитку (формування національної ідеї)
Управлінська	Здійснення керування суспільством через політичні партії й організації. Забезпечення лідерства
Виховна	Виховний вплив на українське суспільств – формування національної свідомості
Інтеграційна	Об'єднання людей на основі національної ідеї
Мобілізаційна	Мобілізація населення для проведення політичних акцій
Захисна	Захист і підтримка людей. Примирення конфліктуючих сторін

При аналізі варто мати на увазі, що конкретний набір функцій і їхня соціальна транскрипція визначаються особливостями суспільства: рівнем розвитку економіки, соціальної сфери і політичних інститутів, ментальністю людей та іншими факторами. Зрозуміло, що еліта за своєю структурою і роллю у соціумі повинна відповідати необхідності вирішення тих проблем, що постають перед суспільством.

В Україні завжди існувала проблема національної еліти, здатної розв'язувати складні державотворчі завдання у конкретній історичній ситуації.

Історія відносин української еліти з її народом сповнена драматизму. Полонізація, русифікація вели до втрати національної свідомості, а разом з тим – і можливості політичного керівництва, впливу на церкву і духовне життя народу.

При визначенні поняття «національна еліта» і критеріїв, за якими її визначати, необхідно враховувати не національність, а її національний характер, який повинен бути всезагальною ознакою культури. Як зазначав В.Липинський: «Все краще і нам треба залучати, а не відштовхувати за національною ознакою». Отже, тим, кого ми відносимо до еліти українського суспільства, зовсім не обов'язково бути виключно українцями, але обов'язково вони повинні бути національними за своїм духом. Діяльність вітчизняної еліти повинна працювати на розвиток українського націотворення – зміцнення держави, культури, науки і таке інше.

В. Липинський у своїх «Листах до братів-хліборобів» зазначав, що український дух еліти куди значніший від українського її складу, бо саме він спроможний стати руходійним джерелом відродження України як незалежної держави і незалежної своєрідної культури. У свою чергу, відродження українського духу пов'язане з відродженням мови. Оскільки мова – це не лише зовнішня форма існування мислення, а і внутрішня його суть, його особиста душа, то неможливо відроджувати українську культуру у межах російської, чи якоїсь іншої мови [15, 76].

На думку Д. Донцова, до еліти слід відносити тих людей, для котрих відданість певним ідеалам є важливішою, ніж страх перед смертю. Якщо людина готова заради своєї ідеї піти на смерть, її слід вважати кращою [16, 21].

Отже, до національної еліти слід відносити тих, чия діяльність пов'язана з націотворенням: створення та розбудова держави, розвиток культури і науки тощо.

Підводячи підсумок усьому вище зазначеному, зробимо деякі висновки. Еліта не є соціально однорідним утворенням, вона внутрішньо диференційована, має складну структуру, що часто дає можливість неелітним групам видавати себе за її частину. Еліта – це краща частина спільноти, що відбиває її ціннісні орієнтири на даному історичному етапі та визначає стратегічні моделі розвитку цієї спільноти. Головне завдання національної еліти України – це практична реалізація національної ідеї.

Предметом подальших досліджень з даної проблематики може бути аналіз генезису української національної еліти, а також питання розуміння і реалізації національної ідеї українською елітою.

Література

1. Парето В. О применении социологических теорий // Социологические исследования. - 1996. - № 1, 2, 10. - С. 108-118, 115-124, 139-144.
2. Мангейм К. Человек и общество в век преобразования. - М.: ИНИОН, 1991. - 219 с.
3. Ортега-и-Гассет Х. Восстание масс // Вопросы философии. - 1989. - № № 3,4. - С. 119-154. С. 114-169.
4. Андрущенко В.П., Михальченко М.І. Сучасна соціальна філософія: Курс лекцій. - К.: Генеза, 1996. – 368 с.
5. Белебега І. Українська еліта. - Х.: Березіль, 1999. - 345 с.
6. Арон Р. Демократия и тоталитаризм. – М.: Текст, 1993. – 312 с.
7. Вебер М. Избранные произведения. - М.: Прогресс, 1990. - 840 с.
8. Донцов Д. Дух нашої давнини. - 2-е вид. - Дрогобич: Відродження. - 1991. - 341 с.
9. Липинський В. Листи до братів-хліборобів про ідею і організацію українського монархізму. - Нью-Йорк: Булава, 1954. - 470 с.
10. Еліта та соціальна зміна: матеріали “круглого стола” // Філософська і соціологічна думка.- 1996.- № 5-6.- С. 201 – 251.
11. Там же. С.230
12. Шульга М., Потехін О. Еліти в суспільстві: нагальний зміст теоретичної проблеми // Розбудова держави. - 1998. - № 7-8.- С. 13-27.
13. Здоровега В.Й. Пріоритет еліти – здатність до творчого мислення // Матеріали міжнародної наукової конференції "Національна еліта та інтелектуальний потенціал України". - Львів, 1996. – С. 9-10.
14. Еліта та соціальна зміна: матеріали “круглого стола” // Філософська і соціологічна думка.- 1996.- № 5-6.- С. 201 – 251.
15. Липинський В. Листи до братів-хліборобів про ідею і організацію українського монархізму. – Нью-Йорк: Булава, 1954. – С.76.
16. Донцов Д. За який провід? – Виннипег: Б.и., 1948. – 29 с.

УДК 536.5 (477.54/62)

Касперський А., Лоха А., Микитенко П.

РОЗВИТОК ФІЗИКИ НИЗЬКИХ ТЕМПЕРАТУР В УКРАЇНІ (ІСТОРИКО - ПАТРІОТИЧНИЙ АСПЕКТ. СЛОБОЖАНЩИНА)

У статті досліджуються проблеми фізики низьких температур. Автор аналізує історичні аспекти проблеми, зосереджуючи свою увагу на внеску вчених, які працювали в Слобідській Україні.

В період відродження України як незалежної і суверенної держави, який ми переживаємо і який супроводжується прискоренням процесу формування національно-культурної свідомості, значним і постійно зростаючим є інтерес до історичного минулого.

У ХХ ст. становище в науці взагалі і у фізиці зокрема докорінно змінилось.

Окремі напрямки науки об'єднуються у наукові школи і створюються нові фізичні наукові школи в Україні, у тому числі й у Харкові.

Одним із перших університетів в Україні, де була створена і успішно функціонувала кафедра фізики, був Харківський університет, який відкрили 17 січня 1805 року. У ньому формувався потужний центр фізичної науки на території півдня російської імперії. Проте розвиток фізики у Харківському університеті зазна-

вав перепон, перш за все через недостатнє фінансування, непристосованість приміщень, відсутність належного оснащення фізичного кабінету і спеціальних наукових лабораторій [2]. Цими ж причинами можна пояснити відсутність в Росії у XIX столітті самобутніх і значимих фізичних шкіл. Наука розвивалась на ентузіазмі видатних вчених, але їх було замало.

Лише у другій половині XIX століття фізичні інститути були створені при Петербурзькому, Московському, Одеському університетах. Цього вимагав стрімкий і всебічний розвиток фізичної науки, формуючи все нові й нові напрямки досліджень, що забезпечували прогресивні галузі виробництва.

На території України авангардні позиції у наукових дослідженнях посідав Харківський університет. Тому не дивно, що у другій половині XIX століття там починає формуватися новий напрямок досліджень у фізиці – фізика низьких температур. У лабораторіях Харківського університету цій проблемі була приділена значна увага і виконувалися глибокі фундаментальні дослідження у цій галузі. Цьому сприяли успішні результати зрідження різних газів як у Харкові, так і в інших наукових центрах. До кінця XIX століття були зріджені кисень, азот, водень, а в 1908 році – гелій. Одержання низьких температур значно прискорило дослідження властивостей речовини, які передбачали, але могли якісно і зримо виявлятися лише за низьких температур [1].

Нова галузь фізики як прерогативу ставила досконале вивчення властивостей речовин при близьких до абсолютного нуля температурах, що дозволяло б спостерігати стан речовин, у яких досить низька енергія теплового руху. Це давало можливість досліджувати і аналізувати одержувану цінну інформацію про властивості твердих тіл. Також вивчає систему квантування енергії речовини в конденсованому стані.

У результаті зрідження гелію створюються нові важливі напрями фізики – фізика рідкого гелію, фізика надпровідності тощо.

В нашій країні перші роботи в області низьких температур були виконані Л.В. Шубниковим (1901 - 1945) в м. Харкові в УФТІ. Перші виконані ним дослідження в 1930 р. пов'язані з щойно створеною установкою для зріджування газів, а пізніші – із зрідженням водню і гелію. Так, уже 23 березня 1931 р. в цій лабораторії було одержано рідкий водень [3]. Першим директором УФТІ був І. В. Обреїмов, якому належить ідея дискретності структури спектра молекулярного кристала при досить низьких температурах.

Наприкінці 1932 р. в Харківській криогенній лабораторії вперше в СРСР було отримано рідкий гелій за допомогою експансивних зріджувачів (за методом Сімона). Значним досягненням був запуск у 1934 р. мейсенерівського зріджувача гелію з продуктивністю 1,5 л/год. Виконувалися роботи по створенню дьюарів для збереження зріджених газів, а також створювалась високоякісна апаратура для очищення зріджених газів.

Протягом 1934-1935 рр. Л.В. Шубниковим із співробітниками виконано дослідження властивостей цілого ряду газів, в тому числі кисню, аргону, метану, азоту, гелію та ін.

У 1934 р. Л.В. Шубников разом з Ю.М. Рябіним відкрили ефект повного діамagnetизму надпровідників незалежно від В. Мейсенера. Пізніше Л.В. Шубников і В.І. Хаткевич дослідили теплоємність надпровідних сплавів, що привело до відкриття надпровідників II-го роду. Разом з О.І. Трапезниковим Л.В. Шубников вперше встановив фазовий перехід надпровідника в антиферромагнітний стан. Ці фундаментальні дослідження Л.В. Шубникова по суті сприяли створенню школи низьких температур зі сталими і прогресивними традиціями постановки наукових завдань [5].

Завдяки досягненням вчених криогенної лабораторії, вона стала відомою на весь світ і визнана одним зі світових центрів фізики низьких температур. Дослідження при низьких температурах вимагали особливої експериментальної бази, яка давала б можливість одержувати і підтримувати низькі температури. Л. Шубников почав підбирати кваліфікований персонал для майстерень. Це дало можливість уже восени 1931 р. запустити власний водневий зріджувач продуктивністю 12 л на годину і одержати рідкий водень ($T = 20,4 \text{ K}$), а через рік — рідкий гелій ($T = 4,3 \text{ K}$). Було налагоджено також виготовлення металевих дюарів для збереження рідкого азоту та водню, створена апаратура для очищення газів, одержання вакууму, а також для проведення експериментів при низьких тисках.

Тематика дослідження лабораторії була широкою і різноманітною, але центральне питання — дослідження надпровідності (зменшення опору електричному струмові до нуля при низьких температурах). Досліджувалися також питання магнетизму (зокрема антиферромагнетизму). Л.В. Шубниковим була складена широка програма досліджень. Здобутки цієї школи в подальшому розвинуті школами Б.Г. Лазарева і В.І. Веркіна.

З 1938 по 1977 роки криогенну лабораторію ФТІНТу очолював академік АН України Б.Г. Лазарев. Під його керівництвом були фундаментально вивчені властивості рідкого гелію, а також розроблено широкий асортимент експериментальної техніки для дослідження різноманітних криогенних станів речовин, «льодова бомба», високовакуумна відкачка, криостати для рентгенографічних та нейтроннографічних досліджень, зріджувачі водню та гелію і багато інших установок [4].

Важливою подією для наукового світу України став той факт, що в 1945 році була створена інша криогенна лабораторія під керівництвом А.Ф. Приходька при інституті фізики АН УРСР. Поряд з цим в Харківському інституті продовжують вивчати конденсовані стани, розробляється теорія криокристалів, з'являються окремі роботи з криобіології. Ці роботи продовжувались завдяки ініціативі і відданості справі академіка В.І. Веркіна.

В.І. Веркін (1919-1991) став першим директором ФТІНТ. Під його керівництвом вчені інституту досліджували комплекс проблем молекулярної фізики, фізичні властивості біологічних молекул, а також розробляли і удосконалювали дослідницьке обладнання. Досліджувались властивості рідкого гелію в стані надтекучості, виконувались дослідження щодо визначення міжмолекулярних взаємодій в середовищі біологічно активних молекул та кристалізації нуклеїнових кислот, була приділена увага модельній структурі і властивостям молекул ДНК [3].

В 1937 році П.П. Капіца відкрив явище надтекучості He-2. При дослідженні цього явища у 1941 році виявлено, що подальше нарощування потужності вакуумної установки для отримання низьких температур не зможе привести до істотного зниження температури, бо основне — випаровування гелію — відбувається не з поверхні рідини, а через надплинну плівку He-2, яка піднімається по стінках посудини в зону з вищою температурою і там випаровується [2].

Перші кроки з вирішення цієї проблеми були здійснені Б.Г. Лазаревим і Б.Н. Єсельсоном в 1942 році, при отриманні температури 0,7 К. Пізніше було досягнуто температури 0,7 К. А у 1962 р. Лазаревим і його співробітниками збудований криостат з рідким гелієм, який дав можливість виконувати візуальні спостереження при температурі 0,3 К [5].

Теорія надтекучості He була сформульована ще в 1937 році в статті «Квантові властивості рідини» Л.Д. Ландау і М.М. Боголюбовим. У 1940-41 рр. вони пояснили, що згідно з їхньою теорією He-2 є двома взаємопроникними рідинами, і при 0 К увесь гелій повинен стати надтекучим. Варто зазначити, що подальший розвиток теорії надтекучості He-2 належить М.М. Боголюбову.

У 1949 Б.Г. Лазарев і О.Й. Судовцев виявили і виміряли зміну об'єму олова і його коефіцієнт теплового розширення при надпровідному переході в магнітному полі при високих тисках. Ще в 1939 році Б.Г. Лазарев і Л.С. Кан у криогенній лабораторії ФТУ АН УРСР отримали високий тиск при низьких температурах. Досліджено зв'язок між особливостями поверхні металу і його надпровідними властивостями; була побудована теорія впливу тиску на надпровідність.

Над проблемою надпровідності працювали також Л.Д. Ландау, О.О. Абрикосов, В.Л. Гінзбург, Л.П. Горьков, М.М. Боголюбов. В 1940-ві роки Л.Д. Ландау разом з В.Л. Гінзбургом розробляють теорію надпровідності, що враховувала квантові ефекти і пояснювала ряд властивостей, наявність поверхневої енергії на межі надпровідної і нормальної фаз; залежність глибини проникнення магнітного поля в надпровідник від напруженості поля і т.д. Ними описана поведінка надпровідників поблизу точки фазового переходу в нормальний стан, що дала можливість досліджувати надпровідники в сильних магнітних полях [4].

В 1957 р. О.О. Абрикосов на основі цієї теорії сформулював теорію магнітних властивостей надпровідників 2-го роду.

В 1957 р. М.М. Боголюбов сформулював теорію надпровідності і довів, що між явищами надтекучості і надпровідності існує значна і суттєва аналогія.

На основі цієї теорії Л.П. Горшков і О.О. Абрикосов зробили оцінку властивостей надпровідних сплавів, в якій враховується довжина вільного пробігу електронів у металі.

У післявоєнні роки експериментальними дослідженнями в цій галузі займалися: Л.В. Шубников, Б.Г. Лазарев, М.С. Алексєєвський, Б.В. Веркін, О.О. Галкін, О.Й Шальников.

Важливі і успішні дослідження з рідкими і затверділими газами, вивчаючи їхні властивості, а саме теплопровідність, теплове розширення, що дало можливість перевірки припущення теорії динамічної решітки, виконав В.І. Веркін [1].

У 70-х роках Б.І. Веркін з учнями та співробітниками почали розробку і впровадження у народне господарство криогенних технологій: були створені так звані азотні технології для потреб сільського господарства, будівництва, медицини. Вони дали можливість на якісно новому рівні організувати доставку, збереження та переробку продуктів харчування за допомогою спеціальних авторефрижераторів з азотною системою охолодження.

Б.І. Веркін, В.І. Старцев, І.М. Любарський, В.В. Пустовалов, В.Я. Ілбичев та ін. здійснили цикл досліджень структури та механічних властивостей матеріалів при низьких температурах і у вакуумі, У 80-х роках сформувалася наукова школа Веркіна, яку представляють І.М. Дмитренко, І.К.Янсон, І.Я. Фуголь, Ю.П. Благой, В.А. Міхєєв, В.Д. Філь, Л.Ф. Суходуб, Ю.В. Набойкін, А.С. Снурников, В.Г. Гетьманець, П.С. Черняков, Ф.Ф. Лаврентьєв, А.Г. Подольський та ін [6].

Наприкінці 40-х - на початку 50-х років із низькотемпературної школи Б.Г. Лазарева виділилась фізична школа О.О. Галкіна, яка остаточно сформувалась у 60-ті роки у Донецьку, де Галкін став засновником і директором Донецького фізико - технічного інституту АН України.

Оригінальні установки з дослідження властивостей твердих тіл в експериментальних умовах (низькі температури, високий тиск, сильні магнітні поля) вперше у світі були створені академіком АН України О.О. Галкіним у Донецькому фізико-технічному інституті.

О.О. Галкін та інші дослідили залежність коефіцієнта поглинання середовищем ультразвуку у магнітному полі від частоти, дії температури і анізотропії і передбачили виникнення магнітоакустичного ефекту. У лабораторіях Донецького ФТІ УРСР було виявлено нелінійні ефекти поглинання ультразвуку в надпровід-

ному індії, а також досліджено циклотронний резонанс Азбеля-Катра на алюміній, цинк, кремній [5].

В.Ф. Приходько, М.С. Бодін, В.Л. Бродє, М.Т. Шпак, М.С. Соскін, Д.Ф. Байса виконували дослідження зі збудження і вивчення властивостей-екситонів. Завдяки цим дослідженням можна було краще вивчати поверхню матеріалів у процесі деформації, а також дисперсне поглинання світла молекулярними кристалами.

З кожним роком зростала мережа криогенних лабораторій: 1960 р. – Харківський фізико-технічний інститут низьких температур, 1963 р. – Інститут радіофізики і електроніки АН УРСР, 1945 р. – Інститут фізики АН УРСР (Київ), 1972-73 рр. – Інститут металофізики АН УРСР. Це підтверджувало підвищену зацікавленість даною галуззю, оскільки вона тісно пов'язана з новим науковим напрямом – імітацією умов космосу. А певні здобутки у цьому питанні уже були висвітлені в деяких працях вчених Харківського ФТІНТу. Було створено основи моделювання космічного простору і унікальні надвисоковакуумні камери, які використовуються при вивченні та отриманні надчистих металів.

Література

1. Кузнецов Б.Г. История энергетической техники. - М-Л: Науч.-тех. изд., 1937.-312 с.
2. Шпольский Э.В. Успехи физических наук. Т. XXXIII. – М.-Л.: Гос. издат. тех.-теорет. лит., 1947.- С.469 - 533.
3. Кордун Г.Г. Біофізичні довідники видатних фізиків. – К.: Рад. школа, 1985. - 280 с.
4. Развитие физики в России. Т.1. - М.: Просвещение, 1970.
5. Шут М.І., Форостяна Н.П. Вибрані питання історії молекулярної фізики. Навчальний посібник. - К.: Шлях, 2003. - 152с.
6. Рідний край: Навчальний посібник з народознавства / За ред. І.Ф. Прокопенка. – Х.: Основа, 1993. – 582 с.

УДК 331.105.44:94(477)"1956/1964"

Концур В.В.

ПРОФСПІЛКОВЕ ЧЛЕНСТВО В УКРАЇНСЬКІЙ РСР: ПРОБЛЕМА ПАРТІЙНОСТІ (середина 50-х – середина 60-х рр. ХХ ст.)

В статті розглядається проблема партійного членства в українських профспілках в період "відлиги". Авторка приходиться до висновку, що, збільшуючи кількість комуністів в лавах членів профспілок, тоталітарна держава нав'язувала трудящим свої стратегічні завдання з метою самозбереження.

Профспілкові об'єднання сьогодення намагаються позбавитися залежності від державних структур. Труднощі, з якими вони зустрічаються на цьому шляху, повною мірою дають змогу пересвідчитися у винятковій витривалості механізму, який було створено свого часу в тоталітарній державі для утримання громадської організації, а через неї і всіх трудящих, під всеохоплюючим ідеологічним впливом влади. Значною мірою цей вплив забезпечувався за допомогою специфічного кадрового складу радянських професійних спілок. Ця залежність об'єктивно вимагає визначення доцільності використання державою організаторських можливостей профспілок у різних сферах суспільного життя та рівня самостійності громадської організації.

Детальне вивчення історіографії проблеми переконує нас у тому, що значне місце їй відводилось в працях радянських дослідників. Хоча питання партійності членів профспілок й висвітлювалось ними подекуди епізодично, але було не-

одмінним аспектом при розгляді діяльності громадської організації. Так, в роботах Ф.Є.Нищого та Н.І.Баланюк, присвячених діяльності КПРС з підвищення ролі профспілок в господарському будівництві та комуністичному вихованні трудящих, тенденція збільшення кількості комуністів серед спілчан однозначно визнавалась дослідниками як позитивне явище [1].

Сучасна історіографія з порушеної проблеми хоча й незначна у кількісному відношенні, але цінна, перш за все, новою методологією та підходами до вивчення проблеми, а також об'єктивністю аналізу політики радянської держави щодо партійного та профспілкового членства. Досить гостро і радикально для 1991 р. аналізує особливості функціонування партійної номенклатури в СРСР російський дослідник М.Восленський [2]. Серед українських дослідників слід відмітити роботи В.М.Докашенка та В.К.Барана [3]. Автори цілком справедливо розглядають радянські профспілки як своєрідне відгалуження адміністративного апарату.

Поза увагою дослідників залишається питання партійної приналежності членів громадської організації. У цій статті ми ставимо за мету з'ясувати основні тенденції впливу КПРС на розвиток профспілкового руху в УРСР та визначити роль партійності членів профспілок у процесі становлення одного з "найдемократичніших" етапів радянського тоталітаризму – "відлиги".

Розбудовуючи черговий етап тоталітаризму на запереченні сталінізму, в основі якого лежав майже середньовічний авторитаризм, творці "відлиги" на перший план висунули ідею розширення народовладдя (звичайно ж, у тоталітарному розумінні) як однієї з форм утвердження нової влади. Тому цілком природно, що за цих обставин розвиток громадських інституцій, які на той час імітували органи народовладдя, був обумовлений наперед. Це стосується всіх громадських організацій і, перш за все, професійних спілок, які були наймасовішою громадською організацією трудящих і беззаперечно визнавали керівну роль партії.

Зовнішньо-показне протиставлення ідей "відлиги" сталінізму обумовило виключення з арсеналу нової влади репресивно-силових методів впливу на суспільство, які тоталітарна держава змушена була компенсувати утиском ідеологічним. Звідси й активізація ідеологічної діяльності правлячої партії, яка супроводжувалась різного роду "вдосконаленнями", в тому числі й кадровими, як всередині самої партії, так і її "привідного пасу".

Комуністична партія реалізацію ідеологічного аспекту профспілкової роботи покладала в першу чергу на комуністів, які працювали на виборних профспілкових посадах на штатних чи позаштатних засадах. На цьому свого часу наголошував ще В.І.Ленін. "Фактично всі керівні установи величезної більшості спілок і в першу чергу, звичайно, загальнопрофесійного всеросійського центру або бюро (ВЦРПС – Всеросійська центральна рада професійних спілок) складаються з комуністів і проводять всі директиви партії", - писав він у "Дитячій хворобі "лівизни" в комунізмі" [4].

Вимога посилення партійного впливу стосувалась не лише профспілок і не лише їхньої ідеологічної сфери. Ця загальна вимога характерна всьому постсталінському періоду і торкалась абсолютно всіх сфер діяльності партії і держави. Зокрема, на липневому Пленумі ЦК КПРС (1955 р.) гострій критиці було піддано парткерівників місцевого масштабу за слабкий зв'язок з виробництвом. "Керівні працівники ряду обкомів, міськкомів партії, – зазначалось у постанові Пленуму, – рідко бувають на підприємствах, не знають дійсного стану справ на місцях і не здійснюють необхідного впливу на роботу підприємств і первинних партійних організацій" [5]. III пленум ВЦРПС, який пройшов у серпні того ж року, повністю "розділив" тривогу партійного пленуму, переадресувавши докори на адресу проф-

спілкових керівних органів та додавши до них звинувачення в “канцелярських методах керівництва місцевими організаціями” [6].

Ці заяви наводять на роздуми про причини такої різкої критики. Ми їх вбачаємо, в першу чергу, в необхідності реконструкції політичної системи країни, яка полягала у відмові від жорсткої сталінської моделі управління. Зважаючи на зміни в повоєнному світі, радянська партійна верхівка змушена була піти на цей крок з метою самозбереження. Крім того, спосіб приходу до влади М.С.Хрущова, який науковці нерідко розглядають як переворот, вимагав широкого залучення кадрового ресурсу в процесі зміцнення позицій нового політичного угруповання [7].

Враховуючи ці обставини, а також той факт, що критика прозвучала на етапі становлення нової влади, припускаємось думки, що метою її була, в першу чергу, дискредитація адміністративного ресурсу, сформованого за часів Й.В.Сталіна, а значить апіорі ворожого або, принаймні, ненадійного для влади, яка тільки формувалась. Вслід за М.Восленським ми приходимо до думки про те, що на цьому етапі було життєво важливим для команди М.С.Хрущова “підвищити якомога більше своїх васалів і розставити їх, користуючись своєю владою, на підходах до верхівки номенклатури” [8].

Ці зміни мали забезпечити міцність позицій “відлиги” й одночасно продемонструвати народним масам її рішуче прагнення відійти від сталінських методів управління, які й уособлювала в собі “стара гвардія”. На підтвердження цієї думки наведемо розрахунки, зроблені В.М.Докашенком. Так, ним було вираховано, що вже за станом на 1 січня 1954 р. в Україні була замінена майже третина номенклатурних працівників, а ротація партійних кадрів за три роки, які пройшли від часу смерті Й.В.Сталіна, склала майже 75 % [9].

Крім того, XX з'їзд КПРС, знову порушуючи питання розстановки комуністів на різних ділянках господарського та культурного будівництва, визнав за необхідне “збільшити кількість комуністів, зайнятих на виробництві” [10]. Грудневий Пленум (1957 р.), у свою чергу, намагався підвищити роль комуністів, які працювали на виборних профспілкових посадах. “Для комуніста, висунутого на профспілкову роботу, повинно стати справою партійної честі забезпечити виконання завдань, що стоять перед профспілками...”, – зазначається у постанові Пленуму [11]. Подібні вимоги висувались завжди, коли з'являлось чергове доленосне рішення. Після XXI з'їзду КПРС воно пов'язувалось з висновком про повну й остаточну перемогу соціалізму, а після XXII – з програмою будівництва комунізму.

Дещо порушуючи логіку викладу, зазначимо, що XXII з'їзд КПРС став значним для доби “відлиги” не тільки початком розгорнутого будівництва комунізму, а й постановкою проблеми насильницької ротації кадрів, що й було записано в статуті партії. Так, на кожних чергових виборах склад ЦК КПРС та його Президії мав обновлятися не менше ніж на одну четверту частину, причому члени Президії могли бути обраними не більше ніж на три скликання підряд. Склад ЦК компартій союзних республік, крайкомів, обкомів мав обновлятися не менше ніж на одну третину; склад окружкомів, міськкомів і райкомів партії, парткомів або бюро первинних партійних організацій – наполовину. При цьому члени цих керівних партійних органів могли бути обраними не більше ніж на три строки підряд, а секретарі первинних парторганізацій – не більше ніж на два строки підряд [12].

Звичайно, за таких умов жоден партійний працівник не міг відчувати себе в безпеці, та й профспілковий теж, адже профспілковий статут теж змінився вслід за партійним. В ньому було записано, що на кожних чергових виборах склад профспілкових органів мав оновлюватися приблизно наполовину. При цьому керівні працівники профспілкових органів не могли бути обрані більше ніж на два строки підряд [13]. Як бачимо, заходи щодо ротації профспілкових кадрів були навіть більш радикальними, ніж до партійних. Все це призвело до прихованого

протистояння адмінресурсу та Генерального секретаря. Ця спроба “виключити можливість надмірного зосередження влади в руках окремих працівників” [14] в результаті обумовила крах М.С.Хрущова.

У питанні збільшення кількості комуністів на керівних профспілкових посадах не відставали від партії й самі профспілки. Зокрема, XI з'їзд профспілок СРСР з усією рішучістю вимагав від підпорядкованих структур домогтися того, щоб на керівну профспілкову роботу висувались люди, “здатні на ділі проводити в життя політику партії” [15]. Звичайно ж, такими людьми виявились комуністи. Вже в 1960 р. кількість керівних профспілкових працівників обкомів України на 78,8 % складалась з комуністів, а кількість голів ФЗМК – на 48,8 %. Тільки за 1960 та 1961 рр. до Харківської, Донецької та Дніпропетровської областей партійні органи направили на керівну профспілкову роботу близько 1 600 комуністів [16]. Взагалі ж за даними, наведеними в матеріалах XXI з'їзду Комунистичної партії України, за перші чотири роки “відлиги” склад її членів зріс майже на півмільйона осіб і становив 1 256 700 членів та 131 788 кандидатів у члени КПРС. За цей період близько двох третин прийнятих до партії становили робітники і колгоспники, причому кількість комуністів, які працювали безпосередньо на підприємствах промисловості, будівництві, транспорті і зв'язку, збільшилась на 51 %, в той час як у колгоспах та радгоспах – на 59 % [17].

Що ж до другої половини доби “відлиги”, то радянська дослідниця Н.І.Баланюк зазначала, що “Компартія України в ці роки (1961 – 1966 рр. – прим. В.К.) ширше і глибше, ніж раніше, ставила питання якості підготовки профспілкового активу. Особливо важливо, – на її думку, – було укріпити кадрами первісні профспілкові організації, які безпосередньо пов'язані з масами і вирішували конкретні завдання”. Проаналізувавши досвід роботи партійних організацій республіки, авторка прийшла до висновку, що ними проводилась значна робота з активізації діяльності партгруп у профспілках, і що “в результаті росту авторитету комуністів у профспілках з року в рік покращувалась якість роботи профспілкових кадрів” [18]. Таким чином, члени партії, виконуючи функції профспілкових лідерів на різних рівнях діяльності громадської непартійної організації, мали більш ніж сприятливі умови для реалізації як економічного, так і політично-ідеологічного курсу КПРС. Крім того, роботи радянських дослідників доби “відлиги” переконують нас у тому, що будь-який працівник, потрапляючи до складу профспілкового активу, неминуче підпадав під виховання “в дусі марксистсько-ленінських ідей, в дусі комунізму” [19].

Взагалі протягом 1950 – 1960-х рр. найбільш “продуктивними” в плані зростання чисельності Компартії України, за підрахунками В.К.Барана, були 1956 та 1960 рр., коли кількість членів і кандидатів у члени партії зросла в Україні відповідно на 10,4 % та 9,4 %, причому дослідник відмічає, що протягом 1960-х рр. відбулись помітні зміни в соціальному складі КП України: частка робітників весь цей час збільшувалась, а селян і службовців – знижувалась. На думку В.К.Барана, партійні органи цілеспрямовано регулювали цей процес, добиваючись визначених згори показників представництва різних соціальних груп населення [20].

Поєднання збільшення кількості членів КПРС з ідеологічною діяльністю дозволяло значно активізувати останню і використати її з метою утвердження нової влади. Вже в червні 1956 р. V пленум ВЦРПС приймає постанову “Про задачі профспілкових організацій з покращання виховної та культурно-масової роботи серед трудящих”. Вона дає негативну оцінку діяльності президії ВЦРПС центральних, республіканських, крайових та обласних комітетів і рад профспілок з керівництва виховною та культурно-масовою роботою і зобов'язує їх разом з фабрично-заводськими та місцевими комітетами та радами профспілок “пов'язувати виховну і культурно-масову роботу з практикою комунистичного будівництва”.

Особливу увагу було приділено покращанню культурно-масової роботи безпосередньо на підприємстві, у зв'язку з чим профспілковим організаціям ставилось в обов'язок "підвищити роль культкомісії фабрично-заводських і цехових комітетів, рад червоних кутків, більше надавати допомоги в роботі культурних організаторам профспілкових груп" [21].

Місяцем пізніше подібну постанову прийняв II пленум Української республіканської ради профспілок з критикою на адресу культурно-масового відділу Укрпрофради та її президії. Загалом, зміст постанови українського керівного органу профспілок мало чим відрізнявся від документа ВЦРПС. Його хіба що вирізняє завзятіший зміст пропозицій щодо посилення виховної роботи. Зокрема, у документі констатувалось, що "під керівництвом партійних організацій профспілкові організації проводять систематичну роботу з роз'яснення рішень XX з'їзду КПРС, зовнішньої та внутрішньої політики Комуністичної партії і Радянського уряду", а також зауважувалось, що "важливе місце у виховній роботі... повинно зайняти роз'яснення постанови ЦК КПРС "Про подолання культу особи і його наслідків" [22].

Розвиваючи ідею демократизації профспілок та позбавлення їх сталінських начал, КПРС тим самим не просто зміцнювала, а зберігала свою владу, яка була серйозно дискредитована попереднім режимом і не відповідала умовам повоєнного світу. Отже, професійні спілки були засобом, який допомагав КПРС створити правдоподібну ілюзію відмови від сталінізму, а вимога партійного пленуму від комуністів домогтися того, щоб маси побачили в них "близькі, рідні організації, здатні правильно виражати і відстоювати інтереси трудящих" [23], – лише засіб для досягнення мети.

Таким чином, збільшення кількості комуністів в лавах членів профспілок дозволяло КПРС не лише контролювати профспілкові організації, а й нав'язувати їм свої власні стратегічні завдання, включаючи й ідеологічні, починаючи від первинної структурної ланки громадської організації. У зв'язку з цим доцільним є подальше вивчення шляхів ідеологізації спілчан на рівні низових ланок професійних спілок.

Література

1. Нищий Ф.Е. Деятельность Коммунистической партии Украины по повышению роли профсоюзов в хозяйственном строительстве (1959 – 1965 гг.). На материалах промышленных предприятий: Автореф. дисс. ... канд. ист. наук: 07.570. – Одесса, 1970. – С. 16-17; Баланюк Н.И. Деятельность КПСС по повышению роли профсоюзов в коммунистическом воспитании трудящихся. 1961 – 1966 гг. (На материалах Украины): Автореф. дисс. ... канд. ист. наук: 07.00.01. – Львов, 1986. – С. 11.
2. Восленский М. Номенклатура – господствующий класс Советского Союза. – М.: "Советская Россия", 1991. – С. 406-410, 415-418.
3. Докашенко В.М. Профспілки України в умовах тоталітарної системи (70-ті – початок 90-х рр.). Історіософсько-критичний аналіз. – Донецьк: Кассіопея, 1997. – С. 16-32; Докашенко В.М. Адміністративний ресурс "відлиги" (мета та засоби використання) // Проблеми історії України: факти, судження, пошуки: Зб. наук. пр. – Київ. – 2002. - Вип. 5. – С. 211; Баран В.К. Україна 1950 – 1960-х рр.: еволюція тоталітарної системи. – Львів: Ін-т Українознавства ім. І. Крип'якевича НАН України, 1996. – С. 93-94.
4. Дитяча хвороба "лівізми" в комунізмі // В.І. Ленін. Повне зібрання творів / Переклад з п'ятого російського видання. – К.: Політвидав України, 1974. – Т. 41. – С. 29.
5. О задачах по дальнейшему подъему промышленности, техническому прогрессу и улучшению организации производства. Постановление Пленума ЦК КПСС 4-12 июля 1955 г. // КПСС в резолюциях. – М.: Политиздат, 1971. – Т. 7. – С. 89.
6. О работе профсоюзов в связи с постановлением июльского пленума ЦК КПСС "О задачах по дальнейшему подъему промышленности, техническому прогрессу и улучшению организации производства". Из постановления III пленума ВЦСПС. При-

- нято 10 августа 1955 г. // Справочник профсоюзного работника. – М.: Профиздат, 1957. – С. 18-19.
7. Докашенко В.М. Адміністративний ресурс “відлиги” (мета та засоби використання) // Проблеми історії України: факти, судження, пошуки: Зб. наук. пр. – Київ. – 2002. - Вип. 5. – С. 211.
 8. Восленский М. Номенклатура – господствующий класс Советского Союза. – М.: “Советская Россия”, 1991. – С. 368.
 9. Докашенко В.М. Адміністративний ресурс “відлиги” (мета та засоби використання) // Проблеми історії України: факти, судження, пошуки: Зб. наук. пр. – Київ. – 2002. – Вип. 5. – С. 215.
 10. Резолюции и постановления съезда по отчетному докладу Центрального Комитета КПСС // КПСС в резолюциях. - М.: Политиздат, 1971. – Т. 7. – С. 112.
 11. О работе профессиональных союзов СССР. Постановление Пленума ЦК КПСС, принятое 17 декабря 1957 г. // Справочник профсоюзного работника. – М.: Профиздат, 1967. – С. 15.
 12. Программа Коммунистической партии Советского Союза // КПСС в резолюциях. – М.: Политиздат, 1972. – Т. 8. – С. 313.
 13. Статут професійних спілок СРСР. Затверджений XIII з'їздом професійних спілок СРСР. – К.: Держполітвидав, 1963. – С. 19.
 14. Программа Коммунистической партии Советского Союза // КПСС в резолюциях. – М.: Политиздат, 1972. – Т. 8. – С. 302.
 15. Постановление XI съезда профсоюзов СССР по отчетному докладу о работе ВЦСПС // Справочник профсоюзного работника. – М.: Профиздат, 1957. – С. 9.
 16. Нищий Ф.Е. Деятельность Коммунистической партии Украины по повышению роли профсоюзов в хозяйственном строительстве (1959 – 1965 гг.). На материалах промышленных предприятий: Автореф. дисс. ... канд. ист. наук: 07.570. – Одесса, 1970. – С. 16-17.
 17. Звіт центрального комітету КП України XXI з'їздові Комуністичної партії України. Доповідь першого секретаря Центрального Комітету КП України товариша М.В. Підгорного 16 лютого 1960 р. // Матеріали XXI з'їзду Комуністичної партії України. – К.: Держполітвидав, 1960. – С. 60-61.
 18. Баланик Н.И. Деятельность КПСС по повышению роли профсоюзов в коммунистическом воспитании трудящихся. 1961 – 1966 гг. (На материалах Украины): Автореф. дисс. ... канд. ист. наук: 07.00.01. – Львов, 1986. – С. 11.
 19. Москалец К.Ф. Профспілки України в боротьбі за здійснення семирічки. – К.: Держполітвидав УРСР, 1960. – С. 9.
 20. Баран В.К. Україна 1950 – 1960-х рр.: еволюція тоталітарної системи. – Львів: Ін-т Українознавства ім. І. Крип'якевича НАН України, 1996. – С. 93-94.
 21. О задачах профсоюзных организаций по улучшению воспитательной и культурно-массовой работы среди трудящихся. Постановление V пленума ВЦСПС 29 июня 1956 г. // Справочник профсоюзного работника. – М.: Профиздат, 1956. – С. 538-539, 540-541.
 22. Постановление II пленума Украинского республиканского совета профсоюзов 26-27 июля 1956 года “О состоянии и мерах по улучшению воспитательной и культурно-массовой работы среди трудящихся”. – К.: Профиздат, 1956. – С. 1, 6-7.
 23. О работе профессиональных союзов СССР. Постановление Пленума ЦК КПСС, принятое 17 декабря 1957 г. // Справочник профсоюзного работника. – М.: Профиздат, 1957. – С. 13.

Корман М.М.

ГІДРОБІОЛОГІЧНІ ДОСЛІДЖЕННЯ У НАУКОВОМУ ДОРОБКУ В. О. КАРАВАЄВА

У статті виявлені і проаналізовані передумови становлення В.О.Караваєва як дослідника – гідробіолога наприкінці XIX – на початку XX століття; розкриті сутність основних положень наукових праць вченого з гідробіології; показано значення гідробіологічного доробку В. О. Караваєва в контексті розвитку біологічної науки в Україні.

В процесі розвитку науки завжди наявні характерні риси минулого, тому найважливішими умовами пізнання істини є об'єктивне оцінювання історичної реальності. Взаємозв'язок і взаємодія минулого досвіду та досягнень сучасності, прогресивних ідей минулого та інноваційних технологій сьогодення, історії та теорії – це найважливіша позиція, якою ми керувалися в історико-науковому дослідженні.

Видатний український науковець В. О. Караваєв (1864-1939) віддзеркалював наступність найкращих традицій прогресивної науки XIX ст. Його наукова діяльність охоплює різні галузі біології та виходить за її межі. В. О. Караваєв успішно розробляв питання систематики, фауністики, гідробіології, зоопсихології, ембріології, ентомології, екології тварин, палеонтології та антропології

Володимир Опанасович Караваєвабув яскравою своєрідною постаттю в історії вітчизняної зоологічної науки кінця XIX – початку XX століття. Однак належним чином його спадщина досі не вивчена, не проаналізована, гідно не оцінена і не донесена до сучасника у повному обсязі.

Наукова розробка питань стану і розвитку гідробіологічних досліджень наукової спадщини В. О. Караваєва була закладена відомим вченим Д.Є.Белінгом у праці "Сторічна робота Київського університету в галузі гідрофауністичних і гідробіологічних досліджень". Ця стаття міститься в книзі "Розвиток науки в Київському університеті за сто років", присвяченій 100-річчю від дня заснування Київського університету. Зокрема, Д. Є. Белінг окремими штрихами висвітлив діяльність В. О. Караваєва на морській станції у Вілла-Франці, проаналізував його доробок у галузі дослідження морських тварин. Про окремі аспекти діяльності В. О. Караваєва на морських біологічних станціях у Вілла-Франці, Севастополі та Неаполі йдеться в працях М. І. Андрусова, Л. Я. Бляхера, К. О. Виноградова, В.О.Водяницького, Ф. Ф. Врангеля, Є. Б. Музрукової, С.О. Орлова, О.О.Остроумова. Доробок В.О.Караваєва на посту директора Зоологічного музею Інституту зоології Академії наук України ґрунтовно висвітлили І. Г. Підоплічко, І. Т. Сокур, М. М. Щербак. Певний внесок у розробку і висвітлення наукових поглядів В. О. Караваєва належить фундаментальній монографії, підготовленій колективом учених ("Развитие биологии на Украине"). Інформація про В. О. Караваєва міститься в I і III томах видання цієї праці.

У даній статті пропонуємо детальний аналіз наукового доробку В. О. Караваєва у галузі гідробіології та значення його досягнень в контексті розвитку біологічної науки в Україні.

Гідробіологія як наукова галузь, сформувалася лише у кінці XIX століття. Її метою було вивчення життя водних організмів у його складній взаємодії з абіотичними та біотичними факторами середовища і становить собою біологічну частину лімнології і океанології.

Як наука гідробіологія розвивалася поступово, використовуючи певні наукові дані, які здобували гідрофауністи, гідрофлористи, гідрофізіологи, гідрохіміки, біогеографи та інші. Її розвиток пов'язаний з загальним розвитком природничих

наук і обумовлений господарчими потребами людини. Для гідробіології характерні питання екології і хорології, питання взаємодій між організмами і водним середовищем, питання якісного і кількісного розміщення водних організмів у водних басейнах та інше [2]. В перші десятиліття свого розвитку гідробіологічні дослідження мали переважно загальнопізнавальний характер. При малій вивченості виключно складних біологічних явищ у водоймах гідробіологія зустрілася з необхідністю детальних описів видового складу водних угруповань, чисельності окремих видів, їх сезонної динаміки і розповсюдження. Гідробіологи, які вже намітили власні завдання і розробили спеціальні методи досліджень, були змушені продовжити давно розпочату зоологами і ботаніками роботу по уточненню систематики водних організмів, флори і фауни водоймищ. Тому кожен гідробіолог одночасно був і зоологом і ботаніком, спеціалістом з певної систематичної групи тварин або рослин.

Українські біологи активно включилися у дослідження водних тварин, вивчали поширення їх у водних басейнах, їхні біологічні особливості, систематичні ознаки. Вони розгорнули широку експедиційну роботу, включилися в роботу морських і прісноводних біологічних станцій, взяли участь у діяльності наукових товариств по лінії дослідження водних тварин тощо. Включилися в діяльність представники провідних університетів – Новоросійського (П.М.Бучинський, М.О.Гребницький, О.О.Ковалевський, М.В.Куделін, Я.М.Лебединський, М.Г.Лігнау, І.А.Маркузен, І.І.Мечніков, В.І.Шманкевич та інші), Харківського (О.Ф.Брандт, В.В.Рейнгард, П.Т.Степанов, О.В.Чернай, В.І.Чернявський, О.В.Шидловський), Київського тощо. Серед них надзвичайно активною була група вчених Київського університету – М.В.Бобрецький, В.О.Караваєв, К.Ф.Кесслер, О.О.Ковалевський, О.О.Коротнєв, М.О.Кричагін, О.М.Паульсон, Ю.М.Семенкевич, В.К.Совінський та інші, які своїми дослідженнями піднесенню авторитету кафедри зоології Київського університету [2].

Започаткував гідробіологічні роботи в Київському університеті відомий вчений-зоолог К.Ф.Кесслер. Він перший звернув увагу на дослідження водних тварин і надрукував багато цінних наукових праць. Згодом розпочату справу продовжив зоолог О.М.Паульсон, який протягом понад 20 років працював в університеті і теж займався розробкою питань з гідробіології.

Непересічну роль у розвитку гідробіологічних досліджень відіграв професор зоології О.О.Ковалевський. Численні роботи вченого мають в основному порівняльно-біологічний характер. Професор Київського університету М.В.Борецький – наставник В.О.Караваєва, відомий своїми дослідженнями в галузі морфології, плідно працював над вивченням морської фауни. Йому належать перші роботи по фауні щетинконогих червів (особливо поліхет) Червоного моря; описав 45 нових для цього моря видів поліхет, вивчив їх морфологію і екологію. У 1872 р. Бобрецький працював над визначенням колекції червів, яку зібрав О.О.Ковалевський на Червоному морі. Результатом цього дослідження була робота “Систематичний опис аннелід Червоного моря” (1873), в якій він описав близько 20 нових для науки видів цих тварин. Також М.В.Бобрецький займався поглибленим вивченням поліхет Середземного моря і Атлантичного океану. Роботи М.В.Бобрецького збагатили тогочасні уявлення про життя Чорного і Червоного морів [4].

Будучи професором зоології у Київському університеті у 70-80-х роках XIX століття М.В.Бобрецький, разом з О.М.Паульсоном розвивали не тільки свою наукову діяльність у зазначених вище напрямках, але й готували наступні покоління дослідників. Серед них – О.О.Коротнєв, В.К.Совінський, Ю.М.Семенкевич і В.О.Караваєв. Увага В.О.Караваєва була прикута до ознайомлення з життям Чорного і Середземного морів, для чого він кілька разів виїжджав з Києва до мо-

рів (Вілла-Франка, Неаполь, Севастополь), брав участь у Чорноморських глибокомірних експедиціях. Працюючи на Чорному морі, В.О.Караваєв знайомився спеціально з групою ракоподібних, а на Середземному морі – з групою радіолярій.

Неабияке значення у науковому розвитку В.О.Караваєва відіграли Чорноморські глибокомірні експедиції. Вчений взяв участь у експедиції 1891 року [8]. Загалом, необхідність організації цих експедицій (1890-1891 рр.) розглядалася на VIII з'їзді дослідників природи і лікарів, що відбувся у грудні 1889 р. у Петербурзі [5].

Відомий геолог М.І.Андрусов (1861-1924) підняв питання про необхідність дослідження глибин Чорного моря. Разом з метеорологом проф. О.В.Клоссовським, М.І.Андрусов розробив програму таких досліджень та представив її на Раді Російського Географічного товариства [8]. В свою чергу ця Рада, схваливши міркування М.І.Андрусова, звернулася до Морського міністерства, в якого спитала дозволу для здійснення задуманого за допомогою кораблів Чорноморського флоту. Морське міністерство, зацікавившись програмою О.В.Клоссовського та М.І.Андрусова, повідомило про виділення канонірського човна “Чорноморець” для проведення глибокомірних досліджень у Чорному морі. Начальником експедиції було призначено І.Б.Шпіндлера, гідрологом – Ф.Ф.Врангеля, а обов'язки геолога та біолога експедиції були покладені на М.І.Андрусова [8].

Основною метою експедиції на “Чорноморці” було з'ясування справжньої картини рельєфу дна центральних областей Чорного моря, а також гідрологічна характеристика цих районів. Експедиція тривала усього один місяць і дала дуже важливі результати: по-перше, надзвичайно важливим відкриттям було те, що глибини Чорного моря, починаючи з 125-174 (200) м і до самого дна “заражені” сірководнем, а тому не мають звичайних форм життя (не рахуючи анаеробних бактерій); по-друге, М.І.Андрусову на значних глибинах різних районів Чорного моря вдалося знайти у напіввикопному стані стулки раковин молюсків. Нині у Чорному морі вони не мешкають, але відомі з Каспійського моря (роди *Dreissena*, *Adaspa*, *Micromelania*). Крім того, М.І.Андрусовим вперше були знайдені в глибоководному мулі Чорного моря залізно-марганцеві конкреції, знайдена своєрідність фауни прибосфорського району Чорного моря, надані перші описи найбільш широкої на шельфі Чорного моря зони модіолового (фазеолінового) мулу і перша характеристика біоценозу скопищ філофори в північно-західній частині Чорного моря, пізніше названих філофорним полем [5].

Результати Чорноморської глибокомірної експедиції 1890 р. висвітлені у відповідних звітах М.І.Андрусова, а також у статті “Деякі результати експедиції “Чорноморця””, опублікованих у “Известиях Русского Географического общества” у 1892 році [1].

З метою перевірки отриманих цією експедицією важливих наукових результатів у 1891 р. була організована друга, більш тривала експедиція. Для її проведення Морське міністерство надало канонірські човни “Донець” і “Запорожець”, однотипні з “Чорноморцем”. Начальником експедиції знову був призначений І.Б.Шпіндлер, однак склад експедиції був значно розширений. До числа учасників увійшли О.О.Остроумов (біолог), О.О.Лебединцев (хімік), С.Г. Попруженко (гідролог), В.В.Марковников (хімік), М.Д.Зелінський (хімік), який приєднався до експедиції на декілька днів у серпні 1891 р., щоб здійснити аналіз мулів, узятих з великих глибин Чорного моря. В якості помічника О.О.Остроумова в експедиції 1891 р. брав участь й Володимир Опанасович Караваєв [4].

Ця експедиція здійснила два цикли робіт. Перший – з 25 по 29 травня на канонірському човні “Донець” і другий – з 29 липня по 16 серпня на канонірському човні “Запорожець”. Для отримання проб води, зараженої сірководнем, було виготовлено спеціальний батометр.

Результати досліджень, здійснених В.О.Караваєвим були опубліковані в працях: “Матеріали до фауни пелагічних ракоподібних Чорного моря” (1893) [6], “Матеріали до фауни веслоногих (Copepoda) Чорного моря” (1894) [7].

Перша стаття являє собою опис планктонних ракоподібних (Copepoda і Phyllopoda). В ній В.О.Караваєв висловлював щирю подяку О.О.Остроумову за можливість взяти участь у цій, надзвичайно цікавій і важливій для молодого науковця експедиції. Адже саме за його рекомендацією Володимир Опанасович вперше взяв участь у такій експедиції. Також О.О.Остроумов надав для дослідів у розпорядження В.О.Караваєва увесь пелагічний вилов, здійснений під час плавання “Донця” і “Запорожця”, а також плавання по Азовському морю на шхуні “Казбек” [7].

В.О.Караваєв детально описав вигляд, особливості і будову самців та самок даних видів, їх відмінності, місцезнаходження. Часто в роботі вчений спирається на результати досліджень, отриманих В.І.Чернявським – одним з відомих дослідників фауни південних морів другої половини ХІХ століття, а також М.А.Гребницького та М.О.Кричагіна. В кінці роботи вчений дав детальне пояснення до таблиць. Слід відзначити талант Караваєва як художника. Відомості, які він подає у своїй роботі набагато збагатили знання вченого світу про зоопланктон Чорного моря.

Наступна його праця “Матеріали до фауни веслоногих (Copepoda) Чорного моря” (1894) ґрунтується в основному на матеріалі, зібраного доктором О.О.Остроумовим під час Чорноморської експедиції 1891 року [6]. Ця праця стала безпосереднім продовженням попередньої роботи, але з урахуванням того, що головним об’єктом дослідження стали веслоногі Чорного моря. Усього досліджено 58 виловів, серед яких були вилови, здійснені О.О.Остроумовим, М.І.Андрусовим та самим автором. Після кропітких дослідів з веслоногими, їхнього вторинного перегляду, автор зробив чимало доповнень до попереднього опису і вказав на огріхи, які були допущені. До речі, автор зауважував, що “приступаючи до досліджень пелагічних виловів глибокомірних експедицій я мав надію знайти велике розмаїття форм і між ними багато нових...але надії мої не виправдалися – фауна пелагічних копепод (а також і інших пелагічних представників тваринного царства) виявилася у вищій мірі одноманітною” [6].

Усього В.О.Караваєвим було знайдено 15 видів, з яких тільки 7 належали до пелагічних і які зустрічалися на значній відстані від берега, і поширювалися по усій території Чорного моря. Інші зустрічалися або біля берега, або значно далше від нього. При великій кількості виловів, як зазначає В.О.Караваєв, “на різних глибинах і при тій одноманітності складу, яка виявилася при їх дослідженні, фауну пелагічних копепод Чорного моря, можна, мені здається, вважати майже вичерпаною. Що ж стосується суто прибережних форм, і форм, які населяють море на невеликій відстані від берега, то ці форми майже не охоплені останні експедиціями і мало вивчені попередніми дослідниками, які обмежувалися переважно незначними районами, ще чекають в майбутньому своїх дослідників, які при певній наполегливості можуть сміливо розраховувати на велике жниво. Як показали попередні дослідження, берегова фауна копепод – це велике розмаїття форм, між якими чимало видів, невідомих в інших морях” [6].

В.О.Караваєва цікавило питання про те, як форми Середземного моря, які заселяли Чорне море, при нових фізико-хімічних і біологічних умовах змінили свою організацію. І далі вчений послідовно простежує такі зміни на прикладі копепод. Він висловлює думку про те, що збільшення розмірів відбувається паралельно з покращенням умов життя.

Ці роботи вченого над планктонними ракоподібними (Copepoda і Phyllopoda) мали велике значення для зоологічної науки, адже вони поширювали

знання про зоопланктон Чорного моря і пояснювали деякі ознаки будови чорноморських весляків, зв'язані з фізико-хімічними особливостями середовища.

Працюючи у Вілла-Франці, у 1892 р., Караваєв був здивований розмаїттям фауни радіолярій місцевої бухти. Ця обставина спонукала Володимира Опанасовича у другий свій приїзд до цієї станції активно зайнятися їх вивченням. Його цікавило питання про особливості ділення ядра у радіолярій, яке до тих пір було майже не вивченим. В.О.Караваєв мав надію знайти у радіолярій сегментацію ядра, тим більше, що вона була вже знайдена у споріднених ним соняшників. Загалом, вищезазначена проблема дуже хвилювала наукові зоологічні кола. Адже до ґрунтовних досліджень у цьому питанні вважалося, що кількість одноклітинних, у яких було відоме ділення ядра за допомогою мітозу, або сегментації дуже мала. Зоологи вважали, що у переважної більшості одноклітинних ділення відбувається прямим шляхом, за допомогою перетяжки. Між тим, завдяки більш удосконаленим способам дослідження, виявилось, що ця кількість є набагато більшою.

Об'єктом своїх досліджень Володимир Опанасович обрав феодарію (*Aulacantha scolumantha* Haeck), яка відрізнялася великими розмірами ядра. Досліджено було кілька сотень екземплярів. Дослідницького матеріалу, завдяки багатству місцевої фауни, було достатньо. В результаті В.О.Караваєву вдалося знайти сегментацію ядра у радіолярій, а також з'ясувати деякі особливості анатомічної будови цього виду. Але вчений дійшов висновку, що послідовність стадій ділення була неповною. І він вирішив провести досліді ще з іншими видами радіолярій (*Thalassicolla pelagika* Haek, *Spongodictyon spongiosum* Haek, *Thalassolampe margarodes* Haek).

Для технічної обробки феодарій (*Aulacantha scolumantha*), В.О.Караваєв користувався таким фіксуєчим засобом: одну частину флеммінгової рідини він змішував з рівною кількістю льодяної оцтової кислоти і далі обробляв чистою флеммінговою рідиною. В першій рідині об'єкти трималися одну добу, в іншій – дві. Після цього об'єкти пропитувалися парафіном і різалися мікротомом. Для інших видів він користувався звичайними фіксуєчими розчинами. Результатом досліджень стали його праці "Beobachtungen über die Struktur und Vermehrung von *Aulacantha scolymantha* Haek" (1895) "Спостереження над радіоляріями" (1896), "Ueber ein neues Radiolar aus Villafranca" (1896), "Nachtrag zu meinem Artikel „Ueber ein neues Radiolar aus Villafranca" (1897). Цими роботами В.О.Караваєва обмежуються його фауністичні і анатомічні дослідження морських тварин, з яких більше значення для нас мають його роботи над планктонними ракоподібними (Copepoda, Phyllozoa), що поширюють наші знання про зоопланктон Чорного моря і пояснюють деякі ознаки будови чорноморських весляків, зв'язані з фізико-хімічними особливостями середовища.

В своїх статтях вчений зупинився також на питаннях про зоогеографічне районування досліджуваної ним території. В цьому питанні він виходив із принципів історичної зоогеографії, що будувала свої висновки на результатах вивчення шляхів історичного розвитку фауни у зв'язку з геологічною історією землі. Екологічний метод став активно розроблятися в зоогеографії дещо пізніше. Однак екологічний напрям при вивченні фауни був у певній мірі виражений ще у ХІХ столітті при вивченні морських ракоподібних В.О.Караваєвим та В.К.Совінським.

Хоча основний напрям індивідуальної роботи В.О.Караваєва згодом не був пов'язаний з гідрофауністикою і гідробіологією, все ж діяльність вченого, його участь у глибокомірних експедиціях, робота на морських станціях зробила вагомий внесок у розвиток гідробіологічних знань загалом.

Література

1. Андрусов Н.И. Предварительный отчет об участии в Черноморской глубоководной экспедиции 1890 г. // Изв. Рус. геогр. о-ва. – 1890. – Т.26. – Вып.2. – С.380-409.
2. Белінг Д.С. Сторічна робота Київського університету в галузі гідрофауністичних і гідробиологічних досліджень // Там само.–183-204.
3. Бляхер Л.Я. История эмбриологии в России (с середины XVIII до середины XIX века). - Москва: Изд-во АН СССР, 1955. – 376 с.
4. Бобрецький Николай Васильевич // Биологи: биограф. справочник / Бабий Т.П., Коханова Л.Л., Костюк Г.Г. и др. – К.: Наукова думка, 1984.–С.77.
5. Виноградов К.А. Морская биология // Развитие биологии на Украине. – Т.1. С древнейших времен до Великой Октябрьской социалистической революции. – К.: Наукова думка, 1984. – С. 252-271.
6. Караваев В. Материалы к фауне веслоногих (Copepoda) Черного моря. Главным образом на основании материала, собранного д-ром А. А. Остроумовым во время участия в Черноморской глубоководной экспедиции 1891 г. // Записки Киев. об-ва естествоиспытателей - 1894. - Т. 14. – С. 117-174.
7. Караваев В.А. Материалы к фауне пелагических ракообразных Черного моря // Записки Киев. об-ва естествоиспытателей. - 1893. - Т.13.–С.1-27.
8. Корман М.М. Фауністичні дослідження В.О.Караваєва під час Чорноморських глибокомірних експедицій // Дев'ята конференція молодих істориків освіти, науки і техніки України, 23 квітня 2004 р., м. Київ. – К., 2004. – С.56-60.
9. Оноприенко В.И. Николай Иванович Андрусов: 1861-1924. – Москва: Наука, 1990. – 224 с.

УДК159.9+316.6](06)

Корман М.

ЕКОНОМІЧНА СВІДОМІСТЬ ТА ЕКОНОМІЧНА ПОВЕДІНКА В КОНТЕКСТІ ЕКОНОМІЧНОЇ ПСИХОЛОГІЇ

У статті розглянуто особливості формування економічної свідомості, розкрито взаємозв'язок економічної свідомості та економічної поведінки.

Постановка проблеми. За час з початку соціально – економічних трансформацій у нашій країні важко назвати іншу науку, яка могла б вважатися такою ж актуальною, як економічна психологія. Це пояснюється низкою причин, в тому числі, виникненням численних питань, відповіді на які очікувалось отримати від спеціалістів саме цієї науки. Можливо, саме через брак відповідей на важливі соціально – економічні питання, ігнорування соціально – психологічних аспектів економіки і призводить до загальної кризи у країні.

Питання про відображення економічної складової нашого життя здається на перший погляд банальним. А механізм внутрішньої регуляції економічної поведінки уявляється надзвичайно природнім. З раннього дитинства ми вступаємо у відносини обміну і постійно здійснюємо свій вибір. Життя вчить купувати, тратити, накопичувати, запасатись, обмінювати робочу силу на матеріальні та нематеріальні винагороди, вибирати найбільш корисне, вигідне, потрібне, зважувати альтернативи і підраховувати користь та втрати від зробленого вибору, співвідносити внески (зусилля, час, здібності, гроші) і віддачу (заробітна плата, прибуток), а також ступінь задоволення усіх потреб співвідносити із затратами. Не дивлячись на очевидну простоту, ці процеси складні, скриті і потребують поступового ретельного вивчення.

Економіка – наука про відносини людей з приводу господарювання, але оскільки вона описує ці відносини прагматично, раціонально – спрощено, мовою цифр і речей, виникла необхідність у її поєднанні з психологією. Як результат інтеграції наукового знання на стику політичної економії і окремих економічних наук, з однієї сторони, і соціальної психології, з другої сторони, виникла нова дисципліна – економічна психологія. Інтерес учених до проблем економічної свідомості та економічної поведінки виник одночасно зі становленням економічної психології як самостійної науки. Аналіз існуючих у цій галузі досліджень дозволяє виокремити основні розбіжності у визначенні предмету молодшої вітчизняної економічної психології і достатньо зрілої практично орієнтованої західноєвропейської і американської. Представники останньої, як правило, дотримуються біхевіористичної позиції і беруть за основу економічну поведінку. Так на думку дослідника економічних проблем В. С. Антонова, економічна наука, як і інші дисципліни, що відносяться до суспільних наук: соціологія, політологія, психологія – має своїм предметом економічну поведінку. Однак науковий підхід до передбачення і опису людської поведінки вимагає від суспільних наук її узагальнення і типізації. На практиці це проявляється в використанні відповідної поведінкової гіпотези, яка пропонує спрощене уявлення про людську природу. Ця модель є не предметом вивчення, а елементом методу відповідної теорії. При цьому для кожної із суспільних наук характерним є власне уявлення про людину, про логіку її поведінки, що фіксує ті її властивості, які мають інтерес для даної галузі знань.

На сучасному етапі розвитку економічна психологія пододала обмеження, які накладає біхевіористичний підхід, застосовується системний підхід, який дозволяє розглядати в єдності і взаємозв'язку економічну поведінку і економічну свідомість. Адже економічна свідомість визначає економічну поведінку людини, викликану економічними стимулами.

Застереігаючи від втрати власного специфічного предмету і перетворення економічної психології в психологічну економіку А.В.Філіпов і С.В. Ковальов підкреслюють, що предметом вивчення науки повинна бути економічна свідомість [5].

Так Г. В. Ложкін та В. В. Спасенніков відзначають, що предметом економічної психології є економічна свідомість і закономірності психічного відображення людиною суспільних відносин, що складаються в процесі виробництва життєвих благ, у їх взаємозв'язку з продуктивними силами, причому не самих суспільних відносин, а їх ідеальної форми у свідомості людини, що складається в процесі і в результаті психічного відображення. При цьому вони наголошують, що психічне відображення означає не лише відтворення у свідомості людини ідеальної картини світу, а й психічну регуляцію поведінки і діяльності відповідно до цієї ідеальної картини [5].

О. Дейнека [2] визначає предмет економічної психології як відображення господарських відносин у свідомості та поведінці людини. На думку В.Попова, предметом даної науки є розкриття закономірностей суспільно-психологічних зв'язків у ланцюжку економічна діяльність – економічні відносини – економічна свідомість – економічна психологія. [4]. Тому вивчення економічної свідомості є необхідним для розуміння психологічних регуляторів економічної поведінки особистості.

Економічна свідомість – це сукупність соціальних уявлень, настановлень, ставлень, думок суб'єкта про різні економічні об'єкти (за В. Хашченко). Щодо специфіки генезису економічної свідомості, то вона формується пізніше за інші види свідомості, а саме тоді, коли суб'єкт включений у всі стадії процесу господарювання, причому економічна свідомість формується після економічної самосвідомості.

А. Журавльов і А. Купрейченко під економічною свідомістю розуміють соціальні уявлення, установки, відношення, оцінки, міркування особистості щодо різноманітних явищах економічного змісту (економічних об'єктах). Вони виділяють такі основні компоненти економічної свідомості [7]:

- уявлення особистості про себе як економічний суб'єкт;
- уявлення особистості про матеріальний стан, багатство і її відношення до багатих і бідних людей;
- уявлення особистості про прибуткові види діяльності;
- уявлення особистості про власність і власника;
- соціальні установки особистості на різні форми економічної поведінки;
- ставлення особистості до грошей;
- психологічна готовність до конкуренції з іншими людьми в економічній сфері;
- орієнтація особистості на економічні цінності.

Автори розглядають сукупність елементів економічної свідомості як її „економіко-психологічні характеристики”. Тому можна стверджувати що, економічна свідомість як одна з найважливіших категорій економічної психології відображає економічні умови життя людини, її макро- та мікро середовище, визначає та регулює формально-динамічні та змістові характеристики її соціальної поведінки в різних сферах економічного простору. Саме образи, що формуються в економічній свідомості та відображають економічну дійсність, слугують регуляторами цілеспрямованої економічної діяльності людини.

Економічна свідомість є під структурою суспільної свідомості, яка являється сукупністю ідеальних форм (понять, суджень, поглядів, почуттів, ідей, уявлень, теорій), що охоплюють і відтворюють суспільне буття, вони вироблені людством у процесі освоєння природи і соціальної історії. Суспільна свідомість, таким чином, не тільки відображає суспільне буття, а й творить його, здійснюючи випереджаючу, прогностичну функцію щодо суспільного буття.

Випереджаюча роль суспільної свідомості проявляється саме в її соціальній активності. Вона пов'язана головним чином з науково-теоретичним рівнем відображення дійсності, глибоким усвідомленням суб'єктом своєї відповідальності за прогрес суспільства. Теорії, ідеї не можуть обмежуватись лише ідеальним існуванням, а, відображаючи певні інтереси людей, здатні перетворюватись у реальність, втілюватись у практику. Активність, функціонально-регулятивний зміст цінностей суспільної свідомості цілеспрямовано впливає на суспільну практику, на хід її розвитку шляхом мобілізації духовної енергії людей, підвищення їхньої соціальної активності. Реалізація регулятивної функції суспільної свідомості створює необхідні передумови для функціонування її як соціально-перетворюючої сили, що справляє значний вплив на активно-творчу діяльність людей, їхній світогляд, ідеали. Суспільна свідомість може існувати тільки тоді, коли є конкретні її носії – людина, соціальні групи, спільності, конкретні особистості та інші суб'єкти. Без основних носіїв суспільної свідомості – конкретних людей – вона неможлива. Тому суспільна свідомість здатна існувати і повноцінно функціонувати тільки в індивідуальному, тобто через індивідуальну свідомість, що є духовним світом даної конкретної особистості, її поглядами, почуттями, уявленнями, настроями.

Як підструктура суспільної свідомості економічна свідомість в минулому не виправдано недооцінювалась психологами і соціологами. По-перше, зміни інтенсивності і характеру господарської діяльності в історичному процесі призвели до формування нової психології (нової свідомості), в якій економічний аспект сві-

домості займає відносно самостійне місце. По-друге, будучи підструктурою суспільної свідомості, економічна свідомість впливає на інші її підструктури. Очевидний взаємовплив і взаємопроникнення її в моральну, політичну, релігійну, історичну та естетичну свідомість.

По-третє, саме у сфері економічної свідомості скриті джерела економічної поведінки населення (Рис.1.).



Рис.1. Зворотня детермінація буття свідомістю

Саме на прикладі зворотного впливу економічної свідомості на таку частину буття як господарське життя суспільства найбільш яскраво підтверджується правильність твердження про можливість зворотної детермінації буття свідомістю.

Економічна поведінка – це поведінка, що викликана економічними стимулами [2], вона передбачає різноманітні форми активності індивідуального чи групового суб'єкта, що виявляється зовні стосовно різних економічних об'єктів [7]. Найважливішими серед них є: реальний вибір форми економічної активності; реальна економічна активність з її різноманітними змістовими та формально-

динамічними психологічними характеристиками; різні форми економічної поведінки [5].

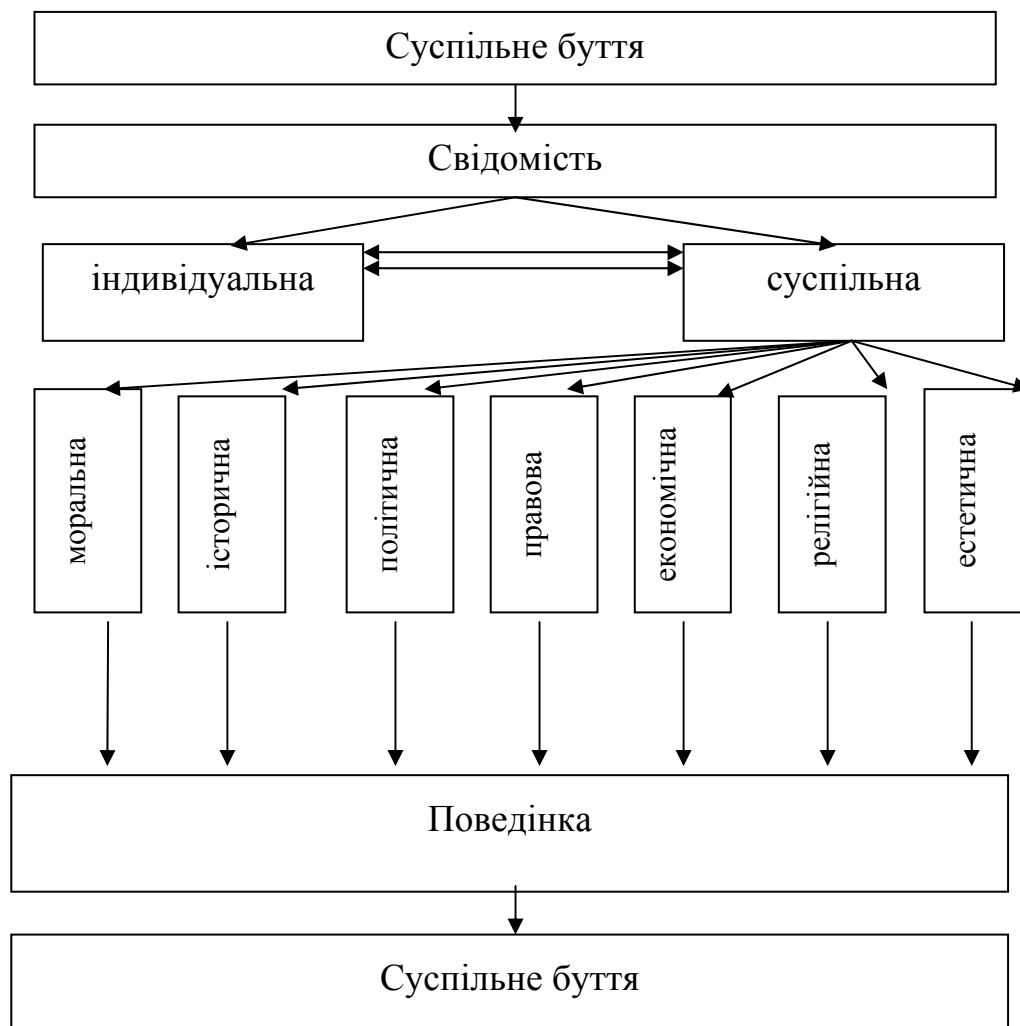
Приклад впливу свідомості на економічну поведінку В. П. Зінченко наводить із найближчої історії нашого суспільства. Певні успіхи в економіці на самому початку перебудови в СРСР були детерміновані саме змінами в економічній свідомості, а не буття. Мінімальні зміни в економічній системі на той час здійснювались через ефектні лозунги про прискорення соціально-економічного розвитку і були прийняті з радістю. Це сприяло пожвавленню в економічному житті. Лозунги виявились такими ефективними, тому що виражали прагнення народу до змін і, хоча вони об'єктивно не відображали реальних потреб економіки, здійснили сильніший вплив, ніж здійснені на той момент реформи.

Необхідно відмітити також і той факт, що економічні зміни у державі відбуваються під впливом політичних реформ, що призводить до змін і економічної свідомості громадян. Ці зміни суперечливі. З одного боку, з постійним ростом економічної грамотності часто поєднуються неадекватні варіанти економічної поведінки, спровоковані довірливістю, орієнтуванням на швидкий і легкий успіх.

З другого боку, з важливими зрушеннями в мотиваційно-вольовому блоці в сторону активності поєднується надлишкова автономність від моральної свідомості. Однак, не дивлячись на недоліки кризового періоду, економічна свідомість більшості набула нових позитивних якостей, наприклад, підприємництва [6] і не тільки.

Отже, відображення економічної реальності у формі чуттєвих та розумових образів передує практичним діям людини, надаючи їм цілеспрямованого характеру[6]. Саме в цьому полягає взаємозв'язок економічної свідомості та економічної поведінки. Тому, теоретичний аналіз дає можливість виокремити взаємозв'язок економічної свідомості та економічної поведінки. Він заключається у наступному:

- економічна свідомість визначає економічну поведінку особистості;
- економічна свідомість регулює економічну поведінку;
- включеність економічної свідомості до економічної поведінки зумовлює її формування та зміни.

Відтак, очевидним є зв'язок економічної свідомості та економічної поведінки людини.

Література

1. Бункина М. К., Семенов А. М. Экономический человек: в помощь изучающим экономику, психологию, менеджмент: Учебн. пособ. М.: Дело, 2000. – 176 с.
2. Дейнека О. С. Экономическая психология: - СПб: Изд-во СПбГУ, 1999. – 106 с.
3. Китов А. И. Экономическая психология. – М.: Экономика, 1987. -302 с.
4. Попов В.Д. Психология и экономика. - М.: Советская Россия, 1989.
5. Ложкін Г.В., Спасенніков В.В. Економічна психологія: Навч. посібн.- 2-ге видання, перероблене / доповн. - К.: ВД "Професіонал", 2006 – 400 с.
6. Ложкін Г. В., Комарницька В. Л. Економічна свідомість особистості як психологічний феномен//Практична психологія та соціальна робота. – 2007.- № 9, С. 6 -12.
7. Проблемы экономической психологии. Том I / Под. ред. А. Журавлева, А. Купрейченко – М. Институт психологии РАН, 2004. – 620 с.

Корчанова Ю.А., Петренко А.Е.

ИТОГИ НАУКИ О ЗЕМЛЕДЕЛЬЧЕСКИХ ОРУДИЯХ В ТЕОРИИ И ПРАКТИКЕ (XVIII-XIX вв.)

По итогам науки о сельскохозяйственных орудиях в теории и практике (XVIII-XIX вв.) рассмотрен вопрос генезиса сельскохозяйственной механики.

*«Все мы стоим на плечах великих,
побывавших и поработавших до нас
на этой вечной земле»*

И. Ньютон

Первым основополагающим итогом науки о сельскохозяйственных орудиях был учебник почетного академика АН СССР и академика ВАСХНИЛ В.П.Горячкина (1868-1935). Вышел в свет этот труд в 1919 г. под названием «Сельскохозяйственная механика» [1]. Его автор стал первым академиком, возглавившим инженерное отделение ВАСХНИЛ. Развитие научных идей В.П.Горячкина в XX столетии продолжили его последователи, лауреаты золотой медали его имени: В.П.Желиговский (1971), И.И. Артоболевский (1974), П.М. Василенко (1977), И.А.Будзко (1986), Г.Е. Листопад (1989), Н.И.Клёмин (1992), Н.В. Краснощеклов (1995) [2]. Уже в XXI веке новые направления и обобщения в теории сельскохозяйственных машин предлагает известный российский ученый С.В. Жалнин, в своем труде «Аксиоматизация сельскохозяйственной механики» [3]. Но чтобы понять любой предмет, необходимо вернуться к его началу, дополнив ткань настоящего. Так обстоит дело с генезисом науки о сельскохозяйственных машинах и орудиях, ростки которой появились и начали развиваться еще в XVIII-XIX веках. К сожалению, этот вопрос выпал по неизвестным причинам из поля зрения современных исследователей. Наша задача состоит в том, чтобы восполнить этот пробел, рассмотрев зарождение и становление сельскохозяйственной механики в указанный период.

С момента появления плуга (2500-3000 гг. до н.э.) и до 1763 г. это орудие во всем мире совершенствовалось и производилось кустарно. С 1863 г. англичанин Джеймс Смоль, часовых дел мастер, первым начал изготавливать серийные плуги по типу «английского» на своем заводе [4].

Теоретические обоснования в изготовлении плуга Д. Смоль опубликовал в Дублине в 1802 г. В 1788 г. будущий третий президент США Томас Джефферсон (1743-1826) теоретически обосновал поверхность винтового отвала [5]. И хотя практика конструирования и изготовления плугов Д.Смолем набирала силу, предвестником широкого развития фундаментальных наук – математики и механики явился научный трактат по теории плуга. Был он издан в 1752 г. в Европе Хаффманом [6,7].

В 1773-1774 гг. российский академик И.А. Гюльденштедт (1745-1781) во время экспедиции по Слободской губернии запечатлел плуги, применяемые тогда в Малороссии. Маршрут экспедиции проходил и по Донецкому бассейну. Обследованы были Бахмутский и Славяносербский уезды [8]. Почти через четверть века после смерти Гюльденштедта в 1804 г. было опубликовано его описание различных плугов, применяемых в Малороссии. В нем описаны достоинства и недостатки почвообрабатывающих орудий применительно к различным видам почв. Конструкции их приведены подробно в виде иллюстраций, выполненных довольно талантливо рисовальщиком Г. Беловым. Эта публикация явилась весьма полезным практическим пособием для сельских хозяев того времени. Она дава-

ла возможность изготовить самому землепашцу необходимые почвообрабатывающие орудия, т.к. размеры всех деталей плуга и его материал автор приводил в своем описании. Приведем пример из материалов И.А. Гюльденштедта: «Фигура первая представляет плуг по описанному здесь размеру. Онный сделан весь из дерева. Стебло аб круглое, в 11 футов, длиною и в 1½ дюйма в поперечнике. В стебло сие на 1½ фута от заднего конца, под углом 45°, запущен выгнутый брусок в 2 фута длиною и в 3 дюйма толщиною в квадрате, обтесанный к концу наподобие усеченного конуса» [9].



Рис. 1. Из описаний плугов И.А. Гюльденштедта: 1 – орало; 2 – орало с железным наральником; 3 – орало-тройчак; 4 – большой плуг (малороссийский); 5 – мекленбургская соха

Гюльденштедт классифицировал плуги, применяемые в Малороссии, на 7 родов и указал уезды, где они должны применяться в соответствии с типом почв. Так, им приведены плуги для использования в Нежинском, Прилукском, Чергиновском уездах, в Лубнах, в Миргороде, в Екатеринославском округе. Он описывает конструкции плугов, применявшихся по всей Малороссии конкретно у молдаван, татар, черкесов, грузин и персов. Приведено описание конструкции плугов, применяемых немецкими колонистами. Это были плуги т.н. мекленбургские, данцигские, рейнские. Способы обработки земли, технология посева, культуры,

высеваемые земледельцами, также описаны Гюльденштедтом [10]. Он пишет: «Все колонисты в Екатеринославском округе употребляют данцигский, а не малороссийский плуг, т.к. сие орудие менее имеет трение, нежели вышеописанный малороссийский большой плуг, следовательно менее требует припряжки людей» [11]. Давая энергетическую характеристику по количеству запряженных быков, лошадей и числу людей, участвующих в обработке земли, автор, к сожалению, не приводит их дневную выработку. Дневная выработка сохи равнялась в то время 1/3 десятины, бороны 2 десятины, черкуши – 1/2 [12]. Описание плугов, сделанное Гюльденштедтом в своих работах, представляет большой интерес для историков техники. То, что было для него современным, для нас уже является бесценным историческим материалом в написании истории Донбасса (рис. 1,2,3).

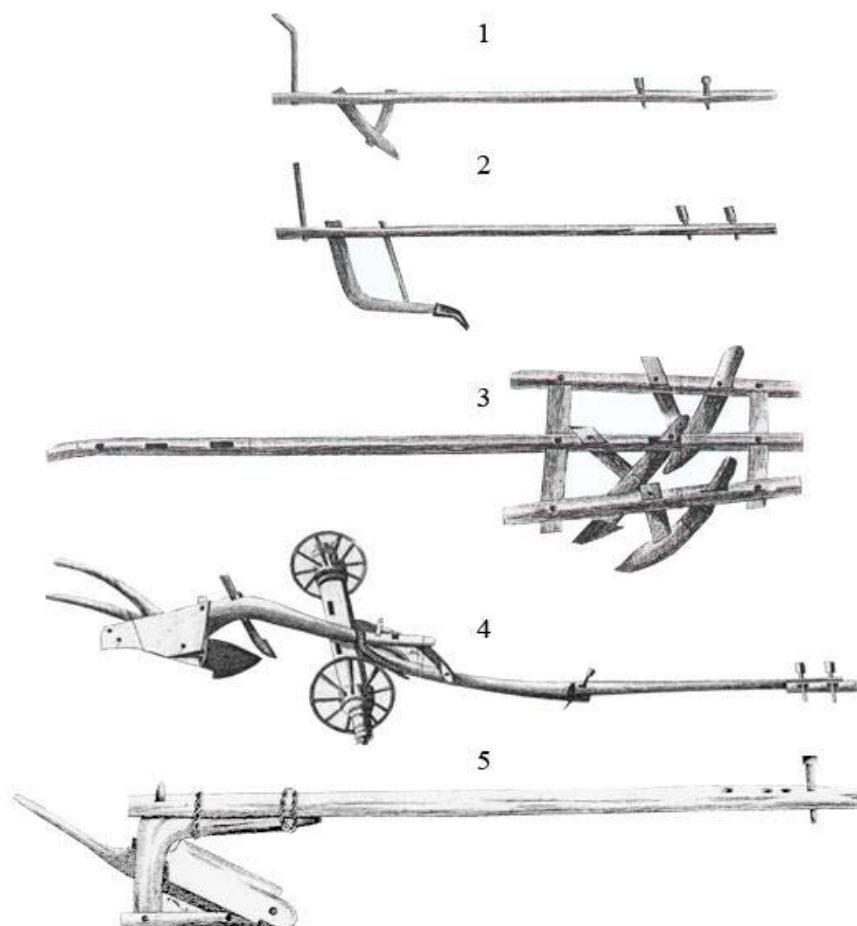

Рис. 2. Из описаний плугов И.А. Гюльденштедта:
1 – данцигский плуг; 2 – рейнский плуг; 3 – российский двухсошный плуг

По сути, труд академика И.А. Гюльденштедта был первым трудом по описательному машиноведению и конструированию сельскохозяйственных орудий. В ряде работ по истории земледелия первым печатным трудом в России по земледельческим орудиям считается книга профессора земледелия И.М. Комова (1750-1792) «О земледельческих орудиях», изданная в 1785 г. [13]. На два года позже Комова свои исследования по земледельческим орудиям Гюльденштедт опубликовал на немецком языке в работе «Reisen durch Rusland» [14], хотя провел эти исследования на 12 лет раньше выхода в свет известной книги И.М. Комова. Почти через четверть века из-за ранней смерти И.А. Гюльденштедта описание плугов «применяемых в Малороссии» увидело свет на русском языке (1804).

Комов, описывая земледельческую технику Англии, где он изучал английскую науку о сельском хозяйстве, старался обоснованно показать, какие орудия применялись в русских условиях, а какие требуют совершенствования. Свой описательный курс «О земледельческих орудиях» он сопровождал теоретическими расчетами и чертежами (рис. 4) [15].

На рисунке представлены сельскохозяйственные орудия того времени. Но удивляет то, что здесь показан принцип построения развертки поверхности плуга с использованием элементов начертательной геометрии. Этот прием, оказывается, И.М. Ковов знал ранее создателя этой науки французского ученого Гаспара Монжа (1746-1818). Свой труд по начертательной геометрии Монж опубликовал только в 1899 [16]. В 1832 А.Байков публикует книгу под названием: «Орудия для обработки земли» [17].

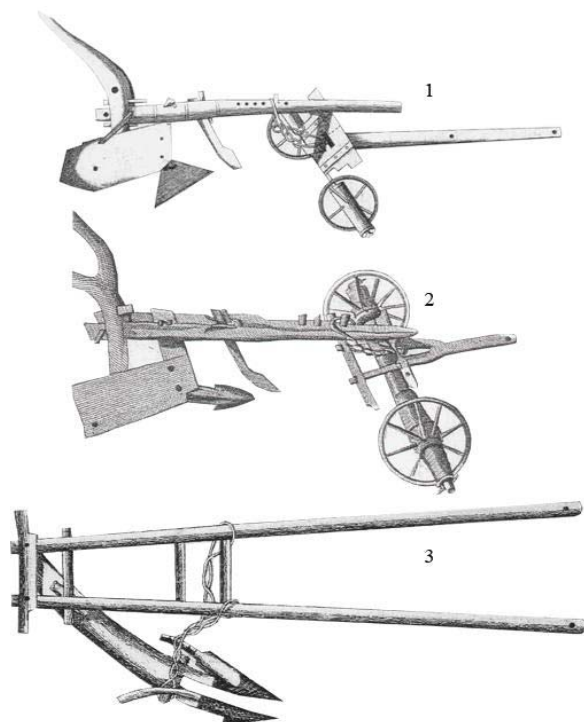
В 1840 г. в деревне Штейндорф Славяносербского уезда было основано Орестом Иогановичем Шуманом, профессором химии Луганского литейного завода, железоделательное заведение по производству сельскохозяйственных машин и орудий.



Рис. 3. Из описаний плугов И.А. Гюльдешедта: 1 – плуг из Черниговской губернии; 2, 3 – грузинские плуги

В 1836-1839 гг. профессор Московского университета И.А. Двигубский (1771-1839), учившийся в Харьковском коллегииуме печатает свой «Лексикон городского и сельского хозяйства» в 11-ти томах [18]. В последнем 11-ом томе представлены чертежи и описание сельскохозяйственных орудий, применявшихся в то время в России. Правда, автор делает примечание – «Иллюстрации автор взял из иностранных источников». В 1839 г. в своем «Лексиконе» Двигубский публикует описание плуга предложенного крупнейшим деятелем агрономии того времени М.Г. Павловым (1793-1840) (рис. 5). М.Г. Павлов - профессор Московского

кого университета – в 1813 г. учился в Харьковском университете, в 1818 г. был послан за границу для усовершенствования в естественной истории и сельском домоводстве. Павлов считал себя учеником А.Д. Тэера (1752-1828) основоположника высшего аграрного образования.

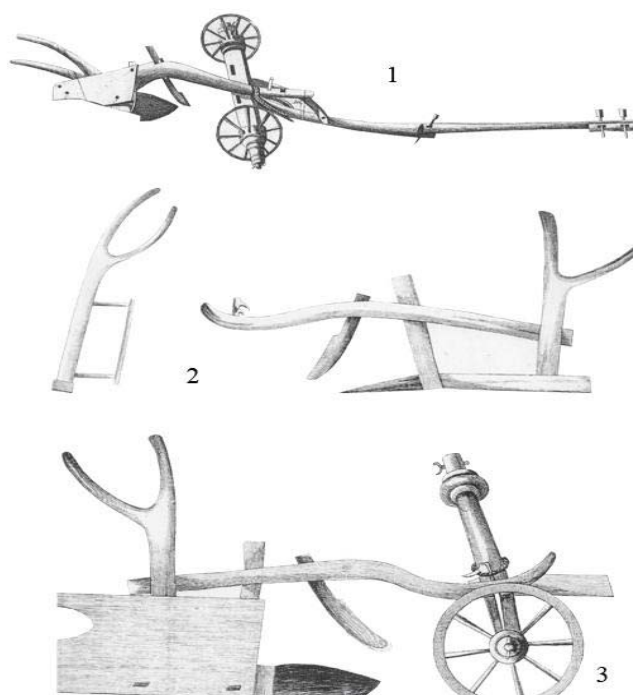

Рис. 4. Страница из книги М.И. Комова «О земледельческих орудиях», 1785 год

В 1855 г. выходит в свет работа А.Зелинского (в переводе с польского) «Теория плуга, окучника, бороны» [19]. Термин «земледельческая механика» был введен в научный оборот еще в 1859 г. французским ученым Грандвуане [20]. По существу земледельческая механика стала базой для научных положений при решении вопросов конструирования, испытания и использования сельскохозяйственных машин и орудий со времен В.П.Горячкина (1919).

В ходе развития машинного производства машиноведение становится все более важным, а иногда и определяющим фактором технического прогресса в машиностроении. Наиболее существенный вклад в науку о земледельческих орудиях и машинах внесли ученые и инженеры, имевшие большой практический опыт и преподававшие в вузах. Весомый вклад в науку о сельхозмашинах внес русский ученый П.Л. Чебышев (1821-1894), профессор Санкт-Петербургского университета. Он первый применил в механике машин математические методы и преобразовал ее из науки описательной в науку расчетную. Это подтверждает его работа «О наивыгоднейшем устройстве пашущих орудий», вышедший в 1897 году [21]. Одно название работы говорит о том, что Чебышев имел неизменный интерес к вопросам практики сельского хозяйства. Идея плодотворности связи теории с практикой была им высказана так: «Сближение теории с практикой дает самые благотворные результаты, и не одна только практика от этого выигрывает; сами науки развиваются под влиянием ее, она открывает им новые предметы для исследования, или новые стороны в предметах давно известных» [22].

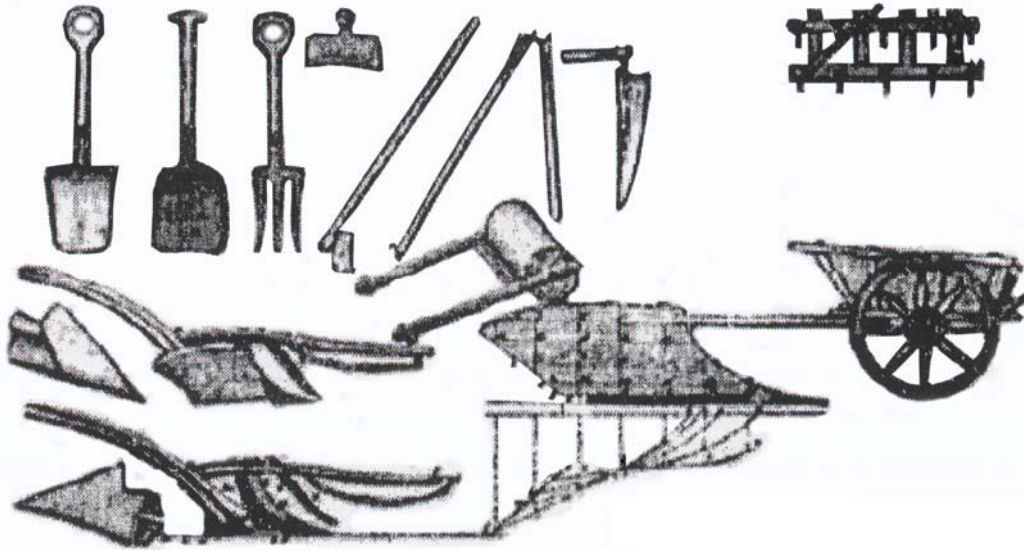

Рис. 5. Из описаний плугов проф. И.А. Двигубского:
1 – косуля; 2 - межеумок; 3 – плуг проф. М.Г. Павлова; 4 – орало

Безусловно, что вопрос о том, каково соотношение научного и технического типов знаний – важная философская проблема. Решение ее способствует развитию научной и технической мысли. Но генетически «ТЭХНЭ» несомненно, предшествует «ЭПИСТЕМЭ» в начальный период. Земледельческая техника явно предшествует в процессе своей эволюции такой науке, как земледельческая механика. Именно с помощью техники агроинженерная наука формирует свои знания. Сама сельскохозяйственная техника *конститутивна* для земледельческой механики [23].

С середины XIX столетия начался процесс интенсивного освоения степных просторов юга России. Появляется необходимость в улучшенных пахотных орудиях. Из-за границы стали ввозить немецкие, английские, бельгийские плуги. В подтверждение слов И.М. Комова о применимости и неприменимости иностранных сельскохозяйственных орудий в наших условиях приводим часть публикации Саратовского помещика А. Зацыпина в Земледельческой Газете под названием «Улучшенные пахотные орудия». Автор за аналог берет французский плуг изобретателя Гранже и останавливает свое внимание на недостатках этого плуга. А Зацыпин пишет: «С 1833 г. продолжают в Европе писать и говорить о плуге И. Гранже. Рассказывают, что сей плуг пашет почти без пахаря и делает прямые борозды на желаемую глубину. Мне, как помещику также довелось иметь сей плуг и испытать его в действии. Из опытов моих оказалось следующее: прямые

борозды на большом протяжении этот плуг проводить не может; при начале пахания на целине, плуг Гранже, не может сделать первой борозды, т.е. первого дернового пласта не вырежет; этот плуг не всегда идет ровно на желаемой глубине, иногда его лемех выходит из земли, иногда слишком углубляется». Далее помещик пишет: «Плуг употребляли в моих имениях и, имея некоторое сходство с плугом Гранже и с плугом саксонским, употребляемым в Саксонских колониях, не имеет вышеописанных недостатков» [24].

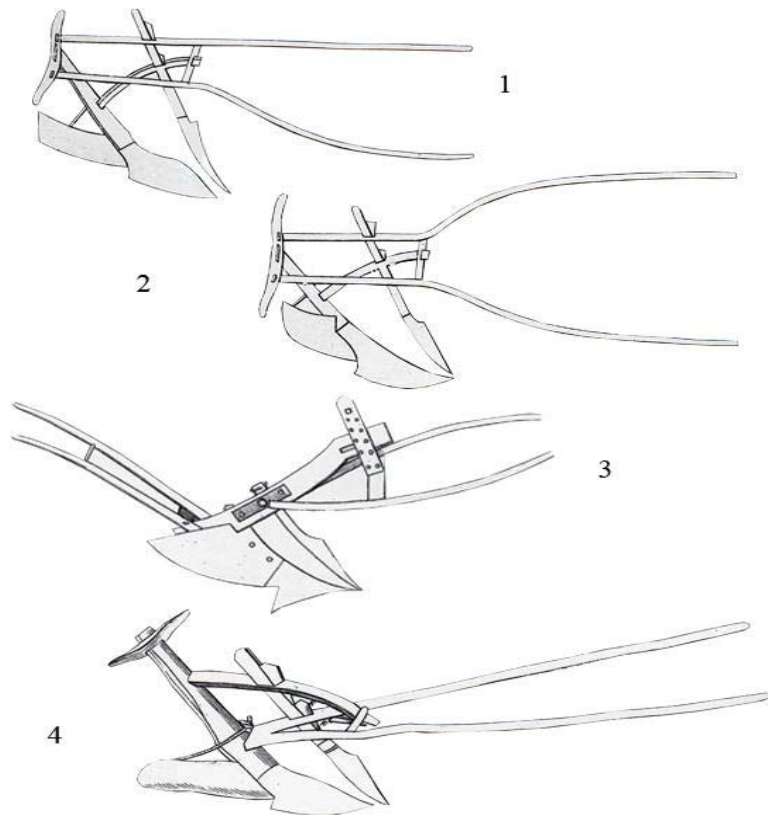
Интеграционные процессы в области теории и практики сельскохозяйственных орудий стали протекать интенсивнее с момента создания по Указу Екатерины II Императорского Вольного Экономического Общества (ИВЭО), т.е. с 1765г. Целью этого общества было активное содействие прогрессу сельского хозяйства (с учетом достижений науки). Общество за свой счет содержало опытные станции и фермы. В селе Богодухове Орловской губернии в вотчине члена ИВЭО И.Н. Толстого была открыта испытательная станция. В здании самого общества действовала механическая мастерская и депо по испытанию сельскохозяйственных машин и орудий. Уже в 1844 г. Экономическое Общество сотрудничало с 60-ю научными обществами Европы и Америки [25]. Именно ИВЭО финансировало экспедицию В.В. Докучаева (1846-1903) для изучения черноземов в Донском бассейне. Библиотека общества состояла из 26 тысяч томов сельскохозяйственного характера. Общество устраивало сельскохозяйственные выставки, премировало выдающихся деятелей в области сельского хозяйства. При обществе работал комитет грамотности, издавалось периодическое издание «Труды ВЭО». ИВЭО старалось распространять среди землевладельцев полезные сведения о сельском хозяйстве. Места президента, председателя общества занимали многие выдающиеся лица. Так, в 1823 г. председателем Общества был знаменитый русский государственный деятель граф Н.С. Мордвинов (1754-1845). В 1872 г. по новому Уставу Общество делилось на три отделения: 1 – сельскохозяйственное, 2 – технических с.х. производств и *земледельческой механики* и 3 – политической экономии и с.х. статистики [26]. Сами члены Общества принимали участие в распространении новых с.х. знаний среди населения. Так, граф Н.С. Мордвинов в *Земледельческой Газете*, издаваемой с 1834 г., неоднократно помещал свои предложения по улучшению сельскохозяйственных орудий. В 1835 г. в той же газете он опубликовал статью под названием «Скарификатор или скоропашка и плужок, заменяющий соху» [27]. К описанию своего скарификатора Мордвинов прилагает чертежи и заключает: «По нашему мнению сей плужок есть одно из полезнейших орудий, когда-либо придуманных для облегчения труда земледельца, и усиления его действия». Священник Полтавской губернии А. Симанков в *Земледельческой Газете* предлагал улучшить малороссийский плуг [28]. При этом его улучшение сводилось к следующему: вместо четырех волов его плуг мог пахать при одной паре волов. Эксперт Г. Клеберх сделал выводы, что улучшенный плуг священника может так работать только на легкой и сухой почве. В 1836 управляющий казенною Луганскою фермою Штиссер в Екатеринославской губернии опубликовал материал в *Земледельческой Газете* под названием «Луганский усовершенствованный плуг» (с рисунком). Из материалов Штиссера следует, что его плуг с успехом использовался на Луганской ферме в течение 10 лет. Его также приобретали некоторые помещики здешнего края. Один из них помещик Г. Нилус имел таких плугов 30 штук и продавал их. Преимущества луганского плуга были такие: при вспашке целины в него впрягали три вола вместо восьми, и на пахотной земле он требовал два вола вместо шести [29].

Выводы. Возникновение теории сельскохозяйственных машин и орудий начинается в Европе во второй половине XVIII века с работ Хоффмана, Арбут-

рона, Джефферсона. В России в это время элементы теоретических исследований наблюдаются в работе И.М. Комова. Описательное машиноведение по сельскохозяйственным машинам и орудиям в России начинается с работ И.А. Гюльденштедта, И.М. Комова, А. Байкова.

В XX ст. в России интеграционные процессы теории и практики в области земледельческой механики начинаются с работ А. Зелинского, П.Л. Чебышева, в Европе с работ Д. Смоля.

Благодаря трудам нескольких поколений (8-ми) машиноведов, конструкторов, машиностроителей, изобретателей-первопроходцев XVIII-XIX ст. Европы и России заложена основа науки «Земледельческая механика» окончательно утвердившаяся в первой половине XX ст. трудами В.П. Горячкина.

Литература

1. Василенко П.М. Академік В.П. Горячкін – основоположник вчення про сільськогосподарські машини та знаряддя. – К.: АН УРСР, 1951. – С.11.
2. Листопад Г.Е. Развитие научных идей академиком В.П. Горячкиным в трудах его последователей – лауреатов золотой медали его имени. // Науковий вісник НАУ. – 1997.є – №9. – С. 10.
3. Погорілий Л.В. Сучасні проблеми землеробської механіки і машинознавства при створенні с.г. техніки нового покоління. // Вісник ХДТУУСГ. Вип. 20 «Механізація с.г. виробництва». – Харків: 2003. – С.10.
4. Иофинов С.А. и др. Становление агроинженерной науки и образование в России (XIX-XX вв.) – Санкт-Петербург: «Химиздат», 1999. – С.57.
5. Вергунов В.А., Мудрук О.С., Шквира З.А. Нарис історії плуга. – К.: Аграрна наука, 2002. – С. 26.
6. Шквира З.А. Історія плуга в Україні в XIX – на початку XX століття. Дисертація на здобуття наукового ступеня кандидата історичних наук. – К.: ЦНСГБ, 2002.
7. Василенко П.М., Погорельый Л.В., Войтюк Д.Г. Машиноведение, земледельческая механика и техника в 20-том веке. // Науковий вісник НАУ. – 1997. – №9. – С.5-7.
8. Новик Е.Д. и др. История геологических исследований Донецкого каменноугольного бассейна (1700-1917) – К.: АН УССР, 1960. – С.47.
9. Гюльденштедт И.А. Описание некоторых в Малороссии употребительных плугов. // Технологический журнал. Т.1, ч.2. – Санкт-Петербургская Императорская Академия Наук, 1804 – С.3-4.
10. Путешествие академика Гюльденштедта по Слободско-Украинской губернии. Пер. и прод. М.Н. Салтыковой. Примеч. Д.И. Багаля. – Харьков: Харьк. Сб. 1891. С.115-117.
11. Гюльденштедт И.А. Описание некоторых в Малороссии употребительных плугов // Технологический журнал. Т.1, ч.2. – Санкт-Петербургская Императорская Академия Наук, 1804 – С.11-29.
12. Байков А. Орудия для обработки земли. Обзорение с/х удельных имений в 1832 и 33-х годах. – Санкт-Петербург, 1833. – С.116-118.
13. Скорняков С.М. От шумеров до наших дней. – М.: Россельхозиздат, 1977. – С.30.
14. Гюльденштедт. Энциклопедический словарь Брокгауза и Ефрона – Т.18. – Санкт-Петербург, 1898.
15. Компанеев М.К. Ученые агрономы России. – М.: «Колос», 1971. – С.16.
16. Монж Энциклопедический словарь Брокгауза и Ефрона. – Т.38. – Санкт-Петербург, 1896.
17. Корчанова А.Ю., Петренко А.Е. К истории возникновения сельскохозяйственного машиностроения на Луганщине в XIX-начале XX ст. // Збірник наукових праць ЛНАУ. Серія: технічні науки. – №49 (72) – Луганськ: ЛНАУ, 2005. –С.143-148.
18. Лексикон городского и сельского хозяйства составленный действительным статским советником кавалером И.А. Двигубским. Т.11. М.: в типографии г. Селивановского, 1839. – С. 186.
19. Зелинский А. Теория плуга, орудника, бороны (перевод с польского). – М.: Изд. Книгопродавца А.Л. Васильева, 1885.

20. Иофинов С.А. и др. Становление агроинженерной науки и образование в России (XIX-XX вв.) – Санкт-Петербург: Химиздат, 1999 – С.43.
21. Василенко П.М., Погорельый Л.В., Войтюк Д.Г. Машиноведение, земледельческая механика и техника в 20-том веке // Науковий вісник НАУ. – 1997. – №9.
22. Пафнутий Львович Чебышев. Люди русской науки. – М.-Л.: ОГИЗ, 1948. – С. 114.
23. Философия техники в ФРГ. – М.: Прогресс, 1989. – С.20.
24. Земледельческая Газета. – № 32. 19 апреля, 1835.
25. Журнал «Наука и жизнь». Императорская Вольное Экономическое Общество. – 1996. – № 2. – С. 9-10.
26. Вольное Экономическое Общество. Энциклопедический словарь Брокгауза и Ефрона. – Т.13. – Санкт-Петербург, 1892.
27. Земледельческая Газета. – 1835. – № 46.
28. Земледельческая Газета. – № 46. – июнь, 7-го дня, 1835. – С. 366-367.
29. Штиссер Г. Луганский усовершенствованный плуг (с рисунком) Земледельческая Газета. – № 18. Вторник, марта 3-го дня, 1836.

Кривуля О.О., Чумак О.В.

УКРАЇНСЬКА ЖІНОЧА ЕЛІТА НА ЛІТЕРАТУРНІЙ НИВІ СЬОГОДЕННЯ

Висвітлюються місце і роль жіночої еліти у літературі на сучасному етапі розвитку Української держави.

В умовах розбудови у сучасній Україні громадянського суспільства шляхом поглиблення демократичних відносин у всіх сферах життя населення важливою умовою виступає необхідність зосередження уваги як науковців, так і суспільно-політичних діячів на виявленні причин соціальних негараздів у державі та винайденні шляхів їх ліквідації. Однією з багатьох ланок, що сприяють такому виявленню, є літературний процес та, власне, сама література, котра являє собою віддзеркалення суспільно-політичного розвитку країни і тому дослідження особливостей розвитку сучасної української літератури є вкрай актуальним сьогодні, оскільки саме на цій ниві найбільш точно визначаються будь-які реалії політичного, економічного і, головне, соціального та культурного життя народу. Зазначимо, що вагомий внесок у літературницьку діяльність, зокрема, у розвиток національної культури, належить жінкам. Невипадково у нещодавно проведеному всенародному проєкті «100 великих українців» жінки становили 25 %, з них 15 % – жінки-літераторки.

Останнім часом нові жіночі імена все частіше виникають на обкладинках книжок; дедалі посилюється, міцнішає жіноча складова в українській літературі. Нині жінка-письменниця стає постаттю світською, популярною, до її думок і порад прислухаються, читачів цікавить не лише її творчість, а й сімейний стан, звички, уподобання, погляди на ті чи інші речі. Зрештою, це природно. Жінка дійсно інша, ніж чоловік, інакша – і вона спроможна збагатити світ саме своїми жіночими поглядами та висновками на реалії життя, а літературною творчістю – на виклики часу.

Історіографія даного питання представлена різноманітними публікаціями у сучасних літературно-художніх місячниках, соціологічних та статистичних журналах, історичних часописах тощо. У першу чергу слід зосередити увагу на журналі «Вітчизна», який, з одного боку, можна вважати елементом джерельної бази [1], бо на його сторінках опубліковані твори, біографія видатних сучасних письменниць України, а з іншого – історіографічної, тому що такі автори, як, наприклад,

Наталя Чеченко, порушують питання щодо сучасних позицій жінки у суспільстві, образу жінки у сучасній літературі [2] тощо. Не менш цікавими у даному дослідженні є публіцистичні статті у загальнонаціональному часописі «Україна» [3], в яких такі автори, як Олександр Ірванець, Богдан Дяченко та інші у виді «гарячих репортажів» роблять спробу не лише ознайомити читача з останніми новинами у світі українського письма, зокрема, жіночого, а й намагаються «наблизити» представниць жіночої еліти до широких мас, до спостерігачів їхньої творчості власними розповідями письменниць про себе, про свої уподобання і плани.

У московському виданні «Новое литературное обозрение» [4] для нас видається цікавим стаття Ганни Улюри, в якій вона визначає змагальний момент серед чоловічого та жіночого письма у сучасній літературі. Важливим у дослідженні виступає також журнал «Українська мова й література в середніх школах, гімназіях, ліцеях та колежіумах» [5], в якому представлені праці наукових дослідників з питань сучасної модерної та постмодерної української літератури, твори представників цих напрямків, зокрема, жінок, та критика на них. Ексклюзивні статистичні дані щодо успішності сучасних жінок оприлюднені у журналі «Пані Вчителька» [6] тощо.

Загалом аналіз сучасної періодичної та художньої літератури дозволить нам розкрити місце і роль жіночої еліти на літературницькій ниві, що є предметом статті.

Метою виступає визначення успішних жінок у літературницькій справі, шляхів досягнення ними успіху та визнання, проблематики, яку вони порушують у своїх творах, їхніх героїв, а також аналіз поглядів жінок-літераторок на сучасне і майбутнє України.

Отже, вважаємо цілком виправданим наділити центровими позиціями в сучасних літературних колах жіночої еліти Ліну Костенко, Любов Пономаренко та Оксану Забужко, які розпочали свою творчість ще у роки Радянської влади, і, незважаючи на заборони, пов'язані з ідеологічним тиском, писали українською і для українців. Ці жінки – одні з небагатьох ентузіастів, які намагалися і намагаються зберегти для нащадків скарби національної культури.

Ліна Костенко народилася у 1930 р. у містечку Ржищеві на Київщині, в учительській родині. Дитячі роки її припали на Другу світову війну. Після закінчення Літературного інституту імені М. Горького в Москві у 1956 р. повернулася в Україну, саме тоді, коли народ відчув реальність демократичних змін. На той час у творчому доробку Л. Костенко було вже три поетичних збірки. Але демократичні процеси в СРСР поступово почали згортатися, а поетичне слово письменниці не було пристосоване до оспівування комуністичної влади. Тому розпочалися роки вимушеного мовчання. Можливо, лише принциповість, любов до народу і наполегливість у творчості не зламали Ліну Костенко:

Я трохи звір, я не люблю неволі,
Я вирвуся, хоч лапу відгризу.

Лише наприкінці 70-х років ХХ століття письменниця повернулася до своїх читачів з історичним романом у віршах «Маруся Чурай», який став подією у літературному житті України, а його авторка була відзначена найпочеснішою літературною премією України – Шевченківською [7]. Але є нагорода ще важливіша, адже це – всенародне визнання: Ліна Костенко посіла 25 місце у вже зазначеному раніше проекті «100 великих українців».

Незважаючи на життєві скрути, Жінка, Поетеса – Ліна Костенко досягла успіху і визнання. Нині Ліна Василівна мешкає у Києві і займається організацією для підростаючого покоління регулярних експедицій до чорнобильської зони, до тих

покинутих українських хат, де зосереджена вся історія народу – вишита на рушниках, вирізьблена з дерева, викувана із заліза. А її твори досі дивують нас не підробною щирістю української душі і пристрасною думкою, високим мистецтвом, за яким ми визначаємо справжні візрі прекрасного.

Жіноче слово у літературі завжди звучить особливо щиро. Хвилюють твори, в яких авторки так тонко і по-жіночому фіксують кожен рух людської душі, своїх героїв. Такою є проза талановитої письменниці Любові Пономаренко.

Батьківщина письменниці, про яку вона часто з ніжністю згадує у своїх творах, – село Іванківці на Чернігівщині. Захоплення маленької дівчинки поезією у дорослому віці поступилося захопленню прозою. Життя цієї жінки не стояло на місці – після закінчення педагогічного інституту деякий час вона вчителювала в рідних місцях. Випробувала себе і в журналістиці, працювала у редакції районної газети. Згодом письменниця покинула свою батьківщину і з 1987 р. мешкає на Полтавщині, нині – у містечку Гребінка. Любов Пономаренко за свої книги одержала премію «Благовіст» (1998 р.) та премію імені Олеса Гончара (2000 р.) [8]. Літературу Любов Пономаренко вважає не просто своїм захопленням, а справжнім порятунком, Вічним Містом, де вона знаходить притулок для душі [9].

Любов Пономаренко – одна з тих незвичайних письменниць, які не використовують своє суспільне становище, свою належність до елітарних ешелонів літературної спільноти для своїх власних потреб. Ця Жінка перш за все працює для свого читача, увагу якого, зрозуміло, привертають щирість, відвертість і життєдайне тепло її оповідань.

Тектонічні зміни у характері українського художнього мислення стрімко й полівекторно охоплюють літературний рух початку XXI століття, що постає свідомою інтелектуально-образною альтернативою попереднім періодам у розвитку національного словомислення. Новітні риси й тенденції української літератури повнокровно втілилися в останніх книжках Оксани Забужко – мисткині, ім'я якої стало майже символом – брендом «новоякісних» змін в українській художній ментальності. Її твори демонструють значний потенціал образно-стильової новизни. Проте, як зазначають критики, в основі своїй вони зберігають чимало суто традиційних прийомів та якостей, або використовують інструментарій нової кітчевості, або ж узагалі адаптують до українського ґрунту художні стандарти й парадигматику західної поп-літкультури [10].

Відносно нещодавно відбулася значна подія у літературних колах українського суспільства, пов'язана з ім'ям Оксани Забужко – світ побачив її нову збірку «Сестро, сестро». Збірка увібрала малу й середню прозу, що була створена «колишньою» письменницею, і ретранслює її художні цінності кінця минулого століття: «Інопланетянка» (1989), «Сестро, сестро» (1992), «Я, Мілена» (1997), «Дівчатка» (1998), «Казка про калинову сопілку» (1999), «Інструктор із тенісу» (2000), а також «Автобіографія» (1997).

Основна проблема, що постає зі сторінок збірки, сфокусована на питаннях: Оксана Забужко – це явище чи миттєвість у літературному процесі, це письменник назавжди чи усе ж таки щасливий збіг кон'юнктури часу з кон'юнктурою слова, це духовна константа чи тимчасова величина? Вірогідно, одним із найпривабливіших достоїнств по-старому нової книжки Оксани Забужко є те, що жоден читач або критик «однозначної відповіді на це запитання дати не може». Єдине, про що можна майже із упевненістю говорити, – це те, що після такого розголосу «Польових досліджень українського сексу» ім'я авторки нової збірки «Сестро, сестро» буде привертати увагу [11].

Крім висвітлення письменницею питання про місце жінки у сучасному суспільстві, у її творах простежуються й деякі автобіографічні аспекти. Збірки Оксани Забужко символізують тяжіння української естетики до «європеїзації» власних

координат та мисленнєвих інтенцій. У цьому контексті цілком зрозуміло виникають питання: наша художня культура в Європі та світі може бути цікавою передусім власними – відмінними, самобутніми – якостями й характеристиками чи спільними з «їхніми»? Проте це зовсім інша проблема, що потребує окремого дослідження. Ми ж маємо пишатися такими жінками, як Оксана Забужко – епатажними, феєричними, розумними.

В українській літературі упродовж останніх років дійсно намітився справжній бум «жіночого письма». Світлана Пиркало зі своєю «Зеленою Маргаритою», Марина Соколян з романом «Кодло», епатажна Ірена Карпа, у якої власне життя сповнене пригод не менш, ніж у її героїнь... Повний перелік нових жіночих імен, котрі працювали і працюють у прозі, певно, зайняв би цілу сторінку: Галина Тарасюк, Марія Матіос, Ірен Роздобудько, Катерина Мотрич, Наталя Черченко, Галина Гармаш, Валентина Коваленко, Галина Паламарчук, Ірина Жиленко, Світлана Йовенко та багато інших [12]. Обов'язково слід звернути увагу на таких яскравих представниць українського літературного олімпу, як Євгенія Кононенко, Софія Андрухович і Таня Малярчук. Вони надійно утвердилися в українській прозі кінця ХХ – початку ХХІ століть. Дуже різні, відмінні й не схожі між собою авторки. Проте є й об'єднуючі риси: всі вони пишуть українською, для українського читача і, за великим рахунком, усі їхні твори – про Україну, тобто про нас сьогоднішніх, на цій землі, у цьому світі, вдома чи за кордоном, на самоті чи між людьми [13].

Євгенія Кононенко – міс Марпл української літератури чи принаймні місіс Хадсон, яка через відсутність у неї квартирантів Шерлока Холмса й доктора Ватсона сама взялася за розплування злочинів, з властивою їй ретельністю та наполегливістю. Принаймні кожен з чотирьох її романів – «Імітація», «Зрада», «Ностальгія» та «Жертва забутого майстра» - тією чи іншою мірою є детективом, з таємницею, до розкриття якої герої йдуть крізь пригоди та перешкоди, зі стрімкими й несподіваними поворотами сюжету. Власне, вже навіть перша збірка оповідань пані Євгенії називалася «Колосальний сюжет». Окрім оповідань та романів письменниця також створила кілька есе, серед них найбільш відомий один – «Без мужика». Також її перу належать переклади французької прози, поезії, не цурається вона і журналістського жанру.

Мешкає пані Євгенія в Києві, на Нивках. Творчість Євгенії Кононенко – для «своїх», переважно для тих, кому за 30, а той за 40, для тих, хто пам'ятає часи радянські, не ностальгує за ними, а саме пам'ятає. І в романах, і в оповіданнях читач знаходить легко впізнавані образи, назви, проте описані вони так своєрідно, точно й неповторно, що мимоволі ловиш себе на думці: я теж це бачив, знав, проте назвати так не вмів [14]. Тонка іронія, що часом переходить у доволі уїдливі сарказм, спостережливість, вміння вирізнити найсуттєвіші деталі і водночас елегантно, легкими штрихами означити деталі другорядні – всі ці риси й роблять прозу Євгенії Кононенко тим дійсно «ексклюзивним продуктом», який припадає до смаку читачам різних вікових категорій.

Софія Андрухович – молода українська письменниця. Дебютувала в українській прозі п'ять років тому, казковою повістю «Літо Мілени». Потім були збірки оповідань «Старі люди» і «Жінки їхніх чоловіків». Остання на сьогодні книжка Софії – роман «Сьомга» - вже спричинив доволі бурхливу дискусію в українській критиці.

Сьогодні Софія мешкає неподалік від Києва у приватному будинку з чоловіком і улюбленою собакою. Як каже сама Софія Андрухович, відповідаючи на запитання кореспондентів ЗМІ: «Я живу у світі, де література не є чимось незвичним... Коло моїх знайомих якимось чином пов'язане з літературою... Я ніколи не отримувала задоволення від слави – однозначно і чесно можу сказати, що пишу я навіть приблизно не задля автографів та слави. Мені не важко і приємно підпи-

сувати книжки, якщо це комусь потрібно і якщо комусь від цього стане хоч трохи веселіше і краще. Не більше і не менше» [15].

Продовжуючи плеяду яскравих імен, звернемо увагу на Таню Малярчук. Вона увійшла до літературної справи одразу і впевнено зрілою і цікавою повістю «Троянда Адольфо», не маючи перед тим ані численних публікацій на сторінках периферійної преси, ані покровителів - симпатиків з числа старших за віком літераторів. І на сьогодні її ім'я вживається критиками в одному ряду з іншими «зірками» молоді української літератури. Таня Малярчук – людина стримана, розважлива, навіть дещо флегматична. Остання з її книг – «Як би я стала святою» – була випущена знаним харківським видавництвом «Фоліо», тим самим, яке публікує Жадана, Карпу, Андруховича. Тим часом сама Таня, полишивши рідний Івано-Франківськ, перебралася до Києва, де тепер проживає з чоловіком Олегом [16].

Не маємо права обминути увагою ім'я Неоніли Стефурак. У 2006 р. вийшла її дев'ята поетична збірка «Душа». Обставини життя Неоніли Стефурак ніби спеціально складаються так, аби вона завжди ходила «по лезу». Тут важко сказати, чи спеціально виходить це у неї. Скоріше ні. Просто Неоніла Стефурак є «касандрівською» жінкою. Її доля давно вже вписана у Книгу Життя. Але із касандрівською приреченістю вона нічого не оминає у своєму житті, бо десь у глибині душі залишається маленькою дівчинкою, яка переповнена очікуванням щастя. Оця іскорка надії, сподівання не дозволяє їй повністю заперечити себе як творчу особистість.

Історія вказаної збірки – це історія людини, яка спробувала заговорити мовою правди і була піддана суспільному та церковному остракізму, що в кінцевому результаті призвело до її трагічної загибелі. Ця історія з розряду неймовірних, повірити в неї – значить зробити серйозну світоглядну переоцінку. Неонілі Стефурак не потрібно було вірити у цю історію, вона стала її свідком і мимовільним учасником. Аби не мовчати, поетеса обрала найоптимальнішу форму «крику душі» – вірші, сповнені любові, болю, розчарувань і ...знову любові. Її поетичне «вірую» суголосне релігійному одкровенню [17]. Неоніла Стефурак є глибоко релігійною поетесою у її ідеалізованому вияві, без офіційного церковного посередництва. Всі твори поетеси – своєрідний гімн Любові: «Часу насправді немає – є тільки Любов». Головне, не втратити віри...

Особливе місце серед жіночої літературної еліти посідають жінки, які досягли значного успіху на літературній ниві паралельно з високими досягненнями в інших сферах життя, як, наприклад, Світлана Зоріна, Магдалина Пуглик-Белень та інші.

У жовтні 2007 р. «на вахту» на посаді начальника столичного Головного управління культури та мистецтв заступила Світлана Іванівна Зоріна. Світлана Зоріна – автор низки детективних романів, кандидат економічних наук, успішна бізнесвумен, депутат Київради, а ще пані Світлана має юридичну освіту та адвокатську ліцензію, яка, до речі, на припадає пилотом: час від часу їй доводиться ставати на захист інтересів і прав підприємців, особливо жінок, які опинилися під пресою вітчизняного «кривосуддя».

Як письменниця, Світлана Зоріна дебютувала детективним романом «Наїзд» – про розгром першої, створеної нею, фірми «Мезокред». Під час подій, про які йдеться у романі, його авторці довелося «погріти нари» в камері слідчого ізолятора. У «Кримінальному Києві некримінальним поглядом» – передостанній з виданих Зоріною книг – можна знайти такі рядки: «... у 1992 році, не дивлячись на наявність червоного диплому економічного факультету університету та звання кандидата економічних наук, я одразу ж зайнялася торгівельним бізнесом. У його найпростішому виконанні: закупляється товар за кордоном, ввозиться в Україну й продається у роздрібну торговельну мережу. До мене приліпилося слово «під-

приємець», що у пострадянському суспільстві початку 90-х означало майже те, що й слово «злочинець»...[18].

Але сьогодні завдяки впевненості у собі, наполегливій праці, високій професійності і таланту Світлана Зоріна досягла не лише кар'єрних успіхів, а й високого суспільного визнання.

Що ж до Магдалини Пуглик-Белень, то вона – художниця, але перелік її творчих амплуа зайняв би, можливо, декілька сторінок. У серпні-вересні минулого року в Національному будинку художника у Києві проходила виставка пані Магдалини під доволі амбітною назвою «Космогонія Людства». Подія дійсно видатна, бо фантастичним діапазоном найрізноманітніших жанрів творчості – прекрасним живописом, чудовою графікою, блискучими ілюстраціями, скульптурою тощо майстриня привернула до себе широку увагу суспільно-культурних лав.

Народилася художниця у селі Невицьке на Закарпатті. Закінчивши Львівську академію мистецтв, дванадцять років викладала в Ужгородському училищі прикладного мистецтва (нині Коледж мистецтв ім. А. Ерделі). Роботи Магдалини Пуглик-Белень охоплюють велике багатство фантазії, володіння найрізноманітнішими техніками, зрештою, мистецьку ерудицію, якої вистачило б на чималу когорту добрих художників. А ще вона пише вірші. Чудові вірші, які характеризують її як повноправну представницю саме літературної еліти. За словами самої Магдалини, велику творчу і психологічну підтримку для неї являє її чоловік Михайло [19].

Сьогодні видатними українськими письменницями, які пишуть українською мовою, про Україну і переважно для українського читача є не лише в нашій державі, але й за кордоном. Наприклад, Віра Смерека, українська письменниця в Англії.

Донедавна це ім'я не було відоме. Сьогодні нам вже знайомі її книги «Христос Воскрес», «У німецькій неволі», «Вічний вогонь». Це – справжнє вікно у країну Людяності, Добра і Любові до рідної землі, до України, а ще – своєрідний заповіт нам, українцям, які покликані відроджувати самобутню культуру, традиції, вірування нації.

Родинний край Віри Смереки – українське Полісся, Сумщина. Народилася відома письменниця 19 січня, на Хрещення Христове, 1923 р. у селі Андріївка. Батько майбутньої письменниці Степан Ніпот був православним священиком. Переслідування й арешти священнослужителів спричинили початок горезвісних мандрювань письменниці, про які вона розповість з роками в автобіографічних нарисах. У 1933 р. родині Віри Смереки довелося пережити штучно організований голодомор. Життя минало – у 1940 р. Віра на «відмінно» закінчила середню школу і вступила до Львівського університету на факультет української філології. Але у травні 1942 р. разом із тисячами українських юнаків і дівчат її було вивезено до Німеччини – Віра Ніпот опинилася у робітничих таборах у Берліні. Саме про ці роки спомин-щоденник «У німецькій неволі», який довго чекав виходу у світ [20].

У 1999 р. Віру Смереку прийнято до Національної Спілки письменників України. У цій же офіційній письменницькій ролі вона видала нову книжку під назвою «Вічний вогонь». Бог, Церква, Святі місця, Різдво, Великдень і, звичайно, Воля, Україна – ось тематичне коло цієї книги.

Сьогодні наша землячка мешкає в Англії в м. Брадфорд. Тут заснувала громаду, об'єднання, Товариство жінок ім. Олени Теліги, церкви, школи, гуртки, проводить виставки, різні акції, що повнять життя рідною українською духовністю [21].

Таким чином, літературна жіноча еліта України велика, різна і, головне, постійно поповнюється. Її представниці належать до різних вікових категорій, у всіх них різна доля, сімейне, а іноді і матеріальне становище, вони пишуть у різних жанрах і по-різному відчують сьогоденність і майбутність нашої Батьківщини, але всі вони пишуть. Пишуть українською, для українців і про Україну. І всі вони,

безумовно, досягли успіху і визнання завдяки самозреченню, наполегливій праці, високій професійності, таланту, здібностям, бажанню, особистим якостям, вихованню та відданості власним переконанням.

Підбиваючи підсумки щодо місця і ролі жіночої еліти у сучасній українській літературі, слід зауважити, що великою мірою це становище залежить від статусу культурної свідомості сучасних українців. Передусім йдеться сьогодні про утвердження внутрішньої незалежності. Українське письмо сповнене гріхих питань, зокрема, й щодо того, чи посяде жінка належне місце у справі розбудови нової Української держави. Адже хіба можлива така держава без мужніх чоловіків, без вихованих дітей, без міцних, здорових родин? А звідки їм бути у суспільстві, що упосліджує жінку? Що визначає її рівноправність – лише як можливість і потребу виконувати важку чоловічу працю? Тож до слушного висновку можна застосувати слова Лариси Васильєвої: «Нічого у нас не вийде, якщо все суспільство разом не візьметься за вирішення питань рятування людської сім'ї, а для цього жінка повинна посісти відповідне місце на всіх рівнях суспільних відносин, щоб не у чоловічій ролі допомагати чоловічому світові воювати, засмічувати й ділити землю, а у власній, жіночій, споконвіку добротворчій ролі допомогти тому ж чоловічому світові обладнати землю, котру він захарастив...» [22].

За статистичними даними, жінки, які досягли значних результатів у літературній діяльності, становлять 3 % від усіх успішних жінок України, тобто усієї жіночої еліти взагалі (десятки жінок становлять лише 3 %!) [23], тож можна лише уявити, чого здатний досягти «чоловічий світ» України з такими провідними жінками (звісно у позитивному розумінні).

Отже, жіноча еліта у літературницькій галузі посідає чільне місце. Роль літераторок надзвичайно важлива: їхня творча діяльність збагачує культурно-духовний потенціал народу, звеличує загальну значущість української літератури, відновлює культуру вживання високого художнього слова, вносячи його у повсякденність пересічних громадян, відтворює новий виток «українського відродження», що є важливою ланкою у справі розбудови високодуховного громадянського суспільства незалежної України.

У подальшому вивченні проблеми слід зосередити увагу на окремих підходах до вивчення жіночої літературної еліти, розкрити причини та особливості виникнення актуальних нових напрямів жіночої літературницької діяльності, що з'являються у процесі розбудови Української держави.

Література

1. Паламарчук Г. Понад лихими мірами часу... // Вітчизна, № 1 – 2, 1994. – 160 с.; Жиленко І. Ілюзіон // Вітчизна, № 3 – 4, 1994. – 160 с.; Гармаш Г. Скельця чарівного люстра. Післямова Наталі Черченко // Вітчизна, № 1, 1992. – 208 с.
2. Черченко Н. Посмішка Джоконди і вищир хижака // Вітчизна, № 7 – 8, 1993. – 160 с.
3. Ірванець О. Жіноча складова в українській прозі // Україна, № 10, 2007 – Людина. Родина. Країна. – 220 с.; Дяченко Б. Просто чарівна жінка // Україна, № 2 – 3, 2007. Людина. Родина. Країна. – 220 с.; Космогонія від Магдалини // Україна, № 1 – 4, 2006. Людина. Родина. Країна. – 220 с.
4. Улюра Г. У мужчин – свой зачет, у женщин – свой, отдельный // Новое литературное обозрение. – М., 2007, №86, 4'2007. – 620 с.
5. Голобородько Я. Психологізм... Епатажність... Феєричність... (Новітні тенденції української прози: Оксана Забужко та Юрій Винничук) // Українська мова й література в середніх школах, гімназіях, ліцеях та колегіумах, № 2 (45), 2006. – 170 с.; Поліщук Я. Постколоніальний аспект сучасної літератури // Українська мова й література в середніх школах, гімназіях, ліцеях та колегіумах, № 2 (45), 2006. – 180 с.; Могильницька Г. Українські предтечі європейського екзистенціалізму // Українська мова й література в середніх школах, гімназіях, ліцеях та колегіумах, № 1, 2006. – 180 с.
6. Успішна жінка. Хто вона? // Пані Вчителька. Подарунок до 8 Березня, 2008.– 18 с.

7. Міщенко О.І. Ліна Костенко та Любов Пономаренко – видатні жіночі імена в українській літературі // Українська мова й література в середніх школах, гімназіях, ліцеях та колегіумах, № 1, 2006. – С. 169-170.
8. Там само. – С. 200.
9. Там само. – С. 201.
10. Голобородько Я. Психологізм... Епатажність... Феєричність... (Новітні тенденції української прози: Оксана Забужко та Юрій Винничук) // Українська мова й література в середніх школах, гімназіях, ліцеях та колегіумах, № 2 (45), 2006. – С. 88.
11. Там само. – С. 90.
12. Паламарчук Г. Понад лихими мірами часу... // Вітчизна, № 1 – 2, 1994. – 160 с.; Жиленко І. Ілюзіон // Вітчизна, № 3 – 4, 1994. – 160 с.; Гармаш Г. Скельця чарівного люстра. Післямова Наталі Черченко // Вітчизна, № 1, 1992. – 208 с.; Забужко О. Де мав би постати подвиг... // Вітчизна, № 4, 1992. – 208 с.; «Ми б'ємо на сполох!» Передмова Надії Павловської // Вітчизна, № 12, 1992. – 160 с.
13. Ірванець О. Жіноча складова в українській прозі // Україна, № 10, 2007 – Людина. Родина. Країна. – С. 64.
14. Там само. – С. 65.
15. Там само. – С. 70-71.
16. Там само. – С. 74-75.
17. Баран Є. Зловлена світлом... // Вітчизна, № 9 – 10, 2007. – С. 164-165.
18. Черченко Н. Посмішка Джоконди і вищир хижака // Вітчизна, № 7 – 8, 1993. – С. 74-75.
19. Дяченко Б. Просто чарівна жінка // Україна, № 2 – 3, 2007. Людина. Родина. Країна. – С. 76-78.
20. Космогонія від Магдалини // Україна, № 1 – 4, 2006. Людина. Родина. Країна. – С. 114-116.
21. Там само. – С. 116-118.
22. Поліщук Я. Постколоніальний аспект сучасної літератури // Українська мова й література в середніх школах, гімназіях, ліцеях та колегіумах, № 2 (45), 2006. – С. 123.
23. Успішна жінка. Хто вона? // Пані Вчителька. Подарунок до 8 Березня, 2008. – С. 10-11.

УДК 284.57

Лебедюк Є.

**ЄВАНГЕЛЬСЬКІ ХРИСТИЯНИ СВЯТІ СІОНІСТИ
(МУРАШКІВЦІ): ВИТОКИ РУХУ**

Розкрито витоки руху євангельських християн святих сіоністів.

В історії української духовної культури вагоме місце займає протестантизм. Тривалий час він відіграє помітну роль у духовному житті українців і є вагомим чинником сучасних вітчизняних релігійних процесів.

Історіографія нагромадила значний обсяг матеріалів, які стосуються історії виникнення п'ятидесятництва та аналізу філософських основ віровчення. Це праці В. Гараджі, Ф. Гаркавенка, О.Клібанова, В. Любашенко, А.Митрохіна, А.Москаленка. Однак, окремого дослідження діяльності організації мурашківців-сіоністів не має. Звернення до феномену організації мурашківців-сіоністів зумовлено тим, що цей напрямок п'ятидесятництва практично не досліджений в українському релігієзнавстві.

Волинські та поліські землі, які мали глибокі протестантські традиції, стали у першій половині ХХ ст. колискою ряду протестантських напрямів. На цих теренах із п'ятидесятницького напрямку отримали розповсюдження течії євангельських християн в дусі апостольським, євангельських християн Церкви Бога,

п'ятидесятників-суботників, п'ятидесятників-сіоністів, бідашівців, карпівців та ін., які на середину 30-х років ХХ ст. переважною мірою вплили у громади церкви християн віри євангельської, яка отримувала фінансову та практичну підтримку із-за кордону [6, с.43-44].

Засновником секти п'ятидесятницького напрямку євангельських християн святих сіоністів (ЄХСС), за якою також закріпилася назва «мурашківці», був Іван Петрович Мурашко (15 квітня 1891 – біля 1953). Народився він в с. Размерки, волості і повіту Косів-Полеський (суч. Іванцевичський р-н, Брестської обл., Білорусь) в багатодітній родині (15 дітей). Дослідники подають образ Мурашка як малограмотного проповідника і організатора секти, який закінчив лише 3 класи початкової школи.

В 1913 році емігрував за кордон до Канади, «шукати щастя». Роботу було знайти нелегко, тому спочатку півроку він пробув у Канаді, а потім переїхав до Нью-Йорку. Мурашко, прибувши до США, не знайшов щастя в роботі і тому, вважаючи існуюче життя несправедливим, починає шукати правди в релігії. Деякий час він ще був істинним православним, але попадає під вплив баптистів. Так, у 1916 році у нього починають з'являтися сумніви щодо істинності православної віри і він починає відвідувати збори баптистів, уважно прислухається до їхніх проповідей, придивляється до життя віруючих в общині. Баптистські проповідники постійно підкреслюють переваги своєї віри тим, що не п'ють, не курять, не вживають нецензурщину, притримуються «чистоти шлюбного життя», виконують всі заповіді. Все це подавалось ними як щось особливе, що притаманне тільки їм, бо лише вони є послідовниками істинної віри.

На початку 1918 року, упевнившись, що віровчення баптистів збігаються з його власними думками, Мурашко стає одним із активних баптистських діячів. Але через чотири місяця, в тому ж 1918 р., баптисти виганяють його зі свого середовища. Залишившись сам, Мурашко досліджує Святе Письмо, тобто стає єгови́стом і водночас навчається в духовному інституті, де зближується з п'ятидесятниками. Він отримує дар говорити «іномова́ми». Після ознаки «богообраності» І.Мурашко увірував у свою вибраність як знаряддя самого Бога. Прийшовши до впевненості, що «справедлива віра є лише та, яка дана однокровенням від Бога і доведена Святим Письмом» [7, с. 66], він бере «живу участь в організації секти дослідників Святого Письма». Також працює над своїми книгами «Что запрещает и что повелевает слово Божие» (1922), «Что запрещает и что повелевает слово Божие. Свидетельство о крещении духовном» (1922) і друкує їх власним коштом тиражем в 25 тисяч екземплярів. В цей час він навчається в Біблійній школі.

Необхідно зауважити, що на території США і Канади діяли емігрантські п'ятидесятницькі центри, які займалися активною місіонерською діяльністю серед українського населення, що емігрувало до Америки, організовували підготовку у спеціальних Біблійних школах місіонерські кадри для роботи на Західній Україні. Це були: перша українська церква св. П'ятидесятниці у Нью-Йорку, Русько-Український Союз св. П'ятидесятниці у Філадельфії, Союз євангельських християн св. П'ятидесятниці Північної Америки і Канади. Підготовлені у цих центрах та прислані на Західну Україну місіонери та проповідники отримували із Заходу вагому матеріальну підтримку, що створювало їм можливість активно займатися місіонерською діяльністю серед українського та білоруського населення.

США вбачали в Польщі своєрідний форпост протестантизму для боротьби з політикою СРСР. Надіючись на швидке падіння сталінської моделі соціалізму, Захід вважав, що православна церква в Росії, яка після більшовицької антирелігійної кампанії значно ослабла ідеологічно й була майже знищена фізично, не зможе швидко вийти з стану колапсу і протестантизм заповнить цей вакуум,

швидко охопить цей ідеологічно розмитий, порожній простір та опанує його за допомогою місії. Американські урядовці зрозуміли, що для них тут прекрасно підготовлений шлях для розгортання місіонерської роботи. З цією метою і готувались в США місіонери із середовища емігрантів-українців, які могли б розуміти психологію своїх співвітчизників. Ідеологи та організатори цього руху розраховували на прихильність частини православного населення, яке виявляло незадоволення і роздратування тією економічною, політичною та релігійною ситуацією, яка склалася на той час на території Західної України.

Особливе значення при цьому надавалось секті баптистів, її своєрідній структурі, що дозволяло проповідникам міцно тримати в своїх руках душі віруючих. В цей час із США і Канади в Польщу, яка стала санітарним кордоном між Радянським Союзом і Західною Європою, направлялися баптистські місіонери, яким уряд надав допомогу. Так, у кожному селі, де організовувалися нова баптистська община. Першим трьом «охрещеним» видавалась премія в 80 доларів. Самі ж пресвітери нових общин щомісяця отримували винагороду за роботу серед населення і вербування нових членів та платню.

У 1925 р. Іван Мурашко повертається в Україну як проповідник баптистської місії. Він разом з К. Ярошевичем займається місіонерською діяльністю аж до кінця 1931 року. Пізніше Ярошевич став пастором євангельських християн та ввійшов до Союзу церков Христових. Проповіді новоявленого пророка в умовах Полісся і Волині того часу знайшли сприятливий ґрунт серед певної частини місцевого населення, яке потерпало від польського уряду значно більше, ніж при російському царизмі.

Досить скоро проповідники баптистів, євангельських християн та п'ятидесятників були стурбовані проповідями та поведінкою Івана Мурашка, яка виокремлювалася від «стриманої» протестантської своєрідною вольністю і почали сторонитися його.

Мурашко стає проповідником «нової віри» на теренах Західної України, яка включала п'ятидесятницькі, ієговістські та штундистські ідеї, що сприяло появі нових прихильників. Це дуже негативно сприйняли керівники вже існуючих сект. Особливо п'ятидесятники не могли змиритися з тим, що вони втрачали членів своєї організації. Почалися переслідування самого Мурашка.

Щоб якимось чином захистити себе та з метою кращого впливу на віруючих, Мурашко прислухався до поради журналу «Прийдеть примиритель» - що «християнські ідеї ніколи не проникли б у серця і почуття людей, якби не було б знамення та чудес»[3, с.58]. Під час проповіді, яку він проводив із групою своїх послідовників він оголосив про «чудо»: «Вранці під час молитви Бог лишив мене дару мови», тобто Мурашко став німим. Як він сам пізніше пояснював, Бог зробив його німим в покарання за гріхи людей, але відкривав уста для проповідей: «Дух святий співає через уста мої різними мовами». [3, с.58] Це тривало 5 років та 8 місяців. Він тлумачив це як знак Божий, знамення, надане йому як доказ того, що Бог закликає його до великих справ. Це дозволило йому переконати і приєднати до своєї «Віри» ще більшу кількість людей. Але із збільшенням прихильників «Віри» і збільшувалася кількість противників. Продовжувалися переслідування. Його звинувачували у більшовизмі, викликали до поліції. З часом він почав втрачати один за одним своїх прихильників. На допомогу прийшла звістка про одну із проповідниць - Ольгу Кирильчук, яка викликала Мурашка до себе наприкінці грудня 1931 р. в с. Ольшани, Білорусія. У стані безпам'яцтва вона пророкувала про те, що «відбудеться "чудо", відкриються уста його, але після того як він візьме її за дружину» [1, арк.142].

У 1932 році в присутності багатьох жителів цього села (с. Ольшани) та інших сіл відбулося “чудо”. Був здійснений обряд вінчання, старійшиною апостолів – “правителем Сіону” Лемезою Яковом, і Мурашко “заговорив як всі”.

З цього часу вони почали проповідувати разом. Відтоді по селах стало ходити вже два “пророки”, запевняючи, що всі інші релігії крім їхньої, - це обман, що священнослужителі невірно розуміють і трактують “Святе Письмо”, порушують його заповіді. Після цього Мурашко увірував, що Бог послав його людям як Ангела Союзу (“Ангела Заповіту”), і що Господь призначив йому місію: виправити помилки, підготувати людей до того, щоб вони у спокуті і боязні Божій зустріли Месію, який прийде знову “во плоті” у новому втіленні, і що настане Його царство на землі. Зникне великий гріх. За цим пророцтвом Мурашко є «пророком Іллею», якого Бог обіцяв послати на землю знову, коли станеться тисячолітнє царство Христове на землі.

Під враженням “великого” пророкування І. Мурашко в 1932 р. в селі Воскодави на Рівненщині, зібрав декілька десятків прихильників і провів І з’їзд послідовників “нової віри”. Було оголошено про утворення нової релігії, яка отримала назву “Євангельські Християни Святі Сіоністи”. Призначено “правителя Сіону” та 12 апостолів і 10 їх учнів. Сам І. Мурашко став “Пророком Іллею”, а О. Кирильчук – “Жертвою Христа - Матір’ю Сіону”. Мурашко виклав основні принципи віри: виконання Мойсеєвих заповідей, святкування суботи, заборона вживання свинини, брити бороду, а жінкам носити білі фартушки [2, с.25].

Він оголосив, що Бог вимагає “жертви кров’ю”, адже світу загрожує повне знищення. З цією метою О. Кирильчук та І. Мурашко розробили за “допомогою пророцтв” опис основ віровчення, а також затвердили обряд “зняття печатей”. Обряд цей повинен проводитись тільки над О. Кирильчук, яка стала посередником між Мурашко та Богом.

Назва організації виникла згідно біблійного опису про те, що на горі Сінай бог Яхве вручив пророку Мойсею скрижалі одкровення, на яких написано перстом Божим (Вихід 31:1) десять заповідей – для обов’язкового їх виконання.

Під час царювання царя Соломона в Єрусалимі, біля підніжжя гори Сіон, був споруджений храм на честь Яхве. З часом слово “Сіон” стало вживатись як об’єднання послідовників істинної віри.

Після цього “показового пророцтва” послідовники Мурашко вирішили назвати себе “святими сіоністами”, на тій підставі, що мовляв усіма справами їх секти керує сам Бог, який доручив своєму представнику Мурашко, організувати тисячолітнє царство Христа на землі. З цими ідеями апостоли і їх учні розійшлися по території Полісся і Волині пропагувати нову віру.

У 1934 році Іван Мурашко скликає II з’їзд, на якому було прийнято Статут організації. Із п’ятидесятицького віровчення прихильники Мурашка визнавали догмати про хрещення і дари Святого Духа (насамперед, дари глосолалії та зцілення) [4, с.272]. Згідно Статуту Члени секти повинні носити бороду, не курити, не служити в армії, святкувати два дні на тиждень – суботу та неділю, не їсти свинину, не читати «світської» літератури, заборонялося грати на музичних інструментах [5, с.33].

Статутом вимагалось від членів секти розлучатися з чоловіками або жінками, які не вступали в секту. Та найголовнішим в Статуті було записано, що кожен член організації обов’язково повинен приносити якнайбільші жертвоприношення, інакше його постигне кара Божа. «Чим більше ви пожертвуєте Богу, - говорилося в Статуті, - тим кращим буде ваше життя на тому світі». Жертвоприношення передбачали внесення грошей, будь-яких продуктів харчування і найрізноманітніших речей. « Бог приймає в жертву все», - говорив І. Мурашко [5, с.33].

У числі основних положень організації були й ідеї другого пришествя Ісуса Христа на горі Сіон та встановлення царства Христа на землі. Ця ідея була кон-

кретизована твердженням про можливість побудови земного Єрусалиму силами членів організації.

Крім того, пророчиця О. Кирильчук, отримала ще одне "одкровення" про те, що у Бога з'явилося бажання покарати людей, тому світ і всі люди стоять перед загрозою загибелі і страшний суд відбудеться найближчим часом.

Внаслідок цього послідовники секти "святих сіоністів" почали розпродавати землю і всю іншу власність, боячись страшного суду. Гроші, які були виручені за продаж власності сіоністів, були віддані керівнику - "Ангелу Заповіту" - Мурашку в його повне розпорядження, як посланцю Бога, що веде їх у тисячолітнє царство Христове.

Мурашку вдалося запевнити сотні прихильників, що тільки «нова релігія» вбереже від страшного суду і неминучої загибелі, дасть вічне життя.

Створення такої комуни спочатку втілювалося у с. Навецькому, де Мурашко придбав 700 десятин землі [4, с.272], а в 1935 році - на хуторі Заречися Дубровицького повіту Волинського воєводства. Саме тут і було організовано общину «Новий Єрусалим», куди з Полісся, Волині та Білорусії з'їхалося більше 100 сімей (понад 500 чоловік). Вони розпродали свої господарства, будинки та землю, згідно наказу І. Мурашко і О. Кирильчук та передавши їм гроші[5,с.33].

На ці кошти Мурашко і Кирильчук придбали більше 200 гектарів землі та декілька будівель, де почали заснування релігійно-господарського об'єднання так званого «Сіону» за принципом комуни з чітко визначеним ієрархічним підпорядкуванням віруючих – апостолам, а апостолів - Мурашку[5, с.33].

Мурашко, за домовленістю з поміщиками, гроші за землю заплатив, але польський уряд всією купленою землею користуватися не дозволив і у розпорядженні новоствореного «Сіону» було близько 80 га землі.

Рядові сіоністи розмістилися у колишній графській конюшні, яку переробили на невеличкі кімнатки для кожної сім'ї. Поруч розмістили котли для приготування їжі. Зробили у землі насип, схожий на стіл для трапези. Спали на нарах всі разом – і дорослі, і діти. Бані не було. Звертатися, в разі хвороби, до лікаря сектанти не могли: його не було. Все це призвело до появи хвороб, зокрема корості. Мурашко оголосив її «богоугодною». Тому коросту не тільки не лікували, але намагалися обов'язково захворіти нею, навмисно заражали всіх членів сім'ї, молились, просили Бога, щоб той швидше відмітив «благодаттю» - послав коросту.

В бараці були антисанітарні умови життя, навіть почали помирати діти.

Сам І.Мурашко і О. Кирильчук жили в «палаці Сіону» - окремому будинку, де були не тільки достаток і порядок, ніхто не хворів «богоугодною» коростою, а кухар, пастух та інша прислуга створювали затишок.

Крім того, посередині нового «Сіону» був збудований жертвник, куди члени общини зносили пожертву «Батьку Сіону» та «Матері Сіону» - гроші, харчі, одяг.

Польська влада не чинила перешкоди пастирській діяльності І. Мурашко, але продовжувала за ним пильно слідкувати, бо пішли слухи, що його «Новий Єрусалим» чомусь дуже подібний чи то на комуну, чи на колгосп.

Але ці звинувачення були даремні. «Новий Єрусалим» проіснував відносно недовго. Задавлені нужденністю поліщуки спочатку з ентузіазмом піддалися на розмови І. Мурашко, який обіцяв їм райське життя на землі, якщо вони підуть за ним і будуть виконувати його накази. Та потім настало гірке розчарування: час йшов, але обіцяне ситне життя так і не настало.

Наприкінці 30-х років ХХ ст. в Європі складається складна політична ситуація, яка не могла не залякати Мурашка і Кирильчук. В них виникає бажання і «потреба» залишити рідний край.

О. Кирильчук, за словами її внучок, а також найближчих родичів, їде до Аргентини, щоб придбати там землю для побудови нового Сіону. Але є припущення, що О. Кирильчук перший раз, разом з общинними грошима їздила не в Арген-

тину а Парагвай. Ця країна їй не сподобалась, і Ольга Кирильчук, не придбавши там землі, вертається на своє старе місце проживання. Остаточо О. Кирильчук виїжджає за кордон у 1938 році до Аргентини з декількома сім'ями сіоністів, де купляють 120 га землі і готують документи для оформлення Сіону на новому місці.

Сам же І. Мурашко пише просьбу-звернення до прокурора окружного суду в м. Рівне про дозвіл виїзду за кордон. Йому ж вдалося виїхати лише наприкінці 1938 р. і разом з О. Кирильчук поселяється в Аргентині [1, арк.26].

У 1939 р. розпочинається Друга світова війна. Про переїзд для прихильників Мурашка не могло бути і мови. Діяльність організації на деякий час була припинена.

Але політична, соціальна та економічна ситуація, яка склалася в 20-30 роках ХХ століття на території Волині та Полісся не могла не викликати появу таких проповідників як І.Мурашко та О.Кирильчук. Більшість населення намагалося врятувати своє життя, якщо не фізичне, то хоча б духовне і ставали членами подібних організацій, на зразок мурашківців. Прихильники Мурашка зазнали не лише розчарувань, а й переслідувань за свої релігійні переконання.

Література

1. Державний архів Рівненської області, ф. Р- 2771, оп.2, спр.2243.
2. Гаркавенко Ф. П'ятидесятники та їх віра. – К.: Політвидав України, 1966. – 80 с.
3. Камейша Б. В ожиданки конца света// Наука и религия. – 1969. - №10. – С.58-62.
4. Любащенко В. Історія протестантизму в Україні: Курс лекцій. – Львів: Просвіта, 1995. – 350 с.
5. Медяник М. Хто такі сектанти- мурашківці// Атеїст Ровенщини. – 1958. - № 1. – С.31-36.
6. Мельник В.И. Эволюция современного пятидесятничества. – Львов: Издательство при Львовском университете издательского объединения «Вища школа», 1985. – 160 с.
7. Мурашко І. Что запрещает и что повелевает слово Божие. Свидетельство о крещении духовном. – Нью-Йорк, 1922. – 126 с.
8. Історія релігії в Україні в 10 т. // Редкол.: А.Колодний (голова) та ін. – К.: Світ Знань. Т.5. Протестанти в Україні // За ред. П.Яроцького. – 2002. – 424 с.

УДК 94 (477) „1994” – 055.2

Лисенко А.І.

РОЛЬ ЖІНОЦТВА У ПОЛІТИЧНОМУ ЖИТТІ УКРАЇНСЬКОГО СУСПІЛЬСТВА (кін. ХХ – поч. ХХІ ст.)

В статті розглядаються основні тенденції та особливості становища жіноцтва в політичному житті українського суспільства кін. ХХ – поч. ХХІ ст.

На сучасному етапі державотворення в Україні існує, поряд з іншими, одна важлива проблема – вирівнювання становища жінки і чоловіка у політичній сфері життя суспільства. Ця проблема не втратила актуальності і на початку ХХІ ст. Опитування громадської думки щодо прав жінок (зокрема, політичних), проведеного Gallup International в 60-ти країнах світу (включаючи Україну) і проведення порівняльного дослідження продемонструвало значну віддаленість українського суспільства від розвинених демократичних країн. До питання про проблеми й перспективи жінки в українській політиці звертаються у своїх дослідженнях І. Грабовська, В. Костицький, В. Зленко, Л. Лобанова [1]. Автори розглядають жіночий рух як одну з форм соціальної активності жіноцтва та способів їхньої участі у суспільних процесах. Однак, попри зростання наукового зацікавлення щодо даної теми, проведений аналіз стану наукової розробки ролі жіноцт-

ва в політичному житті українського суспільства в окреслений період дає підстави стверджувати, що, незважаючи на здобутки історіографії, дана тема не розкрита повністю, що й обумовлює актуальність даної статті.

Сучасна політична практика свідчить про можливість впровадження в життя таких варіантів участі жінок у політичному житті суспільства: 1) традиційний варіант – в процесі діяльності суто жіночої політичної організації; 2) вождистський варіант; 3) ліберально-феміністичний – жінка працює в політиці як чоловік та разом з чоловіком; 4) так званий скандинавський варіант – створення політичної партії чи руху, які своєю програмою орієнтуються на виборчий електорат обох статей, враховуючи при цьому також і специфічно жіночі інтереси, бачиться в українському суспільстві найбільш перспективним [2, 81].

Внутрішня ситуація в Україні, за констатацією більшості міжнародних експертів, характеризується низьким статусом жінок у суспільних та політичних організаціях та фактичною відсутністю у них влади. Цьому сприяє ряд стереотипів, які узагальнила І. Грабовська: жінка здатна внести значно менший людський капітал у роботу організації; жінка внаслідок своїх психологічних особливостей не може керувати справою так добре, як це здатен зробити чоловік; жінці шкодить керівна робота в суспільстві, політичним лідером вона не може бути; внаслідок специфіки статевої комунікації жінка не може так ефективно набирати потрібний досвід, необхідний для просування по службі; обов'язки жінки щодо сім'ї та дому не дозволяють їй ефективно реалізуватися у професійній чи суспільній діяльності [3, 88].

На жаль, у свідомості самих жінок міцно закріпився і постійно відтворюється стереотип жіночої неповноцінності в політиці, державній діяльності. Багато з них переконані, що сфера політики – не для жінок, їм краще не обіймати керівних державних посад. Соціалізація жінок в Україні відбувається таким чином, що скоріше винятком, ніж нормою, є притаманні їм амбіції та прагнення у професійній та політичній кар'єрі. Політика і політична діяльність у суспільній свідомості асоціюються з чоловічою активністю, жорсткою та силовою боротьбою за владу [4, 15].

На сучасному етапі багато політичних партій вербують в свої ряди жінок із суто прагматичних міркувань. Це не можна назвати негативним явищем, адже жінок сприймають як політично невикористаний резерв. Незважаючи на збільшення чисельності жінок у політиці, співвідношення сил чоловіків і жінок залишається незбалансованим. Хоча саме представництво жінок в органах державної влади є одним з індикаторів демократичності суспільства. Зниження представництва жінок в органах влади неминуче призводить до зниження їхнього впливу на прийняття важливих рішень. А це є одним з найбільш очевидних аспектів втрати позитивного впливу на підвищення соціального статусу жінки.

Однією з причин значної чисельної перемоги чоловіків дослідники вбачають в тому, що самі виборці-жінки, які становлять абсолютну більшість електорату, не підтримали представниць своєї статі, байдуже усуваючись від найактуальніших проблем [5, 3]. Свідченнями низької кількісної характеристики жіночого депутатського корпусу після перших виборів у незалежній державі є такі відомості.

Незважаючи на нечисленність жінок у владних структурах, все ж таки поступово в другій половині 90-х рр. відбувається злам у громадській свідомості. Про це свідчать такі цифри: якщо у 1990 році до Верховної Ради було обрано 13 жінок-депутатів, в 1994 р. – 19, то в 1998 р. – 35 (7,5% від загальної кількості народних депутатів) [6, 64]. На початку XXI ст. ситуація майже не змінилася: вибори до Верховної Ради 4-го скликання 2002 р. – всього 5,1% жінок, вибори до Верховної Ради 5-го скликання 2006 р. – 38 жінок-депутатів (8,4 %), позачергові вибори до Верховної Ради 6-го скликання 2007 р. – 37 (8,2 %) [7]. Звичайно, як-

що порівняти кількість жінок у виборних органах у складі Радянського Союзу і за часів незалежної України, кількісний показник буде на користь перших, але не потрібно забувати про систему квот, яку надавала партія жінкам і яка не гарантувала якісну політичну діяльність радянських жінок, чого не можна сказати про сучасних жінок-політиків.

Якщо звернутися до професійного статусу жінок-депутатів, то він представлений таким чином. Наприклад, Верховна Рада 3-го скликання була представлена жінками різних професій: вчителі – 12, агрономи – 5, економісти – 5, юристи – 3, політологи – 1, лікарі – 2, журналісти – 2, інженери – 5, актриси – 1 [8, 44]. Що стосується професійного статусу жінок-депутатів Верховної Ради 5-го скликання (вибори 2006 р.), то картина така: юристи – 9; викладачі, вчені – 7; економісти – 6; інженери – 5; журналісти – 4; лікарі – 3; службовці – 2; діячі культури – 2 [7].

Численні соціологічні дослідження свідчать, що українські жінки ще мало орієнтовані на посилення своїх позицій й у суспільстві. Серед чинників, які негативно впливають на активізацію ролі жінки в суспільстві, на перший план виходять ті, що пов'язані з її ціннісними орієнтаціями (здоров'я, достаток, благополучна сім'я тощо) та сприйняттям упередженого ставлення суспільства до жінки на чолі різних державних та громадських структур [9, 221]. У 2001 р. було проведено соціологічне опитування з метою отримання відповіді на запитання „Як ви вважаєте, скільки жінок повинно бути серед керівників державних органів влади на вищому та місцевому рівнях?” Респонденти не виявили високої активності: 71% не підтримали ідею пропорційного представництва жінок та чоловіків у владних структурах, вважаючи, що жінки повинні становити:

Суттєве відсторонення жінки від системи влади наприкінці 90-х рр. ХХ ст. – на початку ХХІ ст. стало логічним наслідком того, що в сучасному українському суспільстві ще досить поширена думка, що жінки, на відміну від чоловіків, мають значно менше можливостей для реалізації власного потенціалу. Ці висновки впливають з того, що й на 2002 р. (рік виборів до Верховної Ради) кількість жінок у новому складі парламенту продовжувала залишатися незначною.

Поліпшенню ситуації має сприяти проект закону „Про внесення змін і доповнень до ст.57 Закону України „Про вибори народних депутатів України”, в змісті якого значну увагу приділено саме попередженню гендерної дискримінації при формуванні виборчих списків. Було запропоновано внести в закон положення, що в кожній п'ятірці виборчого списку кандидатів у депутати, які висуваються партією чи блоком, кількість представників однієї статі не може перевищувати 80%.

Очевидно, що жінки в Україні не сторонні спостерігачі, вони не стоять осторонь від соціально-економічних і політичних проблем, але все ж таки результати соціологічного опитування показують, що жінкам задля поліпшення свого становища потрібно активізувати власні зусилля.

Продовжуючи тему, варто зазначити, що за даними соціологічного опитування 2004 р., 79% жінок переконані, що жінка не спроможна представляти та захищати інтереси інших громадян через брак часу, пов'язаний з обов'язками сім'ї, 43% опитуваних звертають одночасно увагу на відсутність захисту жінки державою в питаннях кар'єри та пріоритетність „чоловічої” кадрової політики українського суспільства. Відповідно, знижуючи рівень жінки у суспільстві, формується низька самооцінка і безпосередньо серед жіноцтва [10, 17].

Хотілось би звернути увагу на те, що Україна в числі 189 країн світу на Самміті Тисячоліття ООН у вересні 2000 р. підписала міжнародний документ „Цілі Розвитку Тисячоліття”, у відповідності до вимог якого в 2003 р. було подано аналітичну доповідь про виконання поставлених цілей, однією з яких було забезпечення гендерної рівності. Реалізація вказаної мети передбачала вирішен-

ня проблем, зокрема, в політичній сфері життя українського суспільства. Було розроблено індикатори для виконання задекларованої програми відносно реального і прогнозованого співвідношення чоловіків і жінок у представницьких органах влади та вищих гілках виконавчої влади (гендерне співвідношення серед депутатів Верховної Ради, депутатів місцевих (селищних, міських, районних, обласних) органів влади, у складі Кабінету Міністрів, серед вищих державних службовців). Ці індикатори були деталізовані по періодах і представлені даними з 1990 р. і прогнозами до 2015 р. Згідно з цими даними прослідковується прогнозована тенденція до зростання показників гендерного співвідношення на користь жінок.

Крім того, проблема паритетного представництва чоловіків і жінок полягає не тільки в недостатній кількості юридичних норм, а й у відсутності механізмів, які б регулювали рівноправність жінок і чоловіків у всіх сферах життєдіяльності.

І тому державна політика щодо жінок буде більш ефективною, якщо вона сприятиме: ефективнішому використанню жінками правової системи для захисту власних прав; підвищенню конкурентоспроможності жінок на ринку праці, успішній адаптації жінок до нових економічних умов; розширенню участі жінок у прийнятті політичних та економічних рішень на всіх рівнях владних структур; запобіганню насильства стосовно жінок.

Отже, нині одним з важливих критеріїв виміру демократії є місце жінки в суспільно-політичному житті суспільства, що передбачає: бачення в жінці суб'єкта політики, а не лише пасивного об'єкта. Тому стратегічним завданням жіноцтва і суспільства є формування демократичних, гуманістичних методів входження жінки у політику, визнання її важливої ролі та місця в суспільстві; реорганізацію ідеологічної та функціональної діяльності політичних структур суспільства, їхній розвиток в демократичному напрямі. Така перебудова соціальних структур потребує нового соціального наповнення, тому одним із суттєвих моментів є врахування інтересів жінок; розширення політичних і правових аспектів, тобто конституційне і загальне правове відображення можливості участі жінок у формуванні і функціонуванні представницьких органів влади, діяльності органів державного управління і всієї системи державного функціонування.

Література

1. Грабовська І. Про українську жінку в українській політиці і не тільки // Сучасність. – 2004. – №3. – С.82-91; Грабовська І. Проблеми та перспективи жінки в сучасній українській політиці // Сучасність. – 2001. – № 6. – С. 54-59; Зленко В. Потіснись, політична еліто! // Віче. – 1994. – № 3. – С. 92-97; Костицький В. Жінка в політиці: рівність чи рівноправність? // Голос України. – 1996. – Червень (№ 6). – С. 6; Лобанова Л.С. Державна гендерна політика: Міжнародні та національні аспекти // Наука та наукознавство. – 2002. – № 4. – С. 27-31.
2. Смоляр Л. Жінка в системі політичної культури України // Жінки України: історія, сучасність та погляд у майбутнє: Матеріали Міжнар. наук.-практ. конф., 4-5 листопада 1995р. / НДІ „Проблеми людини”. – Д.: Поліграфіст, 1996. – С. 74-83.
3. Грабовська І. Про українську жінку в українській політиці і не тільки // Сучасність. – 2004. – №3. – С.82-91.
4. Апатенко О. Гендерна політика в Україні // Банківська справа. – 2001. – №4. – С.13-17.
5. Масляк П. Мовчання перед Марою // Українська газета. – 2003. – № 18. – С. 3.
6. Михайлова К.Г., Богословська І.Г., Борисенко О.С., Головнюова І.В., Гога Н.П. Жінка і влада // Жінка в Україні. Міжвідомчий науковий збірник / За ред. А.І. Комарової, І.Є. Голубевої, В.П. Пустовойтенка, С.Р. Станік, Н.І. Карпачової та ін. – Т. 23. – К., 2001. – 648 с. – С. 62-71.
7. Офіційний сайт Центральної виборчої комісії (ЦВК) // www/cvk.gov.ua.
8. Мельник Т.М. Гендерна політика в Україні. – К.: Логос, 1999. – 92 с.

9. Гендерні аспекти державної служби: Моногр. / М.Пірен, Н.Грицяк, Т.Василевська, О.Іваницька; За заг. ред. Б.Кравченка. – К.: Вид-во Соломії Павличко „Основи”, 2002. – 335 с.
10. Гендерна рівність як фактор сталого розвитку суспільства. – К.: Б.в., 2004. – 35 с.

УДК 930+94

Литвиненко В.Ф., Барабаш Ю.В.

РОЗВИТОК ОХОРОНИ ЗДОРОВ'Я В УКРАЇНІ (1917 – 1920 рр. ЗА МАТЕРІАЛАМИ ДОНБАСЬКОГО РЕГІОНУ)

Проаналізована структура охорони здоров'я Донбасу у 1917 – 1920 рр., коли в Україні діяли різні уряди.

Дослідження розвитку системи охорони здоров'я в Україні періоду 1917 - 1920-х рр. потребує висвітлення та інтерпретації найважливіших чинників і передумов, які зумовили становлення цієї ланки соціально-економічного розвитку суспільства. Важливість дослідження даного аспекту соціальної сфери зумовлюється можливістю використання набутого знання попередніх років щодо розвитку медичної сфери регіону. Саме у світлі досвіду початкових етапів зародження турботи про здоров'я людини закладені перші спроби створення єдиної державної системи охорони здоров'я в Україні. Цей важливий і одночасно складний період у її становленні й розвитку останньої (як в Україні в цілому, так і в Донбасі зокрема) хронологічно припадає на 1917-1920 рр.

Мета даної статті полягає в тому, щоб простежити фундаментальні підвалини названої сфери, тобто стан системи охорони здоров'я в регіоні за той короткий час, коли Україна пережила декілька етапів своєї державності, кожний з яких характеризувався своїми особливостями щодо побудови центральних та місцевих органів управління охороною здоров'я. Перший з них – період правління Української Центральної Ради – охоплював тринадцять з половиною місяців (17 березня 1917 р. – 29 квітня 1918 р.), за які Україна пройшла шлях від частини Російської імперії через національно-територіальну автономію (перший універсал УЦР від 23 червня 1917 р.) до проголошення Української Народної Республіки (третій універсал УЦР від 20 листопада 1917 р.) і її незалежності (четвертий універсал УЦР від 22 січня 1918 р.).

Характерно, що 1917 р. в Донбасі була відсутня профілактична робота і це позначилось на подальшому розвитку медичної сфери. Проте одним з перших позитивних кроків у період української державності стало створення централізованих органів управління медичною справою. Першим із них стала Крайова лікарсько-санітарна Рада, сформована Українською Центральною Радою. У названий період увесь лікарсько-санітарний устрій базувався на тих же, напрацьованих громадською медичною думкою, демократичних основах, на яких раніше будувалась земська медицина, основними принципами якої були: безкоштовність медичної допомоги, загальна доступність, профілактичний напрямок, участь громадськості у будівництві системи медико-санітарної допомоги, а в галузі управління – самоврядування, що Українська Центральна Рада і вважала доцільним запровадити на терені автономної України.

Зі зміною політичної ситуації, обумовленої революційними подіями, переходом на окремих територіях влади від УЦР до більшовиків і навпаки, розпочалась поступова ліквідація дореволюційних форм управління медичною справою (губернських та повітових лікарських управ) і створення при виконкоммах місцевих

Рад медико-санітарних відділів – перших радянських органів управління медичною справою. Тобто, в управлінні медичною справою, а скоріше – медичною допомогою, наступило двовладдя. До того ж названий період характеризувався складною політичною ситуацією в країні, економічною розрухою і повсюдним поширенням епідемічних тифів. Медично-санітарна мережа була майже зруйнованою [1, 161]. Але влада та представники медичної інтелігенції докладали певних зусиль для подолання епідемій.

Слід зазначити, що у галузі охорони здоров'я період її становлення і перших років розвитку був винятково складним. Спадщина, яку дістали молоді органи охорони здоров'я від дореволюційної доби, характеризувалася вкрай незадовільним станом міст і сіл Донбасу, невпинним поширенням епідемії висипного тифу та інших інфекційних хвороб, у тому числі й особливо небезпечних, надто слабкою організацією медико-санітарної справи. У гонитві за прибутками власники різних галузей промисловості Донецького регіону нищівно експлуатували робітників, порушували елементарні вимоги охорони праці й техніки безпеки. Темні і брудні, з важким повітрям і оглушливим гуркотом заводськї й фабричні цехи, вогкі, переповнені людьми казарми, бараки, а часто і землянки – типова картина антисанітарних умов праці й побуту робітників того часу. Убогість, майже повна відсутність медичної допомоги створювали сприятливий ґрунт для поширення хвороб. У цьому полягала основна причина високої смертності робітників та їх сімей. Ще важчими були умови праці й побуту шахтарів.

Названі тенденції проте не означали, що доба 1917-1920 рр. у Донецькому регіоні була етапом продовження закоренілих проблем. Навпаки, спостерігалися перші спроби подолання негативних явищ не лише у вирішенні загальнополітичних та економічних аспектів, але й проблем розвитку соціальної сфери, зокрема охорони здоров'я. Охорона здоров'я та опіка найбільш незахищених суспільних груп, появу яких спричинила Перша світова війна, визнавалися одним із напрямків внутрішньої політики усіх діючих у названий період урядів [2, 63].

Такий стан справ у сфері охорони здоров'я вимагав негайного вирішення невідкладних питань. У руслі даного аналізу особливої уваги заслуговують підходи щодо висвітлення передумов, які віддзеркалювали стан соціальної сфери регіону. Одержаний спадок від часів земської та фабрично-заводської медицини свідчив про низку негативних моментів, які характеризувалися слабкою законодавчо-нормативною базою. Спостерігалася невирішеність основних питань розгортання належної мережі лікувальних установ, робилися невпевнені кроки щодо розв'язання проблеми медичних кадрів. Особливого розв'язання потребували питання боротьби з епідемічними захворюваннями, які спалахували в умовах відсутності належних санітарних умов. Актуальним залишалось питання надання медичної допомоги робітничому прошарку населення, застрахованим мешканцям регіону.

Другий етап у формуванні центральних органів управління медичною справою відноситься до періоду правління гетьмана П.П. Скоропадського. Він розпочався після падіння УЦР в кінці квітня 1918 р., тривав сім з половиною місяців (29 квітня – 18 грудня 1918 р.) і ознаменувався проголошенням Української держави (29 квітня 1918 р.) та скасуванням всіх законів Центральної Ради. Безпосередньо в управлінні медико-санітарною справою спостерігалось повернення до дореволюційних форм: відновлення діяльності міських (з відділами народного здоров'я), губернських та повітових земських управ з санітарними бюро.

Уряд П.Скоропадського першим в історії України у травні 1918 р. заснував Міністерство народного здоров'я і опікування. За кілька місяців в Українській державі було сформовано основні принципи політики у сфері охорони здоров'я та опікування. Їх сутність полягала у визначенні охорони здоров'я та соціального

захисту одним з пріоритетних напрямків діяльності органів виконавчої влади та місцевих самоврядувань; забезпеченні переваги загальнолюдських цінностей над класовими, національними, груповими та іншими інтересами; співіснуванні державної, муніципальної, громадської, приватної медицини та опіки з поєднанням різноманітних джерел їх фінансування; проведенні широких профілактичних заходів при подоланні епідемічних, інфекційних, венеричних, професійних захворювань; використанні прогресивного власного та зарубіжного досвіду при розбудові галузі охорони здоров'я та соціального захисту; централізації державного управління сферою охорони здоров'я та опікування; налагодженні контактів з окупаційними органами влади Німеччини та Австро-Угорщини при ліквідації епідемічних захворювань, відправці колишніх полонених, біженців тощо. [3, 10].

Третій етап – період правління уряду Директорії (18 грудня 1918 р. – друга половина 1919 р.), створеного опозиційним до гетьмана Українським Національним Союзом. Він характеризувався відновленням законів Української Народної Республіки, тобто часів Центральної Ради, і проголошенням 22 січня 1919 р. акту її возз'єднання із Західно-Українською Народною Республікою (ЗУНР, 1918) в єдину соборну Україну. В основу управління медико-санітарною справою Директорія поклала гетьманське законодавство, зберігши Міністерство Народного Здоров'я і Опікування.

З часом виникає перший радянський централізований орган управління медико-санітарною справою – Народний Комісаріат охорони здоров'я України (НКОЗ), декрет про який був виданий 21 січня 1919 р. і головним завданням якого стало формування єдиної системи охорони здоров'я на якісно нових засадах. З'явилися також губернські та повітові відділи охорони здоров'я [4, 13-14]. Відповідно виникає і Донецький губернський відділ охорони здоров'я, адже Донецька губернія була утворена як адміністративна одиниця. Створюються тринадцять районів губернії з центром у м. Луганську [5, 53]. У цей час постали завдання боротьби з пошестями, які поширювалися серед населення, справа налагодження і поліпшення взагалі всієї зруйнованої війною і революцією медико-санітарної організації країни.

Кожен з урядів України періоду започаткування української державності намагався вирішувати проблеми управління медичною справою, та усієї сфери охорони здоров'я в цілому. Проте в умовах революційних змагань, значних руйнувань медико-санітарної мережі і епідемії вони обмежувались в основному черговими його реформами, які в той складний час не могли досягти мети. До того ж, неузгодженість та невирішеність значних аспектів медичної сфери Донбасу того часу характеризувалася негативним соціально-економічним станом регіону. При цьому слід враховувати становище як міського, так і сільського населення в ракурсі задоволення його належним комунальним господарством. Житлові умови є невід'ємним показником рівня життя населення. А житлова криза в досліджуваній період потребувала значного вирішення. До 1917 р. 40% робітників краю жили у землянках, а 25% у необладнаних казармах, з трьома-чотирма рядами нар. Значна кількість робітників проживала у сільській місцевості, на відстані десятків кілометрів від місця роботи [6, 50]. Як зазначає О.П.Реєнт і після революції 1917 р. тисячі шахтарів Донецького басейну тулилися у непридатних для життя бараках та землянках. Житлова криза тут загострилася ще й тому, що у 1920 р. з різних кінців країни Донбас поповнили понад 60 тис. робітників та членів їх сімей. У деяких містах, наприклад у Слов'янську, житло і квартири робітників були «нижче будь-якої критики» [7, 306, 330]. То ж, у зв'язку з складним становищем у Донбасі, вирішення житлової проблеми носило особливий характер. До житлової кризи додалися проблеми недостатності водогонів та неякісної води, особливо на промислових підприємствах.

За цих умов в досліджуваний період на території Сталінського, Артемівського та Луганського округів робітники гірничої та металургійної промисловості обслуговувалися примітивною за якістю допомогою лише у 155 медичних установах, які нараховували 69 лікарень, 86 прийомних покоїв, 122 особи лікарської спеціальності. До того ж нерідко один лікар „володів” усіма спеціальностями, а місцями працювали й фельдшери, виконуючи обов'язки лікаря [8, 13]. Тому намагання владних структур подолати глибоке коріння проблем медичної галузі не було однозначним. З одного боку, закладалися теоретичні основи розвитку галузі, з іншого – спостерігалися певні прояви, які заважали розв'язанню вузла проблем. Зокрема, це стосувалося визначення пріоритетів у наданні медико-санітарної, профілактичної допомоги представникам робітничих професій. У той же час це позбавляло можливості інших суспільних мас отримати елементарну допомогу. Серед інших недоліків спостерігалась відсутність наукового обґрунтування організаційних заходів, недостатність фінансування. Розв'язання ж питань на практиці залишалося поза увагою урядовців. Такий стан спостерігався не лише в рамках функціонування медичної галузі, а й в усій соціально-економічній сфері, що було характерним для суспільства. Нерідко, вирішуючи загальнополітичні проблеми в державі, керівництво не мало часу на розгляд інших аспектів життя. А це призводило до спалаху епідемічних захворювань, що спричиняли погіршення стану здоров'я населення. Зростали показники смертності, погіршувалася демографічна ситуація. Небажані наслідки вимагали від виконавців державної політики досягнення позитивних змін у виниклій ситуації, удосконалення форм та методів боротьби, пошуку нових напрямків допомоги, координованість дій.

Таким чином, підсумовуючи викладене, зазначимо, що в цілому у період 1917-1920 рр. у Донбасі, як і по всій Україні розпочався процес становлення системи охорони здоров'я. Насамперед враховувався досвід минулого, коли після жовтня 1917 р. виникла необхідність вирішення низки питань у галузі охорони здоров'я, яка в цілому характеризувалася занепадом. За цих умов треба віддати належне діям усіх урядів, існування яких припало на період 1917-1920 рр. А недоліки та невирішеність багатьох питань охорони здоров'я промислового регіону пояснюються короткотерміновістю етапів її діяльності. Державні органи просто не встигали розібратися в існуючих проблемах галузі та втілити щойно намічені плани. Аналіз стану медичної сфери Донбасу 1920 р. дає підстави визначити головні чинники, які визначили становлення охорони здоров'я в регіоні. По-перше, були зроблені основні кроки у створенні законодавчо-нормативної бази. По-друге, утворюються керівні органи у сфері охорони здоров'я. По-третє, започатковується профілактичний напрямок при подоланні епідемій та низки інших захворювань. По-четверте, надається пріоритет у забезпеченні медичною допомогою робітничого прошарку населення, що, у свою чергу, стало і негативним виявом діяльності керівних органів. По-п'яте, розроблюються теоретико-правові засади державної політики у сфері охорони здоров'я та соціального захисту населення, які мали втілитися в практику тощо.

Проблема, що лягла в основу цієї роботи, широка і багатогранна. Тому, безумовно, приверне увагу послідувачих дослідників.

Література

1. Хорош І.Д. Розвиток охорони здоров'я на селі в Українській РСР (1928-1929 роки). – К.: Здоров'я, 1969. – 171 с.
2. Жванко Л.М. Основи політики української держави у сфері охорони здоров'я та соціального захисту населення (квітень-грудень 1918 року) // Київська старовина. – 2006. – №2. – С. 63-75.

3. Жванко Л.М. Внутрішня політика української держави у галузі охорони здоров'я та соціального захисту населення (квітень - грудень 1918 року): Автореф. дис... канд. істор. наук / Харк. нац. ун-т ім. В.Н.Каразіна. – Хакрків, 2002. – 20 с.
4. Панорама охорони здоров'я населення України / М-во охорони здоров'я України; А.В.Підасв, О.Ф.Возіанов, В.Ф.Москаленко, В.М.Пономаренко та ін. – К.: Здоров'я, 2003. – 396 с.
5. Болдырев Е.Н., Докашенко А.И., Кратенко И.С. Очерки истории развития санитарно-эпидемиологической службы на Луганщине. – Харьков, 1996. – 235 с.
6. Лихолобова З.Г. Рабочие Донбасса в годы первых пятилеток (1918-1937). – Донецк, 1973. – 178 с.
7. Реєнт О.П. Робітники України в 1917-1920 рр. (соціально-політичні та економічні зміни): Дисертація ... доктора історичних наук: 07.00.02. – К., 1994. – 458 с.
8. Ефимов Д.И. Десять лет советского здравоохранения на Украине. – Харьков: Научная мысль, 1929. – 31 с.

УДК 111.852

Лустенко А.Ю.

МЕНТАЛЬНОСТЬ РЕНЕССАНСА И ИДЕЯ ВРЕМЕНИ

Стаття присвячена специфіці формування фундаментальної категорії історичної свідомості та у цілому філософського мислення – часу. Загострення уваги до її змісту та до інтерпретації її як засадничої реалії людського існування, індивідуального та суспільного, закономірно співпадає з добою Ренесансу як культурною парадигмою, в якій закладались істотні витоки погляду на дійсність як на історію.

Интерпретация классического философского наследия, его перепрочтение и перепонимание в современном мире является существенной задачей среди других в философии. Это не просто возникновение новых тем и вопросов; речь напрямую идёт о обнажении в качестве области рефлексии новых предметностей, о выделении их из Ничто.

В числе таких вопросов выступает повседневность. Проблема повседневности имеет различные выходы конкретизации: социально-феноменологическим, религиозным, проблемой генезиса научно-теоретической мысли, философии культуры. Она выступает областью их не-данности, не-готовности; в прямом смысле слова это место, которое оказывается чреватым *всем* в отношении данного предметного поля. И в то же время она демонстрирует себя как область, где формируются ценности, произведения, концепции как пути противостояния этой тотальной неопределённости.

Выделение для повседневности – места в пространстве философской рефлексии коренится в способах и судьбах человеческого самоотношения, актуальных и злободневных для XX века. И, одновременно, нельзя ни признать, что проблематика амбивалентности, потоковости вненаходимого человеку сущего и генезиса завершенности культурного результата, выступающего из неё и пребывающего в ней – ни могла не ставиться в предыдущие века, в истории философии.

В ментальности Ренессанса тема повседневности как особой альтернативы и прибежища экзистенции обретает интересную интерпретацию. Петрарка написал книгу, где данный предмет, пожалуй, впервые в истории культуры фигурирует под собственным именем: «Книга писем о делах повседневных». Это собрание писем, относящихся к различным периодам в жизни поэта. «Повседневные письма» стоят на пограничьи двух эстетических областей. С одной стороны, это текстуально зафиксированные «издержки» биографии поэта и его состояний

в различные моменты, состояний временных, не обладающих самодостаточностью творимого художественного произведения, и поэт не забывает это подчеркнуть. С другой стороны, в глазах Петрарки они обладают непреходящей ценностью личностной биографии, интимного разговора, прежде всего с самим собой, опосредованного формой и условиями обращения к другим. Эстезис повседневности осуществляется у Петрарки наложением двух планов: несамостоятельное в замысле и перспективе своего художественного бытия, обращённого к адресату – и имеющего характер самоисповеди, рефлексии о (перед) самом себе.

В той особой конфигурации феномена личного опыта, которую выстраивает Петрарка, язык впервые становится предметом целенаправленного воспроизведения. Причём воспроизведения, носящего характер самостоятельности и индивидуальной самоидентификации. Для средневековой католической церкви латынь является языком Божиим, то есть бытие языка легитимировалось Абсолютным, а в социальной проекции она была языком институциональной и догматической унифицированности. Для Петрарки и его последователей – это язык, который радикально выполнял функцию конфигурации его индивидуального существования. Причём для Петрарки важным является не бытование языка как таковое, во всём его подвижном многообразии, а наличие его в виде завершённого и совершенного текстового наследия античной римской культуры. *Естественные* разговорные языки не владеют классической завершёностью образца, а художественная словесная форма латыни опосредована свое закрытостью, отошедшестью из мира современной нам суеты, а также опосредована моими собственными усилиями по овладению ею.

Это мир в высшей степени условный, искусственно отгораживаемый от настоящего. Латынь была для него предметом интимным *par excellence*. То, что противостоит такому общественно-интимному совершенству художественной формы, сводимо под одним понятием: *суета*. В мироощущении Петрарки суета занимает место экзистенциала, конфигурирующего закрытость и глухоту индивидуального существования вовне – ко смысловыразительному наследию культурной традиции и внутрь – ко «вниманию себе», ко многоплановости мира самосознания и самоанализа.

Суета для Петрарки ассоциативна с непродуктивной динамикой. Это движение без результата, без результата, что был бы достоин человеческого духу. Никогда ещё до сих пор тема внимания к собственной личности не ставилась с такой силой и назойливостью, никогда ещё ей не следовали с таким постоянством. Неизменным лейтмотивом у Петрарки проступает линия отвоевания себя, своего духовного мира. Однако *что* выступает той онтологической средой, у которой предстоит отвоёвывать себя? Это – время. Философские письма поэта полны сетований на скоротечное время и увещаний обратить взгляд и мысль к самому себе, что для Петрарки едва ли не синонимично обращению к традиции классической поэзии и состоянию живого общения с ней, живого соприсутствия себя самого – в ней.

То, что в современном философском языке определяется как повседневное, в мироощущении, мышлении и эстетике Ренессанса фигурирует под понятием и образом времени. О времени много говорят, но как о чём-то безусловно чуждом и враждебном человеку. В эпохе Возрождения мы наблюдаем переоткрытие времени после долгого забвения его, которое длилось фактически всё средневековье. Времени не существует для Бога, времени не существовало для иерархически возведённых соборов категорий средневековой метафизики. Ренессанс, обращая взгляд на природную реальность и на человека, но рассматриваемого уже не в перспективе богословской тематизации, открывает для себя время как неоспоримую онтологическую данность. Будучи не в силах охватить

его умозрительно-теоретическими путями, заговорить его метафизической спекуляцией, культура Ренессанса ужасается от него и отшатывается как от хаоса. Но это хаос не в его христианском понимании как небытийственная оппозиция Богу и творению. Этот хаос оказывается скорее сродни для древнегреческой всепорождающей, чреватой всем совокупности становления, Гераклитовой реки, способной не только исторгнуть хтонических чудищ, но и предоставить человеческому гению возможность вынести из своих вод удивительнейшие творения.

Время есть неупорядоченный поток, стихия вечной нестабильности, изменчивости, которая противостоит всему оформленному, определенному. В качестве результативности человеческого духа, человек Ренессанса видел культуру, но культуру как пространство существования памятников художественной культуры.

Кроме того, предметом, выдвигаемым из потока времени, выступала человеческая личность, достигавшая совершенства своих качеств и выражающая себя в художественных творениях. Историзм Ренессанса опирался на открытие возможности выхода чего-либо из амбивалентного исторического потока, причём выхода, достигнутого путём сознательных усилий. Присутствие в реальности произведений искусства как совершенных форм есть оппозиция времени. Произведение уничтожит время.

Время представляется человеку Ренессанса как амбивалентное к ценностному. Ему безразличны любые человеческие оценки, пристрастия и несчастья. Оно с безразличием лишает нас того, что мы любим или считаем благом, и оно же избавляет нас от вещей, что мы любим, боимся, ненавидим.

Человеческое тело есть другая, наряду с законченной классической языковой формой латинского наследия, совершенная художественная форма, и в этом смысле представляет другой антипод повседневности. Художественно выраженное человеческое тело является противопоставлением бессмысленному потоку безразличной неопределённости, оно есть то, что достойно быть вынесенным из времени. Тело есть архетипическое воплощение и даже самый источник пропорциональности, художественной и математической. А таковая выступала для Возрождения коренной интерпретацией общефилософской идеи парадигмальности духа и духовного в Универсуме.

Леонардо да Винчи проявил особое внимание к феномену повседневности, выразил эту тему с высочайшей степенью интеллектуальной и эстетической напряжённости. В целом весь известный леонардовский катастрофизм есть закономерная с позиции логики идеи и грандиозная с позиции выразительной реализации постановки в качестве движущей оси онтологической – этой всеуничтожающей анаксиологической потоковости. Катастрофизм Леонардо – это Апокалипсис без Бога, без вселяющих надежду ожиданий нового неба и новой земли.

Иллюстрацией эстетизма, который в центр ставит факт этой всепорождающей и всеуничтожающей потоковости могут послужить басни Леонардо да Винчи. Правильнее будет сказать, что Леонардо пишет скорее об *одной, всеуничтожающей*, стороне. С постоянством, в котором, по мере чтения басен, начинает чувствоваться нечто зловещее, все басни воспроизводят одну и ту же структуру сюжета: «Нарушение – Наказание». Изначальное состояние, которое оказывается нарушенным в басни в силу некоего непослушания со стороны вещи, вернее было бы определить как соответствующее природе предмета, то, что является одновременно естественным и наилучшим для него. Источником и инстанцией нарушения выступает произвол, стремление вещи реализовать своё существование по-иному. Вступив в противоречие со своим-наилучшим, вещь наказывается, страдает или гибнет. В каждом из басен вещь существует не самодостаточно, она функционально включена в упорядоченный и подвижный кон-

текст. Этот контекст и выступает инстанцией наказующей. Как таковой, он разворачивается как анаксиологическая, деперсональная потоковость.

Итак, повседневность для Ренессанса тематизировалась как тотальная беспредельность, деперсональность, анаксиологичность, тотальная потенціальность и амбивалентность временного потока. Парадоксально то, что Ренессанс в этом вопросеоказывается солидарен с тезисом Хайдеггера. И проблема, и факт человеческого бытия состоит в выстаивании в этом потоке, в противопоставлении себя – ему, не будучи в силах онтологически оказаться вне его, в скурпулёзном выстаивании в нём своего культурного осуществления. Это скурпулёзное выстаивание себя трактуется как произведение, которое сущностно и интенционально чужеродно этому потоку, поскольку создано стремлением отрыва от него, но онтологически также оказывается размещённым в нём и подчинённым ему.

УДК 330.341.1

Мазніченко В.Г., Кришталь Н.І.

ПОГЛЯД НА МОЖЛИВІСТЬ РЕАЛІЗАЦІЇ ІННОВАЦІЙНИХ ПРОЕКТІВ В СУЧАСНИХ УМОВАХ

Україна, як і все світове суспільство, рухається у напрямі світової економічної інтеграції. „Угода між Україною та Європейським Співтовариством про наукове і технологічне співробітництво”, а також Постанова Верховної Ради „Про Рекомендації парламентських слухань на тему: „Національна інноваційна система України: проблеми формування та реалізації” від 27 червня 2007 року № 1244-У показують, яку роль у Світовому співтоваристві відіграє Український науково-технічний потенціал.

У вищезначених документах показано, що економічний розвиток економіки України повинен носити інноваційний характер. Відповідно до міжнародних стандартів інновація визначається як кінцевий результат інноваційної діяльності, запровадженої у виді нового або удосконаленого продукту, впровадженого на ринку, або удосконаленого технологічного процесу, використаного в практичній діяльності, або у новому підході до соціальних послуг. Обов'язковими властивостями інновації є науково-технічна новизна, виробнича застосованість, комерційна реалізованість.

Аби забезпечити ці вимоги просування на ринок інноваційного продукту, він має пройти відповідні стадії: формування ідеї, розробку продукту і відпрацювання технології та впровадження на ринок.

Формування ідеї відбувається на підставі виникнення проблеми, яка потребує науково-технічного вирішення. Його мають знайти науковці, які глибоко знають сутність проблеми і забезпечені необхідним науковим матеріалом та інструментарієм. Наукові колективи повинні мати висококваліфікований персонал і виховувати та формувати свої кадри, починаючи із навчальних закладів середньої освіти.

Розробка інноваційного продукту включає в себе розробку конструкторсько-технологічної документації, дослідних зразків і відпрацювання технології виготовлення, патентування, сертифікації. Все це повинне здійснюватись на дослідно-експериментальних базах і підприємствах, які мають таку можливість. Якість продукту і технологій значною мірою залежить від якості і рівня оснащення дослідного виробництва та кваліфікації його спеціалістів.

Впровадження на ринок мають здійснювати маркетингові структури, забезпечені сучасними інформаційними технологіями і мережами.

Стадії формування, розробки та впровадження на ринок інноваційної продукції мають бути об'єднані у своєрідну „інноваційну інфраструктуру”.

Оскільки інноваційна система не може бути штучно створена і існувати окремо від науково-технічних, промислових та соціальних структур держави, то розглядати її слід як невід'ємну складову загальної державної інфраструктури.

Не можна створити сучасну інноваційну систему на напівзруйнованому науково-технічному і промисловому потенціалі. З іншого боку, як показує світовий досвід, не є реальним підняти економіку країни без інноваційного розвитку. З урахуванням цього визначено мету статті: пошук форм та засобів реалізації інноваційних проектів в сучасних умовах.

На даний час кожний приватний підприємець, підприємство, заклад чи навіть галузь здебільшого вирішують свої проблеми самотужки завдяки власному інтелектуальному потенціалу, спритності, фінансовим можливостям та політичним важелям. Іноді інтереси одного підприємства чи закладу вирішуються за рахунок іншого і, як правило, прийняття рішень науково-технічного характеру тягне за собою великий ризик, оскільки відсутній механізм для їхнього комплексного, глибокого і всебічного обґрунтування. У більшості промислових підприємств виникає ціла низка проблем, які самостійно вирішувати економічно недоцільно, а іноді і неможливо.

Виходячи з цього, можна зробити висновок, що державна інноваційна система повинна базуватись на регіональних (обласних) науково-виробничих формуваннях, які б мали об'єднувати і координувати дії державного, наукового (навчального) секторів з одного боку та виробництва і приватного бізнесу - з іншого.

Структура цих формувань повинна створюватись відповідно до специфіки діяльності і потреб регіону і працювати на конкретний результат відповідно до затверджених завдань і програм.

Враховуючи досягнутий рівень технологій і прагнення до світового ринку, необхідно постійно оновлювати технічні засоби виробництва, впроваджувати найсучаснішу техніку. Але вона потребує періодичного ремонту, переоснащення та модернізації. Якщо підприємство здійснює випуск серійної продукції і має певні договірні зобов'язання, то воно просто приречене виконувати регламент технічного обслуговування та ремонту технологічного обладнання. Крім цього, на багатьох підприємствах часто виникає потреба у виготовленні спеціального нестандартного обладнання та устаткування.

Загальновідомо, що для підтримки технічних засобів у відповідному стані потрібні сучасна ремонтна база та інструментальне виробництво. На жаль, в сучасних умовах не кожне підприємство має можливість утримувати його відповідно до вимог міжнародних стандартів. Потужні підприємства мають такі виробництва, виходячи із внутрішніх потреб та специфіки застосованих технологій, але й у них є певні обмеження. Малий та середній бізнес взагалі залишаються наодинці зі своїми проблемами. До того ж сформувалось нове покоління підприємців, які не мають необхідного досвіду у промисловому виробництві і потребують певної підтримки держави.

Гостро стоїть питання підготовки робочих та інженерних кадрів для промисловості. Сьогодні молодь віддає перевагу юридичним, економічним професіям та іншим гуманітарним спеціальностям. Поза увагою суспільства залишається багато молоді, яка після отримання середньої освіти не вступила до навчальних закладів, не прийшла на підприємство.

У разі наявності потреби інвестування коштів під той чи інший проект часто виникає питання - під якого гаранта? Тобто необхідна вагома структура, створена

юридичними особами як приватного, так і державного секторів, яка б працювала під подвійним контролем і була надійним гарантом і базою для впровадження інноваційних та інвестиційних проектів.

Це далеко неповний перелік проблем, які сьогодні виникають в промислово-економічній сфері. До цього слід додати, що мають свої специфічні проблеми і численні навчальні заклади як з впровадження науково-технічних і навчально-виробничих програм і заходів, так і з утримання, ремонту та реконструкції корпусів, допоміжних споруд, навчальних меблів, інвентарю та ін. Дуже гостро стоїть питання щодо ресурсоспоживання та енергозбереження. В той же час багато навчальних закладів (особливо з професійної підготовки) мають фахівців і студентів, які можуть виконувати певні роботи, але позбавлені можливостей виконувати їх відповідно до встановлених галузевих та інших норм і правил, а також внаслідок фінансово-економічних обмежень.

З іншого боку, в обласних, міських та районних адміністраціях виникає безліч проблем - екологічних, комунальних, соціальних та інших, але відсутній механізм їхнього комплексного вирішення та реалізації. Практично не розв'язуються проблеми виховання та зайнятості молоді.

Звідси висновок - необхідне створення такої керованої самоврядної структури, яка б охоплювала всі сфери сучасного суспільства – від освітніх закладів і дрібного приватного бізнесу до державних структур і промислових комплексів. Це певний та раціональний шлях поєднання інтелектуальних, людських та виробничих ресурсів. Завданнями такої структури могли б бути:

- впровадження у виробничій та соціальній сферах сучасних інноваційних технологій та науково-технічних розробок;
- залучення молоді до виробничої та науково-технічної діяльності;
- надання підтримки малому та середньому бізнесу;
- здійснення заходів з енергозбереження;
- створення безконфліктного життєздатного механізму реалізації інтересів приватного бізнесу та державного сектора;
- формування схем раціонального використання бюджетних коштів державними закладами області;
- координація дій у напрямі раціонального використання виробничих потужностей регіону;
- здійснення ефективної координації господарської діяльності у виробничій, соціальній та культурній сферах регіону.

Фінансовою основою функціонування такої структури могли б стати цільові кошти членів, а також організацій і підприємств, які користуються послугами, кошти регіональних структур, зацікавлених у розвитку промислового та науково-технічного потенціалу регіону, кошти державного бюджету, які виділяються на розвиток промислового та науково-технічного потенціалу регіону. Кошти державного бюджету підлягають спеціальному обрахуванню шляхом ведення окремого субрахунку, спонсорські кошти юридичних і приватних осіб, а також кошти, отримані за рахунок особистої діяльності.

Створення означеної структури дозволить:

- надати базу і підґрунтя для створення дослідних центрів, технопарків, бізнес-інкубаторів та ін.;
- запроваджувати на виробничих підприємствах області інноваційні технології;
- створити регіональну експериментальну науково-технічну базу, у тому числі базу для надбання практичних навичок студентської молоді;
- залучати молодь до виробничої та науково-технічної діяльності;
- надавати підтримку малому і середньому бізнесу у напрямку виробничої діяльності;

здійснювати ефективне управління господарською діяльністю навчальних закладів області;

залучати незадіяні потужності виробничих баз навчальних закладів;

вирішувати господарські питання на кооперативних засадах;

- створити у регіоні життєздатний промислово-економічний моніторинг.

Діяльність таких регіональних формувань, об'єднаних сучасними інформаційними мережами, дозволить не тільки створити міжрегіональний механізм щодо впровадження інноваційних технологій, а й запровадити науково-технічний моніторинг у масштабі держави.

УДК 94 (477) «19»: 343

Макаренко Т.П.

НАЦІОНАЛЬНІ ВИМОГИ В ПРОГРАМОВИХ ДОКУМЕНТАХ ПОЛІТИЧНИХ ПАРТІЙ НАЦІОНАЛЬНИХ МЕНШИН ЗА ДОБИ ЦЕНТРАЛЬНОЇ РАДИ

У статті аналізуються програми політичних партій національних меншин, які мали представництво в Українській Центральній Раді, зокрема їхні вимоги з національного питання.

Протягом Української революції найчисельніші національні меншини – росіяни, євреї і поляки відігравали помітну роль у поваленні царизму, розпаді Російської імперії, суттєво впливали на революційний та державотворчий процес в Україні. З перших днів існування Українська Центральна Рада проголосила гасло забезпечення прав національних меншин як пріоритетний напрямок своєї політики. Тому змістом національної політики були наступні вимоги: розвиток мови національних меншин, підтримка існуючих організацій та створення нових, державне фінансування інституцій національних меншин, національно-персональна автономія.

Запропонована стаття має за мету висвітлити місце національних меншин і їх політичних організацій в українському національно-визвольному русі, ставлення їхніх політичних провідників до Центральної Ради, основні вимоги з національного питання в програмах партій.

Слід зазначити, що узагальнюючого дослідження з історії діяльності партій національних меншин в добу Центральної Ради немає. Окремі аспекти цієї проблеми висвітлені в роботах А.Гриценко [1], С.Донченко [2], В.Куртяка [3], О.Калакури [4], О.Наймана [5], О.Старуха [6]. Програми політичних партій національних меншин досліджені фрагментарно [7], що не дає можливості відтворити об'єктивну картину місця й ролі партій національних меншин у суспільно-політичних процесах цієї доби.

Революційні перетворення в Україні сприяли активізації діяльності громадсько-політичного життя національних меншин. Адже ще до революції вони утворювали національні політичні партії, громадські організації, просвітницькі осередки. Проголошені революцією демократичні свободи надали цьому руху нових якісних і кількісних показників.

Впродовж весни 1917 р. відбувся цілий ряд з'їздів політичних партій національних меншин з метою вироблення їхніх програм та визначення тактики в Українській революції.

Найбільш впливовою з усіх загальноросійських партій в Україні була Партія народної свободи, більш відома як партія кадетів. Головною базою кадетів в

Україні були великі міста – Миколаїв, Харків. В організаціях, що діяли на території України, було зосереджено 7,5-8 тис. чоловік [6, 66].

Соціальну базу партії становили вищі кола ліберальної інтелігенції і чиновництва, середня буржуазія, земці. Національний склад партії: росіяни, українці, євреї [1, 47].

На думку сучасного дослідника В.Куртяка, влітку 1917 р. у комітеті партії кооптувалося багато євреїв, таким чином під кінець 1917 р. провід партії становила єврейська частина [3,58].

Партія народної свободи відновила свою діяльність після початку революційних заворушень. Кадети стали на захист інтересів імперії. У 1917 р. партія «зайняла відверто ворожу позицію щодо визвольних змагань українського народу і почала прямувати до відбудови централістичної єдиної неділимної Російської імперії» [3, 58].

Програма партії, прийнята на Установчому з'їзді 18 жовтня 1905 р., і до якої внесені зміни на II з'їзді в січні 1906р. і на VI з'їзді в травні 1917р. проголошувала: «Збереження державної єдності Росії – це та межа, яку партія не переступить. Розклад держави на суверенні, хоч би й частково, одиниці для партії цілком неможливий...» [8].

Таким чином, кадети вважали за необхідне стримувати національні рухи і не допускати доведення їх до логічного кінця.

Пункт 1 Програми партії закріплював рівність перед законом всіх російських громадян, незалежно від національності, ліквідацію станових привілеїв: «...всі обмеження особистих і майнових прав поляків, євреїв і всіх без винятку інших окремих груп населення повинні бути скасовані» [9].

Пункт 11 Програми передбачав гарантію права на культурне самовизначення, тобто повну свободу вживання мов національних меншин, свободу створення і утримання навчальних закладів, збереження та розвиток мови і культури кожної народності.

Партія не визнала Універсали Центральної Ради. У відозві Полтавського комітету партії кадетів з приводу I Універсалу Раду названо «самозваним» та шовіністичним керівництвом, яка намагається посварити росіян та українців. А питання щодо долі України повинні, на думку авторів відозви, вирішити виключно Всеросійські Установчі збори [10].

Після прийняття III Універсалу послідувала відозва Київського комітету партії кадетів, в якій було визначено позицію щодо УНР: кадети виступали проти цієї держави, «за вільну автономну Україну в тісному єднанні зі всією Росією» [7, 827-828].

Партія кадетів мала своє представництво в Центральній Раді. Із 202 дійсних членів і 51 кандидатів кадети отримали 10 місць дійсних членів і 2 місця кандидатів [11, 208].

З питанням автономії було тісно пов'язане національне питання в Україні, взаємини між українцями та національними меншинами. Партія кадетів засуджувала імперський централізм в управлінні і гоніння на національну культуру, разом з тим зазначалось, якої шкоди може нанести суверенізація окремих одиниць імперії. Тому автономія, за переконанням кадетів, не тільки не розв'яже національне питання в імперії, а, навпаки, ускладнить його. Цікаво, що і національне питання кадети тлумачили як культурно-побутове.

Говорячи про автономію всередині імперії, кадети були готові її виділити «вищим територіальним союзам, об'єднаним за ознакою національних чи економічних особливостей...» [12].

Таким чином, відповідно до вище зазначеного положення на автономію в Україні могли претендувати як Полісся чи Слобожанщина за своїми культурно-

побутовими особливостями, так і Донбас за своїми економічними особливостями. Причому на теренах України автономні права мали бути збережені і за національними меншинами. А українці за цією схемою мали прав стільки ж, як і інші народи, що проживали на території України.

Природно, що більшість кадетів не підтримала IV Універсал Центральної Ради. Їхня політична платформа узагальнена в спеціальному документі – «Положенні», основні пункти якого рекомендували співпрацю з українськими демократичними партіями, які не визнали самостійності України. У цій співпраці необхідно враховувати «волю населення», яка повинна бути визначальною як в місцевому самоврядуванні, так і в питаннях національностей [13].

Підтримували ідею унітарної держави і російські соціал-демократи – як меншовики, так і більшовики. У 1917 р. в Україні діяло 50 місцевих осередків РСДРП, чисельність їх членів сягала 40 тис. [11, 537].

Партія мала представників у Центральній Раді та Малій Раді. Відповідно до «Постанови комісії в справі проекту поповнення національного складу Української Центральної Ради представниками народів, що живуть на Україні в меншості» від 28 червня 1917 р., меншовики отримали 2 місця [11, 139].

Фракція меншовиків у Центральній Раді підтримувала вимогу української автономії у складі Російської федеративної держави.

Резолюція Київського обласного з'їзду РСДРП (м) – квітень 1917 р. – запропонувала демократичну республіку «з визнанням за областями, які відрізняються етнографічними і культурно-господарськими особливостями, права на автономію з власними представницькими зборами, зберігаючи єдність Росії як державно-господарського організму» [7, 241].

Таким чином, вимога меншовиків у національному питанні зводилась до задоволення національно-культурних вимог.

РСДРП (м) стояла на позиції, що нації, які відроджуються, мають право на самовизначення, на заснування шкіл з національною мовою викладання. При обговоренні III Універсалу російські соціалісти вимагали національно-персональної автономії для всіх національних меншин і в першу чергу для «великорусів», євреїв і поляків.

Про ставлення до національного питання зі сторони російських меншовиків говорять і рішення партійних форумів. Так, наприклад, 30 листопада – 7 грудня 1917 р. в Петрограді відбувся надзвичайний з'їзд партії меншовиків, де були представлені меншовицькі організації всіх українських губерній. 4 грудня 1917 р. з'їзд прийняв резолюцію «Про автономію областей», в якій говорилося, що тільки загальноросійські Установчі збори повинні вирішувати суперечливі національні питання про автономію, кордони автономних національних областей, про взаємовідносини окремих національностей між собою в державі. Взагалі ж меншовики продовжували свою політичну лінію на збереження «єдиної і неподільної Росії».

3-5 грудня 1917 р. у Києві відбулася крайова нарада меншовиків України, на якій були присутні посланці з Київської, Катеринославської, Чернігівської, Волинської, Полтавської, Харківської, Херсонської губернських організацій. Нарада розглянула питання про відношення до українського руху і прийняла постанову, в якій зазначалося, що: «необхідна енергійна й активна підтримка Центральної Ради, активне співробітництво з українською демократією в справі державного будівництва України, участь представників партії у Генеральному Секретаріаті» [14].

Програма більшовиків (РСДРП (б)) містила тезу про визнання права нації на самовизначення «аж до відокремлення», але висувалась вимога – не змішувати це право з питанням необхідності відокремлення тієї чи іншої нації в той або інший час.

Факти свідчать, що більшовики підтримували українські вимоги лише в цілях підриву влади Тимчасового уряду. Так, наприклад, київський комітет РСДРП (б) після проголошення I Універсалу прийняв резолюцію, в якій зазначалось, що він «підтримує гасло широкої обласної автономії» [6, 71].

Досить впливовою в Україні була Партія російських есерів (партія російських соціалістів-революціонерів); її осередки діяли в усіх губерніях, загальна чисельність сягала 69 тис. чоловік [11, 532].

Російські есери входили до Центральної Ради (мали 2 місця) і Малої Ради. О.Зарубін, лідер партії, входив до складу Генерального Секретаріату.

Партія, згідно з програмою, виступала за перетворення Росії на федерацію. Слід зауважити, що перевага російських політичних партій в Україні спричинювала величезні труднощі для проведення в життя навіть найменших українських вимог, і без згоди російських меншовиків, есерів, кадетів українські визвольні сили не могли б вирішувати головні питання української революції. Тому і Центральна Рада, і українські соціалісти змушені були постійно звертатися до російських соціалістів, прислуховуючись до них.

Таким чином, діяльність всіх загальноросійських партій в Україні була спрямована на збереження цілісності та неподільності Російської держави. Не дивлячись на розбіжності з багатьох питань, у розв'язанні українського питання ці сили або відкидали і не визнали сам факт існування українського народу, як окремої етнічної спільності, або ігнорували його, висуваючи пріоритетним класовий принцип поділу суспільства, а не національний.

Свою специфіку щодо національного питання мали і інші політичні партії національних меншин.

Так, наприклад, єврейські партії мали досить широке представництво у Центральній Radі – 6% місць депутатів Ради. В Малій Radі із 65 її членів 16 були представниками єврейських партій та об'єднань [15, 55].

Розглянемо основні аспекти з національного питання в програмах та діяльності провідних єврейських партій України.

Одна з найвпливовіших єврейських партій в Україні — Бунд, чисельність якої весною 1917 р. значно зросла. Найчисельнішими організаціями Бунду в Україні були Катеринославська (800 членів), Одеська (780), Київська (760), Харківська (582), Прилуцька (435), Білоцерківська (350), Єлизаветградська (300), Вінницька (250) [5, 46].

Програма Бунду з національного питання закріплювала такі вимоги: єдина і неподільна Росія, для кожної національності право на вільний розвиток, тобто рівноправність мов національних меншин, автономію територій, які відрізняються своїми економічними, національними і побутовими особливостями [16].

Єврейська робітничка партія соціалістів - територіалістів («СС») у березні 1917 р. провела партійну конференцію, на якій були сформульовані основні поточні завдання. До таких конференція віднесла: гарантію прав національних меншин, визнання за меншинами права на національно-персональну автономію, яку, між іншим, партія визнавала як одну із необхідних умов успішної класової боротьби єврейського пролетаріату [17].

У червні 1917 р. соціалісти - територіалісти об'єдналися з єврейською соціалістичною партією «ЄС». Нова партія отримала назву Об'єднаної єврейської соціалістичної робітничої партії (ОЄСРП).[18]

Програма ОЄСРП декларувала «єдність єврейського робітничого класу як органічної частини «екстериторіальної» єврейської нації та міжнародного пролетаріату». Центральним пунктом партійної програми стала «національно-персональна автономія», яка передбачала єврейське самоврядування не тільки

у питаннях культури («культурно-національна автономія), а й охоплювала вирішення соціальних та інших питань [19].

ОЄСРП мала в Центральній Раді представництво – 13 місць.[11, 12] Позицію ОЄСРП щодо ставлення до українського національного руху виголосив представник партії М.Шац-Анін у виступі на З'їзді народів у вересні 1917 р. Передбачався захист в законодавчому порядку прав національних меншин. Національні меншини повинні були б мати право на створення національних спілок, право на публічне використання рідної мови. Таким чином, партія вважала необхідним розбудову в Україні екстериторіальної національно-персональної автономії [11, 300].

Перша конференція ОЄСРП у жовтні 1917 р. прийняла резолюцію, якою підтримала українську демократію в її домаганнях автономії України. Щодо подальшої розбудови національного життя конференція закликала всі партійні організації підтримати діяльність секретарства з єврейських справ, а також проводити роботу по поширенню серед єврейських мас політики Центральної Ради, особливо по відношенню до національних меншин.

Єврейська соціал-демократична робітничка партія Поалей Ціон в Центральній Раді мала 9 представників. У серпні 1917 р. партія налічувала 16 тис. членів [11, 540].

Поалей Ціон визнавала незаперечну єдність Російської імперії та створення національно-персональної автономії окремих націй з відповідними місцевими органами. Таким чином, основна вимога зводилася до здобуття рівних прав і можливостей усіх народів на всій території Росії. Право національно-персональної автономії повинно виразитися: «1. В декларуванні рівноправності всіх мов; 2. В наданні права всім націям організуватися автономно для вирішення в межах єдиної Російської держави своїх культурних та інших справ...» [20].

В цілому, між єврейськими та українськими соціал-демократами майже не виникало розбіжностей з національного питання. Як перші, так і другі визнавали автономію України «в рамках єдності загальноросійського демократичного фронту», а всередині цієї автономії ще ширшу єврейську автономію. Зауважимо, що Поалей Ціон підтримувала Центральну Раду до самого її розпуску.

Сіоністські партії в ході Української революції, на думку В. Куртяка, мали найменший вплив з усіх єврейських партій [3, 60].

Найактивніше про себе заявило Київське бюро сіоністських організацій. Архівні документи свідчать про те, що місцеві сіоністські організації підтримували Центральну Раду і вимагали свого широкого представництва в ній [21].

Основна мета діяльності сіоністських партій зводилася до національного відродження єврейського народу на його історичній землі. Основними методами діяльності сіоністів були: збір пожертвувань для Палестини і ведення так званої еміграційної роботи, організація єврейських шкіл, культурницьких заходів, пропагування єврейського традиціоналізму, староеврейської мови, сприяння діяльності Єврейського національного фонду [22].

У фонді Уманського комітету сіоністських організацій Київської губернії знаходимо текст єврейського національного гімну та таблицю єврейських колоній в Палестині [23].

В цілому єврейські партії визнавали Центральну Раду вищим органом влади в Україні, виявляли бажання з нею співпрацювати, висувати своїх представників до її складу. Незважаючи на міжпартійні протиріччя, позиції цих партій щодо влади в Україні були майже тотожні. В.Винниченко, аналізуючи позицію партій національних меншин, писав: «Особливо євреї, чисто єврейські політичні партії, поставились розсудливо, а деякі з них навіть прихильно до ідеї української державності. Вони прийняли в свою свідомість ідею української державності, як факт, як щось природне і неминуче, вклали її в свій світогляд, пристосували до

неї свої власні прагнення і цілком свідомо рішуче й послідовно визнали себе громадянами Української держави» [24, 287-288].

Позиції українських та єврейських партій з основних державотворчих питань, як правило, співпадали. Так було і в серпні 1917 року на сесії Центральної Ради при обговоренні «Тимчасової інструкції», де єврейські партії разом з українськими пішли на компроміс і проголосували за прийняття до відома інструкції Тимчасового уряду [25].

Усі єврейські партії голосували за III Універсал і особливо в тій частині, яка проголошувала національно-персональну автономію російському, єврейському, польському та іншим народам України.

Бунд та інші єврейські соціалісти виявляли неабияку зацікавленість при обговоренні закону про національно-персональну автономію і вітали такий крок Центральної Ради [26, 98-99].

Коли Центральна Рада прийняла Четвертий Універсал, згідно з яким народам республіки гарантувалось право «національно-персональної автономії», більшість представників єврейських партій, виходячи з власного розуміння інтересів України взагалі і її єврейської людності зокрема, як і депутати від інших національних меншин утримались від голосування за Універсал, сіоністи на засідання не з'явились, а представники Бунду голосували проти, оскільки незалежність УНР меншинами не визнавалась [26, 105-106].

Отже, отримання євреями України громадянських та національних прав обумовило відповідну соціальну стратифікацію єврейських партій, пристосовану до реалій України. Метою цієї системи була організація участі єврейського населення в розбудові країни та національного життя на засадах національно-персональної автономії.

Мала своє представництво в Центральній Раді (20 місць – 2,5 %) й інша чисельна національна меншина – поляки. В Україні інтереси цієї групи (четвертої за чисельністю після російської, єврейської та німецької) були представлені політичними партіями та організаціями.

Вже 2 березня 1917 року відбулося зібрання польських кіл – Київська окружна рада, яка виділила зі свого складу «комітет дев'яток», що взяв на себе ініціативу створити більш широке політичне об'єднання.

Через кілька днів, 6 березня 1917 р. у Києві відбулося засідання «Об'єднання польських організацій», де 552 делегати репрезентували інтереси 233 об'єднань поляків, які зосереджувалися, головним чином, на Поділлі, Волині та Київщині і були виразниками інтересів переважно поміщицтва, буржуазії, інтелігенції та духівництва [27, 238].

На цьому засіданні було обрано Польський виконавчий комітет, до складу якого входили як представники консервативних кіл, так і ліберали і соціалісти. Такий склад ПВК дозволяло його лідерам стверджувати, що «представником величезної більшості польського громадянства в цім краю не суть поодинокі партії, а ПВК» [28].

На засіданні ПВК 8 березня 1917 р. ухвалено постанову, в якій відзначалося, що поляки стоять на ґрунті самовизначення народів. 18 березня 1917 р. було відправлено листа з вітанням до Української Центральної Ради, в якому українці були закликані до взаємо порозуміння та співпраці з поляками як рівноправний, братній народ.

18 червня 1917 р. в Києві відбувся з'їзд польських офіцерів України, який вітав прагнення українського народу до політичного визволення і заявляв, що поляки готові підтримувати ці прагнення [29].

Дане зібрання виробило проект «Статуту прав польської людності на Україні», в якому зазначалось, що поляки як меншина мають право «робити заходи,

щоб заховати, підтримувати і розвивати народність польську (мову, культуру та економічно-господарські інтереси)» [29].

4 липня 1917 р. після домовленості Центральної Ради з Тимчасовим урядом знову до неї була відряджена делегація ПВК, «щоби порозумітись що од уділу Поляків в державно-творчій роботі на Україні». Серед висунутих від ПВК вимог були наступні: 1) надати представництво польській меншині на рівні 5-6% від кількості членів Центральної Ради; 2) в Генеральному Секретаріаті створити посаду Генерального Секретаря з польських справ, а при інших секретарствах референтів-поляків; 3) призначити на ці місця кандидатів, обраних польськими організаціями [30].

Відповіді на цей лист від Центральної Ради польський комітет не отримав. Місця ж для репрезентації польської меншини було віддано Демократичному Централові, від якого до складу Ради й увійшли на початку липня 1917 р. М. Міцкевич та В. Рудницький.

У Києві в липні 1917 р. відбувся III з'їзд поляків на Русі, на якому серед було прийнято резолюцію, де визначалося ставлення поляків до українського визвольного руху: «З'їзд вітає гаряче прямування українського народу до політичного визволення і заявляє, що поляки, як одвічні мешканці цього краю, готові до співпраці у творенні підстав власного життя народу українського у забезпеченні прав меншості народу польського на Україні» [27, 239].

Окремо у виступі керівника комісії підкреслювалася необхідність будівництва справжньої демократії, а також забезпечення рівних прав поляків у господарських справах. У цьому напрямі на з'їзді було відзначено, що «поляки будуть прагнути до такого розв'язання аграрного питання, яке неодмінно збереже для суспільного розвитку принцип недоторканості особистої власності й не буде, таким чином, загрожувати інтересам польської людності на Русі» [27, 239].

Зауважимо, що Центральна Рада не репрезентувала всі політичні течії відповідно до їх впливу у суспільстві, а за партійним складом мала здебільшого соціалістичний характер. На шостих загальних зборах Центральної ради в серпні 1917 р. польську меншину представляли 11 делегатів, серед яких не було жодного представника від ППС, а від соціал-демократів Королівства Польського лише один з чотирьох.

З принципових питань, які розглядалися у Центральній Раді та Генеральному Секретаріаті представники польської меншини досить часто були в опозиції. Так було при обговоренні організації польської армії, тимчасових правил допомоги виселенцям, земельного закону тощо. Однак сама участь представників польських організацій в діяльності Центральної Ради, інших органах, підтримка українського руху в головному – державотворчому процесі відігравала позитивну роль.

Проаналізувавши викладене, можна зробити висновок, що національні партії, які представляли етнічні меншини (насамперед єврейську та польську) хоча й приділяли велике значення національному питанню періоду Української революції, передусім відстоювали власні національні інтереси.

Зокрема, жодна із загальноросійських партій, що діяли в Україні, відкрито не визнала за українським народом право на національно-територіальну автономію, а проблема національних меншин зводилася до задоволення національно-культурних вимог.

Єврейські партії, які в своїх програмах поставили за ціль вирішити національне питання для єврейського народу, підтримували і український визвольний рух, яку б форму державного устрою він не поставив на порядок денний. Окрім того, єврейськими політичними силами був обґрунтований пріоритетний принцип

національних вимог – право на національно-персональну автономію для єврейського народу.

Позиція польських партій була нейтральною, але нейтрально-позитивною у відношенні до Української революції, тобто поляки підтримували визвольний рух до тієї межі, за якою він розходився з інтересами польського державницького руху.

Загалом можна констатувати, що в програмах та діяльності всіх політичних партій національний фактор посідав провідне місце. Важливо зазначити, що всі програми проголошували повну рівність всіх громадян, незалежно від національності, законодавчу охорону прав національних меншин, надання національним мовам державного характеру в місцях компактного проживання меншин. Практично всі партії, які відстоювали автономію України, включили до своїх програм положення про право національно-персональної автономії для неукраїнського населення.

Література

1. Грищенко А. Політичні сили в боротьбі за владу в Україні (кінець 1917 – початок 1919 р). // Історичні зошити. - К., 1993.
2. Донченко С. Ліберальні партії України (1900 – 1919 рр). Видавничий відділ ДДТУ. Дніпродзержинськ, 2004. – 379 с.
3. Куртяк В. Етнічний фактор у діяльності політичних партій в Україні 1917-1921 років. – К.: МАУП, 2006. – 156 с.
4. Калакура О. Польський чинник у діяльності Центральної Ради // Наукові записки Інституту політичних і етносоціальних досліджень. Випуск 8. НАН України. - К., 1999. – с.103 -109.
5. Найман О. Єврейські партії та об'єднання України (1917-1925 рр. Монографія. – К., 1998 .
6. Старух О. Український трикутник: унітаристи, самостійники, федералісти // Українська революція: 1917 – поч..1918. Проблеми, пошуки, узагальнення. Збірник наукових статей. – Запоріжжя, 1998. – С.65 -79.
7. Український національно-визвольний рух/ березень-листопад 1917р. Документи і матеріали. – К., Видавництво Олени Теліги, 2003. – 1023 с.
8. ЦДАГО. – ф.268. – оп.1. – спр.15. – арк..1
9. Там само. – арк.1
10. ЦДІА України. – ф.832. – оп.2 . –спр.1092. – арк..1
11. Українська Центральна Рада. Документи і матеріали. У двох томах. – Т.1. – 587 с.
12. ЦДАГО. – ф.268. – оп.1. – спр.6. – арк..4-5
13. ЦДАГО. – ф.268. – оп.1 – спр.6. – арк.. 73-75
14. ЦДАВО. – ф.4656. – оп.1. – спр. 1. – арк.78; ДАПО (Державний архів Полтавської області). – ф.711. – оп.1.-спр.30. – арк.29
15. Солдатенко В. Єврейське представництво в Центральній Раді// Єврейське населення Півдні України: історія та сучасність. Тези до наукової конференції 19-20 листопада 1992. – Запоріжжя, 1992. – С.55
16. ЦДАГО. – ф.41. – оп.1. – спр.4. – арк.17-17зв.
17. ЦДАГО. – ф.41. – оп.1. – спр.47. – арк. 4 зв.
18. ЦДАГО. – ф.41. – оп.1. – спр.56. – арк.2-3
19. ЦДАГО. - ф.41 - оп.1. - спр.56. - арк.19
20. ЦДАГО. - ф.41. - оп.1 - спр.127 - арк.1
21. ЦДАГО. – ф.41. – оп.1. – спр.238. – арк.1-16
22. ЦДАГО. - ф.41. - оп.1. - спр.43. - арк.38
23. ЦДАГО. – ф.41. – оп.1. - спр.256. – арк.5, 15-18
24. Винниченко В. Відродження нації. – Відень, 1920. – Ч.1. – 348 с.
25. Робітнича газета. – 1917. – 6 серпня
26. Українська Центральна Рада. Документи і матеріали. У двох томах. – Т.2. – 423 с.
27. Старух О. Польські політичні партії і організації та самовизначення України за доби Української Центральної Ради/ Міжнародний науковий конгрес «Українська історична наука на порозі XXI ст.». Чернівці, 16-18 травня 2000 р. Доповіді і повідомлення/ Укра-

їнське історичне товариство, Чернігівський ун-т ім.Ю.Федьковича. Відпов. редактор Л.Винар, Ю.Макар. – Чернівці: Рута, 2001. – Т.2. – с. 237 – 242.

28. ЦДАВО. – ф.1115. – оп.1. – спр.2. – арк.10
29. Нова Рада. – 1917. – 21 червня
30. ЦДАВО. – ф.1115. – оп.1. – спр.3. – арк.10 зв.

ББК ТЗ(4Укр)

Меша В.Г.

ПРАВОВИЙ СТАТУС ДУХОВЕНСТВА УКРАЇНИ ДРУГОЇ ПОЛОВИНИ ХІХ СТОЛІТТЯ

Представлений аналіз правового статусу духовенства як однієї з привілейованих верств суспільства останньої чверті ХІХ століття. З'ясовано, що підлягаючи загальній юрисдикції та юрисдикції церковного суду, духовенство залишалось однією з найбільш законслухняних верств населення.

Особливе правове становище духовенства визначалось унікальною суспільною місією цієї верстви, яка опікувалась духовністю та мораллю соціуму, сприяла віднаходженню людиною власного шляху до благодаті та спасіння, а в контексті державних інтересів освячувала чинну владу й підтримувала її суспільно-регулюючі функції.

Соціотворча діяльність духовенства на різних етапах історичного розвитку була потужним чинником як суспільних так і церковних традицій. У першій половині ХІХ ст. станова замкненість духовенства сягала тієї межі, за якою священицькі посади "закріплювалися" архієрейськими резолюціями за доньками священиків і переходили до їхніх чоловіків, а класи духовних навчальних закладів були відкриті саме для дітей священиків та церковнослужителів. Такий порядок виявився непридатним не лише для церкви, а й для держави, оскільки зростаюча кількість випускників духовних навчальних закладів потребувала зняття суб'єктивних принципів заміщення вакантних посад священоцерковнослужителів, а потреба якісного добору кадрів передбачала скасування станових обмежень щодо входу до духовної верстви. Ця станова замкненість духовенства була послаблена наприкінці 1860-х рр., коли було заборонено передавати у спадок священицьке місце в парафії (1867), а діти священоцерковнослужителів втратили право приналежності до духовного стану й отримали можливість вільного обрання професії, а також вислуги та здобуття своїми чеснотами навіть дворянського звання (1869) * [1; с.110,115]. Це були надзвичайно важливі нововведення, які відкрили нові можливості для представників податних станів, насамперед селянства, поповнювати і зміцнювати духовенство духовним потенціалом та енергією простого народу – основного носія православних традицій.

У досліджуваний період духовенство розглядалось як привілейована суспільна верства. Духовні особи були звільнені від податків, тілесних покарань та військової повинності. Оселі священноцерковнослужителів були звільнені від військового постю, поземельного збору, міських повинностей, навіть якщо частина приміщень віддавалась у найм. Особи духовного звання мали право набувати й відчужувати усіма законними способами землі та будівлі у селах та містах [2; с.263]. Ще з часів правління Павла І священики (а з 1880 р. і диякони) набули

* Право звільнення дітей священноцерковнослужителів від подушного податку та рекрутчини зберіглося – В.М.

почесного права бути нагородженими орденами, що в Російській імперії надавало права спадкового дворянства (тобто цими правами могли користуватися діти священнослужителя). Вдови священнослужителів користувались правами особистого дворянства, їхні діти –спадкового почесного громадянства. Вдови та діти причетників були наділені правами особистого почесного громадянства, а самі церковнослужителі мали привілей бути нагородженими медалями [3; с.1-72, 3-201].

В ході модернізаційних реформ за правління Олександра II права духовенства надалі розширювались. Священнослужителі отримали можливість обирати та бути обраними до представницьких органів влади на місцях – земських та міських зборів. Незважаючи на скасування низки ліберальних нововведень, у духовному відомстві на початку 1880-х рр. право участі духовенства в діяльності місцевих світських органів самоуправління залишалося непорушним [4; с.264].

Традиційним правом та ознакою особливого суспільного становища духовенства у межах православної канонічної традиції була традиція збереження окремого церковного суду, юрисдикції якого підлягали, насамперед, священноцерковнослужителі, а також світські особи – у питаннях шлюбу* та злочинів проти віри. На підставі здійсненого порівняльного аналізу Статутів духовних консисторій РПЦ 1857, 1881 та 1882 рр. можемо стверджувати, що компетенція церковного суду не змінювалась протягом другої половини XIX ст. З'явилися нові та уточнені положення і статті, але вони не порушували усталених підходів та регулюючих норм [5; с.112,178].

З усіх службових злочинів та провин проти моралі духовенство було підсудним або безпосередньо архієрею (ненавмисні вчинки та вчинки за незнанням), який вершив свій суд без формального судового провадження та закінчував справу настановленнями чи покутою, або консисторії, яка здійснювала суд після формального слідства за встановленими правилами. Священноцерковнослужителі могли бути покарані в різний спосіб в залежності від провини. Серед офіційно визначених дисциплінарних стягнень та покарань були наступні: зауваження єпархіального начальства, звичайна або сувора догана, тимчасове перебування в архієрейському домі або монастирі, тимчасова заборона священодіяння з покутою, заборона священодіяння з відстороненням від посади, звільнення за штат, позбавлення духовного сану з виключенням з реєстру осіб духовного звання і втратою відповідних прав [6; с.103].

Певні правопорушення з боку представників духовенства входили до юрисдикції світського суду. Це стосувалося кримінальних злочинів, справ щодо образ духовними особами світських посадових осіб. Починаючи судове слідство щодо духовної особи, мирові судді та слідчі повідомляли про це духовному начальству, яке повинне було представити всю необхідну інформацію для проведення об'єктивного слідства. Затримувались представники духовенства лише у надзвичайних випадках й утримувались окремо від інших затриманих. Саме затримання і доправлення до місця попереднього ув'язнення мало відбуватися без зайвої публічності, аби не завдавати шкоди авторитету православної церкви. В разі загрози позбавлення станових прав внаслідок скоєння тяжкого злочину, прокурор ще до суду передавав справу до консисторії, аби єпархіальна влада зняла священство до відкритого судового процесу [7; с.1-138].

Рівень злочинності або правопорушень серед духовенства у досліджуваній період залишався низьким. Так, у 1881 р. Київська духовна консисторія розглянула 468 справ щодо неблаговидної поведінки духовенства (разом із справа-

* До юрисдикції церковного шлюбу входили питання законності шлюбу, розлучення, порушення сімейної моралі – В.М.

ми, які залишалися з попередніх років), з яких було остаточно вирішено 346. За всіма цими справами визнано винними та призначено покарання сорока особам, що складало 1,2% від загального числа білого й чорного духовенства єпархії або 12 чоловік на 1000. В 1879 р. піддано різним покаранням 50 осіб, а в 1881 – 118. Найсуровіші з них – переведення на нижчі посади (2 священники), виключення з кліру (20 причетників), покута в монастирях (1 священник, 1 ієродиякон, 1 диякон, 2 причетника) [8; с.239]. Аналіз описів фонду Київської духовної консисторії в частинах, які стосуються судових функцій консисторії, засвідчив, що за період 1875-1900 рр. найбільший відсоток неблаговидних вчинків припадає на стосунки між священниками та парафіянами, третю позицію за кількістю покараних зайняли порушення у сфері взаємовідносин священників і церковнослужителів та побути (пияцтво, гра в карти, сварки), і на останньому місці – зловживання службовим становищем (привласнення церковних коштів, будівельних матеріалів тощо) [9; с.264-276, 326-328, 367, 884-896, 901-903, 1031-1038].

Наскрізне опрацювання описів Канцелярії Св. Синоду в частинах, які стосуються розгляду правопорушень священоцерковнослужителів та прохань про перегляд покарань за довільно обрані роки (1881, 1888, 1895 рр.), засвідчує, що кількість зареєстрованих правопорушень та апеляцій до них в єпархіях України була нижчою, ніж у середньому в імперії. Наприклад, за 1888 р. на єпархії України припадало близько 19% відповідних записів, а на 1895 р. – 17%. Враховуючи, що духовенство в Україні складало п'яту частину всього духовенства імперії, можемо говорити про більш низькі показники злочинності відповідно до реєстраційних записів канцелярії Св. Синоду [10; арк.163-206, 3071-3390].

Важливим аспектом правових прерогатив духовенства було право здійснення церковного суду над мирянами. В історії православної церкви і України, і Росії церковні покарання традиційно поділялися на дві категорії:

-відлучення від церкви – анафема (мала декілька видів або етапів) [11; с.99-104];

- накладання різних церковних покарянь (послушенство та покута в монастирі, піст, покута під наглядом парафіяльного священника тощо).

В останній чверті XIX ст. застосовувалися покарання:

1) оголошення Св. Синодом через особливе послання вірним чадам церкви, що церква не вважає своїм членом певну особу, яка відторгла себе свідомо та навмисне від спілкування з нею... допоки ця особа не розкається у своїх неправедних поглядах, спрямованих на руйнування догматів віри;

2) церковна покута за місцем проживання – може бути накладена за перелюбство, незаконний шлюб (за перелюбство накладалася покута на 4 роки, за випадкове, ненавмисне вбивство – на 5 років; відповідні терміни скорочувалися удвічі, якщо винуватець мав понести покарання ще й за вироком кримінального суду або рішенням світської влади). Покута зазвичай полягала в тому, що порушник зобов'язувався відвідувати богослужіння в усі недільні, святкові та, по можливості, інші дні. Мав здійснювати поклони з виголошенням молитви “Боже, будь милостивий до мене, грішного”, дотримувався посту, у великі пости сповідувався, виконував, за порадою духівника, й інші подвиги благочестя, наприклад, роздавав милостиню;

3) покута за місцем заслання;

4) ув'язнення в монастирі – практикувалось щодо тих, хто здійснював злочини проти віри (наприклад сектантів), права власності тощо;

5) позбавлення церковного поховання (вживалося щодо самогубців, які свідомо скоїли цей злочин, або страчених осіб за вироком суду) [12; с.101-103].

Незважаючи на високі моральні вимоги до віруючих духовенство не зуживало своїм правом піддавати парафіяни церковним покаранням. Наприклад, на

покутах в монастирях Київської єпархії за визначенням духовного начальства або рішенням київської Палати кримінального та цивільного суду 1881 р. було лише 8 мирян (у 1879 р. – 5; 1880 р. – 8)*. Значною мірою це пояснюється загальною криміногенною ситуацією. Злочинність в губерніях була низькою. Наприклад, у 1878 р. у Волинській губернії було зареєстровано всього 843 злочини (за цілий рік на 1, 5 млн. жителів!), з них лише 3 злочини проти віри та порушення постанов, які захищали православ'я [13; арк.90-91; с.47-49].

Особливий правовий статус православного духовенства та його суспільна місія вимагали дотримання певних морально-етичних норм. Відповідні обмеження накладалися на майбутніх священнослужителів ще в семінаріях і семінарський статут був, справді, доволі суворим. Семінаристам не дозволялося відвідувати кондитерські (театри, маскаради тощо). Батьки та родичі, які приїздили до учнів, повинні були зустрічатися з ними не в загальних приміщеннях, а спеціально призначених для цього кімнатах [14; с.314-320].

Для духовенства загалом морально-етичні норми передбачали заборону пияцтва, паління тютюну, гри в азартні ігри, танці, регламентацію поведінки у публічних місцях, заборону відвідувати розважальні місця. Згідно усталених правил, священнослужитель не повинен був носити цивільний одяг, використовувати світські прикраси (наприклад, персні), священники мали слідкувати за дотриманням скромності в гардеробі своїх дружин тощо [15; с.69-70; 79-85].

Значні обмеження суспільних прав передбачалися в разі добровільного зняття священного сану. Священик, який наважувався на відповідний крок, не мав права переходити на державну службу протягом десяти років, а диякон протягом шести років. Священикам, позбавленим сану за рішеннями церковного та світського суду, заборонялося переходити на державну службу протягом двадцяти років, а дияконам протягом дванадцяти років [16; с.264].

Особливі обмеження та вимоги існували щодо представників чорного духовенства. За традицією кожен, хто мав прийняти чернечий постриг, не мав бути обтяженим боргами, представляв „вільну” від товариства, до якого належав. Монахи відрікався від світу та, відповідно, не міг займати ніяких світських посад, міняти місце проживання без дозволу начальства, володіти нерухомим майном. Монахи позбавлялися права наслідування, їм заборонялося складати духовні заповіді. Виключення з цього правила надавалося архієреям, які мали право розпоряджатися власністю й заповідати її на власний розсуд. Особи, які приймали чернечий постриг, раз і назавжди відмовлялися від свого майна, і в разі відмови від чернечого звання, втрачали право на набуте у світському житті. Безумовно заборонялися торгівля, крім продажу власних ремісничих та художніх виробів, взяття зобов'язань від іншої особи в рамках договорів, прийняття чужих речей на зберігання (крім книг), поручительство та клопотання у справах, які не стосуються духовного відомства [17; с.265].

Зняття чернечого звання було можливе двома способами. Передусім за клопотанням самого ченця про зняття з нього чернечого сану. Особа, яка подала відповідне прохання, протягом шести місяців повинна була зважувати своє рішення, отримуючи поради та настанови від братії, архієрея та св. Синоду. В разі подальшого наполягання монах звільнявся від свого звання та передавався у відання губернського правління;

* Покути призначалися, здебільшого, за кровозмішення, перелюбство, грабунок та крадіжку. При цьому церква найчастіше накладала покуту за порушення правил укладання шлюбу та відносин у шлюбі (Див: Памятная книжка Киевской епархии. Историко-статистические сведения... – К.,1882. – С.248).

Крім того, позбавлення чернечого сану відбувалося за присудом духовної влади, після якого засуджений переходив у відання світського начальства.

Особа, яка склала чернецтво добровільно, з дозволу духовного начальства, поверталася до світського стану зі збереженням усіх прав, які належали їй за походженням, але втрачала чини та відзнаки, заслужені нею до постригу. Крім цього, їй заборонялося вступати на цивільну службу, жити й приписуватися до товариств у столицях та в тій губернії, в якій вона була ченцем. Відповідна заборона була обмежена семирічним терміном, під час якого колишній монах перебував під церковною покутою і заборонаю шлюбу. З метою забезпечення виконання зазначених настанов від колишнього ченця бралася підписка із загрозою висилки до Сибіру в разі їх невиконання [18; с.265].

У досліджуваній період духовенство розвивалося за умов станової відкритості й мало низку особливих прав, які засвідчували привілейованість цієї суспільної верстви. Крім канонічного права на особливий церковний суд щодо священноцерковнослужителів та парафіян, духовенство користувалося соціально-правовими преференціями у сфері особистих прав захисту гідності, майнових та службових інтересів.

Література

1. Марков Н. Духовенство // Православная Богословская энциклопедия / Под ред. проф. А.П.Лопухина. – СПб., 1904. – Т. V. – С.110, 115.
2. Барсов Н. Духовенство в настоящее время // Энциклопедический словарь / Под ред. К.К.Арсеньева и Ф.Ф.Петрушевского. – СПб.: Типо-Литография И.А.Ефрона, 1893. – Т.ХІ (Кн. 21). – С.263.
3. Марков Н. Духовенство. – С.118; Состав Св. Прав. Всероссийского Синода на 1885 г. – Б.М., Б.Г. – С.1-72; Состав Св. Прав. Всероссийского Синода на 1901 г. – Б.М., Б.Г. – С.3-201.
4. Барсов Н. Духовенство в настоящее время // Энциклопедический словарь / Под ред. К.К.Арсеньева и Ф.Ф.Петрушевского. – СПб.: Типо-Литография И.А. Ефрона, 1893. – Т.ХІ (Кн. 21). – С. 264.
5. Устав духовных консисторий. – СПб.: В синодальной типографии, 1857. – 134 с.; Устав духовных консисторий. – СПб.: В синодальной типографии, 1881. – 172 с.; Устав духовных консисторий. – СПб.: В синодальной типографии, 1882. – 200 с.
6. Устав духовных консисторий. – СПб., 1881. – С.103.
7. Див. дет.: Докладная записка юрисконсульта при синодальном обер-прокуроре... // О применении уставов 1864 г. к духовным учреждениям. – СПб., Б.Г. – С.1-138.
8. Памятная книжка Киевской епархии, Историко-статистические сведения об учреждениях духовного ведомства... – К., 1882. – С.239.
9. Тематический указатель к описям ф. 127 – Киевская духовная консистория. – К.: ЦДІАК, 1989-1992. – Т.2. – ст.I-VII (1838-1919 гг.). – С.264-276, 326-328, 367; Тематический указатель к описям ф.127 – Киевская духовная консистория. – К.: ЦДІАК, 1989-1992. – Т.5. – ст.I-VII (1838-1919 гг.). – С.884-896, 901-903, 1031-1038.
10. Канцелярия Св. Синода. Ф.796. Инвентарная опись 169 (1881 г.). – СПб., Б.Р. – ЛЛ. 163-206; Канцелярия Св. Синода. Ф. 796. Инвентарная опись 169 (1888 г.). – СПб., Б.Р. – ДД. 688-2235; Канцелярия Св. Синода. Ф.796. Инвентарная опись 169 (1895 г.). – СПб., Б.Р. – ДД. 3071-3390.
11. Див. дет.: Горчаков М. Церковные наказания // Энциклопедический словарь / Под ред. К.К.Арсеньева и Ф.Ф.Петрушевского. – Т.XXXVIII (Кн. 75). – С.99-104; Регламент или устав Духовные Коллегии. – СПб., 1721.
12. Горчаков М. Церковные наказания // Энциклопедический словарь / Под ред. К.К.Арсеньева и Ф.Ф.Петрушевского. – Т.XXXVIII (Кн.75). – С.101-103.
13. По представлению Волынского губернатора // ЦДІАК. – Ф. 442. – Оп. 532. – Спр. 181. – Арк. 90 зв.-91; Всеподданнейший отчет Обер-Прокурора Св. Синода... за 1885 г. – СПб., 1887. – Приложение. – С.47-49.

14. Див. дет.: Правила для поведения учащихся в Подольской семинарии // Подольские епархиальные ведомости. – 1878. – №21. – Ч. неоф. – С.314-320.
15. ЦДІАК. – Ф.127. – Оп.667. – Спр.194; Ф. 127. – Оп.765. – Спр.463; Ф. 127. – Оп.896. – Спр.75; Братський сонет новорукоположенному в сельский приход священнику (Опыт практического руководства для пастырей) свящ. Афанасия Недельского. – К.: Типография Г.Т.Корчак-Новицкого, 1883. – С.69-70; Священство. Основные пункты в учении о пастырском служении. Проф. КДА В. Певницкого. – К.: Типография Императ. Ун-та Св. Владимира Н.Т. Корчак-Новицкого, 1897. – С. 79-85.
16. Барсов Н. Духовенство в настоящее время // Энциклопедический словарь / Под ред. К.К.Арсеньева и Ф.Ф.Петрушевского. – СПб.: Типо-Литография И.А.Ефрона, 1893. – Т.ХІ (Кн. 21). – С.264.
17. Василенко Н. Черное духовенство // Энциклопедический словарь / Под ред. К.К.Арсеньева и Ф.Ф.Петрушевского. – СПб.: Типография АО “Брокгауз-Ефрон”, 1893. – Т. ХІ (Кн. 21). – С.265.
18. Василенко Н. Черное духовенство // Энциклопедический словарь / Под ред. К.К.Арсеньева и Ф.Ф.Петрушевского. – СПб.: Типография АО “Брокгауз-Ефрон”, 1893. – Т. ХІ (Кн. 21). – С.265.

УДК 930+94

Мірошниченко С.І.

З ІСТОРИЇ ПОХОДЖЕННЯ ПІДЗЕМНИХ КУЛЬТОВИХ СПОРУД НА ТЕРИТОРІЇ СЛОБІДСЬКОЇ УКРАЇНИ

Проаналізовано специфіку основних етапів виникнення та існування підземних культових споруд на території Слобідської України.

Серед різноманітних сторінок історії та культури України значний інтерес викликають штучні культові печери, що розповсюджені практично по всій її території, та пов'язані з ними історичні події. Не є винятком і печерні споруди сходу України – одного з регіонів, що історично склався у XVII-XIX ст. Глибоке вивчення історії цього краю дає можливість комплексного наукового освоєння його серед інших окремих територій, а в подальшому і республіки в цілому [6]. Згідно з запропонованими дослідниками історичним районуванням, це досить велике територіальне об'єднання, до якого входить Слобідська Україна (зараз це Харківська та Сумська області, північна частина Луганської, північна частина Донецької областей; історично до території Слобідської України входила окрім Харківської також східна частина Сумської області до р. Сейму, північна частина Донецької області до р. Бахмутки, північна частина Луганської області до р. Айдару, південно-східна частина Воронежської області Росії – правобережжя Дону від м. Коротояк до м. Богучара та заплава р. Підгорної з м. Калач на лівому березі Дону, а також південна частина Курської області - до міст Суджа і Глушково) та Донбас (Донецька і Луганська області, де між Сіверським Дінцем і Доном склалася територія, що займали донські козаки) [6, 8, с.107].

На цій території найбільша кількість печерних споруд культового призначення відома на правому березі Середнього Дону – Білогір'ї, - історичній території Острогжського полку Слобожанщини, та його притоках [14]. Існують культові підземні споруди й на інших територіях, як за правило - в скелях на берегах річок. Найбільша їх частина вибита у крейдових скелях північних районів регіону. Підземні культові споруди його південної частини містяться в вапнистих та глинястих породах. Споруди в них недовговічні і тому, зазвичай, зміцнювалися

цегляними або дерев'яними склепіннями. Трапляються вони значно обрідніше, ніж споруди у крейдових відкладеннях.

Одні з них добре відомі не тільки в Україні, але й за її межами. Перш за все, це, звісно Святогірський Успенський чоловічий монастир з його чисельними підземними ходами та печерами, вибитими у крейдових скелях правобережжя Сіверського Дінця. Серед них підземна церква Антонія і Феодосія Печерських, храм святителя Миколая та інші. Добре відомі крейдові печери сучасної Воронезької області: чисельні Білогірські печери, що біля села Білогір'є, печери у селах Костомарово, Колибелка, В'язники на правобережжі р. Дон а також Дивногірська група печер з підземними храмами біля хутора Дивногір'я на правобережжі р. Тиха Сосна. В цих печерах розташовані добре відомі з письмових джерел Білогірський, Холківський, Дивногірський, Шатрищегірський підземні монастирі. Про інші знають тільки місцеві мешканці, є й такі, що відомі тільки з письмових джерел, але зараз не знайдені, наприклад, печера у с. Коротояк, або, навпаки, знайдені, але не відомі з письмових джерел, наприклад, печера у с. Караяшник. Серед них значна частина штучних культових печер відкрита зовсім недавно – у 70-ті роки ХХ – початку ХХІ століття. В Воронезькій області це печера «Богородиця» в селі В'язники, «Каземат» і інші печери у селі Селявне, печери у с. Мечетка, печери біля села Наугольне Сватівського району Луганської області та деякі інші [1, 11, 13].

Походження культових підземних споруд на сході України та прилеглих територіях, зазвичай, зв'язують з часом засвоєння регіону протягом ХVІІ — ХVІІІ ст. і пізніше, - аж до початку ХХ ст.

Як вважається, з часів татаро-монгольської навали ці землі заселені не були. Археологічні джерела, а також мемуари середньовічних мандрівників, що перетинали східну територію сучасної України, свідчать про відсутність тут будь-яких поселень, крім татарських кочовищ, аж до ХVІІ ст. Тільки, приблизно з середини ХVІ ст., на Сіверському Дінці, Дону, Хопру, Відмідиці виникають поселення донських козаків. В той же час - з другої половини ХVІ ст. Московська держава для захисту своїх південних кордонів від численних грабіжницьких нападів кримських та ногайських татар почала будувати сторожеві фортеці та укріплені лінії, повільно просуваючись на південь. З початку ХVІІ ст. такі укріплення вже почали споруджувати по берегах Дону, Сіверського Донця, Айдара, Євсуга і Деркула. До району, що став під захистом цієї смуги, окрім російського переселенського потоку, активно рухався українсько-білоруський потік. Зокрема, з 30-х років ХVІІ ст., щоб позбутися гніту польської шляхти і магнатів, сюди почали поступово переселятися українські селяни і козаки Лівобережної та Правобережної України. Царський уряд постачав їм зброю, продовольство, на пільгових умовах наділяв їх земельними угіддями, зберігав за переселенцями козацькі звичаї. Українські переселенці засновували поселення – слободи, звідси ця територія почала зватися Слобідською Україною [2]. З другої половини ХVІІ ст. тут почали переховуватися та розселятися переслідувані царським урядом старообрядці, що тривалий час складали основну масу старообрядців на українських теренах [12]. Так у цьому краї визначальними для подальшої історичної долі стали взаємовідносини між українською та російською культурами в широкому розумінні цього слова, українці та росіяни спільними зусиллями заселили і відвоювали територію, що називали Слобожанщиною. Утворена ними духовна і матеріальна культура увібрала в себе найрізноманітніші прояви обох культурно-національних стилів [2, с.6].

В цей же час, разом з козаками, міщанами, поспільством сюди прийшло й духовенство. Тому й існує думка про появу на цій території культових споруд, що вважаються християнськими, переважно в той же час. Серед них – монасти-

рі, що приймали велику участь в заселенні Слобідської України. Перше місце займає серед слободсько-українських монастирів Святогірський. Коли саме був заснований монастир, певних звісток немає. Перша достовірна документальна звітка про монастир належить до 1624 р., коли ігумен Симеон з братією получив царську грамоту у Белгороді, хоча згадки про Святі Гори з письмових джерел існують ще з XVI ст. [7, 12].

Крім Святогірського, серед перших печерних монастирів дослідники виділяють також Дивногірський та Шатрищегірський монастирі. Їх виникнення Багалій відносить до часу заснування міста Острогжська у 1652 році [2]. Дослідники навіть мають гадку про те, звідки саме прийшли сюди перші ченці. На їх погляд це були ченці Густинського, Прилуцького, й Мгарського (Лубенського) українських монастирів [там же, с.23]. На чолі Дивногорського монастиря став в той час ігумен Гурій, який привіз із собою з України антимінс, що був виданий йому Київським Митрополітом Петром Могилою.

Також можна припустити, що в той же час, або трохи пізніше, почали діяти й інші, менш відомі печерні монастирі, в тому числі у с. Наугольне Сватівського району, х. Пристін біля міста Новопоквова, що на Луганщині [4].

В XVIII ст. починається інтенсивне засвоєння земель на південь від Белгородської смуги. Але нових печерних монастирів більш не виникає. Вже існуючі монастирі досягнувши у першій половині століття свого розквіту, в 60-80 роки закривають згідно до секуляризаційної політики Катерини II. Так у 1764 році було закрито Шатригівський монастир, від будівель якого не лишилося й сліду, в 1786 – Святогірський монастир, що став маєтком князів Потьомкіних. Всього катериненська секуляризація монастирських маєтностей в 1764, 1786, 1795 роках скасувала близько 45 монастирів з 85 існуючих тільки в Україні [11, с.212]. Головним підсумком секуляризації було повне перетворення церкви в відомство державного керування, а духовенство – в урядовців. В цей час церква зовсім втрачає самостійність і діє лише як одна з установ самодержавства. З початку XIX ст. в офіційному слововживанні навіть сам термін «церква» заступає терміном «відомство православного сповідання» [13, с.188]. Церква слухняно і покірливо переносила це поневолення, старанно прислужувала державі, бо повинна була виправдати той хліб і те заступництво, що давала їй держава. Духовенство, слухняно виражаючи волю самодержавно-синодальних властей, все більше відривалося від народного ґрунту.

Саме тоді, наприкінці XVIII - XIX ст., як стихійний протест проти посилення гніту й засилля підтримуючої його офіційної церкви в Російській імперії почався новий сплеск будівництва печер. Як і в суміжних землях, на теренах Слобідської України з'являються численні монастирі розкольників, в тому числі і підземні, а також секти - христовіри (хлисти), скопці, підгорнівці, богумільці, та ін. [11], - подавлене паном і державою, селянство не мало ніяких надій вибратися з свого становища реалістичними, земними засобами. Або бігти, як робили бігуни, або спалюватись, як старообрядці з селян, або вертатися у дикому кругообігу як хлисти, - іншого порятунку не було [13, с.270].

Разом з прихильниками старообрядства, що укріпилося тут завдяки відходу православ'я в Україні від традицій українського православ'я та перетворенню церкви на елемент державно-бюрократичної системи, деякі з сектантів також використовують підземні споруди в своїх цілях, наприклад, як укриття. В цей час виникають нові печери і відбувається відбудова старих, наприклад, поблизу сел Дивногір'я (Малі і Великі Диви), Селявне, В'язники, Горіхівка, Галієвка, Білогір'є, Нова Калитва, Костомарово, Шатрище. Ці роботи крім ченців, проводили здебільше місцеві мешканці – селяни, козаки, купці. Виникає явище, що придбало назву «печерокопання». Таким чином, в цей час процес копання печер відбувався переважно простими людьми, які дуже шанували ці святині, часто всу-

переч погляду офіційної церкви та вищої влади - така по-своєму інтерпретована релігійність не влаштувала Синод, ієрархію, духовенство.

Існують спогади про те, як чотири ченця почали копати печеру біля міста Новопсков, що на Луганщині, але були затримані і вигнані поліцією [16]; як за наказом влади козаки знову і знову руйнували печери на березі Тихої Сосни; заважали відновленню Шатрищегірських печер, які неодноразово рушили, але за кожним разом їх знову відкривали і продовжували роботу. У 1832 році дійшло навіть до відкритих сутичок з поліцією, після яких ці печери придбали ще більшу повагу серед людей [14]. Старообрядці йшли навіть на самоспалення («гарі»), оскільки це, на їхню думку, єдиний шлях, який може вивести «істинних християн» з цього антихристиянського світу. Відомо, наприклад, самоспалення розкольників в власноручно влаштованій печері на горі Шахан, що біля хутора Кастенкі Ворецької області (місце, де була печера суперечливо, зараз ця печера загублена) в 1812 році [там же, с.42-43].

Засновані простим людом печери змогли стати законно діючим монастирем лише в одному випадку — при будівництві Білогірських печер, що біля с. Білогір'я на правобережжі Дону. Будівництво печер пов'язано з ім'ям козацької вдови Марії Шерстюкової. Початок їх будівництва у 1795 році також викликав незадоволення влади, - Шерстюкову звинувачували в розколі, печери неодноразово засипали. Допоміг випадок – у 1817 році до печер завітав імператор Олександр І, який не тільки дозволив будівництво, а ще й виділив для цього гроші [14]. Після смерті М.Шерстюкової її справу продовжували І.А. Тищенко, брати Васильченко та інші продовжувачи цієї справи. У 1866 році при печерах було офіційно введено чернецтво, а в 1882 відбулося відкриття самостійного Воскресенського монастиря. У 1844 році відновлено Святогірський монастир, - був знайдений і розчищений раніше загублений підземний храм Антонія і Феодосія Печерських, викопаний новий печерний храм на честь преподобного Алексія [7, 12].

Активний процес печеробудування продовжувався й далі. Зупинили його тільки видатні події на початку ХХ ст. Але ще й в ХХ ст. печерними спорудами користувалися окремі секти, наприклад, секта іоанітів з числа православних сект катакомбної церкви, що в 20-ті роки вийшла з під юрисдикції Московського патріархату як ворожа до радянської влади й зайняла нелегальне становище [15, 173]. Вона зберегла поодиноких своїх прихильників і відродилася в Україні наприкінці 1992 р. [11, с.565]. Існують три нині діючі печерні храми при Костомаровських печерах. Крім того, існують ще печерні монастирі, що зараз відреставровані і використовуються як за призначенням, так і в якості музейних пам'яток. Серед них Святогірський Свято-Успенський чоловічий монастир, який в 2004 році придбав статус Лаври й зветься зараз Свято-Успенська Святогірська Лавра, а місто Слав'яногірськ 15 травня 2003 року переіменовано на Святогірськ [12]. Але дуже багато інших штучних підземних культових споруд лишаються або недослідженими, як, наприклад, печери у с. Наугольне, або зовсім кинуті і руйнуються під впливом як природного (ерозії), так і людського (добича крейди, обвали, зайві надписи) факторів, як наприклад, штучні печери хутора Пристін біля м. Новопскова Луганської області, які пов'язані за легендою з діяльністю Дмитрія Гірського [10], Горохівська печера з її унікальними надписами та малюнками, Галієвська печера з храмом, Дивногірська група печер, печера з підземним храмом у с. Колибелка, Білогірські печери з підземним храмом. Багато стародавніх печер безслідно зникли в різні періоди історії [9,14].

Разом з тим, ще дослідники ХІХ ст. звернули увагу, що більшість печерних споруд виникла не на порожньому місці. Прямі письмові джерела з періоду, що стосуються цих пам'яток раніше ХVІ ст. відсутні. Але на користь, того припущення, що вони існували в цій місцевості з дуже стародавніх часів, свідчать інші непрямі факти і безпосередні результати археологічних досліджень, наприклад,

наявність біля печер розкопаних стародавніх селищ та городищ [5, 7,14], знайдені в печерах косниці із окремо складеними кістками і черепами, що свідчить про візантійський чи навіть давніший палестинський засіб поховань, деякі малюнки на стінах, стасідії для поховання мощей і т.і. [7, 14]. У зв'язку з цим, дослідники виділяють перший етап появи та функціонування штучних печер, який російський дослідник І.О.Агапов назвав гіпотетичним [1, с.204], бо час їх виникнення та характер використання хоч і має багато версій, однак всі вони без солідної наукової аргументації. Втім, більшість дослідників безумовно признають, що окремі печерні споруди з'явилися ще в дохристиянські часи як язичницькі святилища, а потім були пристосовані християнами для своїх потреб, особливо враховуючи загальний процес в появі християнських святинь на місці стародавніх язичницьких капищ [5, 13]. Вірогідно, що завдяки історичним обставинам в регіоні, підземні християнські святині існували весь час вкрай нестабільно, тим більше на початковому етапі існування до XVI-XVII ст..

Таким чином, історію існування штучних культових споруд в регіоні дослідники підрозділяють на декілька історичних і загальних етапів розвитку. Перший з історичних етапів, що почався з VIII-XII ст., як не раніше, можливо, що наприкінці його, десь у XIV-XV ст. - поява перших монастирів, або пустині. Цей етап, в свою чергу, дослідники підрозділяють на свої етапи, пов'язані, наприклад, з місіонерською діяльністю ченців з Візантії – через Крим або Афон, або ж з діяльністю ченців з Русі. Появу печер зв'язують, наприклад, з діяльністю ісихастів - ченців, які сповідували пустельництво і самопокуту [17].

Надалі виділяють етапи XVI-XVII, XVIII, і нарешті, XX ст. На першому з них – поява переселенців, заснування і розвиток підземних, а потім наземних комплексів монастирів, на другому – закріплення монастирів, розширення земель розвитку підземель, що змінюється занепадом, а потім відновленням монастирів, розвитком «пещерокопства», появою нових печерних монастирів і інших культових печер. І нарешті - занепад і знищення монастирів і печерних пам'яток, відродження і дослідження деяких культових печер.

Дослідники висувають і декілька характерних етапів розвитку найбільш значних печерних споруд, що узагальнені, зокрема, І.О. Агаповим. На відміну від історичних етапів, вони не залежать від хронологічних рамок і властиві взагалі більшості печерних споруд. По-перше, це поява однієї, або кількох келій, що знаходяться відокремлено, або між собою пов'язані галереєю. Можливо, це – стародавні, ще дохристиянські капища, які пізніше християни пристосували до своїх потреб. Далі відбувається проникнення углиб масиву, або об'єднання його окремих частин, також можлива побудова підземної церкви – в глибині або одразу біля входу. Далі підземний комплекс ще розширюється, підземні споруди стають більш складні, можливі декілька поверхів, що потім з'єднуються один з одним. Підземні церкви розширюються, виникають кругові ходи, будуються наземні споруди. Які теж поєднуються ходами з підземними. Поступово відбувається втрата спадкоємності підземної культової практики. Нарешті, відбувається додаткове оброблення і переробка комплексу. Підземні роботи майже припиняються, змінюються і розширюються наземні споруди. Підземна практика чернецтва залишається в минулому, якщо не враховувати окремих випадків. Далі підземні споруди або занепадають, або використовуються з метою проведення екскурсій [1]. Дана характеристика досить узагальнена, але в цілому вона відповідає етапам розвитку староруських монастирів в Києві, що встановлені Т.А. Бобровським [3].

Ці дослідження етапів виникнення і існування підземних культових споруд виявляють їх багатоаспектний характер, завдяки чому створюються умови щодо реконструкції історії духовного та культурного життя окремих груп населення, що мешкали на теренах Східної України як у XVII- початку XX ст., так і значно рані-

ше. Це може мати особливе значення для вивчення історії та культури як східноукраїнського, так і європейського регіону загалом.

Література

1. Агапов И.А. Краткий обзор возникновения и развития культовых пещерных памятников Среднего Придонья // Спелестологический Ежегодник РОСИ. - М., 2004.
2. Багалій Д.І. Історія Слобідської України. / Передмова, коментар В.В.Кравченка. - Харків, 1993.
3. Бобровский Т.А. «К вопросу о типологии и датировке древнерусских монастырей» // «Российская археология», 1993, №5.
4. Василенко А.И., Ветров А.С. Исследование искусственных пещерных сооружений возле с. Наугольное Луганской области.// Проблеми гірничої археології (матеріали II-го міжнародного Картамиського польового археологічного семінару). - Алчевськ, ДонДТУ, 2005.
5. Винников А.З., Синюк А.Т. Дорогами тысячелетий: Археология о древней истории Воронежского края – 2-е изд.. – Воронеж: Издательство Воронежского государственного университета, 2003.
6. Горбик В.О., П. І. Скрипник П.І. До питання про районування України (Новий погляд на проблему)// Український історичний журнал, 1995, №2.
7. Дедов В.Н.: Комментарии // Немирович-Данченко В.И. Святые горы: Очерки и впечатления. - Донецк, 1990.
8. Дробижев В.Є., Ковальченко И.Д., Муравьев А.В. Историческая география СССР. - М., 1973.
9. Дьомін В.Г., Крикотун В.М., Петренко М.З., Шиденко В.А. Києво-Печерський державний історико-культурний заповідник: Путівник. – К.: Мистецтво, 1971.
10. Жизнь и творчество крестьян Харьковской губернии: Очерки по этнографии края. / Под ред. В.В. Иванова.- Харьков, 1898.
11. Історія релігії в Україні: Навчальний посібник / А.М.Колодний, П.Л.Яроцький, Б.О.Лобовік та інш. За ред. А.М.Колодного, П.Л.Яроцького. – К., 1999.
12. Карпюк Г. Святі Гори над Дінцем // Урядовий кур'єр, 19 09.2007, № 171.
13. Никольский Н.М. История русской церкви. - М.: «Наука» - 1983.
14. Степкин В.В. История изучения культовых пещерных сооружений бассейна Дона и Оскола. // Спелестологический Ежегодник РОСИ - М., 2004.
15. Таевский Д. Сektы мира. – Ростов н/Дону.: Феникс. СПб.: ООО Изд-во «Северо-Запад», 2007.
16. Форостюк О.Д. Православна Луганщина в роки гонінь і трагічних випробувань (1917-1988). - Луганськ, 1999.
17. Шевченко Ю.Ю. Подземный монастырь и практика «умной» молитвы. // Наука и религия, 1992 №4-5.

Осенін Ю.І., Хударов П.А., Войтенко В.П., Войтенко Г.О.

ТЕНЗОМЕТРИЧНИЙ КОМПЛЕКС ДЛЯ ПРОВЕДЕННЯ РОЗВАЖУВАННЯ ТЕПЛОВОЗІВ СЕРІЇ 2ТЕ116 НА БАЗІ ЛОКОМОТИВНОГО ДЕПО КІНДРАШІВКА НОВА

Запропоновано методику перевірки розважування тепловозів серії 2ТЕ116 перед виїздом на маршрут і представлені результати таких робіт, проведених на базі локомотивного депо Кіндрашівка Нова. Показано можливість проведення досліджень змін у розважуванні тепловозів в залежності від вертикального і горизонтального профілю колії, а також швидкості руху екіпажа. Представлено результати вимірювань розважування тепловозів серії 2ТЕ116 при русі в кривих і проведено аналіз впливу екіпажа на рейкову колію.

Вступ

Розважування тепловозів серії 2ТЕ116 проводилося заводом-виробником ВАТ ХК «Луганськтепловоз» по закінченні стадії зборки. Перевірка розважування тепловозів серії 2ТЕ116 протягом терміну експлуатації не передбачена і не проводиться. Це пов'язано, в основному, з високою вартістю таких робіт, а також відсутністю вимірювальних ваг для виконання розважування на тепловозоремонтних заводах і в локомотивних депо. Технологія проведення ремонтних робіт і технічного обслуговування на базі тепловозоремонтних заводів і депо заснована на принципах уніфікації і стандартизації, згідно яким при виконанні ТО-2 і ремонтних робіт тепловози розукомплектовуються і перекомплектовуються вузлами з інших тепловозів тієї ж серії, які знаходяться в ремонті. Здійснюється заміна візків одного тепловоза на різні візки з інших тепловозів, причому тягові електродвигуни виявляються різних модифікацій: А і Б. А також звичайно порушується підбір пружин. Якщо не в межах одного візка, то, принаймні, на двох візках однієї секції тепловоза пружини відрізняються по групах. У такий спосіб відбувається процес усереднення технічних характеристик тепловозів серії 2ТЕ116 різних років випуску. На більш нові тепловози попадають агрегати з більш старих і навпаки. Це, у свою чергу, усереднює і надійність тепловозів, знижуючи її на тепловозах більш пізнього року випуску і підвищуючи на тепловозах раннього року випуску. Це викликано тим, що тепловози на ТО-2 ремонтуються одночасно з тепловозами серії 2ТЕ116 із продовженням терміну експлуатації. Відсутність розважувальних робіт по закінченні такого ТО-2, капітального або іншого ремонту, приводить до того, що заводське розважування перестає відповідати дійсності, а післяремонтне розважування тепловозів виявляється невідомим.

Статистичні дані показують, що практично всі тепловози серії 2ТЕ116 протягом усього терміну експлуатації хоча б один раз підлягали зіткненню з великими перешкодами. Зіткнення тепловозів на великій швидкості з великими тваринами або автотранспортом може привести до утворення залишкових деформацій рами і візка тепловоза, що може змінити розважування.

Слід зазначити, що проведення розважування тепловозів серії 2ТЕ116 у статистиці в заводських умовах не дає необхідної інформації про розважування тепловоза, що знаходиться в русі, і тому не гарантує виконання обмежень по навантаженню на вісь та впливу екіпажа на рейкову колію. Вимірювання розважування тепловозів у залежності від швидкості руху і профілю колії не проводяться, тому дія тепловозів на колію, особливо в кривих, не досліджена. При русі в кривих кузов тепловоза істотно зміщується відносно візків, а конструкція опорно-обертального апарата така, що при виході з кривої кузов цілком не повертається у вихідне, симетричне відносно візків положення. Таким чином, конструкція тепловозів серії 2ТЕ116 схильна до зміни розважування, як у кривих, так і після їхнього проходження. Розглянуті фактори, що здійснюють вплив на розважування

тепловозів протягом терміну служби, свідчать про необхідність поточного контролю розважування в депо й обґрунтовують актуальність проведених досліджень.

Метою дослідження є розробка методу поточного контролю розважування та дії тепловозів на рейкову колію.

Основний зміст дослідження

Вимірвальні ваги, застосовувані на ВАТ ХК «Луганськтепловоз» для розважування тепловозів серії 2ТЕ116 і нової модифікації 2ТЕ116У, дають найбільш точну й об'єктивну інформацію про розважування тепловозів. Однак висока вартість такого устаткування визначає і високу вартість розважувальних робіт, що ускладнює вирішення проблеми поточного контролю розважування тепловозів після ТО-2 і ремонтів, а також у процесі експлуатації. Крім того, вимірвальні ваги дозволяють контролювати розважування тепловоза на горизонтальній площині в статиці і не дають інформації про розважування тепловоза в русі з урахуванням профілю колії. Передумовами для необхідності в одержанні таких даних є конструкція й особливості опорно-обертального апарата кузова тепловоза і порушення симетрії між опорами кузова і візками.

Аналіз методів неруйнівного контролю стосовно до задачі досліджень показав, що для проведення розважування і перевірки розважування в умовах локомотивного депо Кіндрашівка Нова, а також для дослідження зміни розважування тепловозів у залежності від кривизни профілю колії щонайкраще підходить тензометричний метод контролю. Цей метод дозволяє за деформацією рейки у вертикальній і горизонтальній площинах розраховувати сили, з якими діють колеса на рейку. Тензометричний вимірвальний комплекс може бути прокалібрований тепловозною секцією з відомим розважуванням для одержання абсолютних значень результатів зважування, однак можливо здійснювати і відносні вимірювання. Розкид даних при розважуванні зручно наводити у відсотках, що дозволяє результати перевірки розважування в депо зробити більш наочними.

Напільний тензометричний комплекс (рис. 1) спеціально розроблений для досліджень розважування і рамних сил тепловозів серії 2ТЕ116 при русі на криволінійних ділянках колії.



Рис. 1. Напільний тензометричний комплекс

Тензометричний комплекс доповнений датчиками вимірювання прискорень – акселерометрами – та оптичним і магнітним датчиками для визначення швидкості руху тепловоза. Вага тепловоза, що припадає на кожне з коліс при русі на криволінійній ділянці колії в місці встановлення датчиків, розраховується шляхом визначення за величиною пружних деформацій сили, що згинає рейку, та визначення розподілу маси через сили і прискорення за синхронізованими у часі вимірюваннями деформацій і прискорень. Необхідність вимірювання додаткового па-

раметра – прискорення деформованої рейки під колесом тепловоза – пояснюється зміною характеру впливу колеса на рейку при русі екіпажа з високими швидкостями в порівнянні з тензометричними вимірюваннями, проведеними в статиці або при русі тепловоза зі швидкостями маневрування.

Методика проведення вимірювань полягає в наступному. Для розважування тепловоза в депо, в статиці, на горизонтальній ділянці колії на поверхні рейки наклеюють тензометричні датчики таким чином, щоб під кожним колесом секції тепловоза знаходилися по два датчика для реєстрації вертикальної і горизонтальної статичних деформацій рейки. Це дозволяє провести досить точні вимірювання розважування по колесах при неоднаковому положенні коліс відносно рейки.

Для перевірки розважування тепловоза при русі зі швидкістю маневрування достатньо встановити симетрично на обох рейках чотири тензодатчика. У цьому випадку число тензодатчиків може бути скорочене до трьох, якщо один з датчиків поставити на стяжку між рейками для реєстрації горизонтальної пружної деформації рейок, при цьому тензодатчик буде працювати на розтягання, а ще два тензодатчика – на стиск.

Для дослідження зміни розважування тепловозів серії 2ТЕ116 у кривих і після виходу з кривої використовується аналогічно описаній вище схема встановлення тензодатчиків, яка доповнюється двома або більш акселерометрами, а також оптичним датчиком, що забезпечує реєстрацію швидкості руху тепловоза в місці встановлення вимірювальної системи. Для зменшення числа акселерометрів на рейковій колії при проведенні вимірювань може бути тимчасово встановлена стяжка з наклеєним тензодатчиком, що працює на розтягання. При переносі стяжки її натяг регулюється за показниками тензодатчика. Тензодатчики, наклеєні на рейки, встановлюються в місцях максимальної пружної деформації рейки – посередині між двома шпалами. Калібрування вимірювальної системи і цикл вимірювань на ділянці суцільнозварного шляху повинні проводитися протягом обмеженого інтервалу часу, для якого зміни температури навколишнього середовища не приводять до помітних деформацій рейкової колії.

Апробація розроблених методик і вимірювальної системи проведена на базі локомотивного депо Кіндрашівка Нова. Результати випробувань показали ряд достоїнств методики перевірки розважування тепловозів серії 2ТЕ116 перед виїздом на маршрут. Це висока швидкість контролю, що складає не більш 1 хвилини на тепловоз, і низька вартість, яка включає в основному амортизацію вимірювального комплексу і датчиків. На рис. 2 у якості прикладу наведені графіки вертикальної сили, що діє на рейку з боку коліс тепловозних секцій, вираженої в одиницях маси. Екстремуми на графіках відповідають моментам проходження колісьми тензодатчиків і практично збігаються з величиною вертикальної сили, що діє з боку колеса на рейку в статиці. Розкид отриманих значень сили відносно середнього значення показує стан розважування тепловоза. На рис. 3 наведено графік, що демонструє дію коліс тепловоза на рейку при русі в кривій радіусом 300 м. Порівняння періодичних сил, які діють з боку коліс тепловоза на рейку в місці встановлення датчиків, показує наявність провалів на кривій вертикальної сили, які відповідають максимумам на кривій горизонтальної сили.

Режим руху поїзда: тяги, вибігу, гальмування, а також швидкість руху можуть приводити до різних хвильових пружних деформацій рейкової колії, які при проведенні досліджень зміни розважування в кривих повинні враховуватися і можуть бути визначені шляхом вимірювання прискорень рейки в місці встановлення тензодатчиків.



Рис. 2. Графіки вертикальної сили, що діє на рейку з боку коліс тепловозних секцій, наведені в одиницях маси: а – тепловоз 2ТЕ116 №644 секція А; б – тепловоз 2ТЕ116 №895 секція А; в – тепловоз 2ТЕ116 №947 секція Б; г – тепловоз 2ТЕ116 №1077 секція А



Рис. 3. Дія коліс тепловоза на рейку при русі в кривій радіусом 300 м

Розроблений тензометричний комплекс має більш широкую область застосування, чим контроль розважування і дослідження його зміни в залежності від кривизни профілю колії. Наприклад, тензометрія – зручний метод для контролю залишкових хвилеподібних деформацій суцільнозварної рейкової колії, які утворюються при періодичній дії на рейкову колію тепловозів у складі пасажирських

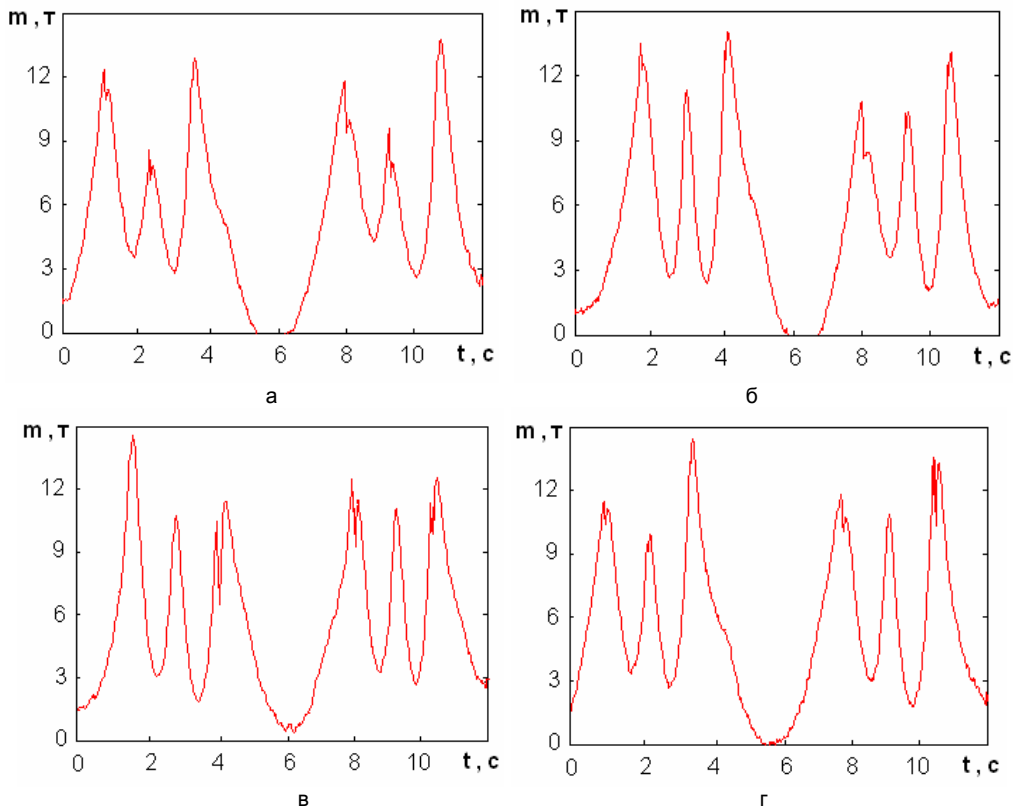
поїздів при вході в режим резонансних коливань з частотою 2 Гц на швидкостях 80...100 км/год [1-3]. Залишкові хвилеподібні деформації рейкової колії можуть сприяти руйнуванню кузовів тепловозів і електровозів і вимагають подальших досліджень.

Висновки

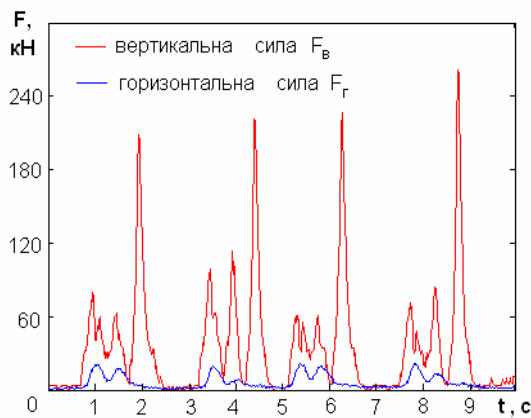
1. Контроль розважування тепловозів і електровозів може бути проведений в депо за допомогою тензометричного вимірювального комплексу в статиці або при русі зі швидкістю маневрування.

2. Розглянуті методики проведення вимірювань дозволяють знизити час, необхідний для перевірки розважування тепловозів після ТО-2 і ремонтів, а також знизити вартість таких робіт, проведених на базі локомотивного депо.

3. Дослідження зміни розважування тепловозів серії 2ТЕ116 при русі в кривих показали значне зростання сил, що діють на колію з боку третіх по ходу тепловоза колісних пар візків, і можливий зв'язок цього з несиметричним відносно візка положенням шворня й опор кузова, а також недоліками опорно-обертального апарата.

Література

1. Осенін Ю.І., Войтенко В.П., Кашуба В.І., Сметанін С.О., Войтенко Г.О., Левандовський В.О. Резонансні характеристики екіпажної частини тепловозів серії 2ТЕ116 / Сб. научн. трудов УкрГАЗТ (Материалы 70-й научно-техн. конференции с междунар. участием «Подвижной состав и спец. техника транспорта» 15-17 апреля 2008 г.) – Харьков, 2008.
2. Осенін Ю.І., Войтенко В.П., Левандовський В.О., Войтенко Г.О. Вплив нелінійних елементів візків на резонансні характеристики екіпажної частини тепловозів серії 2ТЕ116 / Сборник материалов IV-й междунар. конференции «Стратегия качества в промышленности и образовании», Болгария, Технический ун-т-Варна, 2008.
3. Осенін Ю.І., Войтенко В.П., Левандовський В.О., Войтенко Г.О. Дія збурюючих сил і моментів колісно-моторних блоків на коливання тривісного візка тепловозів серії 2ТЕ116 і виникнення періодичного захоплення частоти / Сборник материалов IV-й междунар. конференции «Стратегия качества в промышленности и образовании», Болгария, Технический ун-т-Варна, 2008.

УДК 629.424

Осенін Ю.І., Войтенко Г.О., Войтенко В.П.

МОНІТОРИНГ ТЕХНІЧНОГО СТАНУ ЗАЛІЗОБЕТОННИХ ШПАЛ ШЛЯХОМ АНАЛІЗУ ПАРАМЕТРІВ ЕЛЕКТРОМАГНІТНОЇ ЕМІСІЇ, ЩО СУПРОВОДЖУЄ УДАРНУ ДЕФОРМАЦІЮ

Досліджено параметри електромагнітної емісії, що виникає при деформації й ударному впливі на залізобетонні шпали, й встановлено їхній зв'язок з технічним станом шпал. Обґрунтовано можливість проведення моніторингу технічного стану залізобетонних шпал на основі аналізу параметрів електромагнітної емісії, що супроводжує деформацію.

Вступ

Підвищення пропускної спроможності залізниць у першу чергу пов'язано з вимогами до підвищення швидкостей руху поїздів і збільшення осьових навантажень. Одним зі шляхів забезпечення виконання зазначених вимог є заміна дерев'яних шпал на залізобетонні. До достоїнств залізобетонних шпал можна віднес-

ти низьку вартість і більший термін служби в порівнянні з дерев'яними шпалами. Серед недоліків варто виділити підвищення жорсткості шляху. Дерев'яні шпали мають достатню для гасіння коливань екіпажа пружність і фактично частково є доповненням до заходів, застосовуваних для гасіння коливань екіпажа. Так, наприклад, дослідження, проведені авторами роботи в рамках договору ТС-11 з Луганським відділенням Донецької залізниці, виявили зниження терміну служби прокладок фрикційних гасителів коливань тепловозів серії 2ТЕ116 локомотивного депо Кіндрашівка Нова, використовуваних у пасажирському русі на конструкційній швидкості на колії з залізобетонними шпалами, у порівнянні з колією на дерев'яних шпалах.

Заміна дерев'яних шпал на менш пружні залізобетонні значно збільшує навантаження на підвіску екіпажа, фрикційні гасителі коливань або гідродемпфери, пружинну підвіску ТЕДів, візка, раму й опори кузова. З іншого боку, зростають динамічні навантаження на колію з боку екіпажа, у результаті чого пластмасові, композитні, гумові і гумометалеві прокладки, застосовувані для пом'якшення ударів рейки об бетонні шпали, не завжди достатньо виконують свої функції і швидко втрачають свої пружні якості. Це приводить до збільшення амплітуди ударного впливу, переданого залізобетонним шпалам з боку рейки при русі екіпажа на швидкостях, близьких до конструкційної. Досвід застосування композиційних шпал як на основі цементного в'язучого, так і на основі інших матеріалів, поки що недостатній для заміни залізобетонних шпал на більш пружні, довговічні і менш коштовні. Тому дослідження можливостей проведення моніторингу технічного стану залізобетонних шпал на основі нових фізичних методів є важливою науково-технічною задачею.

Метою дослідження є пошук фізико-технічного методу дистанційного контролю технічного стану залізобетонних композиційних шпал для здійснення їхнього моніторингу з екіпажа під час руху. Задачами дослідження є: дослідження параметрів електромагнітної емісії, що виникає при ударному впливі на композиційний матеріал й арматуру залізобетонних шпал; встановлення зв'язку між параметрами електромагнітної емісії й адгезійними властивостями композиційного матеріалу й арматури залізобетонних шпал; дослідження зв'язку технічних характеристик залізобетонних шпал з величиною адгезії між компонентами композиційного матеріалу і сталеву арматуру; фізичне обґрунтування можливості здійснення моніторингу технічного стану залізобетонних шпал на основі аналізу параметрів електромагнітної емісії, що супроводжує ударні впливи, з екіпажа під час руху.

Основний зміст дослідження

На більш жорсткі залізобетонні шпали з боку екіпажа під час його руху діють значні ударні навантаження, які у вигляді деформацій композиційної матриці і пружних хвиль поглинаються в об'ємі шпал. Це приводить до поступового погіршення зв'язку і порушення щільності на границях розподілу середовищ цементного в'язучого і композиційного наповнювача, а також між композиційним матеріалом шпали і її сталеву арматуру. Зазначені процеси сприяють утворенню тріщин і відділенню композиційного наповнювача від цементного в'язучого і арматури, що у свою чергу приводить до зниження пружних властивостей залізобетонних шпал і стимулювання описаного процесу. У середній частині шпали, що підлягає максимальним згинаючим зусиллям, утворюються поверхневі тріщини і відбувається руйнування поверхні шпал. Залізобетонна шпала починає розсипатися. Експлуатація залізобетонних шпал у такому стані не припустима. Як відзначалося вище, стадії активного руйнування шпали передують стадія порушення щільності між цементним в'язучим і композиційним наповнювачем, а також ста-

левою арматурою. Раннє виявлення зазначеної стадії руйнування шпал дозволить вчасно виявляти шпали, що підлягають заміні, і в такий спосіб забезпечити сталість технічних характеристик рейкошпальної решітки.

Як відомо, порушення щільності твердих середовищ, включаючи композиційні матеріали, в загальному випадку супроводжується оптичним випромінюванням, акустичною емісією й електромагнітною емісією. Оптичне випромінювання, що супроводжує утворення нещільностей і тріщин, може бути зареєстровано тільки в прозорих середовищах і на поверхні кристалів і полімерів, тому для контролю процесів утворення нещільностей при ударній деформації залізобетонних шпал не може бути застосовано. Акустичну емісію, що виникає при утворенні тріщин і змиканні нещільностей у твердих середовищах, можна зареєструвати контактним способом, її важко безпосередньо використати при безконтактному контролі технічного стану залізобетонних шпал з екіпажа, а лише тільки через рейку за допомогою електромагнітоакустичних перетворювачів, що є малоефективним. Електромагнітна емісія, що виникає в композиційному армованому матеріалі шпали в результаті зміни дипольного моменту подвійного електричного шару адгезійного контакту під час деформації або при проходженні пружної хвилі при ударному впливі екіпажа, може бути застосована для контролю технічного стану шпал з рухомого складу. Цементне в'язуче і композиційний наповнювач залізобетонних шпал є діелектриками, тому сприяють безперешкодному проходженню електромагнітної емісії через матеріал шпали в навколишній простір, де вона може бути дистанційно зареєстрована за допомогою спрямованої електромагнітної антени у вигляді двох металевих плоских пластини, які знаходяться в одній площині, рівнобіжній площині шпали.

Спосіб реєстрації електромагнітної емісії, що супроводжує поширення пружних хвиль у композиційних матеріалах на основі цементного в'язучого при ударному впливі та виникає в результаті зміни дипольних моментів подвійних електричних полів на границях розподілу матриці і включень при проходженні через ці границі пружних хвиль, описувалися в роботах [1-4]. Відмінною рисою вимірювальної системи, призначеної для дистанційного контролю технічного стану залізобетонних шпал, є вимога до високої чутливості і перешкодозахищеності.

Перша вимога пояснюється необхідністю збільшення відстані між об'єктами контролю – залізобетонними шпалами – і прийомною електромагнітною антеною з метою забезпечення моніторингу технічного стану шпал з рухомого складу. Електромагнітна емісія, що супроводжує ударний вплив на шпали, має мінімально можливу для реєстрації потужність, тому основним способом підвищення чутливості вимірювальної системи є збільшення ефективної площі антени і збільшення вхідного опору диференціального підсилювача. Оскільки обидва способи взаємозалежні і визначають робочий діапазон частот реєстрованої електромагнітної емісії, то перш ніж здійснити вибір зазначених параметрів, необхідно визначити діапазон частот, на який приходиться максимум спектральної щільності електромагнітної емісії.

Друга вимога до вимірювальної системи пояснюється необхідністю реєстрації слабких сигналів на фоні потужних електромагнітних перешкод. Для цього використовується спеціальна схема диференціального підсилювача з високим вхідним опором, що забезпечує застосування на прямому й інверсному входах підсилювача польових транзисторів з ізольованим затвором. Для захисту затворів вхідних польових транзисторів від електричного пробоя при дії потужної електромагнітної перешкоди встановлені між затворами транзисторів і загальним проводом вимірювальної системи діоди Шотки, що обмежують граничне амплітудне значення перешкоди на затворі до 0,5 В. Диференціальний вимірювальний підсилювач забезпечує зменшення синфазної перешкоди більш ніж на 60 дБ.

Додатково, для зменшення рівня реєстрованих перешкод і одержання максимально можливого відношення корисний сигнал – шум, застосовується смуговий підсилювач, настроєний на смугу частот, що відповідає максимуму спектральної щільності електромагнітної емісії, яка супроводжує пружний вплив ударного характеру на залізобетонну шпалу. Спектр електромагнітної емісії, що супроводжує деформацію бетонних шпал з тріщинами, які виходять на поверхню середньої частини шпали, залежить від адгезійних властивостей наповнювача і внутрішнього стану пружної матриці, тому усереднено має вигляд, наведений на рис. 1.



Рис. 1. Параметри електромагнітної емісії: а – електричний сигнал; б – спектр сигналу

Аналіз розподілу спектральної щільності дозволяє вибрати діапазон частот, оптимальний для реєстрації, у якому забезпечується максимальне відношення корисний сигнал – шум і, отже, оптимальна чутливість вимірювальної системи. Як робочий діапазон була обрана смуга частот 5...15 кГц. Оптимальність обраної смуги частот підтверджується збігом зі смугою частот, на яку приходить високочастотний максимум спектральної щільності електромагнітної емісії, що виникає при ударному впливі на шпали і залежить від розмірів залізобетонної шпали. Дослідження показали, що звуження робочої смуги частот з метою підвищення відношення корисний сигнал – шум не виправдане, тому що це приводить також до зменшення середньої потужності електромагнітної емісії, реєстрованої вимірювальною системою.

Після визначення робочої смуги частот можливо вибрати опори резисторів прямого й інверсного входів диференціального підсилювача, встановлених у колах затворів польових транзисторів паралельно обмежувальним діодам. Для цього вимірюються ємності двох металевих пластин електромагнітної антени відносно навколишніх об'єктів: екіпажа, рейкошпальної решітки і баласту. Далі, за обраною величиною верхньої границі робочого діапазону частот вимірювальної системи розраховується величина опорів резисторів, встановлюваних у колі затворів вхідних польових транзисторів диференціального підсилювача. Слід зазначити, що коефіцієнт зменшення синфазних перешкод таким підсилювачем залежить також від класу точності застосовуваних у ньому деталей, у першу чергу резисторів. Смуговий активний фільтр вимірювальної системи настроюється на робочий діапазон частот. Якщо рівень електромагнітних перешкод значний та зазначені заходи не забезпечують мінімально необхідне відношення корисний сигнал – шум, то потрібно проведення спектрального аналізу електромагнітних пе-

решкод з метою відстройки вимірювальної системи від областей з максимальною спектральною щільністю потужності перешкоди. Також в окремих випадках, якщо перешкода досить вузькосмугова, наприклад, із промисловою частотою 50 Гц, зручне застосування режекторних фільтрів. Подальша обробка посиленіх і попередньо відфільтрованих сигналів проводиться після оцифровки за допомогою аналого-цифрового перетворювача спектральними методами гармонічного і вейвлет-аналізу.

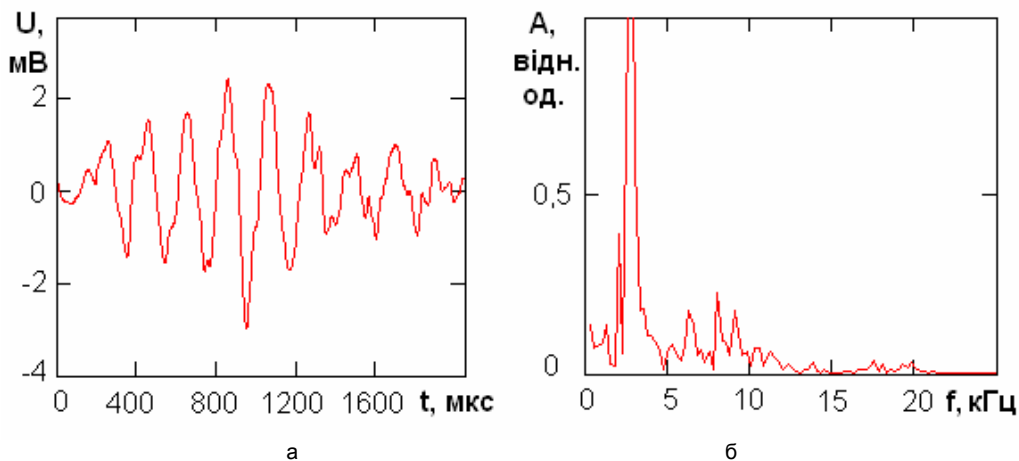
Оскільки причиною виникнення електромагнітної емісії в даному випадку є зміна ширини подвійних електричних шарів на границях розподілу середовищ цементне в'язуче – композиційний наповнювач і сталева арматура пружною хвилею ударного походження, то згідно [5] частотна функція джерела сигналу $E(\omega)$ може бути описана вираженням

$$E(\omega) = \frac{k\eta(\omega)\sigma d}{\varepsilon\varepsilon_0}, \quad (1)$$

де ω – кругова частота коливань, с^{-1} ; η – відносна нормальна деформація подвійного електричного шару; σ – поверхнева щільність зарядів шару, Кл/м^2 ; d – ширина шару, м; ε – діелектрична проникність шару; ε_0 – електрична постійна, $\varepsilon_0 = 8,85 \cdot 10^{-12}$ Ф/м; k – коефіцієнт збігу діаграм спрямованості випромінювачів електромагнітної емісії з діаграмою спрямованості прийомної антени. Згідно (1) напруженість електричного поля, створюваного об'єктом контролю, визначається параметрами цементної матриці, яка містить включення, такими як ступінь адгезії і площа вільної поверхні. Зазначені параметри корелюють з технічними характеристиками залізобетонних шпал, такими як пружність і жорсткість. Емпіричні співвідношення між такими параметрами можуть бути отримані тільки для конкретного типу шпал і відрізнятимуться навіть для шпал на основі цементного в'язучого, наповнювача й арматури однакового типу. Тому доцільніше для кожного такого типу вибрати граничні значення електромагнітної емісії ударно-деформаційного походження, що відповідають початку руйнування шпал з виходом тріщин на поверхню.

Залишається неясною природа електромагнітної емісії, що виникає при деформації баласту екіпажем при русі та оцінка її внеску в реєстрований сигнал.

Висновки

1. Електромагнітна емісія, що виникає в результаті поширення пружних хвиль через границю розподілу середовищ цементне в'язуче – композиційний наповнювач, арматура і залежна від адгезії і площі вільної поверхні зазначених середовищ, може бути використана для моніторингу технічного стану залізобетонних шпал.

2. Для реєстрації електромагнітної емісії ударно-деформаційного походження може бути використана антена з диференціальним високоомним підсилювачем і смуговим активним фільтром.

3. Вимагають подальшого дослідження зв'язок амплітудно-частотних характеристик електромагнітної емісії ударно-деформаційного походження зі ступенем руйнування і технічними характеристиками залізобетонних шпал, а також заходи щодо підвищення чутливості і перешкодозахищеності вимірювальної апаратури для проведення моніторингу.

Література

1. Фурса Т.В., Гордеев В.Ф. Влияние размера заполнителя на эффективность механо-электрических преобразований в бетонах // Письма в ЖТФ. – 2000, Т. 26. – Вып. 3. – С. 30-34.
2. Фурса Т.В., Ласуков В.В., Малышков Ю.П., Гордеев В.Ф., Картопольцев В.М. К вопросу об источниках электромагнитной эмиссии в бетонах // Изв. вузов. – 1997, №10. – С. 67-70.
3. Гордеев В.Ф., Елисеев В.П., Малышков Ю.П., Чахлов В.Л., Кренинг М. Аппаратура для контроля качества неметаллических материалов и изделий по характеристикам электромагнитной эмиссии // Дефектоскопия. – 1994, №4. – С. 48-54.
4. Фурса Т.В., Хорсов Н.Н., Батулин Е.А. Источники акустоэлектрических преобразований в бетонах // Журнал технической физики. – 1999, Т. 69. – Вып. 10. – С. 51-55.
5. Суржиков А.П., Фурса Т.В., Хорсов Н.Н. К вопросу о механизме механоэлектрических преобразований в бетонах // Журнал технической физики. – 2001, Т. 71. – Вып. 1. – С. 57-61.

УДК 930+94

Панченкова Н.О.

ОПЕРАТИВНА ДІЯЛЬНІСТЬ ОХОРОННИХ СТРУКТУР РОСІЙСЬКОЇ ІМПЕРІЇ ТА ТЕРОРИСТИЧНИХ УГРУПОВАНЬ НА ТЕРЕНАХ УКРАЇНИ НА ПОЧАТКУ ХХ СТ.

В статті розглядаються практика здійснення терористичних дій ліворадикальними організаціями, що діяли на теренах України на початку ХХ ст., та діяльність охоронних структур Російської імперії по знешкодженню терористів

Багато сторінок в історії людства позначено кривавим кольором терору. Хвиля терору, що охопила світ, є жахливим та, на жаль, невід'ємним явищем сучасності. Сьогодні тероризм став глобальною проблемою людства. Розмах сучасного тероризму поставив перед світовою громадськістю, військовими та політиками дуже складні завдання, вирішувати які можна лише врахувавши весь досвід боротьби з тероризмом в усьому світі.

Наприкінці ХІХ – на початку ХХ ст. тероризм набув значного поширення в Російській імперії, до складу якої входила більша частина етнічних українських земель. Тобто, українські терени були ареною діяльності терористичних угруповань. Найпоследовнішими адептами цієї форми політичної боротьби стали угруповання есерів та анархістів, що й склали ліворадикальне крило у спектрі політичних сил, що діяли на теренах України у досліджуваний час. Російське самодержавство намагалось зупинити хвилю терору, яка грізно наростала. Для боротьби з опозиційним рухом царський уряд застосовував різні засоби. Але головну роль у цьому відігравали відповідні органи держави – охоронні структури, що постали у жорстке протистояння з ліворадикальними протерористичними організаціями. Вони розробили певні заходи боротьби з терористичними угрупованнями, що діяли на теренах України. Тому видається вкрай потрібним проаналізувати засоби розв'язання цієї проблеми в історичній площині. Досвід минулого в цій сфері діяльності державних установ в певній мірі допоможе врахувати позитивні й негативні моменти в роботі державного апарату по протидії терористичній активності.

Масштаби сучасного міжнародного тероризму привернули увагу дослідників до проблем революційного терору, до пошуку ефективних методів стримування цього негативного явища в минулому. Сьогодні в дослідженні рево-

люційного тероризму активно працюють В. Волковинський, О.Лебеденко, С.Сусоров та інші[1]. У своїх працях вони простежують причини виникнення тероризму на теренах України, висвітлюють процес згуртування ліворадикальних сил, гучні терористичні акції тощо. За умов розбудови незалежної України побачила світ колективна праця, присвячена проблемі політичного терору – “Політичний терор і тероризм в Україні. ХІХ – ХХ ст. Історичні нариси”[2]. Авторський колектив вперше здійснив комплексний підхід до дослідження проблеми терору і тероризму в Україні. Репрезентована праця дає можливість простежити різні види та форми прояву терору на Україні, в тому числі терору ліворадикальних організацій.

Дещо фундаментальніше до вивчення проблеми революційного терору підійшли закордонні дослідники О.Будницький, Ю.Антонян, Г. Гейфман, Р.А. Городницький, Куромія Гіроаки та інші[3]. Репрезентовані праці багаті на фактичний матеріал. На особливу увагу заслуговують досліджені в них причини тероризму, генеза терористичних ідей, зв'язок між ідейним та практичним тероризмом, етичні та психологічні аспекти в діяльності лівих радикалів.

Організації та діяльності елементів розгалуженої мережі охоронних структур Російської імперії в Україні присвячені праці О. Овсієнка, А.С. Чайковського, М.Г. Щербака, О.Н. Ярмиша та інших[4]. Автори досліджують еволюцію охоронних структур на зламі ХІХ-ХХ ст., аналізують різні форми та напрямки діяльності поліцейських установ у боротьбі з революційним рухом.

Терор, що займав панівне становище в ідейних засадах есерів та анархістів, став єдиним “всерятуючим” заходом боротьби з самодержавством. Він мав різні види та форми. В діяльності лівих радикалів у досліджуваний період можна виділити два види терору: політичний та економічний. Перший мав на меті безперервні терористичні акції проти представників влади – високопосадових осіб, різного рангу чиновників, чинів охоронної системи. Другий вид терору здійснювався з економічних мотивів. Його різновидами були аграрний та фабричний терор, які спрямовувалися на знищення приватного майна, знярядь виробництва та вбивств поміщиків і фабрикантів. На думку автора, до різновиду економічного терору слід віднести й експропріації, які мали на меті отримання коштів на терористичні потреби.

Початок революції 1905-1907 рр. надав значного імпульсу поширенню ліворадикальних протерористичних організацій в Україні. Якщо протягом 1902-1904 рр. на українських теренах працювало 7 комітетів і груп Партії соціалістів-революціонерів (ПСР), то в період революції діяло вже 89 комітетів, організацій і груп[5;14]. Протягом першої російської революції досить інтенсивно йде процес утворення місцевих есерівських бойових дружин (БД). Дружини виникали на заводах, фабриках з числа робітників-есерів, з членів селянських братств при районних, повітових, міських, губернських та обласних комітетах. При обласних комітетах ПСР існували бойові летючі підрозділи. Означені місцеві структури партії есерів здійснювали теракти проти “шкідливих” осіб та експропріації. Зокрема, на Україні члени летючого підрозділу Шпайзман і Школьник у 1906 р. здійснили замах на чернігівського губернатора Хвостова. Також під керівництвом летючого бойового підрозділу Українського обласного комітету ПСР 26 жовтня 1906 р. був пограбований курський банківський роз'їзд. Однак вся сума – 26 400 крб. – склалася з вилучених з обігу старих кредиток[6;95]. У тому ж році члени БД у Полтаві вбили губернського радника Філонова, убили тимчасового генерал-губернатора Полковникова тощо[7;302]. Загалом у роки революції есери здійснили 78% всіх терактів, решта припадає на інші місцеві терористичні групи[2;91-92].

Під гаслом економічного терору широко розгорнули свою діяльність есери-максималісти. Їх групи були широко представлені в Україні. Прихильники цієї течії закликали не лише захоплювати поміщицькі землі, а й громити маєтки, безжально розправлятися з їх господарями та представниками місцевої влади. Партійне керівництво есерів максималістський напрям засуджувало, називало його анархічним, наголошувало, що він становить серйозну загрозу ідеї “соціалізації” землі. Проте ніяких дисциплінарних заходів не приймало. Бо керівництво партії боялося лишитися поза селянським рухом, якщо буде наполягати на мирних та організованих формах ведення економічної боротьби.

Практику терору підтримували й анархістські угруповання. Головними центрами анархізму, не лише в Україні, а й в Російській імперії в цілому, стали Одеса та Катеринослав. Помітним центром анархістської активності був і Київ. Виникають анархістські організації й в інших українських містах: Миколаєві, Харкові, Херсоні, Бердичеві тощо. Анархістський терор був масовим і некерованим. На відміну від есерів, анархісти не були монолітною та згуртованою силою. Від кінця 1905 р. анархісти почали застосовувати так званий “безмотивний” терор, який спрямовувався проти представників буржуазії через те, що вони належали до цього класу. Практикували анархісти і індивідуальний терор. Але основою їх діяльності став економічний терор, в якому вкрай радикальний характер анархізму проявився з повною силою. Анархісти здійснювали терористичні акції проти представників адміністрації, що не були пов’язані з владними структурами. Здійснювали напади на фабрикантів, директорів заводів, майстрів. Анархісти застосовували й економічний терор проти поміщиків, представників сільського самоврядування, попів тощо. Експропріації займали чільне місце в діяльності анархістських організацій. Архівні документи свідчать, про існування анархістських лютючих підрозділів. Так, у 1907 р. в Конотопському повіті з’явилися члени “Лютючого бойового підрозділа південно-російської федерації анархістів-комуністів” Аврам Найдіш та Софія Шапіро, які вимагали від місцевих міщан грошей для організації під загрозою смерті[8;арк.9].

В організаційному плані скоєнню будь-якого терористичного акту передувала підготовча робота. Зокрема, велике значення мав вибір об’єкту майбутнього терористичного акту. Головним критерієм вибору жертви була суспільна думка. Теоретик есерівського вчення В.М. Чернов писав: “Мішені терористичних ударів партії завжди були очевидні. Увесь сенс терору був у тому, що він якби виконував неписані, але беззаперечні вироки народного та суспільного сумління. Коли це було не так, коли терористичні акти були сюрпризами – це було зрозумілим показником, що це були погані, непотрібні, невиправдані терористичні акти” [9;167]. Першорядною умовою проведення лівими радикалами експропріацій були матеріальні статки потенційних жертв. Звичайно, немалу роль у цьому виборі грали й особисті мотиви.

За жертвою встановлювався нагляд, тобто відбувався збір інформації. Складався її розклад дня, шляхи пересування, місця, які вона зазвичай відвідувала тощо. Звертали терористи увагу й на звички своїх “об’єктів”. Відомо, що есери під час організації замаху на харківського губернатора Оболенського використали те, що останній мав слабкість до осіб жіночої статі. Саме записка буцімто від молодшої панянки змусила Оболенського вийти до саду “Тіволі”, де на нього з револьвером чекав терорист Ф. Кочура. Великої уваги радикали-терористи на-

давали конспірації, що була однією з умов підготування та вдалого скоєння терористичних актів.

Дії терористів вимагали від охоронних структур оперативного реагування. Бо лише оперативне реагування зумовлювало позитивний результат у боротьбі з терористам. Зокрема, 6 жовтня 1906 р. охоронні структури, що діяли в межах українських губерній, отримали циркуляр від командира Окремого корпусу жан-дармів, де говорилося: “Прошу не забувати і прийняти до неухильного керівництва, що ми переживаємо бойовий час і по роду своєї служби перебуваємо на передових лініях бойових позицій, де потрібно завжди бути готовим уловити найнеочікуваніший прояв задумів противника, найенергійнішими та найрішучішими діями придушити їх в зародку”[10;108].

Одним з основних оперативних заходів щодо протидії ліворадикальним угрупованням було, перш за все, встановлення негайного агентурного або зовнішнього (філерського) нагляду за терористами (з метою отримання оперативної інформації). Адже добре поставлене інформаційне забезпечення давало ґрунт для оперативної діяльності поліції. Перебування у середовищі інформатора обіцяло незабаром повальні арешти, що, в свою чергу, паралізували діяльність організації чи групи на ниві терору. Часті обшуки та арешти, провали добре запланованих терористичних акцій мимоволі наводили лівих радикалів на думку, що в їх середовищі перебував поліцейській агент. Сліпо віддані терору в боротьбі з самодержавством, ліві радикали рідко проводили серйозне розслідування та без вагань застосовували смертну кару до осіб, спійманих на співробітництві з “ворожим” табором. Так, прихильники анархістської групи “Безначальність” у своїй листівці закликали до знищення провокаторів досить простим заходом: готувати хімічні розчини та обливати ними останніх[11;100]. Полтавська група анархістів-комуністів у 1907 р. винесла смертний вирок Пінському за те, що він виконував функції внутрішнього агента місцевої поліції по їх організації[12;арк.49].

Зовнішнє спостереження встановлювали за всіма особами, що викликали підозру поліції. Нерідко підставою встановлення нагляду були вказівки таємних співробітників, що працювали у ліворадикальному середовищі. Зокрема, миколаївські охоронні органи за вказівками члена обласного комітету ПСР взяли під зовнішній нагляд студента Новоросійського університету Когана Адама Львовича. Завдяки цьому були простежені його зв'язки, встановлені особи головних діячів та членів Миколаївської організації есерів[13;арк.119]. За агентурними та філерськими відомостями охоронні структури складали списки осіб, що приймали або ж могли прийняти участь у терористичних акціях. Списки склалися досить ретельно. Вони містили не лише прізвище, ім'я та по батькові потенційного терориста, а й вказівки на його походження, віросповідання, вік, сімейний стан, рід занять.

Також на основі “найгарячішої” інформації розроблялись цілі операції з метою попередження скоєння терористичних актів. Наприклад, за агентурними відомостями, що отримали одеські охоронні структури, стало відомо, що у місті 12 червня 1905 р. відбудеться сходка виборних від різних заводів та фабрик з метою вирішення питання щодо організації загального страйку. У сходці брали участь члени місцевого комітету ПСР, тому було прийнято рішення заарештувати всіх учасників сходки. У одного затриманого есера вилучили листа члена місцевої БД Гілеровича, де повідомлялося про наміри вбити місцевого пристава. На-

ступного ранку поліцією біля поліцейського відділку була організована засідка. І дійсно, було заарештовано дві особи, у яких під час обшуку було вилучено два револьвери та смертний вирок приставу[14;1].

Іншими різновидами оперативної роботи охоронних структур були обшуки та арешти. Їх проведення регламентувалося “Положенням про заходи щодо охорони державного порядку і громадського спокою” від 1881 р. Згідно ст.21 цього “Положення” поліція та жандармерія дістали право проводити затримання на підставі лише однієї підозри, тобто за відомостями таємної та зовнішньої агентури. Також охоронні структури отримали право проводити обшуки у будь-який час у всіх приміщеннях, фабриках, заводах тощо[15;199]. Обшуки надавали важливу інформацію охоронним органам про діяльність лівих радикалів, про процеси, що відбувалися у їх середовищі тощо. Так, ротмістр Миколаївського охоронного відділення Левдиків інформував ДП, що 14 липня 1906 р. під час мітингу за межею Миколаєва було заарештовано 14 чоловік. Під час обшуку у одного з арештованих було вилучено два номери (№75 та №76) “Револьюційної Росії”, у іншого – два відтворених гектографічним методом звіта Ялтинського комітету ПСР за травень 1906 р. [16;арк.6]. Анархісти, навіть, закликали своїх соратників мінувати “передні” кімнати власних помешкань, щоб підірвати їх тоді, коли поліція “прийде” з обшуком. Це, на їх думку, багаторазово збільшувало шанси на втечу[11;100].

Арешти носили як масовий (ліквідації зібрань, сходок тощо), так й індивідуальний характер (арешт окремих осіб). Охоронні структури вдавалися до арештів досить обережно. Йому майже завжди передувала оперативна “розробка” ліво-радикальної організації: встановлювалися особи членів групи, адреси, за якими вони мешкали, їх зв'язки тощо. Як свідчив колишній очільник київського охоронного відділення О. Спиридович, в боротьбі з революційними організаціями на місцях охоронними структурами використовувалися в основному два методи. Суть першого заходу полягала у тому, що організації дозволяли згуртуватися і лише потім її ліквідували. Такий підхід давав можливість прокуратурі досить легко довести вину змовників. Другим заходом було нанесення систематичних ударів по діячах підпілля, щоб зірвати їх роботу з метою попередження злочину. Перший метод був найефективніший, другий – більш вірний по суті.[17;133]. Перевагою першого методу було те, що зазвичай арештовувалися не всі члени антиурядових груп - частина завжди залишалася, як казали в поліції “для розводу”. Тобто особи, що уникнули арешту, становили початковий матеріал для наступного спостереження(як внутрішнього, так і зовнішнього). Це, звичайно, було зручно, бо не потрібно було розшукувати зовсім нових осіб – лише вдало встановити оточення та зв'язки “старих” піднаглядних.

Заарештовані революціонери-терористи намагалися якось заплутати охоронні структури: пред'являли фальшиві документи, називалися несправжніми прізвищами або взагалі відмовлялися себе називати. До того ж нерідкими були випадки “переходу” з есерів в анархісти, бо останні мали більше “простіру” для бойової діяльності. Бувало, що до анархістів переходили цілі організації соціалістів-революціонерів. Наприклад, в грудні 1907 р. на зборах організації есерів в Кривому Розі анархіст Л. Волинський переконував присутніх вийти з партії есерів і перейти в партію анархістів, яка створювала менше перепон для практики різного роду експропріацій. Всі присутні на це погодились[18;арк.3]. Все це заплутувало жандармів. Так, наприклад, начальник Харківського ГЖУ питав свого колегу в

Катеринославі, чому якийсь „Віктор” в одному випадку проходить по справі як анархіст, а в іншому – як есер[19;арк.16]. З метою попередження плутанини такого роду, охоронні структури запровадили обов’язкове фотографування усіх затриманих[20;акр.384]. Якщо затриманий відмовлявся добровільно фотографуватися, то “охоронці” у примусовому порядку здійснювали цю операцію. Таке нововведення значно прискорювало оперативну роботу поліції.

Не дивлячись на активні оперативні дії охоронних структур, терористичні угруповання продовжували з’являтися. На думку автора, причина цього криється у відсутності належної роботи по профілактиці тероризму. У більшості випадків охоронні структури наприкінці XIX – на початку XX ст. мали справу з вже оформленими терористичними групами та організаціями або скоєними актами насилля. Об’єктом попередження для “охоронців” був сам терористичний злочин. “Охоронка” не практикувала масштабних профілактичних заходів на кшталт попередження поширення в країні радикальних ідей, попередження формування ліворадикальних протерористичних угруповань та приєднання до їх лав різних верств населення. Мабуть, лєвова частка у профілактиці тероризму мала належати й державі. Тому, відсутність належної уваги до профілактичних заходів було суттєвим недоліком роботи охоронних структур.

Проте, ліворадикальні організації, що діяли в українських губерніях, громилися систематично. Удари, що завдавали охоронні структури по ліворадикальному підпіллю, були досить серйозними. По-перше, з його лав виривалися “найкращі” професійні терористи. По-друге, знищувалися підпільні друкарні та лабораторії з виготовлення бомб, перехоплювалися транспорти з нелегальною літературою тощо. По-третє, провалювалися явки та конспіративні квартири лєвих радикалів, порушувалися зв’язки місцевих організацій із закордонними центрами та між собою. Це знесилювало лєвих радикалів, позбавляло можливості вести систематичну, добре організовану терористичну діяльність. В кінцевому рахунку терористи в боротьбі з охоронкою зазнали поразки. А відтак оперативна антитерористична практика охоронних структур виправдала себе.

Таким чином, терористична практика лєвих радикалів включала в себе найнеочікуваніші удари та непередбачені дії. Це створювала умови, за яких охоронні органи повинні були реагувати негайно. І, перш за все, оперативними заходами. Охоронні структури вживали різні заходи аби попередити скоєння терористичних акцій. Головними заходами їх оперативної роботи були організація та встановлення агентурного та філерського нагляду, проведення обшуків та арештів. Значною прогалиною в роботі структур була відсутність професійно організованої профілактичної роботи. Все ж таки охоронним структурам вдалося придушити ліворадикальний терористичний рух. Це значить, що стратегія й тактика охоронних структур Російської імперії в боротьбі з тероризмом були дієвими. Опоненти можуть виказати думку, що урядові структури, які повинні були охороняти політичну систему, в кінцевому рахунку не змогли її зберегти, що ставило під сумнів ефективність її методів. Але об’єктивний дослідник не може не визнати, що система, перш за все, впала під тягарем соціальних негараздів.

Література

1. Волковинський В. Революційний тероризм у Російській імперії у XIX ст. і Україна // Історія України. – 2001. - №19. – С.1-4; Волковинський В. Україна в орбіті есерівського тероризму на початку XX ст. // Історія України. – 2002. - №8. – С.1-4; Лебеденко О.М. Анархізм в Україні (XIX – початок XX ст.). –К., 1994. – 76с.; Сусоров С. За межею: революційність і криміналітет // Історія України. – 2004. - №4. – С.1-5.
2. Політичний терор і тероризм в Україні. XIX – XX ст. /Д.В. Архієрейський, О.Г. Бажан, Т.В. Бикова та ін. Відповід. ред. В.А. Смолій. –К.: Наукова думка, 2002. – 944с.
3. История терроризма в России в документах, биографиях, исследованиях /Авт.-сост. О.В. Будницкий. –Ростов-на-Дону: Феникс, 1996. – 576с.; Антонян Ю.М. Терроризм. Криминалогическое и уголовно-правовое исследование. –М.: Изд-во "Щит-М", 1998. – 306с.; Гейфман А. Революционный террор в России, 1894-1917. –М.: КРОН-ПРЕСС, 1997. – 448с.; Городницкий Р.А. Боевая организация Партии социалистов-революционеров в 1901-1911 гг. –М.: РОССПЭН, 1998. – 239с.; Куромія Гіроакі. Свобода і терор у Донбасі: Українсько-російське прикордоння, 1870-1990-ті роки. –К.: Вид-во Соломії Павличко "Основи", 2002. – 510с.
4. Овсієнко О. Підготовка загальної поліцейської реформи в роки реакції // Історія України. – 2001. - №31-32. – С. 15-16; Чайковський А.С. Адміністративна система та жандармсько-поліцейські установи Російської імперії в Україні у XIX ст. // Історія України. – 1999. - №1. – С. 4-5; Щербак М.Г. Каральні органи царизму наприкінці XIX – на початку XX ст. // Історія України. – 1999. - №4. – С.10-12; Щербак М.Г. Царська охранка у боротьбі проти революційного руху на Україні (1895-1917 рр.). // Український історичний журнал. – 1990. - №2. – С.40-49; Ярмиш О.Н. Каральний апарат самодержавства в Україні в кінці XIX – на початку XX ст. –Х.: Консум, 2001. – 284с.
5. Сусоров С.В. Аграрно-селянська проблема в програмах і практичній діяльності неонародницьких партій в 1902-1907 рр. (на матеріалах України): Автореф. дис. на здобуття наукового ступеня к.і.н. –Дніпропетровськ, 1994.
6. Квасов О.Н. Террористическая деятельность революционеров Центрального Черноземья, 1901-1911 годы // Вопросы истории. – 2005. - №8 – С.93-103.
7. Спиридович А.И. Партия социалистов-революционеров и её предшественники, 1886-1916. –Пг., 1918. – 623с.
8. Центральний державний архів України м. Києва (далі - ЦДАУк). - Ф.1439, оп.1, спр.1546.
9. Будницкий О.В. Терроризм в российском освободительном движении: идеология, этика, психология (вторая половина XIX – нач. XX в.). –М.: РОССПЭН, 2000. – 399с.
10. Чайковський А.С., Щербак М.Г. За законом і над законом: з історії адміністративних органів і поліцейсько-жандармської системи в Україні (IX – початок XX ст.). –К.: Україна, 1996. – 269с.
11. Анархисты. Документы и материалы. 1883-1935 гг. В 2 тт. /Т.1 1883-1916 гг. –М.: РОССПЭН, 1998. – 704с.
12. ЦДАУк – Ф.321, оп.1, спр.36.
13. ЦДАУк – Ф.359, оп.1, спр.15.
14. //Всеобщая маленькая газета Санкт-Петербурга. – 1905 – №95.
15. Овченко Ю.Ф. Московская "охранка" на рубеже веков // Отечественная история. – 1999. - №3. – С.193-201.
16. ЦДАУк – Ф.359, оп.1, спр.9.
17. Спиридович А. Записки жандарма. –М.: Худ. лит., 1991. – 268с.
18. ЦДАУк – Ф.286, оп.1, спр.328.
19. ЦДАУк – Ф.705, оп.1, спр.464.
20. ЦДАУк – Ф.385, оп.1, спр.1733.

Пилипчук О.Я.

ПРО НАУКОВУ СПІВПРАЦЮ МІЖ О.О. КОВАЛЕВСЬКИМ І ФРАНЦУЗЬКИМ ЗООЛОГОМ А.Ф. МАРІОНОМ

Висвітлено взаємні стосунки О.О. Ковалевського з французьким зоологом, ембріологом і палеонтологом А.Ф. Маріоном на ниві розвитку зоологічної науки, зокрема, у питанні боротьби з філоксерою, лихом виноградарників.

Для розвитку зоології в Російській імперії О.О. Ковалевський і його сучасник та найближчий товариш І.І. Мечников відіграли таку ж роль, як для російської і світової фізіології І.П. Павлов й І.М. Сеченов. Праці О.О. Ковалевського та І.І. Мечникова залучили російську зоологію до найкращих досягнень світової науки і змусили зарубіжні наукові кола з повагою відноситися до російських дослідників [1].

Життя і творчість видатного російського та українського ученого-зоолога Олександра Онуфрійовича Ковалевського склали цілу епоху в історії вітчизняної і світової біології. Плеяда відомих учених - Д.І. Менделєєв, О.М. Бутлеров, І.М. Сеченов, І.П. Павлов, І.І. Мечников, К.А. Тімірязєв, - до яких належав О.О. Ковалевський, жила в епоху найбільших перетворень суспільства і науки. Їх юність припала на 60-і роки XIX ст. Саме в цей час «глибокі соціальні перетворення відбувалися одночасно з революцією в природознавстві - крахом багатьох, що здавалися непорушними, уявлень, розвитком цілих наук... Така епоха вимагала сильних характерів, великих талантів, сміливих розумів, працелюбних і непохитних в досягненні поставлених цілей. І тим, хто відповідав цим вимогам, хто зрозумів велич часу і місце науки в ньому, епоха відплатила сторицею, створивши умови наукової творчості, про які не могли і мріяти минулі покоління» [2]. Ім'я О.О. Ковалевського привласнене Інституту біології південних морів (у Севастополі, 1963), нині Інститут південних морів ім. О.О. Ковалевського Національної Академії наук України. Щорічно Російська Академія наук присуджує премію і золоту медаль за кращі дослідження в тих розділах науки, де О.О. Ковалевський працював і залишив безсмертну пам'ять про свої праці. Тому не слід стверджувати, що О.О. Ковалевський сьогодні забутий. Його визначна роль в розвитку природознавства була свого часу відзначена у низці біографічних статей його співробітників, соратників і друзів. Особливо слід відзначити роботу І.І. Мечникова «Александр Онуфриевич Ковалевский: Очерк из истории науки в России» (1902) [3]. Журнал "Природа" (1926) помістив низку чудових статей-спогадів про О.О. Ковалевського [4]. Надзвичайно цінні спостереження містять статті сучасників О.О. Ковалевського, розміщені в різних виданнях.

Олександр Онуфрійович, який вважав себе людиною замкнутою і нетовариською, мав, проте, широке коло знайомств, зокрема вченому світі Західної Європи. Так, він листувався з А. Дорном, Ф. Бальфуром, А.Ф. Маріоном, А. Лаказ-Дютье, К. Зібольдом, Е. Рей-Ланкастером, Р. Лейкартом, І. Сергвенцом, Е. Клапаредом та ін. Ці листи дають певне уявлення про широкі і плідні наукові зв'язки О.О. Ковалевського. Але не тільки листи – свідки цих зв'язків. Олександр Онуфрійович, проводячи багато часу в закордонних поїздках, особливо на узбережжях Середземного, Чорного, Мармурового, Червоного і Каспійського морів, познайомився з багатьма ученими, що трудилися, як і він, в області зоології і ембріології. Якщо до цього додати активну участь О.О. Ковалевського в роботі російських і закордонних наукових з'їздів природознавців, то стає зрозумілим той тісний зв'язок із зарубіжними колегами, який зберігався протягом багатьох років і підтримувався жвавим листуванням. Ця сфера діяльності О.О. Ковалевського ще чекає своїх дослідників.

Звичайно, істотну роль у взаєминах Ковалевського із зарубіжними ученими зіграв той факт, що з кінця 60-х років XIX ст. він (як і І.І. Мечников) стає визнаним

авторитетом в області порівняльної та еволюційної ембріології. До нього потягнулися багато учених, одні шукали можливості познайомитися, інші - отримати пораду. З числа зарубіжних колег, з якими О.О. Ковалевський підтримував активний зв'язок, одне з перших місць належить французькому зоологові, ембріологові і палеонтологів А.Ф. Маріону. Листування з ним продовжувалося близько 25 років. Листи (їх, на жаль, всього 21), що збереглися в Архіві РАН, охоплюють період з 1882 по 1889 р. У них зачіпаються проблеми, які цікавили обох учених, а також низка особистих питань. Коли відбулося їх знайомство точно невідомо. Вони, безумовно, зустрілися в Марселі, куди Олександр Онуфрійович приїжджав кілька разів, в 1872, 1874, 1880, 1883 і 1889 рр. Їх дружба особливо зміцнилася після того, як Маріон зацікавився питаннями порівняльної ембріології. Незабаром, він став займатися морфологічними дослідженнями таких безхребетних тварин, які могли б давати матеріал для еволюційних, філогенетичних висновків. Як результат цих наукових досліджень Маріона з'явилися спільні роботи двох видатних зоологів, присвячені ембріології коралових поліпів і анатомії черевних молюсків. «Співпраця О.О. Ковалевського і А.Ф. Маріона базувалася на спільності їх теоретичних поглядів. Обидва вони були переконаними прихильниками теорії Дарвіна; плідно застосовували еволюційну доктрину в науково-дослідній роботі і пропагували її в своїй викладацькій діяльності», - відзначав історик біології Л.Я. Бляхер [5, 100].

Слід відзначити співпрацю Ковалевського з Маріоном в боротьбі з філоксерою винограду. Запропонований Маріоном метод винищування філоксери сірчистим вуглецем Олександр Онуфрійович з успіхом застосовував в Росії. У свою чергу, А.Ф. Маріон жваво цікавився можливістю боротьби зі шкідливими комахами шляхом штучного їх зараження паразитними грибками. Як відомо, цей метод був запропонований І.І. Мечниковим, з яким А.Ф. Маріон також вів листування. Спільно з О.О. Ковалевським А.Ф. Маріон опублікував декілька солідних робіт в організованому ним журналі «Аннали Марсельського музею природничої історії» [6].



О.О. Ковалевський (справа) та його товариш,
французький професор,зоолог А.Ф. Маріон (гравюра на дереві)

В Одесі О.О. Ковалевський розгорнув широку громадську діяльність. Не дивлячись на завантаженість науковою і навчальною роботою, він був членом Одеської міської думи (відповідав за народну освіту), засідателем присяжних міського суду, попечителем шкіл в Молдавії і членом комітету допомоги вчителям. Часто виступав з публічними лекціями на користь недостатньо забезпечених студентів.

Велику роботу проводив він як член комісії із створення в Одесі Вищих жіночих курсів. Як депутат місцевого самоврядування Олександр Онуфрійович приділяв велику увагу роботі комісії щодо санітарного оздоровлення міста.

Одній з важливих сторін громадської діяльності О.О. Ковалевського є організація боротьби з філоксерою - небезпечним шкідником винограду. Протягом п'ятнадцяти років (1880-1895) О.О. Ковалевський був головою Одеської філоксерної комісії, був її ідеологом. Філоксера була завезена до Європи з Америки у другій половині XIX століття. На початку 70-х років з'явилася вона і в Росії - в Бессарабії, на Україні, в Криму і на Кавказі.

Серед широких кіл біологів тривалий час існувала думка, що О.О. Ковалевський дивився на боротьбу з філоксерою, як на обов'язок, що виконувався ним з метою заробітку, оскільки велика сім'я і часті поїздки за кордон вимагали додаткових грошових засобів. Проте відомий радянський зоолог Ю.І. Полянський, справедливо спростував цю думку: «...листи О.О. Ковалевського до І.І. Мечникова змушують переглянути і змінити таку точку зору... Деякі листи свідчать про те, що, хоча робота з філоксерою часом і стомлювала О.О. Ковалевського, проте він відносився до неї з винятковою сумлінністю і усвідомленням великої відповідальності за доручену йому важливу справу. При цьому О.О. Ковалевський не йшов по второваній доріжці, а знаходив нові шляхи. Зокрема, він широко пропагував заходи радикального позбавлення від філоксери за допомогою сірковуглецю і знищення зараженої лози винограду» [7, 13]. Більш того, Олександр Онуфрійович спеціально їздив вивчати методи боротьби з цим жахливим бичем винограду, до Франції до великого фахівця цієї справи - зоолога з Марселя А.Ф. Маріона. О.О. Ковалевський був постійно в пошуку, постійно прагнув випробувати нові, науково обгрунтовані способи боротьби з цим злом. У листах до І.І. Мечникова він пише про застосування біологічних методів лікування філоксери грибками, часто роздумує над питаннями біологічних обгрунтувань в організації боротьби з цим шкідником. В Державному архіві м. Одеси ми виявили дуже цікаві документи, що свідчать про діяльність О.О. Ковалевського у філоксерній комісії. Дрібним почерком, іноді на десяти сторінках великого зошита, складав Олександр Онуфрійович детальні звіти про проведену роботу. У періодичних виданнях нами також знайдено біля 20 його статей, присвячених питанню боротьби з філоксерою.

О.О. Ковалевському доводилося витримувати постійні напади з боку так званих «американців» (їх підтримували великі поміщики), які наполягали на введенні філоксерностійких американських ліз. Ученому довелося також відбивати численні «атаки» преси. Власники великих виноградників вважали за краще заражати сусідні ділянки дрібних виноградарів, викликаючи справжні епідемії філоксери. Вони не бажали нести навіть порівняно невеликі збитки, пов'язані з повним оздоровленням району. О.О. Ковалевський стійко переносив всі неприємності і спирався на підтримку філоксерної комісії, яка складалася з його товаришів і учнів. Поки Олександр Онуфрійович жив і працював у Одесі, перемога була на стороні тих, які застосовували радикальний метод боротьби з філоксерою. Але як тільки він виїхав до Петербурга, верх узяли «американісти». Життя показало: там, де було застосовано радикальний метод, філоксера була знищена.

У деяких листах О.О. Ковалевський скаржився, що його «заїдає філоксера». Та все ж, навіть ставши академіком, він не припиняв боротьби з цим лихом винограду. Так, в 1893 р., вже будучи в Петербурзі, він організував велику філоксерну експедицію «По філоксерних справах доводилося багато їздити по Бессарабії, Криму і Кавказі. У 1893 р. була організована велика експедиція на Кавказ разом із запрошеними іноземними ученими. У числі їх був і наш друг, французький зоолог А.Ф. Маріон. О.О. Ковалевський, разом з проф. хімії Петром Григоровичем Меліковим були на чолі експедиції. Кавказ прийняв їх украй привітно, і А.Ф. Марі-

он був в захопленні від цієї подорожі, що склала цілу епоху в його житті» [8, 11-12]. З його листів ми дізнаємося, що він неодноразово виїжджав за кордон - на південь Франції, до Румунії і до Угорщини з тим, щоб набути досвіду організації боротьби з філоксерою і використовувати його в Росії.

Архівні матеріали, листування з І.І. Мечниковим свідчать про те, що О.О. Ковалевський не залишався байдужим до «дodatку науки до життя», що він не був кабінетним ученим, відірваним від запитів життя. Високо розвинене почуття обов'язку примушувало його відгукуватися на вирішення низки практичних питань. І вирішував він їх з допомогою іноземних вчених. Вони, у свою чергу, теж дуже прихильно відносилися до нього. Візьмемо хоча б такий факт.

А.Ф. Маріон у 1876 р., вже у віці 30 років, був затверджений ординарним професором Марсельського університету, а в 1880 р. призначений директором Марсельського музею природничої історії, куди часто приїжджав працювати О.О. Ковалевський. У 1882 р., ймовірно, з ініціативи А.Ф. Маріона, Марсельський магістрат вирішив запросити на роботу до Франції, як екстраординарних професорів, провідних європейських учених, в їх числі і О.О. Ковалевського. Цим, мабуть, переслідувалася мета надати місцевому університетові міжнародного статусу. З листування виходить, що А.Ф. Маріон сподівався незабаром бачити Ковалевського в Марселі. Він писав: «Якби російське міністерство дозволило Вам, щоб Ви постійно їздили з Одеси до Марселя, і час, проведений в Марселі, налічувався Вам для пенсії як роки служби, які Ви проводили тільки в Росії, то Ви могли б приїхати сюди на роки, наступні за згодою міністерства, з оплатою 19 000 фр., наданих містом» [9, 111]. Олександр Онуфрійович приховував свої наміри про перехід в Марсельський університет. Тільки одного разу він відмітив в листі до І.І. Мечникова: «Моя справа з Марселем, здається, остаточно пропадає: новий муніципалітет мало налаштований організувати медичний факультет». Резонно виникає питання - які мотиви рішення Ковалевського виїхати з Росії? Як писав Л.Я. Бляхер: «...тепер, в історичній перспективі, можна тільки радіти, що тодішні плани Ковалевського не були реалізовані, і Росія не втратила Ковалевського так, як вона втратила Мечникова». Як відомо, в травні 1882 р. І.І. Мечників пішов з Новоросійського університету і виїхав з Росії. Особливо сильно це спантеличило О.О. Ковалевського. Ще раніше він в листі до І.І. Мечникову писав: «З жахом дізнаюся, що ця підла університетська історія може привести навіть до того, що Ви кинете Одеський університет. Це буде, звичайно, жакхливим ударом для університету і при тому цілком, звичайно, на руку тим силам, проти яких Ви боролися» [10, 123].

На думку Л.Я. Бляхера, бажання покинути Батьківщину було продиктоване декількома обставинами. Головним було те, що Олександр Онуфрійович сподівався мати постійну базу на Середземному морі для своїх наукових робіт. З іншого боку, в Новоросійському університеті у той час склалася украй похмура обстановка, особливо після відходу з нього І.І. Мечникова. Все це і змушувало О.О. Ковалевського постійно думати про вихід з положення, що склалося. Слід також сказати, що і пізніше він також думав про перехід до Маріона або Дорна. Але вважав, що ці плани нездійснювані. Останнє нам незрозуміле, як незрозуміла і відмова на пропозицію А.П. Богданова зайняти професуру в Московському університеті. О.О. Ковалевський писав:

«Одеса, 13 січня 1883 р. Високошановний Анатолій Петрович!

Дуже вдячний Вам, а також пп. Бабухину і Тімірязеву за втішну для мене пропозицію зайняти професуру в кращому нашому російському університеті. Біда, проте, в тому, що я останнім часом вступив у перемовини з марсельськими професорами і дав вже обіцянку, у разі відкриття знов проєктованого університету в Марселі, зайняти в ньому місце професора ембріології.

Правда, ця справа підлягає ще затвердженню палати і сенату, але мені пишуть, що в цьому затвердженні сумніву не повинно бути.

Зважаючи на це мені залишається тільки подякувати за довіру до моїх слабких сил і частково порадіти, що мені не доведеться розчаровувати в своїх заслугах людей, яких я глибоко поважаю.

На мою discretion можете розраховувати. Щиро Вам відданий і такий, що глибоко поважає Вас - О. Ковалевський» [10, 112].

Ми далекі від думки, що наша стаття висвітлила повністю взаємовідносини О.О. Ковалевського з А.Ф. Маріоном. Внесок цих зоологів у розвиток світової науки такий великий і настільки вагомий, що при вивченні історії природознавства до їхніх праць будуть неодноразово звертатися. Адже багато чого можна легше осмислити і зрозуміти на тлі нових досягнень науки. Буде правильним розглядати дану публікацію як спробу наблизити створення повної картини співдружності вітчизняних і французьких вчених, зокрема О.О. Ковалевського і А.Ф. Маріона.

Література

1. Догель В.А. Корифеи русской эбриологии: Стенограмма опубликованной лекции, прочит. в 1948 г. в Ленинграде. – Ленинград, 1948. – 23 с.
2. Перельман А.И. Александр Евгеньевич Ферсман. 2-е изд., доп. и перераб. – Москва: Наука, 1985. – С.5.
3. Мечников И.И. Александр Онуфриевич Ковалевский: Очерк из истории науки в России // Вестн. Европы. – 1902. – Т.37, кн.12. – С.772-779.
4. Заболотный Д.К. Александр Онуфриевич Ковалевский : (К 25-летию со дня его кончины) // Природа. – 1926. - №7/8. – С.20-26; Ковалевская-Чистович В.А. Александр Онуфриевич Ковалевский: Воспоминания дочери // Там же. – С.5-20; Метальников С.И. Памяти А.О. Ковалевского // Там же. – С.27-30.
5. Бляхер Л.Я. Научные святы А.О. Ковалевского и И.И. Мечникова с зарубежными зоологами и эмбриологами: Письма А.Ф. Марина к А.О. Ковалевскому // Тр. Ин-та истории естествознания и техники. – 1959. – Т.23. – С.93-143. – (История биол. наук; Вып.14).
6. Contributions a l'Histoire des Solenogastres au Aplacophores // А.О. Kowalewsky, А.Ф. Marion // Ann. Mus. Hist. nature. Marseille. Zool. – 1889. – Vol.3, № 1. – P. 1-7. - 7 tab.
7. Письма А.О. Ковалевского к И.И. Мечникову: 1866-1900 / Под общ. ред. Ю.И. Полянского; При участии И.И. Соколова и Л.К. Кувановой; Вступ. ст. Ю.И. Полянского. – М.; Л.: Изд-во АН СССР, 1955. – 312 с.
8. Ковалевская-Чистович В.А. Александр Онуфриевич Ковалевский: Воспоминания дочери // Природа. – 1926. - №7/8. – С. 5-20.
9. Бляхер Л.Я. Научные святы А.О. Ковалевского и И.И. Мечникова с зарубежными зоологами и эмбриологами: Письма А.Ф. Марина к А.О. Ковалевскому // Тр. Ин-та истории естествознания и техники. – 1959. – Т.23. – С.93-143. – (История биол. наук; Вып.14).
10. Письма А.О. Ковалевского к И.И. Мечникову: 1866-1900 / Под общ. ред. Ю.И. Полянского; При участии И.И. Соколова и Л.К. Кувановой; Вступ. ст. Ю.И. Полянского. – М.; Л.: Изд-во АН СССР, 1955. – 312 с.

Погребний І.**ТЕОРЕТИЧНА МЕХАНІКА
ВІД ЗАРОДЖЕННЯ ДО СЬОГОДЕННЯ**

Автор досліджує важливі проблеми теоретичної механіки, зосереджуючи свою увагу на питаннях, що виникали від зародження предмета до сьогодення.

Теоретична механіка — розділ фізики, в якому вивчається механічний рух матеріальних тіл, тобто зміна з часом положення їх один відносно одного [1, 2; с. 12-13].

Зараз під власне теоретичною механікою зазвичай розуміють порівняно вузький розділ механіки, а саме: механіку матеріальної точки, механіку абсолютно твердого тіла і їхніх систем. Незважаючи на це, теоретична механіка є одним з найважливіших курсів, що вивчаються у вищому навчальному закладі; її закони широко застосовуються в цілому ряді інших предметів при вирішенні найрізноманітніших і складних технічних завдань. Всі технічні розрахунки при побудові різних споруд, проектуванні машин, вивченні польоту різних керованих і некерованих літальних апаратів і т.п. ґрунтуються на законах теоретичної механіки.

Особливого значення механіка набуває зараз, коли почалася ера дослідження космосу. Розрахунки космічних траєкторій, розробки методів управління польотом — це складні завдання механіки [3; с. 8].

Наведемо деякі відомості з історії механіки. Подібно до всіх інших наук механіка виникла і розвивалася під впливом практичних потреб людського суспільства. Вона є однією з найдавніших наук, і її історія налічує приблизно 25 століть напружених пошуків. У примітивному виді первинні поняття механіки, зокрема, поняття сили і швидкості, виникли ще в античний період. Чисте практичне застосування катків, похилої площини, важеля, блоків при побудові грандіозних споруд старовини (пірамід, палаців і т.п.) накопичувало певний досвід і, очевидно, повинне було привести до узагальнення цього досвіду, до встановлення деяких законів механіки (статики). Так, в трактаті «Механічні проблеми» Арістотель (384–322 рр. до н.е.) розглядає конкретні практичні завдання за допомогою методу, ґрунтованого на законі важеля. Проте перші спроби встановлення динамічних законів виявилися невдалими. Арістотель помилково вважав, що швидкості падаючих тіл пропорційні їх вагам і що рівномірний і прямолінійний рух є результатом дії постійної сили. Було потрібно майже два тисячоліття, щоб подолати ці помилкові уявлення і закласти наукові основи динаміки. До безперечних досягнень античної механіки слід віднести роботи Архімеда (287–212 рр. до н.е.), який був не тільки видатним інженером свого часу, але і дав ряд наукових узагальнень, що стосуються гідростатики (закон Архімеда), вчення про рівновагу і центр тяжіння [1; с. 15].

Протягом XIV – XVII сторіч під впливом торгового мореплавання і військової справи виник обширний комплекс завдань, пов'язаних з рухом небесних тіл, польотом снарядів, міцністю кораблів, ударом тіл. Вирішення цих завдань не могло бути здійснене старими методами і вимагало перш за все встановлення зв'язку між рухом і причинами, що викликають його зміну.

Створенню основ динаміки передувало порівняно тривалий період накопичення дослідних даних і їх наукового аналізу. Тут необхідно перш за все відзначити роботи М. Коперника (1473 – 1543), який на основі даних, встановлених багаточисливими спостереженнями, показав, що планети обертаються не навколо Землі, а навколо Сонця. Подальший крок до вивчення руху небесних тіл зробив І.

Кеплер (1571 – 1630). Обробляючи численні спостереження свого вчителя Тіхо Браге, він встановив три закони руху планет.

До цього ж періоду належать роботи Галілео Галілея (1564 – 1642). Він сформулював принцип відносності класичної механіки і принцип інерції (хоча і не в загальному вигляді), встановив закони вільного падіння тіл. Галілеєм була побудована кількісна теорія руху важкого тіла по похилій площині і теорія руху тіла, кинутого під кутом до горизонту. Крім того, Галілей займався вивченням міцності стержнів і опором рідини рухомим в ній тілам. Послідовником Галілея в галузі механіки був Х. Гюйгенс (1629 – 1695), який сформулював поняття доцентрової і відцентрової сил, досліджував коливання фізичного маятника, заклав основи теорії удару.

Успішно долаючи схоластичний стиль античної науки, учені цього періоду з особливою увагою ставилися до дослідних даних і систематично контролювали істинність своїх теоретичних побудов експериментальними спостереженнями. Такі, зокрема, встановлені Галілеєм і Гюйгенсом закони руху тіл [2; с. 11].

У 1687 р. вийшла в світ книга Ісаака Ньютона (1642 – 1727) «Математичні початки натуральної філософії» (в Англії на той час натуральною філософією називали фізику). Перш за все в цій книзі Ньютон, завершуючи роботи своїх попередників, головним чином Галілея і Гюйгенса, створює струнку систему основних законів динаміки. Він вперше вводить поняття маси, встановлює основний закон динаміки, що зв'язує масу точки, її прискорення і силу, що діє на неї, і закон рівності дії і протидії.

Виходячи із законів Кеплера, він математично встановив закон всесвітнього тяжіння, а потім довів, що якщо цей закон справедливий, то планети повинні рухатися за законами Кеплера. Закон всесвітнього тяжіння, відкритий і доведений І. Ньютоном, набув за останні десятиліття особливо важливого значення, оскільки він лежить в основі розрахунку міжпланетних траєкторій космічних кораблів і траєкторій штучних супутників Землі.

Період розвитку механіки після Ньютона значною мірою пов'язаний з ім'ям Л. Ейлера (1707 – 1783), що віддав велику частину своєї виключно плідної діяльності Петербурзькій Академії наук, членом якої він став в 1727 р. Ейлер розвинув динаміку точки (ним була дана природна форма диференціальних рівнянь руху матеріальної точки) і заклав основи динаміки твердого тіла, що має одну нерухому точку («динамічні рівняння Ейлера»), знайшов вирішення цих рівнянь при русі тіла за інерцією. Він же є засновником гідродинаміки (диференціальні рівняння руху ідеальної рідини). Ейлер отримав ряд важливих результатів і в кінематиці (досить пригадати кути і кінематичні рівняння Ейлера, теорему про розподіл швидкостей в твердому тілі). Йому належить заслуга створення першого курсу механіки в аналітичному викладенні.

До цього ж періоду належить глибока розробка механіки вільних і скованих систем матеріальних точок. Розвиток цього напрямку був даний роботами Ж.-Л. Даламбера (1717 – 1783), Ж.-Л. Лагранжа (1736 – 1813). У «Трактаті з динаміки» першого з цих авторів показано, «яким чином всі завдання динаміки можна вирішувати одним і притому вельми простим і прямим методом». Проте закінчений розвиток цього методу було дано лише через півстоліття Лагранжем («рівняння Лагранжа») в чудовому трактаті «Аналітична механіка» (1788 р.), де, зокрема, містився також цілком сучасний виклад теорії лінійних коливань систем з декількома ступенями свободи.

Подальший розвиток механіки характеризується поглибленим вивченням раніше намічених розділів і появою ряду її нових гілок. Подальше обґрунтування принципу можливих переміщень, сформульованого Лагранжем, було проведене П. С. Лапласом (1749 – 1827), який ввів реакції зв'язків, що діють на кожну точку

матеріальної системи, і зробив припущення про ідеальність зв'язків. М.В. Остроградський (1801 – 1861) узагальнив принцип можливих переміщень, розповсюдивши його на неутримуючі зв'язки [4; с. 19-22].

У 1829 р. К.Ф. Гаусс (1777 – 1855) сформулював диференціальний варіаційний принцип – «Принцип найменшого примушення».

Подальший розвиток отримала теорія руху важкого твердого тіла. У цю область після істотних результатів Ейлера і Лагранжа зробила значний внесок С.В. Ковалевська (1850 – 1891). Робота Ковалевської послужила поштовхом для цілого ряду досліджень по відшукуванню окремих випадків інтеграції рівнянь руху важкого твердого тіла біля нерухомої точки.

Л. Фуко (1819 – 1868) вперше продемонстрував у Французькій Академії наук гіроскоп в кардановому підвісі. Подальший розвиток теорії гіроскопів, обумовлений вимогами навігаційних потреб, відбувається наприкінці XIX століття, і особливо інтенсивно – в XX. Найбільш істотні результати в цьому розділі механіки були отримані М. Шулером, А.Н. Криловим (1863 – 1945), Б.В. Булгаковим (1900 – 1952) та ін.

Істотного розвитку набула теорія стійкості рівноваги і руху, початок якої був покладений ще Лагранжем; найбільші результати тут належать Е. Раусу (1831 – 1907), М.Е. Жуковському (1847 – 1921), А. Пуанкаре (1854 – 1912), і особливо А. М. Ляпунову (1857 – 1918).

Проблема боротьби з небезпечними вібраціями машин і споруд викликала до життя поглиблену розробку теорії коливань (дослідження Релея (1842 – 1919), А. Пуанкаре, А.Н. Крилова).

У механіці зародилася теорія автоматичного регулювання (роботи І.А. Вишнеградського (1831 – 1895); в даний час ця теорія є самостійною науковою дисципліною, яку пов'язують з механікою, крім історичного коріння, теорія стійкості руху і теорія коливань.

Наприкінці XIX століття під сильним впливом розвитку надводного і підводного кораблебудування і авіації почата поглиблена розробка проблем гідро- і аеродинаміки. Найбільш масштабні результати в цих областях пов'язані з іменами М.Е. Жуковського, С.А. Чаплигіна (1869 – 1942), Л. Прандтля (1875 – 1953), Т. Кармана (1881 – 1963).

У XX столітті особливо інтенсивного розвитку набула теорія нелінійних коливань, що описує важливі процеси не тільки в механічних, але і в радіотехнічних системах. Основоположними в цій області є роботи Ван-дер-Поля, А.А. Андронова (1901 – 1952), Н.Н. Боголюбова, Л.І. Мандельштама (1879 – 1944), Н.М. Крилова (1879 – 1955), Н.Д. Папалексі (1880 – 1947) та ін. [3; с. 14].

У відомих роботах І. В. Мещерського (1859 – 1935) закладені основи механіки тіла змінної маси (змінного складу) — дисципліни, яка служить фундаментом вивчення реактивного польоту. Основоположними роботами в області ракетодинаміки є роботи К.Е. Ціолковського (1857 – 1935).

Механіка пройшла величезний шлях розвитку, але і в наші дні вона представляє науку, що живо розвивається. Вкажемо на одну проблему, що виникла в найостанніший час (за останні десятиліття) – проблему управління рухом. Мова йде про встановлення характеру зміни сил, за допомогою яких можна забезпечити рух за заздалегідь виробленою програмою. Сюди безпосередньо примикає проблема оптимального управління, наприклад, яким чином управляти рухом ракети, щоб вона вийшла на задану орбіту при мінімальній витраті пального.

Література

1. Бутенин Н.В., Лунц Я.Л., Меркин Д.Р. Курс теоретической механики. В двух томах. Т. 1. Статика и кинематика. – 3-е изд., стереотип. – М.: Наука. Главная редакция физико-математической литературы, 1979. – 272 с.
2. Бутенин Н.В., Лунц Я.Л., Меркин Д.Р. Курс теоретической механики. В двух томах. Т. 2. Динамика. – 2-е изд., перераб. и доп. – М.: Наука. Главная редакция физико-математической литературы, 1979. – 544 с.
3. Механика: Новое в зарубежной науке / Под ред. В.В. Белецкого. – М.: Мир, 1975. – 206 с.
4. Светлицкий В.А. Механика стержней: учебник для втузов. В 2-х ч. Ч. 1. Статика. – М.: Высшая школа, 1987. – 302 с.

ББК ТЗ(4Укр)

Романюк Н. Й.

ОСНОВНІ ТЕНДЕНЦІЇ РОЗВИТКУ ПІДПРИЄМНИЦТВА У ПРОМИСЛОВОСТІ УКРАЇНИ (ДРУГА ПОЛОВИНА ХІХ – ПОЧАТОК ХХ СТОЛІТТЯ)

У статті розглядаються тенденції розвитку підприємництва у фабрично-заводській промисловості підросійської України в другій половині ХІХ – на початку ХХ століття.

Специфічний розвиток підприємництва в Україні у другій половині ХІХ – на початку ХХ ст. – одна з проблем, яка і сьогодні викликає неоднозначні, суперечливі оцінки істориків та економістів і належить до числа ще недостатньо досліджених проблем. Це пов'язано з тим, що наприкінці ХІХ – на початку ХХ ст. історики розглядали питання економічного розвитку в контексті загальної характеристики певного регіону чи взагалі Російської імперії. Або ж подавалися лише статистичні дані в довідковій літературі. У радянський період історики були обмежені попередньою заданістю заполітизованих висновків. Питання, пов'язані з приватною власністю, індивідуальним підприємництвом, якщо і подавалися, то нерідко у викривленому світлі. Однак дослідження тих періодів цінні багатим статистичним матеріалом, порівняннями особливостей розвитку різних регіонів. Не втратили наукової цінності роботи українських істориків радянського періоду, таких як М. Слабченка, О. Нестеренка, І. Гуржія, В. Крутікова, Л. Мельника та ін. [1]. Фундаментальними дослідженнями розглядуваного періоду залишаються академічні видання, зокрема, „Історія народного господарства Української РСР” [2].

За роки незалежної України, коли над істориками не тяжіють ідеологічні заборони і обмеження, коли сама практика життя вимагає пізнати глибше сутність підприємництва, з'явився ряд праць, в яких дослідники намагалися більш об'єктивно висвітлити особливості економічного розвитку України і, зокрема, розвитку промисловості у другій половині ХІХ – на початку ХХ ст. У цьому плані можна виділити праці таких дослідників: В. Сарбея, Т. Лазанської, О. Реєнта, О. Пиріг, І. Довжука, С. Закірової, О. Шляхова, О. Доніка [3].

Мета даної статті – на основі проведених досліджень визначити головні тенденції розвитку підприємництва у фабрично-заводській промисловості України під владою Російської імперії.

Підприємницькі засади були надзвичайно важливим фактором розвитку промислового виробництва у досліджуваній період. Реформи 60-70-х рр. ХІХ ст. в Російській імперії і особливо скасування кріпосного права створили сприятливі

передумови для формування ринкової економіки і в українських губерніях. З другої половини XIX ст. почався інтенсивний розвиток промислового виробництва, а відтак підприємництва в цій сфері економіки.

Розгортанню промислового виробництва, торгівлі в певній мірі сприяла урядова політика, зміст якої полягав у наданні кредитування підприємцям, пільгових казенних замовлень на тривалий термін, кредитування промисловості державним банком, запровадження охоронних митних тарифів на ввезення до Російської імперії металовиробів, паровозів, чавуну тощо.

Царський уряд у пореформений період вживав заходів щодо підтримки підприємництва у промисловому виробництві, створювались сприятливі умови розвитку промисловості і надавались юридичні гарантії підприємцям з боку держави. Права і обов'язки підприємців визначало „Положення про мито на право торгівлі та інших промислів” 1863 і 1865рр, яке надало рівні можливості представникам усіх станів у зазначеній сфері [4].

Розвитку підприємництва у 90-х рр. XIX – на початку XX ст. сприяло здійснення програми розвитку промисловості, яку розробив С. Вітте і затвердив у 1889 році Микола II. Програма включала чотири основні напрями: проведення жорсткої податкової політики; суворий протекціонізм, який захищав російську економіку від іноземної конкуренції; проведення фінансової реформи (1897 року), яка передбачала стабільність і платоспроможність рубля; звернення до іноземного капіталу.

Незважаючи на те, що розвиток ринкових відносин ускладнювався існуванням відсталого політичної системи – абсолютистського самодержавства, а також рядом внутрішніх і зовнішніх подій і факторів, за 50 пореформених років – до 1913 року – в Російській імперії були створені базові стратегічно важливі галузі промисловості. Підвищилась її питома вага в світовому промисловому виробництві.

Внаслідок розвитку капіталізму українські землі, що входили до складу Російської імперії наприкінці XIX ст., стали тим регіоном, який за своїм індустріальним розвитком займав провідне місце у цілому ряді галузей промисловості країни, зокрема, у вугільній, залізорудній, металургійній, виробництві сільськогосподарських машин, цукровій. Але в цілому економіка України залишалася аграрною, 81,7% населення України мешкало на селі, а 51,8 % становила продукція сільського господарства.

В епоху утвердження ринкових відносин у сферу підприємницької діяльності втягувались різні суспільні верстви, етноси – від привілейованих станів до народних низів, з яких формувался і міцнів новий клас капіталістичного суспільства – промислова буржуазія. На зламі XIX-XX століть в Україні різними соціальними прошарками було засновано 2304 підприємств фабрично-заводського типу. Організаторами 811 підприємств (35,19 %) виступили купці, 655 – дворяни (28,86%), 227 – міщани (9,85%), 40 – селяни (1,73%) та 56 (2,4%) представники інтелігентних професій та ін. [5, 96].

Але незважаючи на те, що українська промисловість, розвивалась в руслі загальноросійських економічних тенденцій, водночас вона мала і свої особливості.

1. Більш швидкі порівняно із загальноімперськими темпи розвитку важкої промисловості. Перетворення півдня України на основну паливно-металургійну базу Російської імперії. У пореформений період центр важкої індустрії перемістився з Уралу в Донецько-Криворізький регіон. З часу реформи 1861 року видобуток кам'яного вугілля в Україні зріс більш ніж у 115 разів і становив у 1900 р. майже 70% усього видобутку Російської імперії, залізної руди – в 158 разів – більше половини загальноімперського видобутку, тоді як на Уралі лише в 4 рази [6, 144].

2. Високий рівень концентрації виробництва. На підприємствах з кількістю робітників понад 500 осіб працювало близько 50% їхньої загальної кількості,

30,9% робітників було зосереджено на заводах і фабриках з кількістю працюючих понад 1000 робітників. Найбільшого рівня концентрація виробництва досягла в таких промислових центрах України, як Луганськ, Харків, Київ, Миколаїв, Юзівка, Одеса [7, 135]. За рівнем концентрації промислового виробництва Україна посіла на початку ХХ ст. одне з перших місць у світі.

3. Значний вплив іноземного капіталу на розвиток української промисловості. На початку ХХ ст. металургійні та металообробні підприємства належали 34 акціонерним товариствам. Іноземці становили більшу частину адміністративного апарату, інженерно-технічного складу, кваліфікованих робітників. Французький, англійський, німецький і бельгійський капітали займали ключові позиції в кам'яновугільній, залізорудній і металургійній промисловості України. Капіталістам-іноземцям на початку ХХ ст. в Україні належало близько 90% акціонерного капіталу монополістичних об'єднань, переважна кількість прибутків яких спливала за кордон [8, 145]. 4. Формування економіки України як органічної частини економічного простору Російської імперії. Структурна та територіальна диспропорційність розвитку промисловості, залежність від імперського центру. За підтримки держави пріоритетний розвиток надавався важкій промисловості, яка розвивалась більш швидкими темпами порівняно з галузями легкої промисловості. Такий підхід призвів до серйозних деформацій структури економіки України – нарощення засобів виробництва і гальмування виробництва предметів споживання. Незважаючи на те, що Україна була одним з найбільш розвинутих у промисловому відношенні регіонів Російської імперії і мала високі темпи розвитку промислового виробництва, її економіка залежала від імперського центру і носила фактично колоніальний характер. Наприкінці ХІХ ст. Україна давала 70% усієї продукції видобувної промисловості, тоді як в переробній її частка становила лише 15% [9, 191]. Імперська політика ціноутворення створювала умови, коли вартість готових російських товарів була надзвичайно високою, в той час як ціни на українську сировину залишилися низькими. Внаслідок цього російські виробники готових товарів мали значно більші прибутки, ніж компанії з видобутку вугілля та залізної руди в Україні. Так, українську економіку і підприємців позбавляли потенційних прибутків і змушували служити інтересам російського центру імперії. Крім того, промисловість розвивалась нерівномірно в різних регіонах України. На початку ХХ ст. поряд з інтенсивним розвитком важкої промисловості в Подніпров'ї та Донбасі, цукрової промисловості на Правобережжі менш розвинутих регіонах залишалась значна частина Лівобережжя.

Враховуючи особливості промислового виробництва в підросійській Україні й виходячи з аналізу історичних джерел та архівних документів, у розвитку підприємництва у промисловості українських губерній можна виокремити ряд тенденцій, які мали місце у досліджуваній період.

1. Становлення і поширення підприємництва в Україні відбувалось в умовах нерівномірного економічного розвитку регіонів. Якщо південь України досить швидко перейшов на капіталістичні рейки і швидко розвивав промислове виробництво, то південно-західний регіон орієнтувався головним чином на аграрний сектор, і тут домінував дрібнобуржуазний уклад. Характер і напрями розвитку підприємництва у значній мірі зумовлювалися певною спеціалізацією регіонів. Донбас став центром вугільної промисловості, Нікопольський басейн – марганцевої, Кривий Ріг – залізорудної, Правобережжя і певною мірою Лівобережжя – цукрової. До того ж ці осередки промислового виробництва з часом набули загальноросійського значення. Цьому процесові сприяли значно швидші, порівняно із загальноросійськими, темпи розвитку важливих галузей промисловості. Протягом першого десятиріччя ХХ ст. в Україні частка промисловості у загальному об-

язі продукції усього народного господарства становила 48,2%, тоді як еквівалентний загальноімперський показник – 40% [10, 287].

2. Залежність від загальних тенденцій розвитку промисловості у Російській імперії і, виходячи з цього, пристосування до кон'юнктури всеросійського ринку (перепрофілювання промислових об'єктів, скорочення кількості робочих місць, концентрація та монополізація виробництва). Зі скасуванням кріпосного права розвиток капіталізму в українських губерніях відбувався у двох напрямках: 1) поміщики, маючи дешеву робочу силу, використовували існуючі переробні підприємства й поступово перетворювали їх у заводи і фабрики з технічним оснащенням; 2) у містах відбувався аналогічний процес, лише на базі подальшої спеціалізації ремісничого виробництва. З одного боку, відбувався процес скорочення окремих виробництв, а з іншого – концентрація капіталів і найбільш прибуткових галузей у власності крупних підприємців.

Одними з форм пристосування підприємців в українських губерніях до кон'юнктури ринку були висока концентрація та монополізація виробництва. Ці процеси в основному відбувалися в галузях важкої промисловості та цукровому виробництві. Характерно, що концентрація виробництва вела до зменшення кількості підприємств і до зростання кількості виробленої ними продукції. Зокрема, у 1892 році на восьми найбільших шахтах Донбасу було видано на-гора вугілля більше третини річного видобутку краю [11, 116]. Так, завдяки високій концентрації виробництва загальна кількість цукрових заводів з початку 60-х до середини 90-х рр. XIX ст. зменшилась з 247 до 153, а робітників, навпаки, збільшилось з 38 тис. до 78 тис. Виробництво цукру на заводах зросло у 14 разів і становило 84% виробництва всієї Російської імперії. Найбільші цукрозаводчики України об'єдналися в цукровий синдикат – перше в Російській імперії монопольне об'єднання, що виникло у Києві у 1887р. Через п'ять років у нього входило 90% діючих заводів України [12, 189].

Процес монополізації став особливо помітним на початку XX ст. В економіці України активно діяли монополістичні об'єднання. „Продамет”, „Продвугілля”, „Продвагон”, „Покрівля”, цукровий синдикат та ін. Вони монополізували від 70 до 90 – 100% виробництва і збуту промислової продукції.

3. Використання технічного переоснащення підприємств для підвищення рівня їх прибутковості. Протягом 60-80-х рр. XIX ст. в Україні завершився промисловий переворот. Запровадження машин, парової енергетики, нових технологій сприяли підвищенню продуктивності праці, збільшенню обсягів виробництва, а це давало більше можливостей для одержання прибутків. Найінтенсивніше розвивалися Донецький вугільний і Криворізький залізрудний басейни. „На Півдні країни будувались передові по технічному оснащенню металургійні заводи. В Юзівці (на заводі англійського промисловця Д. Юза) і Сулинському металургійному заводі вступили в дію перші доменні печі (1872 р.). Південна металургія, яка виросла не на кріпосній, а на вільно найманій робочій силі, перетворилась в основну індустріальну базу країни” [13, 61]. Значно зросла технічна оснащеність металургійних і залізрудних підприємств України. Збільшилась кількість парових машин, зросла їх загальна потужність. Наприкінці XIX ст., велике машинне виробництво в українській залізрудній промисловості давало більш як 75% загального обсягу продукції. У 80 – 90-і рр. XIX ст. на базі багатючих покладів залізної руди на території Катеринославської та Херсонської губерній було збудовано 17 великих металургійних заводів, що вже становили потужну металургійну промисловість. Якщо між 1870 та 1900 рр. архаїчним уральським заводам вдалося збільшити виробництво залізної руди лише вчетверо, то в Україні воно зросло в 158 разів. У 1913 р. Україна виплавляла 69% загальноімперського виробництва чавуну, 67% – сталі, 58% – прокату [14, 167].

4. Використання можливостей транспорту, зокрема залізничного, у процесах інтенсифікації промислового виробництва, розвитку стратегічно важливих галузей промисловості, а відтак і підприємництва. Наприкінці 60-х рр. XIX ст. царський уряд внаслідок нестачі коштів в основному припинив будівництво залізниць за рахунок державної казни. В цей період з метою розширення залізничної мережі уряд перейшов до залучення приватних капіталів в будівництво залізниць. Допомога держави у приватному залізничному будівництві досягла величезних розмірів. За рахунок державних коштів уряд надавав фінансову допомогу акціонерам, гарантуючи суму найменшого прибутку від експлуатації залізниць і компенсуючи їм гарантований річний прибуток. Тому не дивно, що залізничне будівництво, ставши досить прибутковим, активно розгорнулося в 70-х рр., увійшовши в історію під назвою „концесійної лихоманки”. На початок 80-х рр. в Україні майже вся залізнична мережа належала акціонерним товариствам (на той час їхня система управління стала суперечити інтересам держави, тому вона почала викуповувати залізниці до закінчення строку концесій) [15, 163]. Весь хід спорудження залізничної мережі свідчив, що при прямому сприянні держави здійснювалися великі фінансові махінації власниками залізниць, йшло їх збагачення за рахунок казни. Серед тих, хто отримав багатомільйонні прибутки в Україні не вкладаючи своїх особистих коштів, слід назвати дворян-мільйонерів П. Г. фон Дервіза, К. Ф. фон Мекка, барона К. К. Унгерн-Штернберга та ін. [16, 102 – 103].

Незважаючи на всі недосконалості залізничного будівництва, була створена надійна для того часу транспортна мережа. За сорок пореформених років довжина залізниць зросла з 1500 до 50 тис. верст, 1/5 з них припадала на Україну. Залізниці з'єднали між собою різні регіони, місця виробництва і споживання, значно полегшили, прискорили і здешевили доставку сировини і товарів, розширили ринки збуту. Без залізничного будівництва не могли б так швидко розвинути кам'яновугільна і металургійна промисловість в Україні, посівши провідне місце в Російській імперії.

5. Використання підприємцями, на яких розповсюджувались протекціоністські заходи з боку держави, можливостей отримувати прибутки не стільки за рахунок конкурентноздатності своїх підприємств, скільки за рахунок урядової підтримки, збереження певних пільг і переваг. Враховуючи те, що економіка України була інтегрована в загально російський ринок, в пореформений період царизму цілим рядом протекціоністських заходів підтримував розвиток важкої промисловості на Донбасі та Подніпров'ї. Поряд з багатомільярдними західноєвропейськими інвестиціями суттєву роль в індустріалізації України відігравали і державні замовлення. Середньорічна сума капіталовкладень у металургію Донбасу і Придніпров'я наприкінці XIX ст. становила 26,2 млн. руб [17, 25]. Тому не випадково, що в той період Донецький басейн та Криворізький регіон були найшвидше зростаючими промисловими районами.

Урядом встановлювались великі митні тарифи на імпорт, які до того ж постійно зростали. Наприклад, якщо у 1884р. вугілля і кокс оподатковувалися в портах Азовського і Чорного морів по 2 коп. золотом з пуда, а мито на іноземний метал становило суму в 9 коп. з останнього, то у 1887р. ці тарифи були збільшені до 4,5 коп. з пуда коксу та 30 коп. – чавуну. На початку 90-х рр. податок на нього підвищився до 52 коп. , а на вугілля і кокс – до 4 і 6 коп. золотом з пуда відповідно [18, 88].

Однак найбільшу фінансову підтримку, субсидії та пільги від царського самодержавства отримувало дворянство. У першу чергу, це стосувалося цукрової, винокурної та горілчаної промисловості. Варто зазначити, що в різні періоди історичного розвитку ця політика зазнавала змін, але в основному дворяни залишалися в економічному вииграші. Зокрема, згідно із положенням „Про питний збір”

від 4 липня 1861 року на території Російської імперії з 1 січня 1863 року скасувалися горілчані відкупи і запроваджувалася акцизна система. Тобто монополія дворянства на гуральництво ліквідувалася, із того часу кожна особа, придбавши відповідне свідоцтво, могла заснувати таке підприємство. Негативний вплив на поміщицьке гуральництво мало надання пільг великим гуральням з метою виведення цієї галузі на промислову основу. Зі скасуванням відкупів і запровадженням акцизу обкладення заводів було засновано на „нормальному” виході спирту. Перекур проти норми становив так звані безакцизні відрахування на користь заводчика, які були, як правило вище на заводах, розташованих у містах. Їх власники – переважно купці – одержували право на безакцизний збут усього надлишку спирту понад визначену законом норму перекуру. Проникнення капіталів інших суспільних верств, особливо купецтва в цю, фактично, дворянську галузь промисловості, створювало велику конкуренцію, яка була не на користь дворян, чиї підприємства у переважній більшості залишалися дрібними і середніми.

Враховуючи скарги поміщиків, уряд в їхніх інтересах 4 червня 1890 року ухвалив новий закон, який заснував сільськогосподарське гуральництво. Зокрема з 1 липня 1891 року скасовувалися безакцизні відрахування для великих заводів, водночас зберігався такий привілей для дрібних підприємств розташованих у сільській місцевості, тобто поміщицьких, заборонялося відкривати гуральні в містах, а також створювати в цій галузі акціонерні товариства. Так, із прийняттям цього закону протягом наступного десятиліття кількість дрібних гуралень, власниками яких були саме представники дворянського стану відчутно зростає. Це відкривало широкі перспективи цієї галузі в поміщицьких господарствах.

Проте з розвитком капіталістичних відносин підтримка царським урядом помісного дворянства, як опори самодержавства, робила його економічну політику не послідовною до капіталістичного підприємництва і викликала незадоволення буржуазії. З одного боку, протекціонізм держави, насадження капіталізму „зверху” були виправдані особливо на початковій стадії в пореформений період, враховуючи недостатню матеріальну базу для розвитку великої промисловості, фінансову слабкість і нечисельність верстви підприємців. А, з іншого боку, відбувалося ослаблення ролі ринкових регуляторів економіки, вільної конкуренції, підприємницької ініціативи, що вело до розбалансування економіки, наростання соціальних конфліктів.

6. Використання дешевої робочої сили, безправного становища робітничого класу і високий рівень його експлуатації для отримання прибутків переважною частиною підприємців. Промислова революція, як зазначав Ф. Енгельс, створила клас великих капіталістів – фабрикантів, а разом з тим і ще більш численний клас фабричних робітників [19, 93]. Це – справжні пролетарі, єдиним джерелом існування яких була робота за наймом. В зв'язку із зростанням кількості великих промислових підприємств в Україні зростала і чисельність робітників. У 1910 році у промисловості України було зайнято 360,2 тис. робітників, причому 45% з них працювали на великих підприємствах з чисельністю робітників понад 50 осіб. В тому числі на Правобережній Україні - 66,6 тис. осіб (45,9%), Лівобережжі – 60 тис. осіб (41,3%), на Півдні – 18,7 тис. осіб (12,8%) [20, 98].

Як свідчать джерела та архівні документи, з розвитком промислового капіталізму становище пролетаріату дедалі більше погіршувалось, не створювались відповідні соціальні умови їх праці та проживання, а також правовий захист. Робітниче законодавство тільки зароджувалось. Користуючись безправ'ям безпосередніх товаровиробників, підприємці намагалися отримувати якнайбільші прибутки. Низьку продуктивність праці роботодавці компенсували збільшенням тривалості робочого дня, встановленням мінімальної заробітної плати. Навіть після введених урядовими законами 1890-х рр. поліпшень, робочі зміни нерідко трива-

ли по 10, 12 чи 15 годин. Технічної безпеки і медичного обслуговування практично не було. А заробітна плата, що майже цілком витрачалася на їжу та злиденне житло, середнього робітника на Україні становила лише малу частку того, що отримував його європейський колега.

7. Використання підприємцями природних ресурсів (корисних копалин, родючості ґрунтів, лісів) для отримання прибутків без вкладання коштів у їх відновлення. Як свідчать тогочасні джерела, інтенсивний розвиток промисловості супроводжувався експлуатацією і виснаженням природних ресурсів. Так, зокрема, у звіті губернатора Подільської губернії за 1871 р. вказувалось на приплив іноземних капіталів у Південно-Західний край для того, щоб отримувати високі прибутки маєтків, використовуючи місцеві родючі ґрунти і лісові масиви. Губернатор пропонував швидше прийняти міри, зобов'язавши цукрозаводчиків використовувати на паливо не тільки дрова і рубати ліс лише правильними просіками, періодично відновлюючи його; для підтримання продуктивності ґрунтів увести правильну культуру вирощування цукрових буряків, застосовуючи сівозміни при достатньому удобренні [21].

Таким чином, в другій половині XIX – на початку XX ст. підприємництво, яке в ряді регіонів, в тому числі Південно-Західному краї, набрало досить широкого розвитку, сприяло перетворенню України в один з найважливіших промислових районів Російської імперії. Тут склалися такі промислові центри, як Донецький вугільно-металургійний, Криворізький та Нікопольський залізорудний та марганцевий басейни, Південно-Західний цукробуряковий район. На Півдні України зосереджувалися переважно базові галузі промисловості – вугільна, залізорудна, металургійна, машинобудівна; на Правобережній і частині Лівобережної України розвивалися в основному цукрова, борошномельна, винокурна, деревообробна промисловість. Т. І. Лазанська у своєму дослідженні вказує, що на кінець XIX ст. частка України у загальноімперському виробництві руди становила 48,9%, чавуну – більше 50%, вугілля – 68%, рейок – 60-70%, цукру – 87%, сільськогосподарських машин – 61%, винокуріння – 58%, солі – 50% [22, 249].

Узагальнення досвіду, розкриття позитивних і негативних моментів діяльності підприємців в кінці XIX – на початку XX ст., коли відбувалися зміни у соціально-економічному житті під впливом реформ, технічного прогресу та формування нових соціальних верств, має важливе значення для визначення принципів, конкретних завдань і форм діяльності підприємців та промисловців в сучасній Україні, де проводяться заходи щодо поглиблення демократичних принципів розвитку суспільства, активізації громадян у здійсненні економічних перетворень, підвищенні добробуту народу.

Література

1. Слабченко М. Є. Матеріали до економічно-соціальної історії України XIX ст.: в 3 т.- Харків, 1927; Нестеренко О. О. Розвиток промисловості на Україні Ч.2. – К.: 1962. – 580с.; Гуржій І.О. Україна в системі всеросійського ринку 60-90-х р.р. XIX ст., - К., 1968. – 192с; Крутіков В. В. Буржуазія України та економічна політика царизму в пореформений період. – Дніпропетровськ, 1992. – 172с; Мельник Л. Г. Технічний переворот в Україні у XIX ст. – К.: 1972
2. Історія народного господарства Української РСР: У 3-х т., 4-х кн., /Ін-т економіки АН УРСР. – Т. I. - К.: 1983.
3. Сарбей В. Г. Національне відродження України. – К.: 1999; Лазанська Т.І. Історія підприємництва в Україні (на матеріалах торгово-промислової статистики XIX ст). – К., 1999. – 282с; Реєнт О. Україна в імперську добу (XIX-початок XX ст.) - К., 2003.-340с; Пиріг О.А. Історія підприємництва України. Навч. посібник. –К., 2004. – 163 с; Довжук І.В. Промисловий розвиток Донбасу в системі економіки Наддніпрянської України (кінець XIX – початок XX ст.). – Луганськ: 2003. – 312 с.; Закірова С.Г. Внесок підприємницьких верств Донбасу у соціально-економічний розвиток регіону (1861 – 1914 рр.) Дис. ... канд. іст. наук – Луганськ, 2006 – 221 с.; Шляхов О. Б. До питання про ступінь розвитку капіталізму в Україні наприкінці XIX – на початку XX ст.. // Проблеми історії України XIX – початок XX ст. Вип. XII. – К., -С. 25-36; Донік О.М. Купецьке промислове підприємництво в Україні (XIX – початок XX ст.) // Проблеми історії України XIX – початок XX ст. Вип. XI. – К. – С. 155 – 168; Його ж. Промислове підприємництво дворянства в Україні (1861 – 1900 рр.) // Проблеми історії України XIX – початок XX ст. Вип.. XII. – К. – С. 103 – 118.
4. Полное собрание законов Российской империи(далі ПСЗ РИ)- Собр. 2-е.-Т.38.- №39118;Т.40.-№41779
5. Лазанська Т. І. Вказ. праця.
6. Юхименко П.І. Леоненко П.М., Ільєнко А.А. Економічна історія: Навч. посіб. – Біла Церква, 2002.-320 с.
7. Темко Г.Д. та ін.. Історія України.: Навч. посіб./ За ред.. Г.Д. Темка, Л.С. Тупчієнка. - К.: 2001.-383с.
8. Там само.
9. Лановик.Б.Д., Лазарович М. В., Чайковський В. Ф. Економічна історія. - К.,2000. – 300с.
10. Бойко О. Д. Історія України: Посібник. - К.: 2002. – 656 с.
11. Темко Г.Д. та ін. Вказ. праця.
12. Лановик.Б.Д., Лазарович М. В., Чайковський В. Ф. Вказ. праця.
13. История предпринимательства в России. Учебное пособие. Т.Л.Кашенко и др. – М., 2001. - 119 с.
14. Остафійчук В. Ф. Історія України: сучасне бачення: Навч. посіб. – К., 2006. – 422 с.
15. Погребинский А. П. Строительство железных дорог в пореформенной России и финансовая политика царизма (60 – 90 гг. XIX в.) // Исторические записки. – Т. 47.
16. Соловьёва А. М. Железнодорожный транспорт России во второй половине XIX века. – М., 1975.
17. О.Б.Шляхов. Вказ. праця.
18. Крутіков В.В. Вказ. праця.
19. К. Маркс, Ф. Енгельс. Вибрані твори. Т. 11. – К. 1955.
20. Украинская советская энциклопедия Т.11. Книга вторая. Украинская Советская Социалистическая Республика – К., 1985. С-98
21. ЦДІА України в м. Києві. -Ф. 442. – Оп. 51. – Спр. 375. – Арк. 64
22. Лазанська Т. І. Вказ. праця.

Сапицька О.М.**НЕПРОЖИТІ ЖИТТЯ****(Голодомор-геноцид 1932-1933 рр.)**

Науково-поетичне висвітлення деяких маловідомих широкому загалу фактів, що мали місце під час насильницької колективізації та Голодомору 1932-1933 рр.

Президент України Віктор Ющенко у своєму Зверненні до світового українства з нагоди вшанування 75-х роковин Голодомору 1932–1933 років зазначив, що пам'ять про його невинні жертви має бути збережена та гідно вшанована.

У зв'язку із замовчуванням протягом тривалого періоду факту Голодомору громадяни України та світова громадськість не мають повної об'єктивної інформації про трагедію, пов'язану з Голодомором, масштаб скоєного злочину, його причини і наслідки.

Вивчення Голодомору 1932-1933 рр. українськими істориками започаткувала стаття С.Кульчицького у березневому номері „Українського історичного журналу”. Ця болюча для українського народу тема сколихнула не лише українських науковців, але й західних вчених. І хоча вже побачили світ понад 12 тисяч досліджень, присвячених Голодомору-геноциду українського народу 1932-1933 рр., у цьому питанні залишається ще дуже багато „білих плям”.

Мовою сухих рядків цифр та повідомлень неможливо передати те відчуття болю, яке охоплює все єство при вивченні страшної трагедії Голодомору українського народу. Тому мета цієї роботи – не лише відтворити у поетичних рядках деякі маловідомі широкому загалу факти, що мали місце під час насильницької колективізації, котра стала однією з основних причин українського Голокосту – Голодомору 1932-1933 рр., але й розкрити ті страшні вчинки, на які штовхала приречених людей радянська влада.

Адже неможливо без болю та сліз читати сухі рядки повідомлень про муки та загибель мільйонів ні в чому не повинних людей! За кожною безпристрасною цифрою, що показувала кількість померлих від нестерпного голоду людей, стоять мільйони непрожитих життів, нездійснених мрій! Більш того, цей страшний Голод спричинив жажливі зміни у людській психіці, через що люди робили жажливі вчинки, несумісні з людською мораллю та віковими традиціями українського села.

Як відомо, передумови повального голодування на селі були створені Постановою Ради народних комісарів УСРР від 20 листопада 1932 р. „Про заходи до підсилення хлібозаготівель”. Проте колгоспний рух із самого початку (1928 р.) набув характеру могутньої „антикулацької лавини”, що змітала на своєму шляху спротив ворогів колгоспного ладу. Але у дійсності ця „лавина” змітала тих, хто посправжньому вмів та хотів працювати на землі, що викликало обурення серед селянства.

Селяни, особливо жінки, не приховували свого невдоволення діями влади. На нараді жіночого активу 9 лютого 1930 р. у с. Оріхове на Луганщині біднячка Апанасова зазначала : „...перебуваючи в комуні ледь з голоду не померла, мене тоді підтримали добрі люди, перед якими я й зараз вклоняюся...”. На сільській жіночій конференції по Сорокинському району Луганщини жінки-колгоспниці скаржилися на відсутність продуктів: „Всі казали, що все кращає, а навіть тухлої риби немає”, „...прийшли, забрали у мене весь хліб, тепер дали чотири пуди гнилої кукурудзи... [1]”. На початку 30-х рр. ХХ ст. спостерігалася і певна дискримінація у забезпеченні продовольчими товарами та крамом колгоспниць похилого віку порівняно з молодими. Наприклад, в артілі ім. Шевченка на Богуславщині Київської

області у 1932 р. колгоспний город і сад обслуговувала „стареча бригада”. За свою працю вони просили лише „...до хліба на кожний трудовень...по оселедцю” і скаржилися, що „...дівчатам [які працювали] на буряках і оселедці, і цукор...а нам, старим, що з носа впаде... [2]”.

* * *

Ні корови, ні свині,
тільки Сталін на стіні.
Сидить баба на припічку
та рахує трудовні.
Ось один – гнила картопля.
Другий – тухлий оселедець.
Третій – десь із грамів триста
заскорузлої квасолі...
Може ще дадуть авансом
почорнілої капусти,
сухарів з макухи, проса
з цвіллю. Сала,
хай прогірклого,
та буде, що змішати в казані.
Буде чим нагодувати
нам маленьких діточок,
щоб росли вони здорові,
дужі, сильні та веселі.
Бо, як каже любий Сталін:
„Жить вам стало ХОРОШО!”

Участь жіноцтва в акціях селянського опору колективізації партійне керівництво проголошувало однією із форм опору „куркульства” загостренню класової боротьби, не розуміючи, що у такий спосіб сільські жінки висловлювали протест не лише проти насильницьких методів колективізації, але і проти знецінення радянською владою їхньої людської гідності.

Деякі історики причину голоду 1932/33 років вбачають у тому, що у цей період вперше був введений порядок вилучати зерно у колгоспів та тримати його на елеваторах, як гарант наявності посівного резерву для села. І хоча ця думка іде врозріз з висловлюванням Постишева про те, що уряд не віддасть селянам ні кілограма посівного зерна, дійсно були зафіксовані непоодинокі випадки, коли натовпи жінок намагалися пробитися через охорону складських пунктів зерна. Якщо їх одразу не вбивали, то заарештовували, судили та все одно розстрілювали. Метод переконання, як основна форма утихомирення демонстрацій, замінявся фізичною розправою над учасницями акцій протесту.

Насилля з боку партійного керівництва та сільського „активу” на місцях при проведенні хлібозаготівлі, яка часто відбувалася вночі, спричинило ще більше загострення ситуації. Селянам на питання, що їм робити, якщо у них забирають все зерно, „заготівельники” відповідали: „Після посіву – хоч вішайтеся! [3]”. Часто бувало так, що „заготівельники”, вдираючись до селянських помешкань, забирали не лише зерно, а й усі продукти, що були у домі, городнє насіння, ручні жорнова, розбивали печі, виливали додолу вже зварені страви з горщиків, вибивали з рук дітей миски з їжею. Йшло тотальне створення жажливих умов життя для селян.

* * *

Як не соромно вам, люди!
Ми ж із вами плоть від плоті
Нашої землі святої!
Що ж ви робите? Як в вічі
Матерям своїм дивитись будете,
Коли свідомо прирекли на гибель
Сотні, тисячі синів та дочок
Ви свого ж народу? Кати!

Як це не дивно прозвучить, і у голодний 1932 р. селянки теоретично могли відпочивати на курортах. **Але!** Щоб потрапити до санаторно-курортних закладів, селянкам доводилося працювати на межі своїх фізичних та психічних можливостей. Наприклад, Ф.І. Нечипуренкова, делегатка комуни ім. Ворошилова на Запоріжжі, напочатку 1932 р. була премійована курортною путівкою лише після того, як організувала дев'ять жіночих бригад із хлібозаготівлі та мобілізації коштів, завербувала 150 передплатниць на журнал „Колгоспниця України” та збрала 200 карб. на побудову літака [4]. І це все вона зробила під час того, як деякі її односельці вже відчували на собі загрозу майбутнього Голоду! Необґрунтовано прискорені темпи сільськогосподарського виробництва і пов'язані з цим фізичні та нервово-психічні навантаження у сільських жінок, обумовлювали велику потребу у відновленні сил. Звісно, на це не вистачало часу, бо працюючи зі світанку до ночі в колгоспі селянки, від яких нікуди не дівалася і хатня робота, не мали часу навіть для повноцінного сну. До санаторно-курортних закладів потрапляли лише одиниці з числа колгоспниць-активісток та „ударниць”, але та „допомога”, що вони отримували в оздоровчих центрах, не виправдовувала зусиль, що їх докладали жінки для отримання можливості потрапити до таких закладів.

* * *

Щоб поїхати на курорти,
ледве ноги не протягла,
спину ледве не зламала, -
так таскала мішки з житом
для потреб любих партійців!
Повикручувало пальці,
під очима чорні луни,
коси – й ті пообрізала, -
їх немає часу плести...
Та не зважаю, бо побачу ж вперше море!

З осені 1932 р., коли постановою Раднаркому України від 20 листопада 1932 р. заборонили виплати зерном за трудовими, людьми керували лише два відчуття: нестерпний голод та люта ненависть до представників влади.

Селянство у цей час було приречене не лише на голодування, але і на те, що права та свободи людини обмежувалися у селі набагато сильніше, ніж у місті. У с. Вергуни на Черкащині на зборах один 25-тисячник зауважив: „З партійного погляду, звертання до жінок на першому місці – це прикмета...гнилого занепадництва...якщо велика Жовтнева революція розкріпачила жінок, то нема потреби давати їм переваги”. Із „буржуазною звичкою” у даному селі на партійному рівні було покінчено. Інший партієць у цьому ж селі звернувся до жінки похилого віку: „Встань, репана

мужичко! Я тобі покажу, як зустрічати представника більшовицької партії та радянської влади!" [5].

* * *

Ненаситні жорна влади
Розмололи людські долі...
„Встань, ти репана мужичка!
Где зерно?”
А сил немає навіть кліпнути очима...
Він яриться:
„У, куркулька! Розляглась! Іді, работай!
Много вас таких тут. Лішь бы
На печі весь день валяться!”
Навіть сліз немає більше...
Он, синочок у підполі
Вже холодний...
А партієць не вмовкає:
„Что молчішь? Зерна нам надо.
На худой ко́нец – картошкі.
Что, нема? Мы счас посмотри́м...”
Та душа вже відлетіла
В нескінченну височинь...

Наприкінці 1932 року більшовицький уряд наказав припинити будь-яке постачання селищ в тих районах України, що не виконали плану хлібозаготівель. Списки таких сіл вивішували на так званих „чорних дошках”. Люди знали, якщо якесь село потрапляло до тих списків – воно було приречене.

У повністю вимерлих сілах на будинку сільради партійники вивішували чорний прапор. Часто на ньому був напис: „Чума. В'їзд заборонено”.

* * *

Холодно і голодно, –
Запаліте свічки!
Бо очі їх вже світанку не бачать,
Їх руки тепла не відчують ніколи.
Не розсміються вони, не заплачуть, –
Їх долі застигли на „чорних дошках”!

* * *

Черная палитра, чернѳй плащ, мольберт.
Я – слепой художник. Я рисую свет.
Чернѳй, чернѳй, чернѳй...
Черная слеза. В черном теле Голода
Черная стрела.
Черная улыбка, черные цветы,
Чернѳй блик на теле черной Темноты.
Чернѳй луч рассвета,
Чернѳй ветер, день.
Чернѳй шепот лета, черная капель.
Чернѳй дождь и ласка. Черная метель
Замела на сердце раны черной след.

Я – слепой художник. Вот он – черный цвет.
С черных «досок смерти» я рисую души
Всех детей голодных. В их глазах надежда
Черным цветом стынет. В их телах увядших
Жизни больше нет.
Я – слепой художник. Вот он – черный цвет!

Безмежне свавілля представників влади до всіх селян, незважаючи на стать та вік, особливо після виходу 7 серпня 1932 р. сумнозвісного „закону про три колоски” – Постанови ЦВК та РНК СРСР „Про охорону майна державних підприємств, колгоспів і кооперації та укріплення суспільної (соціалістичної) власності”, грабіжницька поведінка учасників „буксирних бригад”, та ще більш злодійська діяльність місцевих партійців, примушували селянство чинити опір владі, аж допоки їх остаточно не зламав штучний Голодомор 1932-1933 рр. Жінок, втім, як і чоловіків, саджали у тюрми та вбивали за природне бажання поїсти. Розстріл визнавався найвищою формою „соціального захисту”. Селян арештували навіть тоді, коли вони намагалися зрізати *на своїй ділянці* (курсив наш. – С.О.) трохи жита. У с. Харсін Полтавської області вагітну на сьомому місяці жінку нелюди до смерті забили дошкою через те, що вона рвала озиму пшеницю [6]. У с. Вільське Опішнянського району Полтавської області, за розповіддю В.Васюти, молода мати трьох дітей Настя Сліпенко, чоловіка якої заарештували, вночі намагалася викопати колгоспну картоплю. На полі її застрелив озброєний вартовий та викинув до криниці. Троє її дітей вмерли від голоду [7].

* * *

„Мамо, їсти!” – плачуть діти.
Що ж робити? Лободи пішла нарвала,
Хоч удома під забором колоситься трохи жита.
Та вчора сусідку Настю нелюди дошками били,
Що зірвала колосочки на своєму ж на городі.
Залишились самі в світі дві доньки, один синочок.
Як їм жити?
А одна дитинка вмерла, ненароджена, із нею...
Так що, милі мої пташки, їжте кашку жолудеву,
Суп з бадилля, хліб з соломи, запивайте чаєм з пилу.
Та кажіть подяку красну „батьку всіх наших народів”,
Жить бо стало нам ще краще, набагато веселіше.
Не соромтесь, що опухлі, бо дитинство в вас „щасливе”...

Ставлення влади до голодуючих було як до злочинців. Селяни, які не мали паспортів, не могли виїхати з України, але все одно йшли у міста, на станції, підкидали дітей до лікарень, залишали на вокзалах. Ослаблених, помираючих людей стягували до спеціальних вагонів, що зазвичай стояли у тупиках, і там залишали помирати без хліба та води. Підкинутих на вокзали дітей, навіть немовлят, поміщали у ті ж вагони. І коли з тих вагонів не було чути жодного стогону, їх відганяли за місто і там закопували померлих. Але ті, хто закопував, теж утомлювались, і між їх бригадами завжди точилася боротьба за „легкі” (дитячі) вагони, бо їх розвантажувати було легше. Також є свідчення, що „безпритульних” дітей віком від дванадцяти років просто стріляли на місці [8]. Та часто було й так, що закопували ще живих, але вкрай знесилених людей „щоб не ходити за ними двічі”! А бувало й так, що померлу людину не було навіть кому поховати. Мертві люди

лежали скрізь. Коли вже весною 1933 р. почали збирати по домівках та на вулицях померлих, влада оплачувала „збирачам” за кожне тіло хлібом та видавала по пляшці горілки кожному на день.

* * *

За що ви мене погубили ?
Я жити хотів так нестримно!
Я так любив посміхатись
до Бога, до сонця, до квітів!
Я так любив милуватись
на зорі, на райдугу, пташок!
Я так любив заспівати
ту пісню, що мати співала,
коли колихала в колиці
мене – немовляту...
Навіщо
непрожиту долю ви вкрали?
Навіщо
замкнули в вагоні?
Навіщо
як спів обірвали
непрожите моє життя?

Жахливий голод штовхав людей на страшні вчинки! Інформація про голод надходила до Москви, де потрапляла до голови ГПУ Ягоди у зашифрованому вигляді. Так „количество закупленного скота” означало померлих від голоду, а „заболело ящуром” – випадки людодства. У с. Лизіно Ново-Псковського району колгоспник Кондратенко близько місяця жив і годував родину падлом зі скотинячого цвинтаря, собак і кішок, і сам змерз на цьому цвинтарі, відкопуючи кінську ногу. У селі Росоховатому Марківського району на Луганщині Федір Руденко мав родину з 5 чоловік, з них троє дітей. Його дружина Марина під примусом чоловіка зарізала двох дітей, які були ними й з'їдені. Мали місце факти поїдання вже померлих людей: у 1933 р. у с. Бончуковка Ново-Псковського району колгоспник Федір Веселий зі своєю дружиною Євдокією та 14-літнім сином вирили на цвинтарі три тіла та з'їли їх, після чого відразу всі вмерли. У цьому ж селі, в льосі колгоспниці Кіященкової, була виявлена половина тіла померлого брата [9].

* * *

Мамо, не плачте! Мені вже не больно.
А вам залишилось ще пальчики з'їсти.
Мене янголята плекають в долонях.
А ви відтираєте з рук кров і досі...
Вмерла Іринка? Її я тут бачив.
Каже, що юшки не встигла поїсти...
Мамо, єдине, що прошу – живіте,
Щоб хоча б хтось для нас ставив свічки!

* * *

Ужас холодный, сердца не слышно,
Где-то чуть слышно плачет душа.
Хлопает дверь. Даже времени тошно.
Только лишь смерть бредет не спеша.

Отже, завдяки штучно створеному Голодомору 1932-1933 р. наша країна втратила, за самими обережними оцінками, 10 мільйонів безневинних людей.

І, на нашу думку, всі ті долі, всі непрожиті життя, що обірвалися так жахливо і які стоять за цією страшною цифрою, всі ті мільйони інших українців, що постраждали під час страшного Голодомору-геноциду українського народу 1932-1933 рр., мають бути збережені у національній пам'яті України! Про них повинна знати світова спільнота, щоб вшанувати світлу пам'ять загиблих разом з нашою країною. І хай уся правда про людоненависницьку політику та страшні події в Україні у 1932-1933 роках стане найважливішим уроком прийдешнім поколінням, щоб таке жахіття не повторилося більше ніколи і ніде у світі!

* * *

Солнце закрыла черная туча,
Ветер подул. О, как холодно мне!
Может быть, нужно задуматься лучше
О том, как живем мы на этой земле.
Дни и годы уходят куда-то,
Слезы и горе сменились на смех...
И думать о людях не нужно предвзято,-
Чашу страданий не выпьешь за всех.
Снова и снова, порыв за порывом
Ветер несется. За ним вся толпа
Тех, кто был счастлив хлебом единым.
Но есть среди них ли живая душа?
Там, на горе, Христос умирает...
Люди, проснитесь, взгляните на муки!
Разве наш мир не сильно страдает?
А вы миллионами мрете со скуки!

Література

1. Державний архів Луганської області (ДАЛО). – Ф. П-34. – Спр.1131. Протоколи районних жіночих конференцій Успенського, Ровенського і Сорокинського районів. Протокол засідання жінактиву Успенського району. – 05.02.- 29.06.1930. – арк.3,12-13.
2. Колгоспниця України. – 1932. – 30 листопада. – № 22. – С.9.
3. ДАЛО. – Ф.П-4. – Спр. 587. Доповіді, політлисти, інформація райкомів КП(б) України і матеріали обстеження Олександрівського, Біловодського, Білокуракинського, Білолуцького, Марківського районів з питань проведення весняно-посівної кампанії, колективізації та ліквідації кулака як класу. – 10.01-20.05.1930. – арк. 9.
4. Колгоспниця України. – 1932. – 30 січня. – №2. – С.3.
5. Старів С. Страта голодом / Пер. з англ. Р.Доценко. – К.: Просвіта,2002. – С.86,93.
6. Конквест Р. Жнива скорботи: Радянська колективізація і голодомор / Пер. з англ. – К.: Либідь, 1993. – С. 254.
7. Злочин / Упорядник П. Кардаш. - 2-ге вид. – К.: Видавництво імені Олени Теліги, 2005. –С.135.
8. Там само. – С.115, 130.
9. Метальникова Н.Б. Голод в Донбассе в 1932-1933 гг. по документам Госархива Донецкой области // Режим доступу: <http://dn.archives.gov.ua> – Заголовок з титул. екрану.

Сергієнко Ю.Г.

**ВПЛИВ КЕРІВНОЇ ЕЛІТИ УКРАЇНИ НА ЕТИКУ
ПОЛІТИЧНИХ ВІДНОСИН (60-ті роки ХХ ст.)**

Висвітлені дії керівної еліти України, направлені на удосконалення політичних відносин у суспільстві. Розглянуті основи пануючої політичної етики, її принципи та наслідки в суспільному житті України.

Зараз є чимало праць, які присвячені українській еліті. В більшості їх автори розглядають проблему з філософської точки зору. Історичні роботи, присвячені українській керівній еліті, обходять, як правило, питання діяльності української еліти в 60-ті роки ХХ ст. [1]. Особливо це стосується впливу керівної еліти на етику політичних відносин. Хоч саме в ці роки діяльність керівної еліти у вказаному напрямку мала значні особливості. Тому назріла потреба розглянути проблему з точки зору історичної науки.

Шістдесяті роки ХХ століття внесли вагомий корективи в діяльність керівної еліти України, що позначилося і на етиці політичних відносин і, в свою чергу, породило нові явища в українському суспільстві. Серед них головним було виникнення руху шістдесятників, які уособлювали нескорений дух народу. Вивчення впливу еліти на етику політичних відносин дозволяє розкрити важелі, за допомогою яких можна впливати на взаємини в суспільстві, а це є актуальним як з теоретичної точки зору, так і з практичної.

Автор ставить за мету висвітлити основні важелі впливу керівної еліти України на етику політичних відносин, розглянути принципи пануючої політичної етики та їх наслідки в суспільному житті.

Відомо, що з метою отримання та використання державної влади люди вступають у політичні відносини. У процесі цих відносин формується сукупність норм і правил поведінки, які і складають політичну етику. В її основі лежать певні поняття про добро і зло, справедливість і несправедливість, честь і безчестя тощо. Ці поняття можуть трактуватися в різних політичних таборах по-різному. Тракткування цих понять у 60-ті роки ХХ ст. повністю належало правлячій більшовицькій партії, але вона вже не могла не враховувати нові реалії, що з'явилися після смерті Сталіна. Раніше правляча еліта відверто заявляла, що відкидає моральність, яка виходить із релігії і проголошує свою моральність на основі формули – моральним є все, що на благо комунізму. Якщо на благо комунізму вбивство людей, масове їх безправ'я, голод тощо, значить ці явища є моральними і виправданими.

Панування такої політичної етики привело до брутальних зловживань владою, до знищення мільйонів людей. Навіть деякі політичні лідери більшовизму зрозуміли, що подібна політична етика веде у прірву. У всякому разі М.С.Хрущов вперше за роки існування більшовицької влади не знищив фізично своїх політичних опонентів, а тільки перемістив їх на незначні господарські посади. Схоже, що не позбавлений народної мудрості М.С.Хрущов намагався поставити якусь перепону аморальності в політичних діях. Характерним є те, що дуже шанований Ленініним принцип «хто не з нами, той проти нас», не був включений Хрущовим в так званий «моральний кодекс будівника комунізму». Більш того, в цьому кодексі, який формально ввійшов в дію в 1961 р., була відсутня вседозволяюча ленінська формула: морально все, що на благо комунізму. З цього ж року правляча більшовицька партія оголошувалась партією всього народу. Теоретично це був відхід від принципу класовості – основного ленінського принципу в політиці. Було проголошено, що в подальшому буде підвищуватись роль моральних засад в житті

суспільства, розширюватися сфера дії морального фактору і, відповідно, зменшуватися значення адміністративного регулювання людських взаємовідносин. Таким чином, вироблявся курс, який не був сумісним з тоталітаризмом сталінської доби.

Однак, необхідно врахувати, що будь-яка політична система має запас інерції, і проголошені наміри правлячої еліти не змогли круто змінити ситуацію. Саме в дні роботи XXII з'їзду КПРС, коли звучали слова про високу мораль, що утверджується в суспільстві, до мордовських концтаборів було ув'язнено Л.Г.Лук'яненка – одного із послідовних українських дисидентів, що боролися за реальні права людини [2]. Та масові репресії все ж припинилися. Чи могли вони відновитися? Мабуть, так. Суспільство було в тенетах тоталітаризму. Однак ці тенета почали слабнути. І це стало відчутним і в Україні. Вперше за довгі роки більшовицької влади Україну очолив етнічний українець, більше уваги стало приділятися моральним засадам життя українського суспільства. Так, українське радіо лише в листопаді 1961 року випустило в ефір дві великі передачі, присвячені питанням моралі.

В передачах ставився наголос на тому, що комуністична мораль є загальнолюдською, оскільки вона включає в себе моральні норми, вироблені народними масами протягом усієї історії. Але тут же робився акцент, що ця історія була історією класової боротьби. Тобто нова мораль ніяк не могла повністю відректися від старої класової. В подальших радіопередачах, які, як відомо, могли виходити в ефір тільки з дозволу правлячої еліти, підкреслювався бійцівський, наступальний характер нової моралі. Іншими словами, передачі пропагували нетерпимість інших точок зору на мораль [3]. Особливу відразу у керівної еліти викликала релігійна мораль. В радіопередачах, газетних статтях, в лекціях пропагандистів постійно підкреслювалось, що мораль правлячої партії не може мати нічого спільного з повчанням релігії. В одній із радіопередач на початку 1960 року говорилося: «Комуністична мораль... підносить людину як володаря своєї долі, здатного перетворити життя у власних інтересах, зробити його радісним і щасливим. А релігія? Якщо в неї є слова про любов до ближнього, про братерство між людьми тощо, то вони мають на увазі виключно єдиновірців. Що ж до людей іншої віри, а тим більше невірних, то вони, згідно з ученням релігії, варті лише презирства» [4]. При цьому автор передачі чомусь забув про те, що нова комуністична мораль наголошувала на непримиренності до ворогів комунізму, тобто закликала ставитися до іновірців не лише презирливо, а й вороже.

Населенню України нав'язувалась думка, що виховання «нової людини» неминуче має на меті викриття релігійної моралі, подолання її пережитків. Керівна еліта за допомогою пропаганди намагалася викреслити із свідомості людей основні принципи релігійної моралі і на їх місце поставити свої модернізовані етичні принципи.

Боротьба з релігією велася не тільки в межах ідейного протистояння. Правляча еліта вимагала застосування найжорсткіших дій. Наприклад, лідер одеської обласної організації КПУ вимагав від райкомів рішучих дій щодо духовенства, політичної гостроти і пильності в протиборстві з конкуруючою ідеологією. На цьому ж фактично наполягав і Центральний комітет КПУ [5]. Вишукувались будь-які зачіпки з метою знищення впливу церкви. Тільки в Івано-Франківській області з 1958 по 1965 рік було знято з реєстрації і закрито 350 церков [6]. Етика політичних відносин правлячої еліти вимагала, як і раніше, безжального ставлення до конкурентів у сфері впливу на народ. Як проговорилася якимось «Правда України» - головна газета українських більшовиків: віра тільки марксистсько-ленінська [7].

Однак на основі цієї «віри» проростали відносини, які були далекими від проголошених ідеалів. Деякі партійні комітети терпимо ставились до службових

зловживань і навіть вигороджували винуватців та брали їх під свій захист [8]. Широкого розповсюдження набули приписки та інші перекручення реального стану речей в житті суспільства. Керівні працівники допускали пияцтво і навіть рукоприкладство щодо підлеглих. Хоч останнє частіше траплялося в колгоспах, де селянство повільніше, ніж робітники та інтелігенція, виплутувалось із тенет тоталітаризму. Наприклад, в 1965 році голова колгоспу з промовистою назвою «Ленінська правда» побив молоду дівчину, а голова колгоспу з не менш промовистою назвою «Шлях Ілліча» побив у присутності колгоспників двох вчителів [9]. Подібних прикладів в історичних джерелах досить, щоб зробити висновок, що керівна еліта України мирилася з брутальним порушенням загальнолюдських норм моралі людьми, що втілювали в життя її політику.

В той же час будь-яка критика стану справ у суспільних відносинах, а тим більше дій керівництва, викликала жорсткі дії влади. І хоч масових репресій вже не було, але напруга, яка їм звичайно передувала, постійно відчувалася. Знову був пущений в обіг дещо забутий термін «шептуни». Так у тридцяті роки називали людей, які розповсюджували невігідну владі інформацію і отримували за це немалі строки ув'язнення. В газетах почали з'являтися статті, які нагадували про не такий уже й далекий 1937 рік [10].

Етика політичних відносин мала такий же фундамент, як і в роки сталінізму: мета виправдовує засоби. Мета була поставлена: залізною рукою загнати народ до щастя, тобто до комунізму. Коли хтось туди не хотів, його потрібно було примусити. Радитися з народом, дізнаватися про його думку з приводу політичного курсу керівна еліта не бажала. Примус залишався головним інструментом впливу на маси. Заганяти народ до щастя керівній еліті допомагали каральні органи і розгалужений пропагандистський апарат. В найбільшій в Україні за населенням Донецькій області працювало агітаторами в 1968 році 77583 чоловіки. На початок 1970 року їх стало 88737 [11]. Навіть якщо врахувати присутні у всіх звітах приписки і зменшити показану цифру вдвічі, все одно кількість агітаторів дорівнюватиметься армії.

На озброєнні цієї армії була і сила друкованого слова, яке постійно було під пильним партійним наглядом. Регулярно партійні комітети давали прямі вказівки газетам та журналам, що друкувати. Так, у 1965 році в результаті огляду матеріалів багатотиражних газет будівельних трестів Дніпропетровської області було прямо вказано, які матеріали потрібно друкувати [12]. Слід зазначити, що огляд багатотиражок був закритим, тобто таємним. В цьому проявлялись норми політичної етики, які передбачали культивування таємності в будь-яких діях, що відносились до політики. Нерідко гриф таємності отримували документи, в яких говорилося про речі зовсім буденні, мало кому цікаві.

Не можна не оминати того факту, що саме в шістдесяті роки змінився якісний склад керівної еліти. На зміну сталінському поколінню керівників поступово прийшли нові, які, судячи з їх дій, ні в які ідеали не вірили.

Саме з цими керівними кадрами країна прийшла у вісімдесяті роки. Добре обізнаний колишній віце-прем'єр України Ю.Іоффе свідчить: «кадри були настільки безпринципні, що їм було абсолютно всерівно куди вести: в міфічний комунізм чи в ринкову економіку» [13]. Але поки на чолі системи стояв М.С.Хрущов, він не давав їм спокійно жити, його втручання в дії місцевого керівництва було безцеремонним і рішучим. Це був ленінсько-сталінський стиль, але вже без загрози фізичної розправи, без безмежної влади репресивного апарату. Страх ближнього оточення перед лідером, такий необхідний при тоталітарному режимі, значно зменшився. А звідси з'явилися, а, головне, стали втілюватися в життя ідеї про зміну лідера.

Вищий чин української керівної еліти того часу П.Ю.Шелест був активним учасником процесу зміщення М.С.Хрущова, на місце якого прийшов Л.І.Брежнєв. Перед новим лідером пролягли три шляхи. Перший – стати безжальним диктатором сталінського типу, підкорити собі апарат і поставити його під жорсткий особистий контроль. Другий – піти шляхом поступового переходу до демократичного правління. Третій – почитати на лаврах керівника наддержави, а управління передовірити апаратникам. Зважаючи на характер нового лідера, було обрано найлегший шлях – третій. Зміни відразу відчула й українська правляча верхівка. Ось як писав про це П.Ю.Шелест: «При Хрущові вищі керівники, знаючи його характер, весь час перебували в добрій робочій напрузі і багато працювали. В ті часи і не підозрювали про такі розваги, які з'явилися при Брежнєві, про таку розкіш... Засвоїли панські замашки, розпустилися, їм навіть жива інформація з міст була не потрібна. І крім цього, вони народу боялись, їх приводили в жах нестандартні ситуації – як себе вести, що казати. Ось і закрилися на десятиліття в кабінети» [14].

Якщо в часи Сталіна апарат управління цілком залежав від волі політичного лідера, то тепер лідер був заручником апарату. Історик Р.О.Медведев зазначає: «Брежнєв навчився більшу частину роботи перекидати на свій апарат... Він частіше навіть не читав підготованих для нього доповідей та записок, а обмежувався короткою інформацією референта і ставив на паперах саме ті резолюції, які радив ставити його помічник чи референт» [15]. Безпосередньо знайомий з новим лідером О.І.Аджубей підкреслював, що «апаратники бачили в Брежнєві свого, відчували, що він готовий перекинути відповідальність на чужі плечі, щоб легше жилося» [16].

Чимало пропрацювавши в складі цього апарату, В.К.Врублевський зазначав: «З роками апарат природно старішав, втрачав здатність гнучко реагувати на зміни обставин. Кадри елементарно закидали, обростали знайомствами і зв'язками, особливо на місцях... Думаю, що в чомусь був правий Сталін, котрий тряс апарат як грушу...» [17].

Таким чином, в країні поступово апаратники взяли управління повністю в свої руки. Вони, звичайно, приймали участь в управлінні і раніше, але виконуючи волю диктатора. Тепер же була майже повна свобода рук. Етика політичного життя країни стала визначатися апаратниками, що затвердилися в якості керівної еліти. Більшовизм виродився в апаратний клан, який користувався термінами старих часів, але ні в які більшовицькі ідеали не вірив і навіть потихеньку посміювався над ними. Складалося становище, коли працівники центрального апарату (по суті своїй дорученці), навіть з керівниками областей розмовляли в наказному тоні, поводити себе зарозуміло, викликали по телефону міністрів через технічного секретаря [18].

Саме апарат вніс в політичні відносини того часу такі явища, як відверте здирицтво, кругова порука, корпоративність. Особисті інтереси для нього стали головними. Почався процес суцільного розкладу. Цінні дарунки від нижчих начальників вищим стали нормою. Звісно, не всі апаратники були хабарниками, злодюгами чи п'яницями. Були серед них люди особисто чесні і порядні. Але всі вони зневажливо ставилися до прав людини і в цьому були вірними послідовниками більшовизму. Вони дозволяли каральним органам поводитися з громадянськими правами своїх співвітчизників як з пустими деклараціями, але піклувалися про те, щоб огородити себе щільною завісою від будь-якого ока. Характерною в цьому плані є інструкція для КДБ, яка вийшла в роки правління Л.Брежнєва. Вона вимагала, щоб будь-який компрометуючий матеріал, що потрапляв у поле зору КДБ щодо визначеного кола керівників, негайно знищувався [19].

Однак не можна не відзначити, що саме в шістдесяті роки із політичної етики більшовизму було вилучене правило знищувати політичних опонентів всере-

дині партії. Була зроблена спроба поставити перепони найбільш одіозним змінам в політиці. Був створений кодекс, в якому зафіксовані правила поведінки людей в суспільстві. Деякі з цих правил максимально наближалися до загальнолюдських норм моралі. В той же час важливою частиною політичної етики продовжував залишатися войовничий атеїзм. Викриття культу особи не привело до викорінення методів сваволі і беззаконня, але припинилося масове знищення людей. Керівна еліта поступово втратила деякі політичні риси фундаментального більшовизму, а саме: прагнення соціальних потрясінь, корінних змін, зрушень, тягу до самопожертви, відсутність будь-яких моральних заборон, міцну віру в істинність ідей фундаторів теорії комунізму, в історичну місію робітничого класу тощо. На перше місце вийшла безпринципність, яка стала головною рисою поведінки керівної еліти. Були і виключення, але, вони, як відомо, тільки підтверджують істинність правила.

Звичайно, проблема, яка розглядається, не може бути вичерпана в одній статті. Вона потребує подальших досліджень, а саме розробок питань впливу соціального походження представників керівної еліти на їх політичну поведінку і відношення до етичних норм в політиці.

Література

1. Фролов М.О. Компартийно-радянська еліта в УСРР (1917-1922 рр.): становлення і функціонування. – Запоріжжя: Прем'єр, 2003. – 448 с.; Єфименко Г.Г. Національні аспекти у формуванні компартійно-радянського апарату в УРСР (1932-1938) // Український історичний журнал. – 2000. - № 5-6. – с. 51-66.; Фесенко В.Ф. Политическая элита Украины: противоречия формирования и развития // Полис. – 1995.- № 6. – с. 87-94.; та ін.
2. Лук'яненко Л. Сповідь у камері смертників. – К., 1991. – с. 23.
3. Центральний державний архів вищих органів влади і управління України (ЦДАВОВУ). – ф. 4915, оп. 1, спр.2921, арк.. 470.
4. Там само, спр. 3203, арк.. 23.
5. Правда Украины. – 1962, 1 листопада.
6. Центральний державний архів громадських об'єднань України (ЦДАГОУ). – ф. 1, оп. 8, спр. 3196, арк. 7.
7. Правда Украины. – 1964, 26 грудня.
8. Там само. – 1962, 19 листопада.
9. ЦДАГОУ. – ф. 1, оп. 8, спр. 3196, арк. 9.
10. Днепровская правда. – 1963, 10 вересня.
11. Державний архів Донецької області. – ф. 326, оп. 78, спр. 145, арк. 15;
12. оп. 89, спр.237, арк. 35.
13. Державний архів Дніпропетровської області. – ф. 4815, оп. 1, спр. 43,
14. арк. 4.
15. 13. Иоффе Ю. Один на один с системой. – Луганск, 1995. – с. 34.
16. 14. Комсомольское знамя. – 1989, 17 вересня.
17. 15. Медведев Р. Личность и эпоха. – М., 1991. – с. 159.
18. Аджубей А. Крушение иллюзий. – М., 1991. – с. 114.
19. Врублевский В. Владимир Щербицкий: правда и вымыслы. – К., 1993. – с. 85.
20. ЦДАГОУ. – ф. 1, оп. 25, спр. 818, арк. 28.
21. Калугин О. Вид с Лубянки. – М., 1991. – с. 32.

Стоцька Н.**СІЯЧІ МАТЕМАТИКИ У ВУЗАХ УКРАЇНИ У 19 ст.**

У центрі уваги автора публікації перебувають науковці, які здійснили важливий внесок у математичну науку XIX ст.

В Україні розвивалась самобутня висока матеріальна та духовна культура. На початку століття передові позиції у поширенні математичної освіти посідали Київська академія і Харківський колегіум, а в західних областях – Львівський культурний центр. Але більш сприятливі умови для розвитку науки склалися в Україні після відкриття університетів у Харкові (1805), Києві (1834) та Одесі (1865).

Тимофій Федорович Осиповський (1765-1832) був першим викладачем математики Харківського університету. Це відомий російський вчений, професор, наукові інтереси якого були зосереджені на питаннях механіки, астрономії, оптики.

Андрій Федорович Павловський (1788-1857) сорок років викладав математику у цьому ж університеті, а його учень – Михайло Васильович Остроградський (1803-1862) став видатним українським математиком. У 50-х роках Остроградський пише ряд творів з алгебраїчної тематики, з теорії алгебраїчних функцій, інтегрування диференціальних рівнянь, теорії ймовірностей, геометрії. Своєю викладацькою роботою, методико-педагогічними статтями, навчальними посібниками він заслужив також репутацію першокласного педагога.

Єгорій Федорович Сабінін (1832-1909) – професор, учень Остроградського, так писав про свого вчителя: «якого, як великого свого вчителя, що передав учням своїм і любов до науки, і ключ до самостійних наукових досліджень, поважатимуть кілька поколінь професорів і вихователів навчальних закладів» [3]. Професор Данило Михайлович Деларю (1839-1905) у 60-80-ті роки дещо поліпшив математичну діяльність в університеті, викладаючи на високому рівні курс вищої алгебри, та видавши «Курс диференціального числення і теорії алгебраїчних функцій» (1869) та «Курс теорії диференціальних рівнянь» (1880) [6]. З 1885 року тут працює професор Олександр Михайлович Лапунов (1857-1918) – творець теорії стійкості руху і автор досліджень про фігури рівноваги обертальної рідини, теорії потенціалу, теорії ймовірностей.

Професор Володимир Андрійович Стеклов (1864-1926) з 1894 року проводив інтенсивну наукову роботу в галузі теоретичної фізики та диференціальних рівнянь. З 1875 по 1898 рік в університеті працював професор Костянтин Андрійович Андрєєв (1848-1921), який розвивав геометричну тематику. У кінці століття професором кафедри чистої математики працював Дмитро Олександрович Граве (1863-1939) та професор Дмитро Матвійович Синцов (1867-1946), який у своїх творах розвинув і узагальнив теорію коннексів в її зв'язку з інтегруванням диференціальних рівнянь в частинних похідних першого порядку.

У 1834 р. на базі Волинського ліцею було відкрито Київський університет. Навчальні курси спочатку читались, орієнтуючись на досягнення найкращих вітчизняних і зарубіжних авторів – Остроградського, Лагранжа, Фур'є, Коші, Біо. Професор С.С. Вижевський (1783-1850) читав аналітичну геометрію та інтегрування диференціальних рівнянь, О.Н. Тихомандрицький (1810-1888) – розв'язування двочленних рівнянь, Н.А. Дяченко (1809-1878) – диференціальне і інтегральне числення, теорію означених інтегралів, алгебраїчних рівнянь, І.І. Рахманінов (1826-1896) – прикладну математику та нарисну геометрію. Проводились дослідження, які потім захищались як дисертації [1].

У наступні десятиліття стан навчальної та наукової роботи поліпшується, з'являються оригінальні дослідження та наукові праці.

Павло Емілійович Ромер (1835-1889), вихованець Київського університету, вивчав наближені обчислення коренів алгебраїчних рівнянь, а в 1867 р. захистив докторську дисертацію за темою: «Основні початки методу кватерніонів» [1].

Михайло Єгорович Ващенко-Захарченко (1825-1912), колишній студент університету, читав різні математичні курси, ідеї яких описав у працях «Про визначені інтеграли», «Символічне числення і застосування його до інтегрування лінійних диференціальних рівнянь», «Ріманова теорія функцій кількох змінних» (докторська дисертація у 1866 р.).

Василіо Петровичу Єрмакову (1845-1922) належать найвизначніші праці цього періоду, в яких розкриті теорії диференціальних рівнянь та математичної фізики. Його докторська дисертація «Інтегрування диференціальних рівнянь механіки» (1877) була важливим внеском в досліджувану тему. [4]

Професор Борис Якович Букреев (1859-1962) працював у галузі теорії функцій, аналізу та геометрії. У 1889 році він захистив докторську дисертацію «Про фуксові функції нульового рангу з симетричним основним полігоном».

Видатні досягнення в розвитку математики в Києві належить Григорію Васильовичу Пфейферу (1872-1946), перші наукові дослідження якого належать розв'язуванню алгебраїчних рівнянь в радикалах.

Професор Олександр Петрович Котельников (1865-1944) досяг видатних результатів при дослідженні теорії кватерніонів, основ механіки і векторного числення у неевклідових геометріях.

У 1865 році на базі Рішельєвського ліцею було відкрито Новоросійський (Одеський) університет, в якому відразу розгорнулася науково-методична робота під керівництвом професорів С.П. Ярошенка (1846-1917), В.В. Преображенського (1846-1905), Г.В. Слешинського (1854-1931) та ін.

При Одеському товаристві природодослідників у 1876 році було створено математичне відділення, яке виконувало функції Одеського фізико-математичного товариства.

В кінці XIX ст. оновлюється викладацький склад університету, тематика наукових досліджень, форми роботи математичного відділення. І.В. Слешинський стає провідним математиком університету разом із такими своїми учнями, як Є.Л. Бушицький (1874-1952), В.Ф. Качан (1866-1953), І.Ю. Тимченко (1863-1939), В.А. Ціммерман (1866-1939), С.Й. Шатуновський (1859-1929). Тимченко читав спецкурси з числення залишків і його застосування в теорії визначених інтегралів, з основ теорії аналітичних функцій, теорії кривих вищого порядку на площині. Качан викладав теорію кривих двоякої кривизни і теорію поверхонь та курс еліптичної фізики. Вже в наступному столітті всі ці молоді спеціалісти захистили дисертації, написали багато наукових праць, зробили чималі внески у розвиток науки [4].

Математичні пошуки в західних землях України перебували на рівні методичних удосконалень при викладанні, реферуванні робіт. Головним навчальним центром був Львів, який зазнав стабільного впливу Польщі. При викладанні математики використовувались кращі посібники Кристіана Вольфа (1679-1754) «Початки чистої математики» та Кестнера «Прикладна геометрія». Львівський університет було створено на початку XX ст., вчені якого зробили значний внесок в науку України. Яскравий слід у розвитку математики почав з кінця XIX ст. уродженець Чернігівської області, український математик Георгій Федосійович Вороний (1868-1908). Своїми роботами «Про цілі алгебраїчні числа, які залежать від кореня незвідного рівняння третього степеня» (магістерська дисертація 1894 р), «Про одне узагальнення алгоритму неперервних дробів» (докторська дисер-

тація 1897) він започатковує загальну теорію невизначених рівнянь третього степеня [4].

Математика почала стрімко розвиватися і в Київському політехнічному інституті, заснованому в 1889 році та в Єкатеринославському (Дніпропетровському) гірничому училищі, відкритому в 1899 році. В них працювало чимало університетських професорів, проводилися математичні дослідження. Значне місце в гірничому училищі посідають дослідження академіка АН СРСР О.М. Дленника (1876-1950), спрямовані на впровадження математичних методів в теорію пружності [7].

Професор Дніпропетровського гірничого училища Я.І. Грдина (1871-1931) застосує математичні методи аналітичної механіки до вивчення динаміки живих організмів, виводить рівняння зв'язків живого організму. Дослідження у цій галузі заклали фундамент для нової сучасної науки – біокібернетики.

Починаючи з середини ХІХ ст., українські математики приділяють неабияку увагу питанням історії математики: читають відповідні курси студентам, готують посібники та монографії, проводять історико-математичні дослідження, друкують наукові статті.

У подальші періоди розвиток математики в Україні набуває все більшого розмаху і обсягу.

Література

1. Бородин А.И., Бугай А.С. Биографический словарь деятелей в области математики. – К.: Рад. шк., 1979.-607с.
2. Вилейтнер Г. История математики от Декарта до середины XIX столетия.- М.: Изд-во физ.-мат. мет-ры, 1960.-467с.
3. История математики с древнейших времен до начала нового времени. Т.1./ Под. ред. А.П. Юшкевича. - М.: Наука, 1970. – 350с.
4. Клейн Феликс. Лекции о развитии математики в XIX столетии. Науч.-техн. изд-во НКТП СССР, 1937.-432с.
5. Рыбников К.А. Возникновение и развитие математической науки: Книга для учителя. - М.: Просвещение, 1987.-158с.
6. Математика 19 века./ Под ред. А.Н. Колмогорова и А.П. Юшкевича. – М.: Наука, 1978.
7. История отечественной математики. Т.4; кн.2. – К.: Наук. думка, 1970.-666с.

УДК 37. 036 (477)

Тюльпа Т.М.

ДОСЛІДЖЕННЯ ІСТОРІОГРФІ ПРОБЛЕМИ СТАНОВЛЕННЯ ТА РОЗВИТКУ ЕСТЕТИЧНОГО ВИХОВАННЯ В УКРАЇНІ (1917-1937рр.)

У статті подано періодизацію історіографічних досліджень та провідні напрями історико-педагогічних розвідок вітчизняних науковців щодо проблеми становлення та розвитку естетичного виховання підростаючого покоління в Україні (1917-1937рр.).

Становлення незалежної української держави та відродження національної культури стимулює вирішення низки питань щодо творення, збереження, поширення та засвоєння духовних надбань нації.

“Національна доктрина розвитку освіти України у ХХІ столітті” одним із першочергових завдань визначила необхідність докорінного реформування всієї системи шкільної освіти, що передбачає забезпечення можливостей постійного

духовного самовдосконалення особистості, формування інтелектуального та культурного потенціалу як найвищої цінності нації.

Актуальність і необхідність оновлення естетичного виховання в загальноосвітній школі обумовлені тим, що саме в школі повинна розкриватися культура особистості, формуватися світогляд, закладатися основи моральності та духовності, виховуватися творче ставлення до життя. Педагогічний процес має багаті потенціальні можливості поєднання всіх факторів естетичного виховання в єдину систему.

Сучасні проблеми вироблення національно-культурного та освітнього орієнтирів обумовлюють необхідність критичного усвідомлення історичного минулого. Узагальнення набутого досвіду, аналіз характерних тенденцій історичного процесу дає можливість формувати більш ґрунтовні підходи до вирішення проблем сьогодення. Особливої уваги потребують ті періоди вітчизняної історії, які виявилися багатими на суспільно-політичні, економічні, соціальні та культурні події.

Хронологічні рамки дослідження охоплюють період 1917-1937 рр. Нижня межа періоду зумовлена утворенням української держави, розгортанням активного національно-визвольного, громадсько-політичного та культуротворчого руху в Україні. Верхня межа дослідження – 1937 р., коли було остаточно згорнуто курс на українізацію й уніфіковано до загальноосвітніх вимог систему освіти в Радянській Україні, а також поширилися репресії проти діячів науки, культури й освіти.

Період 1917-1937 рр. був в Україні надзвичайно важливим для вітчизняної педагогіки в цілому й естетичного виховання, зокрема. Це – період інтенсивного творення національної школи й культури. Отже, в нинішніх умовах, коли Україна потребує активного втілення програми розвитку української національної культури, освіти, вивчення досвіду минулого набуває практичного значення.

Особливістю досліджуваного періоду є те, що він багато в чому подібний до нинішнього часу пояснює проблеми сьогодення. Висока ціна радикальних змін в усіх сферах життєдіяльності суспільства, матеріальна скрута, соціальне напруження, необхідність відродження духовної та естетичної культури, серйозні недоліки в галузі освітньої політики є характерними рисами, притаманними як періоду 1917-1937 рр., так і сучасності. Своєчасне усвідомлення динаміки розвитку культурно-освітнього руху, тенденцій і напрямків естетичного виховання допоможе запобігти повтору попередніх прораханків.

Існує чимало ґрунтовних досліджень різних аспектів історії української педагогіки, що так чи інакше стосується періоду, який розглядається у статті – Н.Агафонової, Г.Васьковича, Л.Вовк, Т.Завгородньої, С.Золотухіної, З.Палюк, О.Попової, Л.Потапової, Б.Ступарика, Л.Тютюнник, О.Сухомлинської [1] та інших. Поряд із ними проблеми розвитку теорії й практики естетичного виховання школярів в Україні в 1917-1937 рр. знайшли своє певне відображення в науковій історико-педагогічній літературі.

Історіографію цієї проблеми згідно з дослідженнями Н.Гупан умовно можна поділити на такі періоди:

- 1) 1920-1930 рр.;
- 2) 1950-1980 рр.;
- 3) 1990 рр. - наш час.

У літературі першого періоду ця тема тією чи іншою мірою була відображена у загальних працях, присвячених розвитку культурно-освітнього руху в Україні, питанням освітньої реформи в означений період. Наприклад, у працях Е.Гірчак, П.Гринька, Я.Ряппо, С.Постернака розглядалися питання культурно-освітнього будівництва в післяреволюційні роки.

Розвитку окремих засобів естетичного виховання молоді присвячені праці М.Гринченко “Українська музична творчість за радянських часів” [2], А.Лейтеса і

М.Яшека "10 років української літератури" (1917-1927), І.Шевченко "Сучасний український театр". У них знайшли відображення тенденції розвитку та здобутки українського мистецтва в окреслений період, вплив різних видів мистецтва на естетичне вдосконалення особистості, роль мистецтва в житті народу.

В 20-30 роки було розпочато висвітлення цієї проблеми науковцями української діаспори, які розкривали процеси становлення освіти в цілому й окремих її напрямків через призму суспільно-політичного бачення: І.Герасимович "Життя й відносини на Радянській Україні" (Берлін 1922), С.Сірополко "Народна освіта на Советській Україні" (Варшава 1934). Загальною тенденцією тогочасної історико-педагогічної літератури була відсутність у ній повноцінної документальної бази та переважно тенденційний характер висвітлення проблем навчання і виховання. Але ці роботи започаткували процес вивчення культурно-естетичного розвитку українського народу з позицій суспільно-історичних перетворень.

В 30 роки спрямованість праць, що торкалися проблем естетичного виховання в Україні, у вітчизняних наукових дослідженнях суттєво змінилася. У більшості публікацій, які побачили світ в умовах тоталітарного режиму, в основному критикувалися позиції буржуазного націоналізму та його прояви у галузі освіти та естетичного виховання учнів. Погоджуючись із дослідниками історіографії цього періоду (Н.Агафонова, Л.Потапова, А.Пижик та інші) слід відзначити їхнього недостатню наукову завантаженість: А.Ахматов "Українська контрреволюція на культурнім і літературнім фронті" (1930); В.Затонський "Національно-культурне будівництво й боротьба проти націоналізму" (1934).

У цих роботах фактичний матеріал щодо національно-культурних процесів у перші десятиріччя радянської влади в Україні висвітлював здебільшого ідею "створення єдиної радянської культури" із точки зору теми "провідної ролі партії" в усіх суспільних культурно-просвітницьких перетвореннях.

Вагомий внесок у дослідження проблеми культурно-естетичного розвитку українського народу було зроблено у 50-60-ті роки. В наукових працях М.Марченка "Історія української культури" і І.Золотоверхого "Становлення української радянської культури (1917-1920)" висвітлено питання культурного будівництва в суспільстві й школі. У своєму прагненні відповідати тогочасній офіційній концепції історико-педагогічної науки означені роботи несли відбиток ідеологічних штампів та перекручень.

У 70-80-ті роки історико-педагогічні дослідження в переважаючій більшості обминали характерні особливості національного розвитку освіти в республіках Радянського Союзу. Так, у праці М.Лейзерова "У пошуках і боротьбі. З історії естетичних поглядів і естетичного виховання в радянській Росії" [3], присвяченій вивченню історії естетичного виховання, було узагальнено й систематизовано багато фактичного матеріалу, але викладені вони були з позиції ідеологічних настанов цієї проблеми партійних і державних органів.

В іншому ключі відбувалося вивчення проблем естетичного виховання в наукових дослідженнях української діаспори. І хоча вона також несла в собі елементи ідеологічного протистояння і не могла спиратися на відповідну джерельну базу, її вирізняв більш поміркований і реальний підхід до розгляду подій історичного минулого в Україні. Проблеми соціально-політичного, культурного, естетичного розвитку знайшли відображення в роботах С.Ніколішина "Культурна політика більшовиків і історичний культурний процес" (Берлін-Мюнхен, 1947), І.Крилова "Система освіти в Україні (1917-1930 рр.)" (Мюнхен, 1956). Із досліджень 1970-1980 рр. слід відмітити ряд узагальнюючих монографій: І.Кейван "Нариси з історії української культури" (Едмонт, 1984); В.Янів "Нарис історії української культури" (Нью-Йорк, 1985); М.Семчишин "Тисяча років українській культурі; Історичний огляд культурного процесу" (Нью-Йорк, Париж, Сідней, Торонто, 1985). Загалом,

зарубіжні дослідники лише побіжно торкаються проблем розвитку естетичного виховання особистості у визначений період, підкреслюючи основні напрямки здійснення культурних перетворень, необхідність збереження, поширення та засвоєння духовних здобутків нації.

Особливу історіографічну цінність із точки зору обраної проблеми мають роботи В.Адищева, О.Апраксіної, І.Гадалової, М.Плохової, В.Шацької, в яких висвітлюються особливості становлення теорії й практики естетичного виховання школярів в СРСР. Коло проблем, яких торкалися дослідники, були притаманні й цьому періоду становлення української системи естетичного виховання. Питання розвитку теорії естетичного виховання в перші післяреволюційні роки, досвід організації масового музично-естетичного виховання 20-30 рр. були розглянуті й узагальнені В.Шацькою [4]. У дослідженнях О.Апраксіної на основі аналізу навчальних програм і посібників даного періоду були виявлені тенденції розвитку естетичного виховання, його змісту, форм, методів. Вищезгадані роботи, висвітлюючи загальнопедагогічні та культурні явища, які відбувалися в державі в перші післяреволюційні десятиріччя, все ж таки не спираються на національні традиції, не розкривають особливостей їхнього розвитку в Україні.

Нинішній процес відродження української культури, реформування системи освіти посилили інтерес науковців до історії становлення системи естетичного виховання в перші десятиріччя радянської влади. Опубліковано ряд наукових праць, в яких розкриваються окремі аспекти проблеми, що вивчаються. О.Михайличенко розкриває питання виникнення та розвитку процесу естетичного виховання молоді в Україні [5]. Автор розглядає діяльність громадських та музичних товариств, аматорських організацій, закладів освіти, окремих діячів, які сприяли розвитку національної культури та самосвідомості українського народу. В контексті історико-педагогічного дослідження Л.Прокоф'євою охарактеризовано проблеми розвитку образного сприймання художніх творів школярами. А.Кікоть було виявлено історико-генетичні тенденції в галузі масових синтетичних форм художнього виховання, визначено їхню змістовну спрямованість. Ґрунтовний аналіз впливу театрального мистецтва на морально-естетичне становлення особистості школярів в Україні (1918-1941 рр.) було зроблено Л.Котиковою [6]. Досліджуючи розвиток музичного виховання учнів загальноосвітніх шкіл України в післявоєнні роки, А.Калениченко докладно прослідкувала динаміку становлення системи музично-естетичного виховання в 1917 - 1941 рр.

У численних дослідженнях останніх років Л.Гордієнко, Р.Кіри, І.Кучинської, О.Коваль, Ф.Ковпика, А.Лещенко, А.Марушкевич, А.Соколової та ін. теоретично обґрунтовано прогресивне значення й актуальність педагогічної спадщини українських учених-педагогів у справі створення теоретичних і практичних основ естетичного виховання. Ряд наукових праць Н.Дем'яненко [7], Л.Іванової, І.Небесника, М.Пономаренко, Е.Федотова, І.Фрайта та ін. присвячений впливу українських діячів культури та мистецтва на розвиток естетичного виховання школярів. У дослідженнях конкретизовано їхній внесок в розробку теоретичних питань естетичного виховання особистості, формування його змісту, принципів, форм організації, методів.

Узагальнений історіографічний огляд дозволяє зробити висновок про те, що сьогодні актуальним є розгляд динаміки становлення системи естетичного виховання учнів як цілісний взаємопов'язаний процес, що відбувався в Україні.

Дослідники процесів становлення й розвитку естетичного виховання школярів в Україні в рамках визначеного періоду доводять його історичну обумовленість, залежність від державної політики і реального стану у сфері освіти. Вони відзначають високий теоретичний, методологічний і практичний рівень здійснення естетичного виховання, цілі й завдання якого, з одного боку, визначалися по-

літичними, соціально-економічними і культурними основами держави, з іншого – спиралися на етнічні та народно-виховні традиції українського народу, збагачені поширенням загальнонаукових знань про суспільство та людину. Науковці наголошують, що теоретико-методологічне значення педагогічних ідей щодо проблем естетичного виховання школярів суперечило реальним можливостям суспільства через негативні явища соціально-політичного характеру.

Отже, проблема становлення системи естетичного виховання породжує об'єктивну потребу в опорі сучасної шкільної практики на досягнення позитивного вітчизняного досвіду, зокрема, окресленого вище періоду, який за характером національних перетворень був подібним сучасному.

Література

1. Сухомлинська О.В. Періодизація педагогічної думки в Україні: кроки до нового виміру //Збірник наукових праць: Спеціальний випуск "До витоків становлення української педагогічної науки" /В.Г.Кузь (гол. ред.) та інші. – К.: Наук. світ, 2002. – 323 с.
2. Гринченко М. Українська музична творчість за радянських часів //Життя і революція. – 1927. – № 11-12. – С. 121-147.
3. Лейзеров Н.Л. В поисках и борьбе. Из истории эстетического воспитания. – М., 1971. – 192 с.
4. Шацкая В.Н. Музыкально-эстетическое воспитание детей и юношества. – М.: Педагогика, 1975. – 200 с.
5. Михайличенко О.В. Нариси з історії музично-естетичного виховання молоді в Україні (друга половина XIX – початок XXст.) /Київський державний лінгвістичний університет. – К., 1999. – 238 с.
6. Котикова Е.М. Нравственно-эстетическое воспитание учащихся средствами театрального искусства в Украине (1918-1941 гг.): Дис. ... канд. пед. наук: 13.00.01. – К., 1989. – 212 с.
7. Дем'яненко Н. Впровадження ідей національного виховання В.М.Верховинця в практику сучасного педвузу //Високі технології виховання. – Х., 1995. – С. 27-32.

УДК 908 (477)

Філіпов Є.Г.

ОСНОВНІ КОНЦЕПЦІЇ РЕФОРМУВАННЯ ДЕРЖАВНОЇ ТОРГІВЛІ УКРАЇНИ В РОКИ „ГОРБАЧОВСЬКОЇ ПЕРЕБУДОВИ" 1985 - 1991

Розглянуті основні концепції реформування державної торгівлі України на останньому етапі її перебування у складі СРСР. Доводиться положення про причетність авторів економічних реформ до формування суспільної думки громадян, а також позиції керівництва країни.

Реформи початку 90-х рр. минулого віку привели Україну до глобальної кризи, яка охопила усі сфери життєдіяльності держави: економіку, політику, культуру, мораль. Декларовані демократичні свободи поєднувалися з масовим зубожінням українського народу: закриттям підприємств, безробіттям, інфляцією, посиленням бюрократичного апарату, розгулом злочинності і втратою моральних векторів.

На початок XXI сторіччя ми маємо суспільство, якому немає точного історичного визначення. Тому, конкретні наукові дослідження, саме історичного характеру, допоможуть відтворити об'єктивну картину соціально-економічного розвитку держави на сучасному етапі, для чого необхідно знати стартове положення, тобто з чого і як починався шлях до реформ. На доцільність міждисциплінар-

ного співробітництва істориків та економістів, саме при дослідженні економічних проблем звертав увагу відомий американський економіст В. В. Леонт'єв [1]. Актуальність теми базується на загальноновизнаній аксіомі про те, що в цивілізованому суспільстві, саме торгівля є індикатором стану економіки в цілому. Іншими словами, це той вузол протиріч і проблем, у якому задіяні інтереси кожної людини, як виробника так і споживача.

Серед праць, що містять інформацію з даної теми перш за все слід назвати мемуари політиків перебудовного та післяперебудовного періодів: М.С.Горбачова [2], Л.М.Кравчука [3], В.М.Литвина [4], у яких оцінка радянської епохи переплітається із роздумами про політичну та економічну владу, культуру і закони. Заслужують уваги дослідження українських, російських та європейських науковців, присвячених аналізу і критиці радянської системи в цілому і зокрема останнього етапу її існування. В їх числі колективні праці Г. В. Щокіна, М. В. Поповича, М.С.Кармазіна „Україна на зламі тисячоліть" [5], В. А. Смолія, І. Ф. Кураца, В. М. Литвина „Україна: утвердження незалежної держави (1991 -2001)" [6], Л. І.Кормича і В. В. Багацького „Історія України (від найдавніших часів і до XXI століття)" [7], В.Г.Кременя, Д.В.Табачника, В. М. Ткаченка „Україна: проблеми самоорганізації" [8], стаття П. Т. Тронька „Щербицький В. В. (1918 - 1990)" [9], книги О.О.Зинов'єва „Коммунизм как реальность" [10], Мануеля Костельса „Информационное общество" [11], В.О.Лисичкіна і Л.О.Шелєпіна „Третья мировая информационно - психологическая война" [12], і „Россия под властью плутократии: история чёрного десятилетия" [13].

Слід відмітити, що автори українських робіт торкаються проблем торговельної галузі України епізодично, в основному говорячи про її недоліки. Решта, зокрема О. О. Зинов'єв, Мануель Костельс, В. О. Лисичкін і Л. О. Шелєпін зупиняються на тій ролі, яку відігравала торгівля в житті радянського суспільства взагалі. Використання їх досліджень вважається доцільним, оскільки дозволяє зрозуміти загальні тенденції суспільного розвитку, які за радянських часів були спільними для усіх республік. Метою даної статті є висвітлення і аналіз основних концепцій реформування державної торгівлі в СРСР.

Джерельну базу складають монографії, статті, виступи учених -економістів, присвячених всебічному аналізу радянської економіки і пошуку шляхів и реформування. Необхідно відмітити, що обговорення насущних проблем, як економічних, так і інших, проходило в атмосфері високої активності усього суспільства, що було наслідком попередніх десятиріч мовчання. У засобах масової інформації виступали письменники, керівники галузевих структур, журналісти тощо, з ідеями про які зовсім недавно, було неможливо говорити вголос. Проводилися чисельні „круглі столи", створювалися дискусійні клуби, для участі в яких запрошували відомих науковців. Їх пропозиції відносно перебудови існуючого господарчого механізму, сприймалися мільйонами громадян як найвища ступінь відвертості. Значний вплив на формування суспільної думки і навіть на позицію керівництва країни, мали концепції перебудови економіки відомих економістів, академіків Л.І.Абалкіна, А.Г.Аганбегяна, Г.О.Арбатова, Г.Єгізаряна, Т.І.Заславської, яких називали „прорабами перебудови". Вони входили до так званого неформального „мозкового центру" при М.С.Горбачові брали участь у нарадах, що проводилися у ЦК КПРС і Раді Міністрів, а Л.І.Абалкін навіть входив до складу уряду. На думку реформаторів, перебудова торговельної галузі була можлива лише у комплексі з перебудовою всієї командно-адміністративної економіки, а також політичної системи. Так Л.І.Абалкін у перші роки перебудови, висловлювався за необхідність швидкого переходу галузей народного господарства на господарчий розрахунок. Погіршення стану внутрішньої торгівлі на початку перебудови він ставив у пряму

залежність із ситуацією на світовому ринку, зокрема з падінням цін на сировину, енергоносії тощо [14].

У 1990 р. перебуваючи членом уряду СРСР і головою комісії з економічної реформи Л. І.Абалкін говорить дещо інше. Наприклад про те, що руйнування адміністративно-командної економіки не було своєчасним, оскільки ринкові структури ще не сформовані. Він зупиняється на окремих зловживаннях у торгівельній галузі, відсутності необхідних товарів у продажу, стверджуючи, що всі вони знаходяться на складах і підприємствах - виробниках. Успіх економічної реформи у країні він пов'язував із введенням сильної авторитетної влади в особі президента СРСР [15].

Цікавим є той факт, що саме у 1989-1990 рр., коли майже всі підприємства торгівлі перейшли на нові основи господарювання, сотні працівників органів Державної безпеки здійснювали рейди по державним та кооперативним магазинам, складським приміщенням, у пошуку прихованих товарів [16]. А. В. Аганбегян, критикуючи планову економіку одночасно висував проекти реформування. Був переконаний, що економічні реформи приведуть до формування соціально справедливого суспільства [17]. У своїх роздумах, академік школи зупинявся на недоліках державної торгівлі, зокрема на дефіциті товарів, який вважав породженням помилкового господарчого механізму, а не відсутністю ресурсів, засобів тощо. Він рекомендував торгівлі переходити на вільні й договірні ціни, а також частіше проводити ярмарки – продажі, щоб позбутися залежалих товарів.

Вже після розпаду Радянського Союзу погляди А. Г. Аганбегяна значно змінилися. На його думку, спроба модернізації соціалістичної системи була напевно чи можлива. Це стало очевидно вже в 1990р. Саме тоді, вважав він, державна торгівля ввійшла в стадію остаточної кризи, як і вся Радянська економіка в цілому [18].

Причинами кризи були: остаточні явища „застійного періоду“, страйки, сепаратизм, незбалансованість цін, вихід республік зі складу СРСР. Ще більш радикальними були погляди Г. О. Арбатова який в 1988 р. заявив, що командно-адміністративна економіка й нові методи господарювання - несумісні [19]. Щоб забезпечити успіх реформ, пропонував зламати стару економічну настройку за допомогою адміністративного й політичного тиску. Серед проблем, гальмуючих перебудову, він називає торгівлю і громадянське харчування, які виродинилися у щось паразитичне, шкідливе для суспільства, і протирічать його духовним та моральним цінностям. Г.О.Арбатов підкреслює, що без революції у цих сферах будь - які досягнення промисловості і сільського господарства будуть нічого не варті Але конкретних шляхів проведення такої революції він не пропонував і обмежився зауваженням про необхідність серйозної дискусії на цю тему. На відміні від Г. О. Арбатова, доктор економічних наук Г. Спазарян намагався спрогнозувати майбутню ринкову модель розвитку торгівельної галузі [20]. З його точки зору, в умовах економічної самостійності, торгівля вийде на прямий зв'язок із підприємствами - постачальниками. Останні будуть формувати номенклатуру товарів саме на підставі заказів торгівлі. Вільний вибір постачальника дасть можливість забезпечити економічний контроль споживача над виробником. Це приведе до економічного змагання соціалістичних товаровиробників з метою задоволення потреб населення.

При такій організації оптова торгівельна ланка буде відігравати роль загальноекономічного центру. Прибутки торгівлі слід формувати в залежності від обсягу і ступеню задоволення реального попиту населення. Такий критерій оцінки роботи торгівлі як товарообіг, необхідно відмінити, оскільки він може зростати і за рахунок підвищення цін. Замість нього треба враховувати тенденції торгівлі до зниження цін. Висувачи таку модель майбутнього розвитку торгівлі, науковець визнає, що вона дуже ідеальна і тому може бути реалізована за кілька етапів. На відміну від інших, Т. І. Заславська економічні проблеми суспільства розглядала через призму соціології. Аналізуючи поведінку різних соціальних груп вона дійшла висновку, що в руках керівних робітників торгівлі були зосереджені самі великі обсяги майна і грошових коштів нетрудового характеру. Добробут цієї групи безпосередньо зв'язан з адміністративно-бюрократичною верхівкою, тому

перебудова повинна зруйнувати ґрунт, на якому цей добробут базується [21]. Негативну оцінку надавала науковець і рядовим робітникам прилавку. Посидаючи на газетні публікації і суспільну думку тих років, вона робить однозначний висновок: чесна робота в торгівлі - неможлива. Для її реформування і т.заславська пропонує дрібні торгівельні кооперативи, у тому числі індивідуально - сімейні, плуралізм форм власності, продажу підприємствами своєї продукції через фірмові магазини, віддачу магазинів в оренду трудовим колективам тощо [22].

Особливе місце серед концепцій реформування торгівлі і радянської економіки в цілому займають погляди Д. В. Валового, який тривалий час був заступником головного редактора газети "Правда". Починаючи з кінця 50-х рр. минулого століття, тобто задовго до перебудови, він на конкретних прикладах доводив положення про збитковий характер радянської економіки [23]. На думку Д. В. Валового, це було зумовлено тим, що вимір обсягу виробництва, оцінка і стимулювання роботи підприємств, проводилися на основі випуску валової продукції. Фонд заробітної плати визначався у відсотках до валу. Скорочення випуску продукції у карбованцях автоматично вело до зменшення заробітної плати і фондів економічного стимулювання. Тому вважав науковець підприємствам було не вигідно випускати дрібні та дешеві товари, оскільки на них плану не виконали. Саме тому їх відсутність у торгівельній мережі ставала хронічно з іншого боку. Саме ця була не зайнявлена в отриманні дешевих товарів, через те, що їх продаж заважав виконанню плану товаробігу [24].

Д. В. Валовий пропонував усунути валові показники як критерій ефективності роботи народного господарства.

Популярні економісти 1980 - х рр. М. П. Шмельов і В. В. Попов як і їх колеги акцентували увагу на дефіциті складних товарів у продажу, але причину його бачили в занадто високому рівні деталізації господарчих планів [25]. Вона породжувала плутанину і часто приводила до парадоксальних ситуацій, коли в одних регіонах країни існував дефіцит товарів, а в інших їх надвиробництво. Перебудова економіки з точки зору М. П. Шмельова і В. В. Попова, дасть можливість по-заявитися дефіциту, тому що підприємства і торгівля самі зможуть домовлятися між собою про те, що продавати і що купувати. Автори концепції висловлюють ідею про доцільність індикативного планування, як це було під час НЕГП. Суть його в тому, що держава впливала на суб'єкти господарчого права за допомогою цін, податків, відсотків по кредитах тощо.

Оригінальну точку зору на торгівлю висловив доктор економічних наук А. М. Матлін. На його думку торгівля це не продаж товарів населенню, а обмін речовин в суспільстві на основі грошового і товарного обігу [26]. Він говорив про те, що навіть на п'ятому році перебудови, в суспільстві відсутнє розуміння торгівлі, як загальної форми ринкових відносин. Вчений вважав, що реформування галузі можливо лише при наступних наступних умовах: по-перше, для купівлі - продажу необхідно мати товар, причому таким, від якого залежить доля виробника, товару і покриття по-друге, для купівлі - продажу необхідно мати гроші, а вони знаходяться у руках державних органів; по-третє, демонополізація торгівлі, і ще одне, для успіху перебудови необхідно оживити торгівлю. Основні концепції реформування торгівельної галузі поділяли відомі українські науковці. Наприклад, київські економісти В. О. Хилько, І. П. Рищенко, С. Ф. Дробноход, також висловлювалися за необхідність прямих зв'язків між виробництвом і торгівлею, а також рекомендували підприємствам торгівлі швидше переходити на господарчий розрахунок [27].

Академік А. А. Чухно реформування державної торгівлі поєднував із прискоренням науково-технічного прогресу [28] і висував пропозицію стосовно доцільності створення в Україні товарних бірж. Їх особливість полягає у тому, що товар присутній тут не цілими партіями, а у вигляді зразків і навіть просто назв і документів. До речі, в Україні протягом 1991 р. планувалося створити 14 товарних бірж [29]. Таким чином, основні концепції реформування державної торгівлі зводилися до введення нових форм господарювання, зокрема, господарчого розрахунку і орендного підряду, заохочення різноманітних форм кооперації, встановлення прямих зв'язків підприємств - виробників з торгівельною галуззю, подолання дефіциту і створенню товарних бірж. Висувалися пропозиції про відміну валового підходу, як критерія оцінки ефективності роботи торгівельної галузі, а також про необхідність посилення ролі оптової торгівлі як загальноекономічного центру. У своїх проектах реформування радянської економіки, автори концепцій основну увагу приділяли проблемам промисловості, сільського господарства, а про торгівлю згадували майже в останню чергу, хоча, як переконливо доказав доктор економічних наук А. М. Матлін, саме торгівля є тим регулятором який спроможний оживити роботу всіх галузей народного господарства. Цікаво відмітити, що пропозиції стосовно проведення ринкових по суті реформ, були обставлені комуністичними гаслами і мислилися в рамках соціалістичного вибору. Разом з тим не виключався силовий варіант проведення реформ, тобто за допомогою тієї системи, яку хотіли ламати. Про це свідчать погляди Л. І. Абалкіна і Г. О. Арбатова. На практиці це проявилось у рейдах співробітників КДБ по магазинах і складах у пошуках прихованих товарів.

Історія становлення економіки у незалежній Україні, свідчить про те, що досвід реформування державної торгівлі у визначений період не був врахований, а із рекомендації дослідників використали лише одну: приватизація торгівлі і її роздержавлення. Через те в 1999р. частка державного сектору у роздрібній торгівлі України складала 11%, а у Донецькій області 8,5% [30]. За таких умов тема

реформування і становлення державної торгівлі потребує подальшого вивчення і осмислення.

Література

1. Леонтьев В. В. Экономические эссе. - М.: Политиздат, 1990. - 415 с.
2. Горбачов М. С., Славин Б. Ф. Неоконченная история. Три цвета времени. М: Международные отношения, 2005. - 232 с.
3. Кравчук Л. М. Останні роки імперії. Перші роки надії. - К.: Довіра, 1994. -230 с.
4. Литвин В. М. Політична арена України / дійові особи та виконавці /. - К.: Абрис, 1994.- 495 с.
5. Щокін Г. В., Попович М. В., Кармазин М. С. Україна на зламі тисячоліть. -К.: 2000.-384 с.
6. Смолій В. А., Курас І. Ф., Литвин В. М. Україна: утвердження незалежної держави (1991 - 2001). - К.: Альтернатива, 2001. - 704 с.
7. Кормич Л. І., Багацький В. В. Історія України / від найдавніших часів і до XXI століття - Харків.: Одиссей, 2001. - 480 с.
8. Кремень В.Г., Табачник Д.В., Ткаченко В.М. Україна: проблеми самоорганізації. Т. 1. - К.: Промінь, 2003. -384 с.
9. Тронько П. Т., Щербицький В. В. (1918 - 1990) // Український історичний журнал.- 2003. -№ 1.-е. 109-117.
10. Зиновьев А. А. Коммунизм как реальность. - М.: Центрполиграф, 1994. -495 с.
11. Костельс М. Информационное общество. - М.: Вече, 2000. - 348 с.

12. Лисичкин В. А., Шелепин Л. А. Третья мировая информационно - психологическая война. - М.: Алгоритм, 2000. - 432 с.
13. Лисичкин В. А., Шелепин Л. А. Россия под властью плутократии: история чёрного десятилетия. - М.: Алгоритм, 2003. - 480 с.
14. Абалкин Л. И. Диалектика социализма. В книге: обратного хода нет / ред. Попов Г. Х. - М.: Политиздат, 3989.-е. 142 - 150.
15. Абалкин Л. И. Неиспользованный шанс. Полтора года в правительстве. М.: Политиздат, 1991. - 304 с.
16. Шевякин А. П. Загадка гибели СССР. - М.: Вече, 2004. - 464 с.
17. Аганбегян А. Г. Советская экономика - взгляд в будущее. - М.: Экономика, 1988.-256 с.
18. Аганбегян А. Г. Социально - экономическое развитие России. - М: Дело, 2004.-272 с.
19. Арбатов Г. А. Размышления неэкономиста об экономике. В кн.: Обратного хода нет / под ред. Попова Г. Х. / - М.: Политиздат, 1989. - с. 170 -175.
20. Егиазарян. Разбить стереотип уравнительности. Там же. с. 254 - 259.
21. Заславская Т. И., Рывкина Р. В. Социология экономической жизни. -Новосибирск.: Наука, 1991. - 448 с.
22. Заславская Т. И. Социентальная трансформация российского общества. — М: Дело, 2003. -568 с.
23. Валовой Д. В. Экономика в человеческом измерении. - М: Политиздат, 1988.-384 с.
24. Валовой Д. В. Экономика абсурдов и парадоксов. -М: Политиздат, 1991. -431с.
25. Шмелёв Н. П., Попов В. В. На переломе: перестройка экономики в СССР. -М.: АПН, 1989. -400 с.
26. Матлин А. М. Размышления экономиста о торговле. - М.: Экономика, 1990. -172 с.
27. Хилько В. А., Грищенко И. П., Дробноход Е. Ф. На крутом переломе. Социально - экономические аспекты перестройки. - К.: Политиздат, 1988. -316с.
28. Чухно А. А. Стратегия совершенствования экономики социализма. - К.: Вища школа, 1986. - 45 с.
29. Чухно А. А. Ринок.-К.: Економіка і управління, 1991. - 47 с.
30. Нагорна М. Т., Полонська Л. А. Особливості управління торгівельними підприємствами в кризових умовах господарювання. Вісник Донецького Державного університету економіки і торгівлі / серія: Економічні науки. / -Донецьк, 1999. №3. -с. 93-98.

УДК 94(44) «1801/1831»

Харьковский Р.Г.

**ПОЛИТИКА ФРАНЦИИ В ОТНОШЕНИИ ЕГИПТА,
1801-1831 ГГ.**

В данной статье рассматривается один из аспектов формирования ближневосточной политики Франции, а именно - политика Франции по отношению к Египту конца 30-х, начала 40-х годов XIX века.

Исследование истории международных отношений на Ближнем и Среднем Востоке в настоящее время приобретает особую актуальность, в связи с очередным обострением Ближневосточного вопроса и ситуации вокруг Ирака и Ирана. Облегчить процесс решения ближневосточных проблем, на наш взгляд, может тщательное изучение опыта решения подобных проблем в прошлом. Вопросы, связанные с изучением истории стран Большого Ближнего Востока в первой половине XIX в. привлекали внимание таких отечественных и зарубежных исследователей как: К.М.Базили, Н.Н. Муравьев, В.Н.Виноградов, В.П. Георгиев, Н.А.Дулина, Т.В.Еремеева, О.И.Жигалина, А.Д.Новичев, А.Дебидур, Ш.А Жюльен, Е.Лавис, А.Рамбо, М.С. Андерсон, Ч.Вебстер, Ф. Бейли, Дж. Морриот, Ф.Мозели, В.Пюрьи, Ф.Родки, М.Сабри и др.[1] В то же время, политика Франции в этом регионе является темой малоисследованной. Данная статья представля-

ет собой попытку рассмотреть политику французских правящих кругов в отношении Египта в 1801-1831 гг.

2 сентября 1801 г. генерал Мену подписал акт о капитуляции французского экспедиционного корпуса в Египте. В Лондоне это событие было воспринято, как очередная серьёзная победа в колониальной борьбе с Францией. Казалось, что ничто не помешает британским войскам надолго занять долину Нила.

Однако, если к середине 1801 г. на Ближнем Востоке ситуация для Франции в целом складывалась неблагоприятно, в Европе дела обстояли совсем иначе. После блестящих побед Суворова в Италии между российским и австрийским дворами возникли серьёзные разногласия относительно дальнейшей судьбы освобождённых от французов территорий. Российский император Павел I [1754-1801] желал восстановить ранее существовавшие здесь итальянские монархии. В Вене же стремились к установлению своего "протектората" над Северной Италией. Такая позиция венского двора, предполагавшая расширение австрийского влияния на территорию Италии, в корне не устраивала Петербург, что вынудило Россию в 1800 г. выйти из войны [2, с.94].

В то же время резко ухудшились и англо-русские отношения. Внешним поводом к конфликту послужил захват английским флотом острова Мальты. Этот важный стратегический пункт на Средиземном море принадлежал Мальтийскому рыцарскому ордену, покровителем которого являлся Павел I. Оккупация Мальты означала усиление английского влияния в Турции и на Средиземном море, что также противоречило внешнеполитической доктрине Петербурга.

Наполеон Бонапарт, к тому времени ставший первым консулом Франции (25 декабря 1799 г. – Р.Х.), умело использовал противоречия в рядах второй коалиции в своих интересах. Собрав новую армию, он летом 1800 г. в двух крупных сражениях практически уничтожил австрийскую армию. Оставшись без поддержки России, Австрия была вынуждена выйти из коалиции и согласиться на заключение 9 февраля 1801 г. Люневильского мирного договора [3, с.335].

Незадолго до этого между Павлом I и Наполеоном завязались переговоры о союзе против Англии. Предполагавшееся соглашение открывало перед обеими странами широкие перспективы. В Петербурге и Париже обсуждали проект раздела Османской империи между Россией, Францией и Австрией, а также установления совместного франко-русского влияния в Центральной Европе и Южной Италии. Переговоры шли очень успешно, подтверждением чему может служить тот факт, что российский монарх решил даже отправить четыре эшелона войска донского под командованием М.И.Платова (1751-1818) в Индию, чтобы нанести удар по английским позициям на Востоке [2, с.107]. Но этим планам не суждено было осуществиться. 23 марта 1801 г. в Петербурге, произошёл дворцовый переворот, стоившего жизни Павлу I [4, т.1, с.462]. Вступивший на престол Александр I (1777-1825), 8-10 октября 1801 г. подписал с Наполеоном мирный договор и секретную конвенцию, в которой подтверждался принцип совместного влияния России и Франции в делах Центральной Европы и Южной Италии [5, с.82].

Одновременно российский император возобновил дипломатические и экономические отношения с Англией, однако, учитывая успехи английского оружия в Египте и опасаясь усиления британского влияния в Турции и Восточном Средиземноморье, потребовал от министерства Аддингтона-Гоксбери вывода английских войск с Мальты и из Египта. Британский парламент вынужден был согласиться с этим условием Петербурга. К этому времени Англия, лишившись всех своих союзников на континенте, осталась в войне с Францией один на один.

Оставшись без союзников и испытывая серьёзные внутренние трудности, Англия была вынуждена искать мира с Наполеоном. В стране назревало недовольство затянувшейся войной, которая мешала нормальному развитию экономики, что нашло своё выражение в смене "воинственного" кабинета Вильяма Питта на "миролюбивое" правительство Аддингтона-Гоксбери [6, с.226]. Наполе-

он, со своей стороны, также осознавал необходимость обеспечить для Франции хотя бы кратковременную передышку в затянувшийся борьбе.

Соглашение о прекращении военных действий было подписано в Лондоне 1 октября 1801 г., а 25 – 27 марта 1802 г. в г.Амьене был заключён мирный договор между Англией с одной стороны, и Францией и её союзниками – Испанией и Батавской республикой – с другой [7, с.128].

Согласно этому договору Англия признавала все сделанные Францией после 1792 г. приобретения. Кроме того, "владычица морей" возвращала Франции и её союзникам все захваченные ею в годы войны колонии за исключением Тринидада и Цейлона. Она признавала "Республику семи островов", а также обязывалась эвакуировать Мальту и вернуть Египет Турции. Франция, со своей стороны, обязывалась вывести войска из Неаполя и Рима, а также "отказывалась" от притязаний на Египет [4, т.1, с.462-463].

После заключения этого мира представитель британского правительства в Амьене лорд Корнуэльс с разочарованием заявил австрийскому послу: "Мы совершенно бессильны сделать что-либо в настоящее время на континенте" [Цит. по:4, т.1, с.462-463]. Эти слова старого дипломата говорят о том, что уже в момент подписания Амьенского мира, по крайней мере одна из сторон не была удовлетворена его условиями и не верила в его продолжительность. Судя по всему, Наполеон также не верил в долговечность мира, поскольку усматривал в экономическом могуществе Англии основную угрозу для процветания Франции [8, с.98].

В сложившейся ситуации обе стороны не спешили выполнять свои договорные обязательства. Франция усилила своё влияние в Южной Италии, по воле первого консула Швейцария была превращена в Гельветическую "дочернюю" республику, а ряд южно-германских городов лишь формально сохранял свою самостоятельность [4, т.1, с.463-464]. В свою очередь, в Лондоне не спешили принимать решение о выводе войск с Мальты – важного стратегического пункта для господства в Восточном Средиземноморье.

Несмотря на показное стремление правящих кругов Англии и Франции к устранению причин для конфронтации, конфликт назревал. Поводом к полному разрыву и возобновлению военных действий между двумя странами послужило направление Бонапартом в Египет в сентябре 1802 г. миссии полковника Себастиани, основными задачами которого было восстановление экономических и политических связей, прерванных после эвакуации французского экспедиционного корпуса, разведка английских позиций на Ближнем Востоке, а также подготовка фундамента для нового вторжения французов в Египет [9, с.235]. Спустя три месяца после отправки этой миссии в "Монитере" появился официальный отчёт о "коммерческой" экспедиции полковника Себастиани, который не оставлял сомнения в отношении истинных целей этого предприятия [10, с.58].

Расчет Наполеона в этой ситуации заключался в том, что информация о подготовке Францией похода в Египет, по его мнению, должна была сильно встревожить английское правительство и побудить его, во избежание войны, выполнить условия Амьенского мирного договора и оставить Мальту, которая была столь необходима Франции в качестве базы для будущего вторжения на Восток [2, с.128]. Разумеется, в Лондоне были сильно встревожены этими шагами французского диктатора и хорошо понимали, зачем французскому консулу на самом деле была нужна Мальта. В связи с этим отношения между Англией и Францией быстро обострялись. Все попытки сохранить мир оказались безрезультатными. "Мальта или война" – такое условие открыто поставил Бонапарт в беседе с британским послом Уитвортом 13 марта 1803 г. [Цит.по:11, с.377-378]. Англичане, понимая, что война неизбежна и что её начало – только лишь вопрос времени, отказались эвакуировать свой военный континент с Мальты, полагая, что если

схватки всё равно не миновать, то нужно к её началу иметь в своих руках как можно больше "козырных карт", одной из которых являлась Мальта.

Попытка Александра I примерить спорящие стороны не принесла результатов. 13 мая 1803 г. Англия разорвала дипломатические отношения с Францией, а 22 мая между двумя странами возобновились военные действия [12, с.271].

Главной задачей, поставленной первым консулом в этой войне, являлась полная победа над Британией. Направляя все усилия Франции на разрешение этой задачи, Бонапарт понимал, что одержать победу над Англией можно лишь двумя способами: либо посредством проведения удачной военной операции на Британских островах, или же сокрушив основы экономического могущества Соединенного королевства путём уничтожения английского влияния на Ближнем Востоке и в Индии [13, с.114].

Для достижения поставленной цели Наполеон решил использовать оба эти способа. В то время как в Булони происходила концентрация войск для последующего вторжения на Британские острова, в Левант была направлена уже упоминавшаяся миссия Франсуа Себастиани.

Необходимо отметить, что в данный период на Ближнем Востоке у Франции появился еще один противник, не менее опасный, чем англичане, – Россия. С воцарением на престоле Александра I франко-российские отношения претерпели существенные изменения. Новый российский монарх, в отличие от своего отца, в качестве основного союзника России рассматривал не Францию, а Англию. В неудавшейся египетской экспедиции и усилении французского влияния в Восточном Средиземноморье молодой российский царь усматривал прямую угрозу южным рубежам России. Именно поэтому, когда Наполеон добивался от турецкого правительства пропуска военных судов в Чёрное море, мотивируя это необходимостью защиты торгового судоходства от пиратов, министр иностранных дел России А.Р.Воронцов (1741-1805) направил посланнику в Стамбуле А.Я.Италинскому инструкцию о необходимости настаивать перед Портой на запрещении предоставления данного права Франции: "... не сходствовало бы и с нашими интересами чтоб какой-либо военный флот кроме нашего и турецкого, появиться мог на Чёрном море... Чёрное море иначе почитать не должно как озером или морем запретным, в которое и входу другого нет, как через канал, и владения коего принадлежит только тем державам, кои берегами своими оное окружают" [Цит. по:14, с.96].

В результате нажима русского посла султанское правительство отклонило прошение Франции по данному вопросу. Несмотря на это, в Париже не оставляли мысли об установлении французского господства в Египте и Восточном Средиземноморье. Так, после коронации Наполеона в 1804 г. чрезвычайным и полномочным послом Франции в Османской империи был назначен Франсуа Себастиани. Этот человек, обладавший незаурядными дипломатическими способностями, сумел не только восстановить союзные отношения между двумя странами, но и добился существенного влияния Парижа на политику Стамбула. Влияние Себастиани усиливалось также и победами французского оружия в Европе. Кульминацией этих побед стал Пресбургский мир, заключённый 1805 г., по условиям которого Франция приобрела территории Хорватии и Далмации, а ее владения стали непосредственно граничить с владениями Порты [15, с.217]. Разместив в этих провинциях войска, Наполеон получил возможность, в зависимости от ситуации, либо поддержать Турцию вооруженной силой, либо вторгнуться в её пределы.

Подобные действия французов побудили Селима III специальным эдиктом признать Наполеона императором и присвоить ему титул падишаха. К французскому правителю был направлен чрезвычайный посол с тем, "чтобы выразить в возвышенной манере чувства доверия, преданности и восхищения" [Цит. по:16, с.463]. Ответ Наполеона, переданный через французского посла в Стамбуле, за-

служивает упоминания: "Всё, что произойдёт, счастливое или несчастливое с османами, будет счастливым или несчастливым для Франции" [Там же]. В этих словах Наполеона достаточно чётко выражалась его позиция в отношении восточного вопроса. Суть ее сводилась к следующему: если бы Османская империя проводила профранцузскую политику и не противодействовала усилению французского влияния на Ближнем и Среднем Востоке, то Бонапарт выступал бы в качестве защитника её интересов и гаранта её целостности (до определенного времени, разумеется); в случае же выступления султана на стороне основных противников Франции – Англии и России – французский император рассматривал его территорию лишь как "разменную монету" в борьбе ведущих европейских держав за господство в Европе и на Востоке.

В Лондоне и Петербурге с тревогой наблюдали за укреплением франко-турецкой дружбы. Послы России и Англии в Стамбуле выступили с протестом против признания султаном Наполеона императором, однако Селим III не изменил своего решения [17, с.83]. Осознавая ослабление русского влияния в Стамбуле, Александр I предложил Порте проект наступательно-оборонительного союза, а также выступил с требованием признать его покровителем и защитником всего православного населения Османской империи с правом вмешательства от имени царя, предоставленного российскому послу. Это требование российского монарха сильно уязвило гордость мусульман и подтолкнуло султана, по наущению французского посла, к изгнанию из Валахии и Молдавии двух пророссийски настроенных господарей-фанариотов [16, с.263].

Подобная бесцеремонность Порты, давно уже не проявлявшей такой дерзости по отношению к великим державам, вызвала сильный резонанс в Петербурге и Лондоне. В результате, русские войска без предварительного объявления войны захватили территорию Молдавии и Валахии, продвинулись до Бухареста и были готовы переправиться через Дунай [18, с.183]. Порте ничего не оставалось, как начать ответные военные действия. В этой русско-турецкой войне, развязанной усилиями Себастиани, Англия выступила на стороне России.

Как следствие, в 1807 г. в Мраморном море появился британский флот, под командованием адмирала Декурта. Турции был объявлен ультиматум, причем англичане требовали сдачи турецкого флота и в случае невыполнения этого требования угрожали уничтожить его и подвергнуть обстрелу Стамбул. Адмирал Декурт был готов осуществить свои угрозы. Но султанское правительство, пойдя на дипломатическую хитрость, втянуло его и английского посла в десятидневные переговоры, что дало туркам время с помощью Себастиани и отряда французских инженеров установить на укреплениях Стамбула артиллерийские орудия и усилить оборону столицы. Порте также удалось отвести свой флот на безопасное расстояние, а французские военные инженеры восстановили оборонительные сооружения в Дарданеллах [13, с. 214].

В конечном итоге английская эскадра вынуждена была отправиться в обратный путь через Дарданеллы. Однако на этот раз проход через пролив не был для адмирала Декурта удачным – Благодаря работе французских инженеров, туркам удалось обстрелять британскую флотилию и потопить два корабля. Этот успех окончательно убедил султана в нерушимости наполеоновской поддержки, и он ввёл в действие почти полутысячный отряд французских артиллеристов для защиты проливов, тем самым открыто скрепив свой союз с Францией [15, с.269].

В Тюильри праздновали победу – благодаря усилиям Себастиани, подкрепленным победами Наполеона в Европе, французское влияние в Стамбуле значительно возросло. Кроме того, усилиями французского посла, был спровоцировано развязывание новой русско-турецкой войны. Инициирование этого конфликта являлось серьёзным успехом наполеоновской дипломатии, поскольку, с одной стороны вынуждало Россию вести борьбу на два фронта, тем самым ослабляя её силы, а с другой, делало Порту зависимой от французской помощи, вы-

нуждая султана придерживаться политической линии Парижа. Однако наиболее важным достижением французской дипломатии было то, что французы, по сути, стали контролировать проход через Дарданеллы, препятствуя оказанию англичанами силового воздействия на Стамбул.

Дипломатические успехи Франции породили в Лондоне опасения относительно возможного повторения египетской экспедиции, которая теперь могла быть проведена при гораздо более благоприятных условиях. С целью создания основательного оборонительного плацдарма для отпора возможному вторжению французских войск, британское правительство направило в Египет военный контингент под командованием генерала Фрейзера [19, с.37]. Однако при попытке оккупации Александрии и некоторых других важных стратегических пунктов Фрейзер столкнулся с новым пашой Египта – Мухаммедом Али (1769-1849) пяти-тысячный албанский отряд которого наголову разбил английский экспедиционный корпус [20, с.130].

Отметим, что после этой неудачной попытки англичан закрепиться в Египте, ситуация на Востоке в целом благоприятствовала осуществлению второй попытки французского вторжения в Египет. Так, ещё в 1805 г., разгромив третью коалицию, и получив, согласно условиям Прессбургского мира, контроль над Венецианской областью, Истрией и Далмацией, Наполеон говорил своим приближённым о том, что "ему больше нечего делать в Европе" [Цит. по:4, т.1, с.468-469]. Кроме того, русско-турецкая война и два неудачных предприятия англичан в отношении османских территорий создавали реальные предпосылки для французского вторжения в Египет. Однако на сей раз, учитывая причины провала предыдущей экспедиции, в Париже решили более тщательно подготовиться к этому предприятию. Бонапарт понимал, что не обладая военными базами в Восточном Средиземноморье, об удачном вторжении на территории Ближнего Востока не могло быть и речи. Не имея возможности изгнать англичан с Мальты, французский император все свои усилия направил на подчинение Ионических островов и бухты Катаро, находившихся в то время под контролем России.

После побед над четвёртой коалицией и заключения Тильзитского мира (25.06.1807) по настоянию французской стороны, между Францией и Россией 9 июля 1807 г. было подписано дополнительное соглашение о выводе русских войск из бухты Катаро и с Ионических островов, поступавших в полную собственность императора Наполеона [4, т.1, с.473]. Это соглашение имело чрезвычайно важное значение для Франции, поскольку, с одной стороны давало Наполеону столь необходимые для реализации планов в отношении Египта военно-морские базы в Средиземноморье, а с другой – ослабляло позиции России в этом регионе. В то же время значительно возросла активность парижской дипломатии в Персии, куда незадолго до этого была направлена военная миссия, имевшая целью подготовить почву для французского наступления на Среднем Востоке [Там же, с.470]. 12 октября 1808 г. в Эрфурте между российским и французским императором была подписана секретная конвенция, в которой оба монарха договаривались о разграничении сфер влияния не только в Европе, но и на Востоке [21, с.204-207].

Подобная дипломатическая активность Наполеона явно свидетельствовала о подготовке французского вторжения в Египет и на Ближний Восток. Однако планам императора не суждено было осуществиться. Ещё в Эрфурте, несмотря на все свои усилия, французский монарх не сумел добиться от Александра I четких обещаний поддержки своих планов в отношении, как Европы так и Востока. И хотя эрфуртская встреча внешне прошла в довольно дружественной обстановке и закончилась подписанием союзной конвенции, в действительности же "дружеские" отношения между двумя странами начали охладевать [16, с.478]. Опасаясь

нового объединения держав против Франции, Наполеон был вынужден отложить восточный поход и сконцентрировать все свои войска в Европе. Дальнейшие события в этом регионе – испанское восстание, борьба с пятой коалицией, война с Россией – не позволили императору осуществить задуманную экспедицию.

После падения империи и реставрации Бурбонов вопрос о покорении Египта более чем на десятилетие отошёл на задний план. Такое изменение позиции Версаля было связано с тем, что в годы реставрации правительство Людовика XVIII (1755-1824) было всецело поглощено решением внутренних проблем. Нестабильное положение в самой Франции не позволяло правительству Людовика XVIII организовывать далёкие и дорогостоящие военные экспедиции. И хотя вопрос о завоевании Египта со времён Наполеона не только не утратил своей важности, но и приобрёл в 20-х г. XIX в. ещё большую актуальность, обусловленную возрастающей зависимостью развивавшейся французской промышленности от источников дешёвого сырья и новых рынков сбыта, Людовик, пришедший к власти благодаря английским субсидиям и русским штыкам, не желал из-за Египта портить отношения ни с Лондоном ни с Петербургом.

После смерти Людовика XVIII и восхождения на французский престол Карла X (1757-1836) внешнеполитическая линия Парижа изменилась. Стабилизировав положение в стране, правительство Карла X взяло курс на сближение с Россией с целью ослабления международного влияния Англии. Глава французского кабинета князь О.Ж.А.Полиньяк (1780-1847) понимал, что для интенсивного экономического развития Франции необходимы колонии. По его мнению, захват новых "заморских территорий" не только позволил бы правительству улучшить экономическую ситуацию в стране, но и поднял бы репутацию Бурбонов среди воинственно настроенной французской буржуазии [22, с.55].

Распространение подобных настроений в стране побудило Карла X в конце своего правления осуществить завоевание Алжира. В 1830 г. французские войска захватили столицу этой страны [23, с.18]. Это событие было встречено в Лондоне с тревогой, поскольку англичане очень не желали усиления французских позиций на Средиземном море. К тому же Полиньяк лелеял мечту о франко-русском разделе Турции и захвате Францией Египта, что совершенно противоречило политике статус-кво, основы которой закладывались в этот период Уайтхоллом.

Однако планам Полиньяка не суждено было осуществиться – в июле 1830 г. во Франции произошла революция, в результате которой династию Бурбонов сменила Орлеанская монархия Луи-Филиппа (1773-1850). Новое правительство с первого дня своего существования в значительной степени нуждалось в укреплении своего международного положения и всячески заискивало перед Великобританией, недвусмысленно давая понять о своей готовности пойти на разного рода уступки [23, с.11-13].

Неудивительно поэтому, что английский кабинет признал Луи-Филиппа французским монархом. Вместе с тем, это признание стоило Франции существенных уступок в пользу англичан по многим внешнеполитическим вопросам. Так, ради сохранения "сердечного согласия" с Англией Луи-Филипп приостановил завоевание Алжира, а также пошёл на уступки в бельгийском и испанском вопросах [23, с.40-117]. Как видим, поддержание "сердечного согласия" между двумя державами было отнюдь не выгодно для Франции, игравшей роль "младшего партнера" и, более того, не исключало острых англо-французских противо-

речий, особенно в области колониальной политики. Как и ранее, камнем преткновения между Версалем и Вестминстером был Египет.

Французские промышленники и коммерсанты намеревались установить свой контроль над Египтом и были недовольны "умиротворительной" проанглийской политикой кабинета Казимира Перье. Торговая и промышленная буржуазия Франции к этому времени уже пользовалась преобладающим положением в Турции и Египте и не желала его терять.

Не имея в этот период возможности для оккупации Египта, Франция оказывала помощь египетскому паше – Мухаммеду Али, предоставляя ему денежные займы, поставляя оружие и направляя квалифицированные военные кадры [24, с.130]. Парижские университеты открывали двери для египетских и турецких студентов, прививая им, наряду со знаниями в гуманитарных и точных науках, любовь ко всему французскому. Оказывая подобную поддержку Мухаммеду Али и инвестируя значительные средства в экономику Египта, Франция рассчитывала подчинить эту страну своему влиянию.

Вскоре политико-экономические связи Франции с Египтом стали настолько тесными, что Версаль влиял уже не только на характер и объём египетского экспорта и импорта, оснащение армии и флота, но и на формирование внешней политики Каира.

Используя, таким образом, вновь приобретенный плацдарм на берегах Нила, французские правящие круги пытались разрешить свои собственные проблемы на Востоке. Так, ещё Карл X в последние годы своего правления пытался использовать армию египетского паши для осуществления похода в Алжир [7, с.144]. Руководствуясь собственными же интересами, Франция активно поддерживала Мухаммеда Али в его стремлении утвердить своё влияние на Западном побережье Малой Азии. Переход Сирии, Киликии и Измира под власть сильного и дружественного Кэ д'Орсе правителя давал французам шанс ещё больше распространить своё влияние в Леванте [25, с.51].

Разумеется, подобная активность Франции на берегах Нила не могла не вызывать противодействия со стороны Англии, чья восточная политика предусматривала поддержание интегритета Османской империи. Защищая подступы к Индии, англичане оказывали сопротивление всеми возможными способами, значительно ограничивая степень версальских амбиций в отношении Египта. Кроме того, стойкие симпатии египетского правителя к Франции и усиление его власти при поддержке последней, вызывали обоснованные опасения не только в Лондоне, но и в Петербурге. Николай I (1796-1855) полагал, что в случае мятежа Мухаммеда Али, который не замедлит поддержать Франция, центробежные тенденции охватят и другие части Порты, что "вызовет всеобщее недовольство, возродит надежды янычар и подготовит Османской империи роковую катастрофу" [Цит. по:26, с.205]. В Петербурге имели все основания считать, что если Мухаммед Али разрушит Османскую империю, на её обломках он создаст новое государство, политика которого, по большей части, будет формироваться в Париже. В этом случае у России был бы сосед "сильный и победоносный вместо соседа слабого побеждённого", что отнюдь не отвечало интересам этой державы на Востоке. "Завоевание Турции Мухаммедом Али, – говорил министр иностранных дел России К. В. Нессельроде, – могло бы возродить новые силы в этом упадающем царстве и отвлечь внимание и силы наши от дел Европы..." [Цит. по:27, с.2]

Характеризуя в целом политический курс, проводимый Францией в отношении Египта в первой трети XIX ст., можно отметить, что за этот период он

претерпел серьёзные изменения. Изменились не только методы "египетской политики", эволюционировавшие от "насильственного подчинения" (экспедиция Наполеона Бонапарта) до "мирного проникновения" (поддержка Карлом X и Луи-Филиппом Мухаммеда Али), но и ее цели. Так, если в начале XIX в. Египет рассматривался Парижем лишь как "средство лишить англичан владений в Индии", то к 30-м гг. XIX в. уже непосредственно сама страна стала привлекать внимание французской дипломатии и финансовой олигархии. К тому же, с завоеванием Алжира в Версале были склоны думать не об изгнании англичан из Индии, где к тому времени последние сумели сильно укрепить свои позиции, а о превращении Средиземного моря во "Французское озеро" путём утверждения своего господства в Северной Африке и Малой Азии.

В итоге, к началу 30-х г. XIX в. у Франции в ближневосточном регионе определились два основных соперника – Англия и Россия, столкновение с которыми было неизбежно, и вскоре переросло в открытый конфликт.

Литература

1. См. напр.: Базили К.М. Сирия и Палестина под турецким правительством в историческом и политическом отношениях. – М., 1962.; Муравьев Н.Н. Русские на Босфоре. – М., 1869.; Муравьев Н.Н. Турция и Египет в 1832 и 1833 годах. – М., 1870-1874. – Ч. 1-4.; Виноградов В.Н. Великобритания и Балканы: от Венского конгресса до Крымской войны. – М., 1985.; Восточный вопрос во внешней политике Российской империи. – М., 1978.; Георгиев В.П. Внешняя политика России на Ближнем Востоке в конце 30-начале 40-х годов XIX в. – М., 1975.; Дебидур А. Дипломатическая история Европы. – М., 1947. – Т.1.; Дулина Н.А. Османская империя в международных отношениях (30-40-е годы XIX в.). – М., 1980.; Еремеева Т.В. Заключительный этап египетского кризиса 1831-1833 гг. и великие державы // Учёные записки по новой и новейшей истории. – М., 1956. – Вып.2. – С. 475-518.; Жигалина О.И. Великобритания на Среднем Востоке, XIX - начало XX в. – М., 1990.; История XIX века (Западная Европа и внеевропейские государства) / Под ред. Лависса и Рамбо. – М., 1905-1907. – Т. 4.; Киняпина Н.С. Внешняя политика России первой половины XIX века. – М., 1963.; Новичев А.Д. История Турции. Новое время. – Л., 1968-1973. – Т.2-3.; Anderson M.S. The Eastern Question 1774-1923. A study in international relations. – L., 1966.; Bailey F.E. British policy and the Turkish Reform movement. A study of Anglo-Turkish relations 1826-1853. – Cambridge, 1942.; Marriott J.A.R. The Eastern Question. – Oxford, 1924.; Mosely Ph. Russian Diplomacy and the Eastern Question in 1838 and 1839. – Cambridge, 1934.; Puryear V.J. International Economics and Diplomacy in the Near East. – California, 1935.; Rodkey F.S. Lord Palmerston and the Rejuvenation of Turkey. 1830-1841// Journal of Modern History. – L., 1929. – Vol.1. – №4. – P. 570-593.; Sabry M. L'Empire Egyptien sous Mohammed Ali et la Question d'Orient, 1811-1849. – Paris, 1930.; Webster Ch. The Foreign Policy of Palmerston, 1830-1841. Britain, the Liberal Movement and the Eastern Question. – L., 1951. – Vol. 1-2.
2. Тарле Е.В. Наполеон. – Минск, 1992. – 429 с.
3. Манфред А.З. Наполеон Бонапарт. – М., 1986. – 735 с.
4. История дипломатии / Под ред. В.А. Зорина, В.С. Семенова, С.Д. Сказкина, В.М. Хвостова. – М., 1959-1963. – Т.1-2.
5. Новая история / Под ред. В.В. Бирюкевича, Б.Ф.Поршнева, С.Д.Сказкина. – М., 1951. – Т.1. – 472 с.6. Seton-Watson R. Britain in Europe 1789-1914. – Cambridge, 1958.
6. Burguet A. La France et l'Angleterre en Egypte. – Paris, 1897. – 288 p.
7. Ajimi Vida. Les premiers senateurs francais: Consulat et Premier L'Empire, 1804-1814. – Paris, 2000. – 271 p.
8. Vandal A. Napoleon et Alexandre 1-er. – Paris, 1891-1893. – Vol. 1-3.

9. Sammareo A. Histoire de L'Egypte moderne depuis Mohammed Ali jusq'ua l'occupation britannique (1801-1882). – Caire, 1937.
10. Fierro A. Les Francais vus par eux-memes. Le Comsulat et L'Empire: Anthologie des memorialistes du Consulat et de L'Empire. – Paris, 1998. – 1317 p.
11. Frewen W. England and France in the Mediterranean 1660-1830. – L., 1901. – 345 p.
12. Condamine, Pierre de. France-Angleterre: Le grand corps a corps maritime. – Paris, 1987. – 338 p.
13. Россия и Черноморские проливы (XVIII-XX столетия). – М., 1999. – 560 с.
14. Driault E. La politique Orientale de Napoleon. – Paris, 1916.
15. Kinross J.P.G.B. The Ottoman centuries. The rise and fall of the Turkish empire. – N.Y., 1977.
16. Hoskins H.L. British Routes to India. – L., 1966. – 494 p.
17. Anderson M.S. The Eastern Question 1774-1923. A study in international relations. – L., 1966. – 436 p.
18. Бурьян М.С. Египет во внешней и колониальной политике Великобритании. – Луганск, 1994. – 168 с.
19. Олдридж Дж. Каир. – М., 1970. – 304 с.
20. Талейран. Мемуары. – Екатеринбург, 1997. – 416 с.
21. Puryear V.J. France and Levant. From the Bourbon restroration to the peace of Kutiah. – Berkeley, 1941. – 416 p.
22. Hall J. England and the Orleans Monarchy. – London, 1912. – 452 p.
23. Ерофеев Н.А. Английский колониализм в середине XIX в. – М., 1977. – 256 с.
24. Farnie D.A. East and West of Suez. The Suez Canal History, 1854-1956. – Oxford, 1969. – 860 p.
25. Татищев С.С. Внешняя политика Николая I. Введение в историю внешних сношений России в эпоху Севастопольской войны. – СПб., 1887.
26. 27 Муравьев Н.Н. Русские на Босфоре в 1833 г. – М., 1869. – 463 с.

ББК 63.3/4УКР/45

УДК 94(477)"17/19"+94(438)

Чубіна Т.Д.

АННА ЕЛЬЖБЕТА ПОТОЦЬКА ТА ГЕРТРУДА КОМОРОВСЬКА: ТРАГЕДІЯ ДВОХ ДОЛЬ

Погляд на історичні процеси, на суспільство не може бути відокремленим від вивчення окремих особистостей та родів. Мета даної статті полягає в тому, щоб розкрити маловідомі сторінки життя яскравих представниць роду Потоцьких - Анни Ельжбети та її невістки Гертруди Коморовської.

Роду Потоцьких (герб Пилява) належить чільне місце у дослідженні родової еліти, чиї діяльність і творчі здобутки потребують докладного вивчення та встановлення об'єктивної істини в оцінці місця цього сімейного клану в історії України та Польщі.

Фрагментарні згадки про родину Потоцьких (зокрема, про Анну Ельжбету Потоцьку та Гертруду Коморовську), як у польській, так і у вітчизняній історіографії [1], а також відсутність всебічного наукового висвітлення історії даного роду спонукали автора до даної наукової розвідки.

Мета статті полягає в тому, щоб розкрити маловідомі сторінки життя неординарних представниць родини Потоцьких – Анни Ельжбети та її невістки Гертруди. Переклади польських джерел, які зустрічаються в статті, автор робив са-

мостійно. Досліджені в статті аспекти є однією з перших спроб в сучасній історіографії зробити життєопис маловідомих українцям постатей.

Точна дата народження Анни Ельжбети Потоцької невідома. Деякі джерела називають 1724 р. Батьками її були познанський воєвода Станіслав Потоцький та Маріанна Лашч [2].

В 1742 р. Францішек Салезій Потоцький бере другий шлюб зі своєю родичкою Анною Ельжбетою Потоцькою, дочкою познанського воєводи [3], жінкою з жорстоким та зарозумілим характером, яка своїм посагом вагомо збільшила багатство «короля руських земель», як іменували тоді Потоцького.

Анна Ельжбета відіграла у житті чоловіка велику роль, вона не тільки принесла йому значне придане, але також свої амбіції і пихатість, впливала на його просування. Відомий був її нестерпний характер і неприступність, а автори мемуарів згадують суворий порядок при її дворі.

Від цього шлюбу Потоцькі мали чотирьох дочок: Аделіну Антоніну (дружина князя Ксаверія Любомирського, власника Сміли), Пелагею (дружина Міхала Мнішека), Людвіку (дружина за великого коронного писаря Казімежа Жевуського) та Маріанну Клементину (одружену з генералом коронної артилерії Фридериком Алоїзом Брюлем), а також єдиного сина – Станіслава Щенсного [4].

У кристинопольському дворі, де в основному мешкала родина Потоцьких, панувала дивна й нездорова атмосфера. Батька й матір Щенсного, - розповідає мемуарист, - «мали за людей пихатих, суворих, мстивих, багатство яких було найгірнішою силою в боротьбі з їхніми ворогами. Через ці вади їх тут називали опришками із Карпатських гір, і вони не користувалися повагою не лише в співгромадян-сусідів, а й у своїх домочадців та слуг. Цей двір у містечку Кристинополь Бельзького воєводства був вогнищем усякого роду беззаконня, можливо навіть аморальності й злочинства. Повен підлабузників, - раніше їх називали підніжками, - ледацюг та базік; що ж до двірських інтриг, то вони тут були стихією та розвагою для подружжя». Усе це, звичайно, не заважало навколишній шляхті всіляко, догоджати панові воєводі; на брак клієнтів дрібно- й середньошляхетського розряду Потоцький ніколи не нарікав. «У кристинопольських салонах завжди було повно публіки, для неї влаштовувалися виставки, давалися бали з балетом, музикою, співами, феєрверками, верховими перегонами, на що Потоцький коштів не шкодував, прагнучи перевершити шиком інших польських магнатів» [5]. Цей розгульний спосіб життя зовні не дуже узгоджувався з настроєм і характером господині дому. Анна Потоцька була жінка пихата й чваньковита, набожна, яка зовні аж занадто дотримувалася релігійних обрядів, сувора до свого оточення, жорстока до слуг. Вона охоче прислухалася до всіляких доносів та пліток, і викриті в дворі любовні інтриги давали їй привід для жорстоких покарань панн та покоївок. Слід зазначити, що «своїх панн за найменшу легковажність у стосунках із чоловіками вона веліла виховувати різками. Часто пізньої ночі, підхопившись із ліжка, пані воєводи йшла потемки підслуховувати під дверима їхніх покоїв, шпигуючи, чи туди не закрався якийсь молодик» [6]. За звичайний флірт панни діставали тридцять ударів пучком різок, за обман, хлоста була набагато жорстокіша й поєднувалася з холодною, куди їх садовили на хліб і воду; при всіх цих езекуціях Анна Потоцька асистувала особисто з неабияким задоволенням [7]. У Кристинополі добре знали, що вблагати пана воєводу чи його дружину нелегко: вони були людьми жорстокими, зятяними й неблаганними; власним уподобанням потурали легко, зате до інших – безжальні й суворі [8].

Фатальною була її участь у долі свого сина та його обраниці. Потоцькі сподівалися, що дружиною їхнього сина буде якщо не королівська дочка, то принаймні дочка багатого князя чи графа. Всупереч мріям батьків Станіслав Щенсний полюбив Гертруду, дочку шляхтича Коморовського, який володів лише кількома селами...

Трагедія цієї панянки набула величезного, хоч і тимчасового розголосу в Польщі й у багатьох інших країнах Європи наприкінці XVIII ст. і назавжди увійшла в історію побутового скандалу.

Хто ж така Гертруда? Які її мрії? Яка доля?

Гертруда Потоцька з родини Коморовських (1754 – 1771 рр.) - перша дружина Станіслава Щенсного Потоцького. Вона була найстаршою донькою Якуба Коморовського і Антоніни Брігіти з родини Павловських. Народилася напевно в 1754 р. (навесні 1770 р. їй було 16 років) в Susznie в руській воєводстві. «Вона відзначалася надзвичайною вродою і тендітною статурою» [9].

Її батько свідчив, що «позитивні якості Гертруди не обмежувалися лише тим, що вона народилася в шляхетній родині, а й тим, що він вдосконалював ці якості за власний кошт, не заощаджуючи на освіті». Згідно з однією версією, яку неможливо перевірити, освіту вона здобула у Відні [10], звідки повернулася додому восени 1770 р. Ця версія здається досить вірогідною, зважаючи на те, що в 1768-1769 рр. багато дворянських родин з околиць Львова переховувалися з дітьми в Австрії, побоюючись руйнувань, викликаних барською конфедерацією і селянськими бунтами.

У 1770 р. Станіславу Щенсному Потоцькому виповнилося вісімнадцять; у країні тривала боротьба барської конфедерації, у Червоній Русі лютувала якась пошесть. Батько вислав його з Кристинополя, доручивши об'їхати довколишні маєтки. Під час цієї поїздки молодий Потоцький завернув якимось до Сушницького хутора під Кристинополем, маєтку любачівського ловчого Якуба Коморовського. Саме тут бере початок та трагічна історія, якій згодом судилося стати легендою й заповнити літературну уяву багатьох поетів, і серед них найперше Антонія Малчевського, автора «Марії» [11].

Коморовські були старовинним шляхетським родом, зафіксованим у документах ще в XV столітті, хоч і не магнатським, але досить заможним і не обділеним загальною повагою. Мірилом суспільної прірви, яка у XVIII ст. розділяла пересічного шляхтича середнього статку і польського магната, є той факт, що в розумінні київського воєводи про будь-яку спорідненість між родом Потоцьких і родом Коморовських не могло бути й мови. А тим часом така спорідненість раптом стала реальністю [12].

Спочатку візити до Коморовських Станіслав Щенсний здійснював у товаристві Karola Sierakowskiego, завідецького старости, котрому доручили в певній мірі нагляд за молодим воєводою і котрий в тих прогулянках мав намір, як сам писав, «з невинною думкою допомогти йому в розвагах». Ці відомості датовані якнайменше від травня 1770 р. Коли наприкінці року Sierakowski на декілька тижнів виїхав у Литву, прогулянки молодого воєводи до Susznie не припинилися, не зважаючи на те, що про них дізнався батько. Однак, очевидно, синодержав від нього прочуханки, тому що почав приховувати свої поїздки, роблячи вигляд, що його відсутність вдома вдень та повернення вночі пов'язані із захопленням полюванням [13].

Судячи з усього, Коморовські прихильно дивилися на довірливі стосунки своєї дочки зі спадкоємцем найбільшого магнатського багатства в Речі Посполитій й, усвідомлюючи цінність свого шляхетського герба, не думали, що вінчанню молодят може щось завадити. Щенсний закохався у Гертруду без тями. Восени 1770 р. він під різними приводами виривався із Кристинополя і часто відвідував Сушницький хутір. Наслідки цих відвідин не забарилися — Гертруда завагітніла. Коморовські, обурені ваганням Щенсного, який боявся зізнатись дома у своєму гріху, наполягали, щоб він узяв із Гертрудою таємний шлюб [14].

Молодята одержали у голови духовного судді хелмської католицької церкви Melchiora Kochanowskiego звільнення від оголошення про заручини, 18 листопада під час сватання було підписано шлюбну угоду, в якій подружжя Коморовсь-

ких переписали доньці 100000 злотих, крім приданого (для запису нареченого було залишено пусте місце) і визначено дату шлюбу – 28 листопада. Однак шлюб прискорили на 2 дні, тому що цього дня Потоцькому було легше вислизнути з дому. 26 грудня в греко-католицькій церкві у Нестаничах парафіяльний священник Длужневський обвинчав молодят [15]. Присутніми були лише декілька осіб, серед них сестра нареченої Кордула. Шлюб був таємний, але відбувся з дотриманням усіх необхідних формальностей і з юридичного погляду його законність не підлягала жодному сумніву. Однак молода дружина змушена була залишитися в батьківському домі.

Укладення шлюбу тримали в таємниці, маючи лише запевнення родичів з Варшави (Gozdzkich), що будуть боронити дійсність шлюбу.

Через кілька тижнів звістка про подію якимсь чином дійшла до київського воєводи. Францішек Салезій Потоцький шаленів із люті; викликавши до себе Щенсного, він спершу лагідними вмовляннями, а потім раптовим натиском переконав його, що таке одруження не личить спадкоємцеві великого імені Потоцьких, і домігся від нього згоди подати в консисторію позов про анулювання шлюбу, освяченого буцімто всупереч волі нареченого, якого спокусила і ввела в оману родина Коморовських. Бельзький староста підписав папери, які йому підсунув батько, і пригнічено чекав, чим усе це закінчиться [16].

Потоцькі скликали родинну раду, щоб обміркувати подальші кроки, до яких треба було вдатися в інтересах збереження незаплямованим імені Потоцьких. Хтось подав ідею викрасти Гертруду й помістити в один з львівських монастирів (де настоятелькою була якась Потоцька), а відтак примусити її дати згоду на анулювання шлюбу. До Сушницького хутора стали доходити чутки, що київський воєвода готує якийсь наїзд; Коморовські перебралися до краще укріпленої Новосілки. На жаль, це не запобігло трагічним наслідкам мстивої зятятості Францішека й Анни Потоцьких.

Увечері 13 лютого 1771 р. ватага надвірних козаків київського воєводи на чолі з Олександром Домбровським, особою, яку в Кристинополі величали полковником, і якогось Вільчека, напали на садибу в Новосільці. Навівши жах на домашніх, напасники викрали Гертруду Потоцьку, яка була вже на п'ятому чи шостому місяці вагітності (незважаючи на мороз, її буцімто волокли в тонкій сукні по снігу) і силоміць посадили на сани. Що відбулося протягом наступних кількох годин, з'ясувати не вдалося. Відомо тільки те, що Гертруду живою вже нікуди не привезли.

Гонитва, яка відбувалася вночі, не дала результатів, банда за селом розосередилася. Ще того самого дня Гертруду вкинули в ополонку. Згідно з однією з версій, що існувала в середовищі Потоцьких, спочатку випадково наступило удушення через те, що її душили перинами, щоб стримати крики, коли повз їхній будинок проїжджало багато завантажених збіжжям підвод; згідно з іншою версією, яка була прийнята в суді, Потоцька пала жертвою злочину, запланованого завчасно, і була утоплена, незважаючи на «благання і крики». Місце вбивства окреслювали по-різному: це потік біля села Relkiniec (згадана вище постанова суду), це і рукав річки Буг недалеко від Sielca, або «найближчий ставок» (різні версії, що були у заявах). Навесні, коли скресла крига, біля Jastrzębnicy економом Кристинопольського маєтку Косаківським було знайдено труп, впізнаний і таємно похований (пізніше «дім Потоцьких» щедро йому віддячив); в селі Wołswinie існували чутки, що Гертруду дістали з Бугу на території цього села, згідно з іншою версією її знайшов мірошник, що мешкав неподалік Witkowa [17]. Ще за однією версією - у квітні 1772 р. річка Рата винесла тіло бідолашної дівчини на берег біля села Конотопи. Його знайшли монахи-августинці і впізнали померлу.

Коли Станіславу розповіли, що трапилося, хлопець побіг до свого кабінету, зачинився там, вихопив з кишені ніж і почав різати собі шию. Його життя врятував камердинер Бістецький, який вибив двері.

З покірністю прийняв Потоцький тезис батька про «спокушання його підлими людьми», які скористалися «помилками молодості». В квітні його відіслали з Кристинополя в «чужі краї» під наглядом генерала Кароля Брюхля і ксьондза Вольфа. Влітку 1771 р. вони досить довго перебували «на карантині» на угорському кордоні в Зборові, звідки Потоцький подав маніфест таємної змовницької консисторії. Потім протягом багатьох місяців вони жили в Відні, щоб продовжити діяльність з приводу розлучення, яке було підтримане Римом. Справа затягувалась, і запланована батьком подорож в Голландію, Англію і Францію відкладалася. У вересні 1772 р. Потоцький з ксьондзом Вольфом був уже в Швейцарії, де Щенський пробувши кілька місяців, мріяв відвідати Париж, але раптова смерть батька й матері примусила його повернутися додому [18].

Земне правосуддя не звершилося над Анною і Францішеком Потоцькими, але, - як кажуть у таких випадках, - рука Божя швидко відміряла їм заслужену кару. Анна Ельбета Потоцька померла наглою смертю в Сокалі 7 січня 1772 р., за таємничих і нез'ясованих обставин; підозрювали навіть, що то було самогубство. Через десять місяців потому тяжка недуга звалила Францішека Салезія Потоцького; недовго промучившись, 22 жовтня 1772 р. він помер [19].

Такою була доля Анни Ельжбети. Чи щасливою була ця жінка? Чи злоба і пихатість заповнювали все її нутро? Чи переважала любов до дітей над власними амбіціями?.. Питань багато, а відповіді, на жаль, не можуть дати жодні джерела...

Батько Гертруди більш ніж два роки не припиняв пошуки доньки, припускаючи, що вона жива. Звернувся навіть до консисторія чи не переховують сокольські бригадики її у себе. Намагався, однак безрезультатно, зав'язати контакт з чоловіком Гертруди, що був висланий за кордон. Лише після смерті батьків Станіслава Щенсного Коморовський, впевнений, після розпитувань деяких кристинопільських людей, у смерті доньки, увійшов у довгі переговори із зятем, що боронив добру славу батьків і відстоював свою позицію. Це в свою чергу, привело восени 1774 р. до угоди, яка робила батька Гертруди одним з найбагатших людей Галичини. В результаті справа про визнання шлюбу безпідставним була скасована. Ухвала комісії делегаційного сейму, що виникла завдяки старанням скривдженого і була оголошена 28 жовтня 1774 р., замовчувала прізвище померлих Потоцьких, а відповідальність за злочин поклала тільки на безпосередніх виконавців. Вони однак, уникли виконання вироків, приховані ще Францішком Салезієм в своїх віддалених українських маєтках. Згідно із пізнішою легендою, Щенський Потоцький помер з портретом першої дружини на грудях [20].

В період романтизму історія Гертруди стає дуже популярним художнім сюжетом, який використовували в літературній творчості, опері і живопису у двох основних течіях: виразно підкреслюючи антимагнатську позицію, а також у не завжди сміливій спробі возвеличення Потоцьких. Перші репрезентують поеми: «Магія» (1825 р.) А. Мальчевського (дія відбувається в XVII ст.) і «Wacław» Ю. Словацького, драма «Dwory polskie w XVII w., czyli Córka miecznika» (1850 р.) К. Маєрановського, повість «Gertruda Komorowska» (1853 р.) М. Помезанської, а передусім історична монографія «Starościna bełzka» Ю.І. Крашевського; друга ж – «Dymitr i Maria» (1828 р.) Ю. Коженювського, а головне «Pamiętniki Bartołomieja Michałowskiego» (1856 – 1867 рр.) Г. Жевуського. Поема Мальчевського стає основою лібрето для щонайменше восьми опер (композиції Н. Крамаркевича, В. Гавронського, Н. Мельцера, Р. Сташковського, Н. Опенського, К. Ростворовського, А. Дворжака, і М. Солтиса).

14 липня 1906 р. в підземеллях костельу Misjonarzy w Witkowie Nowym (Місіонерів у Віткові Новім) було знайдено труну ймовірно з останками Гертруди Потоцької поруч із трунами її батька й бабці.

В 1913 р. останки цих трьох осіб перенесли до скляних трун і виставили в новозбудованій каплиці з метою підвищення туристичної зацікавленості до місця.

Підставою ідентифікації останків Потоцької послужив збережений на труні фрагмент напису TRU [GerTRUda], який скоріше треба було б прочитати як ТКО, що могло б привести до Heleny z Rostkowskich, мачухи Якуба, і в такому лише випадку змістовним стало б прізвище KOMOROWSKA [21].

В Софіївці під Уманню пам'ять про Гертруду була пошанована її чоловіком на одному з могильних каменів, поруч з яким пізніше поклали звичайний камінь, що символізував її ненароджену дитину.

Сьогодні по-різному можна сприймати історію цієї молодої жінки, яка так і не встигла пізнати насолоди подружнього життя та радості материнства і стала розмінною монетою в жорсткому протистоянні багатства, чвар та амбіцій.

Література

1. Лоек Є. Історія прекрасної бітніки. – К., 2005; Czartkowski Adam. Pan na Tulczynie. Wspomnienia o Stanisławie-Szczęsnym Potockim, jego rodzinie i dworze. – Lw., 1925; Czernecki J. Mały król na Rusi i jego stolica Krystynopol. – Kraków, 1939. Korzon T. Manuskrypt do historii domu tuczyńskiego Potockich // Przegląd Bibliograficzno-Archeologiczny, – 1881. – Т. II; Niesiecki K. Herbarz Polski. / Wyd. S.N. Bobrowicz. – Lipsk, 1841. – Т. VII; Konopczyński W. Kiedy nami rządziły kobiety. – Londyn, 1960; Łojek Jerzy. Dzieje pięknej Bitynki. – Warszawa, 1982; Łojek J. Potomkowie Szczęsnego: dzieje fortuny Potockich z Tulczyna 1799-1921. – Lub., 1980; Chrząszczewski A. Pamiętnik oficjalisty Potockich z Tulczyna. - Warszawa, 1976.
2. <http://www.genealog.home.pl/>.
3. Лоек Є. Історія прекрасної бітніки. – К., 2005. – С.185.
4. Там само.
5. Czartkowski Adam. Pan na Tulczynie. Wspomnienia o Stanisławie-Szczęsnym Potockim, jego rodzinie i dworze. – Lw., 1925. – S. 3.
6. Там само. – С. 13.
7. Czernecki J. Mały król na Rusi i jego stolica Krystynopol. – Kraków, 1939. – S. 72.
8. Лоек Є. Історія прекрасної бітніки. – К., 2005. – С.187.
9. Radowicz E. Potocka z Komarowskich Gertruda // Polski Słownik Biograficzny. – Wrocław – Warszawa – Kraków – Gdańsk – Łódź: Zakład Narodowy Imienia Ossolińskich Wydawnictwo Polskiej Akademii Nauk – Tom XXVII. – 1983. – S. 738; http://en.wikipedia.org/wiki/Gertruda_Komorowska
10. Czernecki J. Mały król na Rusi i jego stolica Krystynopol. – Kraków, 1939. – S. 89.
11. Malczewski A. Maria. – Warszawa, 1857.
12. Лоек Є. Вказана праця. – К., 2005. – С.188.
13. Radowicz E. Potocka z Komarowskich Gertruda // Polski Słownik Biograficzny. – Wrocław – Warszawa – Kraków – Gdańsk – Łódź: Zakład Narodowy Imienia Ossolińskich Wydawnictwo Polskiej Akademii Nauk – Tom XXVII. – 1983. – S. 739.
14. Чубіна Т. Перший шлюб Станіслава Щенсного Потоцького // Матеріали III Міжнародної науково-практичної конференції «Актуальні проблеми сучасних наук: теорія та практика - 2006». – Т.3.Історія. - Дніпропетровськ: Наука і освіта, 2006. – С. 4.
15. Александрова С. Легенда Крестинополя // <http://golosievo.kiev.ua/region.php?id=760>
16. Лоек Є. Вказана праця. – С.188.
17. Radowicz E. Potocka z Komarowskich Gertruda // Polski Słownik Biograficzny. – Wrocław – Warszawa – Kraków – Gdańsk – Łódź: Zakład Narodowy Imienia Ossolińskich Wydawnictwo Polskiej Akademii Nauk – Tom XXVII. – 1983. – S. 739.
18. Korzon T. Manuskrypt do historii domu tuczyńskiego Potockich // Przegląd Bibliograficzno-Archeologiczny, - 1881. – Т. II. – S. 76-79.
19. Лоек Є. Вказана праця. – С.191.

20. Radowicz E. Potocka z Komarowskich Gertruda // Polski Słownik Biograficzny. – Wrocław – Warszawa – Kraków – Gdańsk – Łódź: Zakład Narodowy Imienia Ossolińskich Wydawnictwo Polskiej Akademii Nauk – Tom XXVII. – 1983. – S. 739.
21. Там само.

УДК 37.06(44)

Шабінський М.Є.

**ПРАВА ДИТИНИ ЯК ОДИН ІЗ ПРІОРИТЕТІВ
ГРОМАДЯНСЬКОГО ВИХОВАННЯ. НА МАТЕРІАЛАХ
ПОЧАТКОВОЇ ШКОЛИ ФРАНЦІЇ**

У статті розглянуто проблеми захисту прав дитини у сучасному суспільстві а також запропоновано шляхи вирішення цієї проблеми засобами громадянського виховання на початковому етапі навчання в загальноосвітній школі Франції.

Отримавши незалежність у 1991 році, Україна зіткнулася з нагальною необхідністю докорінної перебудови системи освіти. Створення сучасної школи, яка базувалась би на кращих досягненнях світової гуманітарної педагогіки, але зберігала б при цьому національну самобутність виявилось довгим та болісним. Головна проблема при цьому, на наш погляд, полягає у протиріччі, коли нові благі принципи прищеплюються на стовбур старої комуністичної системи освіти. Ситуація ускладнюється труднощами економічного та соціокультурного характеру, головними із яких є:

- утрата національних ціннісних орієнтирів;
- соціальне розшарування суспільства;
- розмиття культурного шару суспільства, що призводить до втрати традицій, культурних та історичних витоків нації;
- недостатнє науково-методичне забезпечення нової концепції виховання;
- недостатнє володіння педагогами виховними технологіями;
- недостатня ефективність виховного потенціалу дитячих громадських організацій і позашкільних закладів освіти та ін.

Одним із найважливіших завдань освіти в Україні є боротьба з наслідками тоталітарного режиму, побудова громадянського суспільства, виховання поваги до громадянських прав людини та ефективного забезпечення прав дитини.

Проблема захисту прав дитини від будь-яких проявів насильства, жорстокості, агресії та різних форм експлуатації не є новою. Вона існувала у людському суспільстві завжди і залишається актуальною до сьогодення часу. В Україні прояви цієї проблеми можна простежити в тисячах знедолених дітей, які не отримують освіти, не мають постійного житла, вимушені жебракувати, примушуються до важкої і шкідливої для здоров'я праці, потерпають від побиття і насильства. Все частіше до відомої громадськості доходять жахливі випадки поширення дитячої проституції та розповсюдження дитячої порнографії, в комерційній сексуальній експлуатації дітей, торгівлі дітьми. Вона виявляється і в тих фактах страшної агресії та жорстокості у відношенні до дітей, які завдяки засобам масової інформації стають відомими широкому загалу [2;100].

Такий стан речей не може залишати байдужим українське суспільство, що позиціонує себе серед демократичних і гуманних суспільств. Існування багатьох тисяч безродних, безпритульних, безграмотних, фізично і морально знедолених дітей не тільки негативно впливає на міжнародний імідж України, але, що

найнебезпечніше, ставить під загрозу її майбутнє як держави, спроможної захистити своїх громадян, а особливо дитину.

Як до проблеми захисту прав дитини ставляться у розвинутих країнах Європи? Чи визнають у них існування даної проблеми? Які заходи там вживаються для запобігання порушення прав малолітніх? Для того, щоб відповісти на поставлені запитання розглянемо систему захисту прав неповнолітніх на прикладі Франції. У цій країні, з моменту народження дитині гарантована низка пріоритетних прав, за дотриманням яких уважно слідкує цілий комплекс державних і недержавних інституцій, засоби масової інформації, громадськість. Права дитини є предметом прискіпливого нагляду у французькій школі, починаючи з молодших класів; їх вивченню, так саме як і профілактиці їх порушення присвячено спеціальний розділ програми з громадянського виховання [6;14]. Дитина, її захист і розвиток дійсно становить пріоритет державної політики, про що свідчить наявність бюджетних витрат на виконання відповідних соціально-педагогічних програм, низький рівень сирітства і практично нульовий рівень безпритульності. Проте навіть така благополучна країна як Франція не позбавлена певних проблем, пов'язаних з порушенням прав дитини. Час від часу в засобах масової інформації висвітлюються факти прояву насильства над дітьми у сім'ї, школі, на вулиці... Ці факти говорять про те, що незважаючи на порівняно високий рівень захисту неповнолітніх, французьке суспільство не на хвилину не дозволяє собі самозаспокоїтись, перебуває у постійному пошуку шляхів розв'язання цієї проблеми [8;67].

Тема прав дитини і її захисту набула, особливо протягом останніх 15 років, широкого обговорення як серед українських, так і закордонних науковців. Загальнотеоретичні аспекти даної проблеми розглядаються у працях Трубавіної І.М., Левченко К.Б., Ковальчук Л.Г., Троцко Г.В., Білобрицької Л., Волинець Л.С., Прошкуратової Т., Сорокиної Н.В., Беста Ф., Давида М., Фавра Ж.М. Соціально-педагогічні аспекти протидії насильству над дитиною вивчаються у публікаціях Максимової Н.Ю., Мілютіної К.Л., Немоловської Л.І., Башликової В., Безпальчої Р., Забадікіної О.В., Мірсагатової М.Н., Петриніна О.Г., Дебарб'є Е., Вієв'орки М. Явищу насильства у сім'ї присвячено статті Насонової О.Б., Поліщук В., Акстаманна К., Захарова О., Василькової Ю., Рудінеско Е., Руссель Л., Максудова Р.Р., Флямера М.Г. Психологічні аспекти виникнення жорстокої поведінки і агресії по відношенню до дітей розглянуто у роботах Фельштейна Д.І., Семиченко В.О., Сорокиної Н.В., Дроздова О.Ю., Скок М.А., Берона Р., Річардсона Д., Баяда Б. При цьому кримінологічному аспекту проблеми і психології віктимізації акцентують свою увагу Бовть О.В., Христенко В.Е., Антонян Ю.М., Васильєв В.Л., Єнікєєв М.І., Рівман Д.В., Кузьміна А.С., Алексєєв О.І., Полубинський В.І., Уеда К. Підготовці вчителя і соціального працівника присвячено дослідження таких вчених, як Бугаєць Н.А., Газман О.С., Дрожжина Т.В., Кондрашова Л.В., Савченко О., Сидоренко, Гербеєв Ю.В., Юричка Ю.І., Щербань П.М., Жакемен Ф., Маркус М., Меллули А., Пер'є П., Бергугна-Жано Л. Світовий досвід з питань захисту прав дитини знаходить відображення у публікаціях Бжиської Ю.В., Нека І., Козубовського В.В. Поширенню серед дітей знань про свої права та запобігання будь-яким проявам їх недотримання на уроках громадянського виховання присвячено публікації Бажановської О.В., Кузьмінського В.О., Фіцули М.М., Троцко Г.В., Пейє Ж.-П., Пеньо А.

Особливістю нашого дослідження є вивчення французького досвіду запобігання порушення прав дитини у будь-яких їх проявах на самих ранніх етапах виховного процесу. При цьому, особливе місце відведено ретельному вивченню учнями у школі прав людини взагалі і прав дитини зокрема. Безпосередньо на педагога покладене завдання не тільки довести до учня інформацію про його привілеї, але й обов'язок поважати права інших, брати до уваги інтереси колективу і правила, що існують у школі та суспільстві. Завданням учителя є також ви-

явлення фактів жорстокості, неповаги, насильства по відношенню до учня у сім'ї, на вулиці, у школі та інших місцях. Своєчасною реакцією на подібні прояви є розроблений комплекс заходів психолого-педагогічного правового характеру, притягнення до відповідальності тих, хто намагається скористатися беззахисністю дитини.

Стаття має на меті критичний аналіз досягнень французької педагогіки у справі захисту прав дитини. Гуманістична модель виховання, історично притаманна Франції протягом останніх століть, яка базується на загальноєвропейській концепції превалювання особистих інтересів людини (і дитини у першу чергу) над інтересами суспільства, держави тощо. Свої права майбутній дорослий громадянин має знати і вміти захищати з дитинства. Навчити її цьому вчитель зобов'язаний як під час шкільних уроків, так і через різні форми позакласної виховної роботи. Особливе місце у сприйнятті дитиною своїх особистих прав та поваги до прав інших людей мають відігравати уроки громадянського виховання, починаючи з початкових класів загальноосвітньої школи.

Про гостроту проблеми порушення прав дитини в Україні говорить той факт, що 11 липня 2005 року Президентом України видано Указ «Про першочергові заходи щодо захисту прав дітей». Особливістю прийняття цього Указу стало те, що йому передувало широке обговорення проблеми серед фахівців і громадських організацій, проведення за ініціативою Президента України 9 червня 2005 року круглого столу, на якому були обговорені найактуальніші питання дитинства та внесені конкретні пропозиції щодо першочергових дій влади, неурядових організацій, заходів масової інформації.

У звітній доповіді, Міністр у справах сім'ї, молоді та спорту України навів навіть деякі дані, що свідчать про вкрай незадовільну ситуацію щодо захисту прав дитини. Так, за останні 10 років на 60% збільшилася кількість дітей-сиріт та дітей, позбавлених батьківського піклування. Кількість безпритульних та бездоглядних дітей за останні 8 років, навіть за матеріалами державної статистики збільшилась на 300%. Система національного усиновлення в Україні переживає глибоку кризу – за останній час кількість усиновлення дітей-сиріт зменшилась майже на 40%.

Вперше за роки незалежності України Урядом було визнано, що сирітство дітей та його складова – дитяча безпритульність є проблемою національного масштабу. Відповідно, державна політика захисту прав дитини потребує радикальних змін. З метою виправлення ситуації, що склалася було розроблено пропозиції щодо реформування системи захисту прав дитини, в якій передбачено створення, зокрема, міцної гілки виконавчої влади. Її базовою діяльністю визначено соціальний захист дітей, які втратили сім'ю, профілактику безпритульності і головне – особисту відповідальність державного службовця за долю конкретної дитини.

Про те, наскільки складною є проблема протидії насильству до дітей свідчить лист Генерального прокурора України № 07/3-90 від 31.07.2006 Прем'єр-міністру України „Інформація про стан додержання законодавства, спрямованого на захист прав неповнолітніх, які потерпають від злочинних посягань, насильства у сім'ї, втягнення їх у злочинну та іншу протиправну діяльність” та Наказ Міністерства освіти і науки України № 631 від 23.08.2006 „Про життя вичерпних заходів, спрямованих на дотримання законодавства, щодо захисту прав неповнолітніх”.

Проблема протидії жорстокому поводженню з дітьми має кілька аспектів: методологічний, теоретико-методичний, організаційний, соціально-психологічний тощо. Розв'язанню цієї нагальної проблеми повинні присвятити себе багато державних установ, громадських організацій, фахівців. Виникає питання про уважне вивчення світового досвіду з захисту прав дитини та боротьби з насильством проти дітей. При цьому, особливої уваги заслуговує теоретична розробка про-

блеми та її втілення в практичне життя педагогів Франції. Саме французькі дослідники (Ф.Бест, М.Давид, Ж.-М. Фавр) запропонували світу концепцію «узгодженої педагогіки», яка акцентує увагу на взаємозв'язку і взаємодії виховних сил [9;104].

Відразу після своєї появи на світ маленький француз стає об'єктом пильної уваги з боку держави в особі медичних патронажних установ, яким, крім нагляду за здоров'ям дитини, поставлено за обов'язок контролювати умови догляду за малюком у родині та реагувати відповідним чином у разі виявлення відхилень від норми. До останніх відносяться такі ознаки як то низька вага, сліди побиття чи то страх при спілкуванні з батьками... Якщо попереднє розслідування поглиблює підозри патронажної служби щодо неналежного нагляду за дитиною і її спроби вплинути на батьків не допомагають, починає працювати добре налаштована машина державного впливу через органи міністерства внутрішніх справ, охорони здоров'я, судочинства [10;38].

По досягненні дитиною шкільного віку до контролю за умовами життя дитини долучаються освітянські установи. Вже з перших років навчання (цикли 1-3) дитині прищеплюють почуття самоповаги і поваги до інших, розповідають маленькій людині про права людини та її особисті права, на простих прикладах демонструють порушення цих прав чи їх застосування у житті. «Застосовуються прийняті правила, які передбачають захист прав особи. Добре вивчивши свої права і свої обов'язки, дитина може почуватися впевненою»[7;5]. Громадянське виховання у початковій школі перетинається з тематикою інших предметів, особливо з історією. Воно інтегрує всі аспекти життя в класі й у школі, а також припускає наявність у викладача відповідного ставлення до тих ідей, що він викладає. Викладач повинен брати приклади з повсякденного життя учнів, засобів масової інформації. Він не повинен забувати, що коли мова йде про побудову громадянськості, необхідно об'єднувати знання інститутів і правових вимог до цінностей, які вони виражають, із практичними навичками учнів.

Громадянське виховання припускає толерантне ставлення до людей, що належать до різноманітних соціальних груп, різняться в думках, представляють різні політичні інтереси. Виховати громадянина – це не значить нав'язати переконання або управляти волею людини, – це значить визначити свободу, якою вона може скористатися на свій вибір. Громадянське виховання ніколи не приймає форму доктрини або повчання, воно лише нагадує про особистісну й громадянську відповідальність і завжди є вихованням свободи [10].

Вже у 7-9 років, у формі ілюстрованого викладу, школярів знайомлять з такими основними правами дитини, як:

«Право на рівність без расових, релігійних чи то національних відмінностей».

«Право на особливу увагу до її фізичного, розумового і соціального розвитку».

«Право на ім'я і національність».

«Право на їжу житло і медичне обслуговування».

«Право розумово і фізично неповноцінних на освіту та на особливий догляд за собою».

«Право на розуміння та на любов з боку батьків і суспільства».

«Право на безкоштовну освіту та рекреаційну діяльність».

«Право на першочергову допомогу у критичному становищі».

«Право на захист проти будь-якої форми жорстокості, недбалості та експлуатації».

«Право на виховання в дусі солідарності, порозуміння, дружби та справедливості між народами» [12].

Крім вчителів з дітьми працюють шкільні вихователі, лікарі, психологи. Ситуацію відслідковують за допомогою індивідуальних бесід, колективного обговорення у класі, анкетування, телефонів, електронних адрес і сайтів довіри. У соці-

ально депресивних районах зі школою тісно співпрацюють поліція у справах малолітніх, центри психологічної реабілітації дитини, представники етнокультурних і конфесійних громад. І знов таки ж, якщо дитина демонструє відхилення від норми, на допомогу освітянам готові прийти відповідні державні установи і громадські організації. Не треба думати, що у Франції проблеми порушення прав дітей більше не існує. Там, так саме, як і в Україні трапляються випадки жорстокого ставлення до дитини з боку батьків, одноліток і навіть вчителів. Але вони не носять системного характеру і становлять скоріше виняток із правила, ніж саме правило. Про це свідчить та увага, яку приділяють таким випадкам засоби масової інформації, а також офіційна і неофіційна статистика, яку легко знайти на значній кількості сайтів, що присвячені цій проблемі.

Жорстоке поводження по відношенню до дитини, її побутова безпорадність і правова незахищеність залишаються серед найголовніших перешкод, що гальмують процес становлення громадянина і громадянського суспільства в Україні. Приклад Франції свідчить про те, що лише об'єднані зусилля усіх зацікавлених державних інституцій, правозахисних фондів і широкого громадського загалу уможливають пропагування серед дітей їхніх прав і запобігають проявам насильства щодо молодого покоління. Особливе місце у цьому процесі займають уроки громадянського виховання, які є обов'язковою частиною шкільної програми починаючи з молодших класів загальноосвітньої школи у Франції.

Література

1. Бушьє-Сольньє Франсуа. Практический словарь гуманитарного права. – М.: Наука, 2004. – 130 с.
2. Запобігання і протидія насильству в сім'ї / За ред. І.М.Трубавіної. – К.: ДЦССМ, 2004. – 150 с.
3. Козубовський В.В. Роль соціологічних теорій дитячої кривди у Британській практиці соціальної роботи. / Матеріали міжнародної науково-практичної конференції «Соціально-правовий захист дітей, позбавлених батьківської опіки» // Науковий вісник УжНУ. Серія «Педагогіка. Соціальна робота» 2005. №9. – Ужгород: УжНУ, – С 43-44.
4. Система захисту дітей від жорстокого поводження / За заг. Ред. К.Б.Левченко, І.М.Трубавіної. – К.: Держсоцслужба, 2005. – 344 с.
5. Baudry P., Blaya C., Choquet M., Debarbieux E., Pommereau X. Souffrances et violences à l'adolescence. Qu'en penser ? Que faire ? / Rapport à Claude Bartolone, ministre délégué à la ville. - Paris : ESF, 2000. - 161 p.
6. Programmes de l'école élémentaire 2002, BO /HS № 1 de février 2002.
7. Education civique. Programmes // BO №10 du oct., 2001. – P.13-15.
8. Jacquemin F., Marcus M., Mellouli A., et al. Autorité, éducation, sécurité: notions & contextes, acteurs & institutions, repères. - Paris: Ligue de l'enseignement, 2002. - 128 p.
9. Payet Jean-Paul. L'école et la construction de la citoyenneté. / VAN ZANTEN Agnès (coord.). La scolarisation dans les milieux "difficiles" : politiques, processus et pratiques. - Paris : INRP Centre Alain Savary, 1997, - p. 99-113.
10. Autorité, éducation, sécurité : Notions et contextes / Acteurs et Institutions - Repères. Les Idées en Mouvement (Ligue de l'enseignement), Hors-Série, avril 2002. - n° 5,
11. Quand les élèves se mettent en danger . Cahiers pédagogiques n° 411, 02/2003, p. 9-58.
12. www.coe.int (Conseil de l'Europe)

АНОТАЦІЇ

Абакумова В.И. Система материального обеспечения творческой интеллигенции СССР и ее деформация с появлением рыночных отношений.

Исследуются особенности экономического инструмента обеспечения творческой интеллигенции в условиях плановой экономики. Выясняются пертурбации системы материальных стимулов труда при переходе на новые условия хозяйствования. Делается вывод о том, что механизм стимулирования труда при новых экономических реалиях в большей степени утратил функцию материальной защиты творцов.

Abakumova V.I. The system of financial providing of artists Ukraine and its deformation is with establishment of relations of markets.

The features of economic instrument of providing of artists are explored in the conditions of the planned economy. Perturbations of the system of incentives of wages of labour turn out in transition on the new terms of menage. It is that the mechanism of stimulation of labour at new economic realities mostly lost the function of financial defence of artists.

Бодрухин В.Н. Государственный проект Романа Мстиславича.

В работе сравниваются феодальные процессы, происходившие в эпоху развитого феодализма в Киевской Руси и Германии.

Bodrukhin V.M. State-creative project of Roman Mstislavich.

Feudal processes, what was going on in the epoch of the developed feudalism in Kievskia Russ and Germany, are compared in work.

Болотских М.В., Михайлюк В.П., Сидоренко Ю.М. Экологическая политика органов местного самоуправления в условиях независимости Украины (на материалах Винницкой, Полтавской и Волынской областей).

Проанализирована деятельность органов местного самоуправления Винницкой, Полтавской и Волынской областей в сфере экологической политики.

Bolots'kikh M.V., Mihayluk V.P., Sidorenko Yu.M. Ecological Policy of organs of Local Self-Government in the Conditions of Independence of Ukraine (on Materials of Vinnitsa, Poltava and Volinska regions).

Activity of organs of local self-government of the Vinnitsa, Poltava and Volinska regions is analyzed in sphere of ecological policy.

Бузько І.Р., Шабінський М.Є. Сент-Етьєн-Луганськ – паралелі історичного розвитку та перспективи співпраці.

В статті вивчаються закономірності історичного розвитку європейських городів на прикладі Луганська (Україна) і Сент-Етьєнна (Франція).

Buzko I., Shabinskiy N. Saint-Etienne-Luhansk – parallels of the historical development and perspectives of the cooperation

The patterns of historic development of European cities on the comparative basis of Lugansk (Ukraine) and Saint-Etienne (France) are analyzed in the article.

Вергунов В.А. Франция и французы в истории становления и развития отечественной научно-образовательной агрономии и её составных.

Систематизирован вклад Франции и французов в историю становления и развития научно-образовательной агрономии и её составных на примере почвоведения на украинских землях на протяжении XVII – начала XX в.

Vergunov V.A. France and the french in the history of formation and development of scientifically educational agronomy and its constituent parts.

The contribution of France and the French in the history of formation and development of scientifically educational agronomy and its constituent parts as an example the soil science in Ukrainian lands during XVII – the beginning of XX centuries are systematized.

Винс В. Влияние информационных технологий на эволюцию системы образования в Украине: исторический опыт и проблемы.

Автор рассматривает проблему влияния современных информационных технологий на эволюцию системы образования в современной Украине

Vins V. The influence of technologies of information on the evolution of the system of education in Ukraine: historical experience and problems.

An author examines the problem of influence of modern information technologies on the evolution of the system of education in Ukraine. The special attention is spared historical experience and problems, that with this process of contemporaneity

Гончаренко О. Соціальні аспекти вищої освіти в рейхскомісаріаті “Україна”: до питання про результати “вступних кампаній” 1941-1943 рр. та характеристики особистостей вступників.

В статье рассматривается проблема социальных характеристик лиц, вступающих в вузы, открытые в оккупированной гитлеровцами Украине.

Goncharenko O. Social aspects of higher education are in reykhskomisariati “Ukraine”: to question about results of “introductory campaigns” 1941-1943 and descriptions of personalities of entrants.

In the article, the problem of social descriptions of entrants is examined to the institutes of higher, to opened the Hitler invaders in Ukraine.

Гордійчук І.І. Формування мережі державних музеїв Донбасу

В статье освещены основные тенденции формирования государственных музеев Донбасса в течение XX ст., определены особенности деятельности учреждений в советский период и в годы независимости Украины, проанализирована правовая база деятельности государственных музеев.

Gordiychuk I.I. Forming the network of state museums in Donbas.

In the article basic tendencies of governmental museums of Donbas have been traced, the influence of political and economical factors onto the development of museums has considered, the legal framework of activities of governmental museums has been investigated.

Гуцало Л.В. К истории немецкого Пулинского района на Волыни (конец 1920-х гг. – 1935 г.).

В статье прослеживаются предпосылки и процесс образования Пулинського национального района, причины его реформирования и ликвидации в 1935 г.

Gucalo L.V. To the history of German Pulyn district of the Volyn (the end of 1920th – 1935).

This article analyses suppositions and the process of the formation of the Pulyan national regional and the reasons of its reformation and liquidation in the 1935.

Дацків І.Б. Дипломатичні відносини Української Центральної ради з Тимчасовим урядом Росії

В статье речь идёт о внешнеполитической деятельности Украинской Центральной Рады, направленной на защиту национальных интересов украинского народа. Проанализированы взаимоотношения Центральной Рады и Временного правительства.

Dackiv I.B. Diplomatic relations of Ukrainian Central advice with Provisional government of Russia.

In the article the external political activity of Ukrainian Central Rada directed to the protection of national interests of Ukrainians is described. The relations of Central Rada with Temporary Government of Russia are analyzed.

Довжук І.В. Роль крестьянского поземельного банка в проведении Столыпинской аграрной реформы в Украине.

Рассматривается деятельность Крестьянского поземельного банка во время проведения столыпинской аграрной реформы в Украине и определена его роль в этом процессе.

Dovzhuk I.V. Role of peasant land bank in carrying out Stolipin's agrarian reform in Ukraine.

Activity of the Peasant land bank is examined during carrying out stolypinska agrarian reform in Ukraine and his role is certain in this process.

Єпішева А.О. Пенсійне забезпечення українців у період „відлиги” (на основі Закону про державні пенсії від 14 липня 1956 р.).

В статье рассматривается проблема пенсионного обеспечения украинцев во время «оттепели» (1953-1964 гг.). Автор делает вывод о том, что характер изменений в вопросах пенсионного обеспечения стал показателем процесса модернизации тоталитарной системы, которая сохраняла при этом свою исходную сущность.

Episheva A.O. Pension providing of ukrainians in a period of „thaw” (on the basis of Law on state pensions from July, 14 in 1956).

The article is devoted to the problem of pensions in Ukraine in the period which is known as the Thaw”. The author comes to the conclusion that the changes in the attitude to elderly people and in the defence of disabled people were called to testify the process of modernization of the totalitarian regime, which retained its very nature.

Жуковский А.И. Профшколы национальных меньшинств Правобережной Украины в 20-х – в начале 30-х гг. XX в.

В статье анализируется образование профессиональных школ для национальных меньшинств в таком многонациональном регионе как Правобережная Украина во время политики коренизации.

Zhukovskiy O.I. Profshools national minorities of Right-bank Ukraine in 20 - at the beginning of 30th of XX century.

The article focuses on the organization of professional schools for national minorities in such a multinational region as Right-bank Ukraine during the politics of korenisation.

Заник Я.М. Типы, понятия и классификация элит в историческом контексте.

Проанализированы типы элит, выделены элитные и неэлитные группы, сделан акцент на национальном духе украинской элиты, а не национальной принадлежности.

Zanik Ya.M. Types, concepts and classification of elites in a historical context.

The types of elites are analysed, the groups of elites and unelites are selected, an accent is done on national spirits the Ukrainian elite, instead of national belonging.

Касперский А., Лоха А., Никитенко П. Развитие физики низких температур в Украине (историко-патриотический аспект. Слобожанщина).

В статье рассматриваются отдельные проблемы физики низких температур. Основное внимание уделяется вкладу ученых, работающих в Слободской Украине.

Kasperskiy A., Lokha A., Mikitenko P. Development of Cryogenics in Ukraine (historical-patriotic aspect. Slobozhanschina).

The problems of cryogenics are probed in the floor. An author analyses the historical aspects of problem, concentrating the attention the deposit of scientists which worked in Suburb Ukraine.

Концур В.В. Профспілкове членство в Українській РСР: проблема партійності (середина 50-х – середина 60-х рр. XX ст.).

В статье рассматривается проблема партийного членства в украинских профсоюзах в период "оттепели". Автор приходит к выводу о том, что, увеличивая количество коммунистов в рядах членов профсоюзов, тоталитарное государство навязывало трудящимся свои стратегические задания с целью самосохранения.

Koncur V.V. Trade-union membership in Ukrainian SSR: problem of party membership (a middle of 50th - a middle of 60th XX century).

The article is devoted to the problem of the party-membership in Ukrainian trade-unions in the period which is known as "the Thaw". The author comes to the conclusion that the totalitarian regime increasing the quantity of communists among the members of trade-unions, forced its ideas upon workers so that to preserve its power.

Корман М.М. Гідробіологічні дослідження у науковому доробку В.О. Караваєва.

В статье выявлены и проанализированы предпосылки становления В. А. Караваева как исследователя-гидробиолога в конце XIX – начале XX века; раскрыта сущность основных положений научных работ ученого по гидробиологии; показано значение гидробиологического вклада В. А. Караваева в контексте развития биологической науки в Украине.

Korman M.M.

Hydrobiological researches in scientific revision of V.O. Karavaev.

An attempt are revealed and analysed the preconditions of becoming of V. A. Karavayev as the hydrobiologist in the end XIX - beginning XX of century; the essence of the basic rules hydrobiological works of the scientist is opened; the importance of the hydrobiological contribution of V. A. Karavayev in a context of development of a biological science in Ukraine is shown.

Корчанова Ю.А., Петренко А.Е. Итоги науки о земледельческих орудиях в теории и практике (XVIII-XIX вв.).

По итогам науки о земледельческих орудиях в теории и практике (XVIII-XIX вв.) рассмотрен вопрос генезиса земледельческой механики.

Korchanova Yu.A., Petrenko A.E. Science results about agricultural instruments in theory and practice (XVIII-XIX).

On results science about agricultural instruments the question of genesis of agricultural mechanics is considered in a theory and practice (XVIII-XIX centuries).

Кривуля О.А., Чумак О.В. Украинская женская элита на литературном поприще современности.

Освещаются место и роль женской элиты в литературе на современном этапе развития Украинского государства.

Krivulya O.O., Chumak O.V. Ukrainian womanish elite is on the Modern Literary Field.

A place and role of womanish elite is lighted in literature on the modern stage of development of the Ukrainian state.

Лебедюк Е. Евангельские христиане святые сионисты (мурашковцы): истоки движения.

Раскрыты истоки движения евангельских христиан святых сионистов.

Lebedyuk E. Evangelic Christians are sainted Zionists (murashkivtsi): sources of motion.

The sources of motion of evangelic Christians of sainted Zionists are exposed.

Лысенко А.И. Роль женщин в политической жизни украинского общества (кн. XX – нач. XXI вв.)

В статье рассматриваются основные тенденции и особенности положения женщин в политической жизни украинского общества кн. XX – нач. XXI вв.

Lysenko, Alla. The role of women's in political life of Ukrainian society at the end of XX and at the beginning of XXI century.

In article is considered the principal tendencies and peculiarities of the women's position in political forms of life at the end of XX and at the beginning of XXI century.

Литвиненко В.Ф., Барабаш Ю.В. Развитие здравоохранения в Украине (1917-1920 гг. по материалам Донбасского региона).

Проанализирована структура здравоохранения Донбасса в 1917 – 1920 гг., когда в Украине функционировали разные правительства.

Lytvynenko V.Pf., Barabash Yu.V. The development of public health services in Ukraine (1917-1920 on the basis of documents of Donbass region).

The structure of public health services of Donbass in 1917-1920 is analysed, when different governments functioned in Ukraine.

Лустенко А.Ю. Ментальность Ренессанса и идея времени.

Статья посвящена специфике формирования фундаментальной категории исторического сознания и в целом философского мышления – времени. Обострение внимания к её содержанию и к интерпретации её как основной реалии человеческого существования, индивидуального и общественного, закономерно совпадает с эпохой Ренессанса как культурной парадигмой, в которой закладывались основные начала взгляда на действительность как на историю.

Lustenko A.J. The mentality of Renaissance and the idea of the Time.

The article deals with the peculiarities of the fundamental category of historical conscious and philosophic thought – the Time. The aggravation of the discussion about the reason and the interpretation of this category as the main human characteristic took place in the Age of Renaissance. This age is acknowledged as the cultural paradigm of forming the main foundations of outlook and historical conscious.

Макаренко Т.П. Національні вимоги в програмних документах політичних партій національних меншин за доби Центральної ради

В статье анализируются программы партий национальных меньшинств, которые имели представительство в Украинской Центральной Раде, в частности, их требование по национальному вопросу.

Makarenko T.P. National requirements in position papers of political parties of national minorities for days of Central advice.

This article analyzed programmatic of political parties of national minorities, which had a part in Ukrainian People's Republic, specifically their demands about national questions.

Меша В.Г. Правовой статус духовенства Украины второй половины XIX века.

Представлен анализ правового статуса духовенства как одного из привилегированных слоев общества последней четверти XIX века. Выяснено, что подлежа общей юрисдикции и юрисдикции церковного суда, духовенство оставалось одним из наиболее законопослушных слоев населения.

Mesha V.G. Legal status of Clergy of Ukraine of the second half of XIX century.

The analysis of legal status of clergy as one of the privileged layers of society of the last quarter of XIXth century is presented in the article. It is found out that having been subjected to general jurisdiction and jurisdiction of consistory, a clergy remained one of the most law-abiding layers of population.

Мірошніченко С.І. З історії походження підземних культових споруд на території Слобідської України

Проанализирована специфика основных этапов возникновения и строительства пещер на территории Слободской Украины.

Miroshnichenko S.I.

From history of origin of underground cult buildings on territory of Slobodska Ukraine.

The three stages of development the building caves in Slobodska Ukraine are analyzed.

Панченкова Н.О. Оперативна діяльність охоронних структур Російської Імперії та терористичних угруповань на теренах України на початку ХХ ст.

В статье рассматривается террористическая практика леворадикальных организаций, которые действовали на украинских землях в начале ХХ в., и деятельность охранных структур Российской империи по их ликвидации.

Panchenkova N.O. Operative activity of protective structures of Russian Empire and terrorist groupments on walks of life of Ukraine in beginning of XX century.

In article author investigated the terrorist practice of left-wing radical organization in Ukraine in the beginning of XX century and the antiterrorist activity of guarded structures of Russian empire.

Погребный И. Теоретическая механика от зарождения до современности.

Автор рассматривает вопросы теоретической механики, исследуя проблемы возникающие перед учеными на всем протяжении развития науки.

Pogrebniy I. Theoretical mechanics: from origin to nowadays.

An author probes the important problems of theoretical mechanics, concentrating the attention on questions which arose up from the origin of object.

Пылыпчук О.Я. О научном сотрудничестве между А.О.Ковалевским и французским зоологом А.Ф.Марионом.

Освещены взаимоотношения А.О.Ковалевского с французским зоологом, эмбриологом и палеонтологом А.Ф.Марионом в сфере развития зоологической науки.

Pilipchuk O.Ya. About scientific collaboration between A.O.Kovalevsky and French zoologist A.F.Marion.

The cooperation between A.O.Kovalevsky and French zoologist, embryologist and paleontologist A.F.Marion on the field of development of zoological science is described in the article.

Романюк Н.Й. Основные тенденции развития предпринимательства в промышленности Украины (вторая половина XIX – начало XX века).

В статье рассматриваются тенденции развития предпринимательства фабрично-заводской промышленности Украины во второй половине XIX – в начале XX века.

Romanyuk N.Y. Basic Progress of Enterprise Trends are in Industry of Ukraine (the Second half XIX – the Beginning of XX century).

The paper covers the tendencies of developing entrepreneurship in the factory-and-works industry of Ukraine (as a member of the Russian Empire) in the second half of the 19th – the beginning of the 20th century.

Сапицкая Е.М. Непрожитые жизни (Голодомор-геноцид 1932-1933 гг.)

Научно-поэтическое освещение некоторых малоизвестных фактов, которые случились во время насильственной коллективизации и Голодомора 1932-1933 гг.

Sapitskaya O. The lives that were not lived (the Famine-genocide of 1932-1933).

Scientific - poetic illumination of some little-known facts that have happened during violent collectivization and Famine 1932-1933.

Сергиенко Ю.Г. Влияние правящей элиты Украины на этику политических отношений (60-е годы XX в.).

Освещена деятельность правящей элиты Украины, направленная на усовершенствование политических отношений в обществе. Рассмотрены основы господствующей политической этики, ее принципы и влияние на общественную жизнь Украины.

Sergiyenko Y.G. The influence of leading elite of Ukraine on ethics of political relationship (1960`s).

In article based at literature and archived document influence of ruling elite for ethics of political relations is described. Author has analyzed the basics of political ethics, their principles and consequences for public life.

Стоцкая Н. Сеятели математики в вузах Украины в XIX веке.

Автор анализирует деятельность отечественных ученых-математиков XIX в.

Stotskaya N. Seeders of mathematics in institutes of higher in Ukraine in XIX century.

In a spotlight author of publication there are research workers which carried out important work in mathematical science of XIX century.

Тюльпа Т.Н. Исследование историографии проблемы становления и развития эстетического воспитания в Украине (1917-1937 гг.).

В статье рассмотрена периодизация историографических исследований и основные пути формирования историко-педагогических взглядов украинских ученых, направленных на изучение проблемы становления и развития эстетического воспитания школьников в Украине (1917-1937гг.).

Tyul'pa T.N. Research of historiography of problem of becoming and development of aesthetic education in Ukraine (1917-1937).

This article deals with the periodization of historiographical researches and the main ways of formation of historical-pedagogical views of Ukrainian scientists which are connected with the learning of the problem in formation and development of aesthetic pupils' upbringing in Ukraine.

Филиппов Е.Г. Основные концепции реформирования государственной торговли Украины в годы «Горбачевской перестройки» 1985-1991.

Рассмотрены основные концепции реформирования государственной торговли Украины на последнем этапе её пребывания в составе СССР. Обосновывается положение о причастности авторов экономических реформ к формированию общественного мнения граждан, а также позиции руководства страны.

Filippov E.G. The basic conceptions of reformation of state trade of Ukraine in the years of "Gorbachev's rebuilding" 1985-1991.

In the article from the historical point of view the basic conceptions of reformation of state trade of Ukraine on the last stage of its stay in the composition of USSR. It is considered that the authors of economic reforms are involved into the forming of public opinion of citizens and also position of guidance of country.

Харьковский Р.Г. Политика Франции в отношении египта, 1801-1831 гг.

В данной статье рассматривается один из аспектов формирования ближневосточной политики Франции, а именно - политика Франции по отношению к Египту с начала XIX века до начала 40-х годов XIX века.

Harkivskiy R. The policy of France with respect to egypt, 1801-1831.

One of the aspects of the Near-Eastern policy formation of France, especially - the policy of France with respect to the Egypt in the 19th century is analyzed in the article.

Чубина Т.Д. Анна Эльжбета Потоцкая и Гертруда Коморовская: трагедія двох судеб.

Взгляд на исторические процессы, на общество не может быть отделен от изучения отдельных личностей и родов. Цель данной статьи в том, что бы раскрыть малоизвестные страницы жизни ярких представительниц семьи Потоцких – Анны Эльжбеты и ее невестки Гертруды Коморовской. Переводы польских источников, которые встречаются в статье, автор делал самостоятельно.

Chubina T. Ann Elzbeta Potocka and Gertrude Komorovska: tragedy of two Fattes.

The glance on the historical processes, on society can not be distinguished from the study of separate persons and families. A purpose of this article is in exposing not popular pages of life of bright representatives of Pototsky's family – Ann Elzbeta and her daughter-in-law Gertrude Komorovska. The author herself did the translations of Polish sources, which are met in the article.

Шабінський М.Є. Права дитини як один із пріоритетів громадянського виховання. на матеріалах початкової школи Франції

В статье рассмотрены проблемы защиты прав ребенка в современном обществе, а так же предложены пути решения этой проблемы на примере гражданского воспитания на начальном этапе обучения в общеобразовательной школе Франции.

Shabinskiy N. Children's rights as one of the priorities of civil upbringing. By the example of French primary school.

The article is devoted to the problem of the children's rights observance. It proposes also the ways of this problem's solution by means of civil upbringing in primary school of France.

ВІДОМОСТІ ПРО АВТОРІВ

Абакумова Вікторія Іванівна – кандидат історичних наук, доцент, докторант Східноукраїнського національного університету імені Володимира Даля.

Барабаш Юлія Володимирівна – аспірантка кафедри історії України Східноукраїнського національного університету імені Володимира Даля.

Бодрухін Володимир Миколайович – доктор історичних наук, завідувач кафедри історії України Східноукраїнського національного університету імені Володимира Даля.

Болотських Михайло Васильович – кандидат історичних наук.

Бузько Ірина Романівна – доктор економічних наук, професор, Проректор з науково-педагогічної роботи, зав. кафедрою міжнародної економіки Східноукраїнського національного університету імені Володимира Даля. Президент Товариства українсько-французької дружби «Луара»

Вергунов Віктор Анатолійович – доктор сільськогосподарських наук, професор, директор Державної наукової сільськогосподарської бібліотеки УААН.

Вінс Віктор – викладач кафедри теорії та методики математики та інформаційних технологій ДВНЗ “Переяслав-Хмельницький ДПУ імені Григорія Сковороди”.

Войтенко Володимир Панасович - доцент кафедри прикладної фізики Східноукраїнського національного університету імені Володимира Даля

Войтенко Галина Олегівна - асистент кафедри прикладної фізики Східноукраїнського національного університету імені Володимира Даля

Гончаренко Олексій – кандидат історичних наук, декан педагогічно-індустріального факультету ДВНЗ “Переяслав-Хмельницький ДПУ імені Григорія Сковороди”.

Гордійчук Ірина Іванівна – аспірантка Інституту історії України НАН України, Центр підготовки Зводу пам’яток історії та культури України.

Гуцало Людмила Вікторівна – кандидат історичних наук, старший викладач кафедри всесвітньої історії Житомирського державного університету імені Івана Франка.

Дацків Ігор Богданович – кандидат історичних наук, доцент, завідувач кафедри документознавства та інформаційної діяльності Тернопільського національного економічного університету.

Довжук Ігор Володимирович – доктор історичних наук, професор, завідувач кафедри архівознавства Східноукраїнського національного університету імені Володимира Даля.

Єпішева Анжела Олександрівна – аспірантка кафедри вітчизняної та зарубіжної історії Горлівського державного педагогічного інституту іноземних мов.

Жуковський Олександр Іванович – кандидат історичних наук, старший викладач кафедри історії України Житомирського державного університету імені Івана Франка.

Занік Ярослав Михайлович – старший викладач кафедри політології Львівської комерційної академії.

Касперський Анатолій – м. Київ.

Концур Вікторія Володимирівна – кандидат історичних наук, доцент кафедри вітчизняної та зарубіжної історії Горлівського державного педагогічного інституту іноземних мов.

Корман Марія Михайлівна – кандидат історичних наук, доцент кафедри психологічних і педагогічних дисциплін Тернопільського національного економічного університету.

Корчанова Юлія Олександрівна – асистент кафедри сільськогосподарських машин Луганського національного аграрного університету.

Кривуля Ольга Олександрівна – кандидат історичних наук, доцент, докторант кафедри всесвітньої історії Східноукраїнського національного університету імені Володимира Даля.

Лебедюк Єлизавета – викладач кафедри філософії та економічної теорії Рівненського державного гуманітарного університету.

Лисенко Алла Іванівна, кандидат історичних наук, доцент кафедри історії України Черкаського державного технологічного університету.

Литвиненко Віталій Федосійович – доктор історичних наук, професор кафедри історії України СНУ ім. В.Даля.

Лоха Анатолій – старший викладач кафедри теорії та методики математики та інформаційних технологій ДВНЗ “Переяслав-Хмельницький ДПУ імені Григорія Сковороди”.

Лустенко Андрій Юрійович – доцент кафедри світової філософії та естетики Східноукраїнського національного університету імені В.Даля

Макаренко Тамара Петрівна – старший викладач кафедри всесвітньої історії і правознавства Бердянського державного педагогічного університету, м. Бердянськ, Запорізької області.

Меша Володимир Григорович - кандидат історичних наук, старший викладач кафедри історії Донецького інституту підприємництва.

Мірошниченко Сергій Іванович – асистент кафедри філософії та правознавства Донбаського державного технічного університету.

Микитенко Павло – м. Київ.

Михайлюк Віталій Павлович – доктор історичних наук, професор, завідувач кафедри всесвітньої історії Східноукраїнського національного університету імені Володимира Даля.

Осенін Юрій Іванович - проректор з НДР, д.т.н., професор Східноукраїнського національного університету імені Володимира Даля

Панченкова Наталія Олександрівна – аспірантка кафедри історії України СНУ ім. В.Даля.

Петренко Олександр Омелянович – кандидат технічних наук, доцент кафедри тракторів та автомобілів Луганського національного аграрного університету.

Пилипчук Олег Ярославович – академік-секретар Відділення історії та методології освіти, науки і техніки Академії наук Вищої школи України, доктор біологічних наук, професор.

Погребний Ігор – викладач кафедри загальнотехнічних дисциплін, методики викладання трудового навчання та креслення ДВНЗ “Переяслав-Хмельницький ДПУ імені Григорія Сковороди”.

Романюк Неля Йосипівна – кандидат історичних наук, доцент Державного агроекологічного університету (м. Житомир).

Сапицька Олена Михайлівна – асистент кафедри всесвітньої історії Східноукраїнського національного університету імені Володимира Даля.

Сергієнко Юрій Григорович – доктор історичних наук, професор кафедри історії України Східноукраїнського національного університету імені Володимира Даля.

Сидоренко Юрій Михайлович – кандидат історичних наук, доцент кафедри господарського права СХУ ім. В.Даля.

Стоцька Наталія – старший викладач кафедри теорії та методики математики та інформаційних технологій ДВНЗ “Переяслав-Хмельницький ДПУ імені Григорія Сковороди”.

Тюльпа Тетяна Миколаївна – кандидат педагогічних наук, доцент, завідувача кафедрою соціальної педагогіки ГДПУ.

Філіппов Євген Геннадійович – старший викладач кафедри соціально-гуманітарних дисциплін Донецького інституту соціальної освіти.

Хударов Петро Афанасійович - відповідальний головний інженер Луганської дирекції залізничних перевезень Донецької залізниці

Харковський Руслан Геннадійович – к. і. н., доцент кафедри гуманітарних та соціально-економічних дисциплін Краснодонського факультету інженерії і менеджменту Східноукраїнського національного університету імені Володимира Даля.

Чубіна Тетяна Дмитрівна – кандидат історичних наук, доцент, докторант кафедри історії України Черкаського державного технологічного університету.

Чумак Оксана Вікторівна – студентка юридичного факультету (спеціальність «Історія») Східноукраїнського національного університету імені Володимира Даля.

Шабінський Микола Євгенійович – старший викладач кафедри практики іноземних мов Східноукраїнського національного університету імені Володимира Даля, м. Луганськ. Заступник президента Товариства українсько-французької дружби «Луара»