



# ВІСНИК

**Східноукраїнського  
національного  
університету  
імені ВОЛОДИМИРА ДАДА**

---

НАУКОВИЙ ЖУРНАЛ

**№9(103) Ч.ІІ  
2006**



МІНІСТЕРСТВО ОСВІТИ І НАУКИ УКРАЇНИ  
СХІДНОУКРАЇНСЬКИЙ НАЦІОНАЛЬНИЙ УНІВЕРСИТЕТ  
ІМЕНІ ВОЛОДИМИРА ДАЛЯ

**Вісник**  
**Східноукраїнського**  
**національного**  
**університету**  
**імені Володимира Даля**  
**№9(103) Ч.ІІ**  
**2006**

ЛУГАНСЬК – 2006



**ВІСНИК**  
СХІДНОУКРАЇНСЬКОГО  
НАЦІОНАЛЬНОГО УНІВЕРСИТЕТУ  
ІМЕНІ ВОЛОДИМИРА ДАЛЯ

**№9(103) Ч.ІІ 2006**  
НАУКОВИЙ ЖУРНАЛ  
ЗАСНОВАНО У 1996 РОЦІ  
ВИХІД З ДРУКУ – ДВАНАДЦЯТЬ РАЗІВ  
НА РІК

**Засновник**  
Східноукраїнський державний  
університет

Журнал зареєстровано Міністерством України  
у справах преси та інформації.

**Свідчення** про державну реєстрацію  
серія КВ № 2411 від 19.12.96 р.

**VISNIK**  
OF THE EAST UKRAINIAN  
NATIONAL UNIVERSITY  
NAMED AFTER VLADIMIR DAL

**№9(103) P.II 2006**  
SCIENTIFIC JOURNAL  
WAS FOUNDED IN 1996  
IT IS ISSUED TWELVE TIMES A YEAR

**Founder**  
East Ukrainian State University

Registered by the Ministry of Ukraine for Press  
and Information

Registration **Certificate**  
КВ № 2411 dated 19.12.96

Журнал включено до Переліків наукових видань ВАК України № 2 (Бюл. ВАК №5 (13) 1999 р.) та № 3 (бюл. ВАК №6 (14) 1999 р.), в яких можуть публікуватися основні результати дисертаційних робіт на здобуття наукових ступенів доктора і кандидата наук з *технічних, історичних та економічних наук* відповідно.

**Головна редакційна колегія:** Голубенко О.Л., докт. техн. наук (головний редактор), Андриюшук А.О., канд. техн. наук (відповідальний секретар), Будіков Л.Я., докт. техн. наук, Бузько І.Р., докт. екон. наук, Голубничий П.І., докт. фіз.-мат. наук (заступник головного редактора), Гончаров В.М., докт. екон. наук, Грібанов В.М., докт. техн. наук, Дорошко В.І., докт. техн. наук, Житная І.П., докт. екон. наук, Загірняк М.В., докт. техн. наук, Козаченко А.В., докт. екон. наук, Лазор Л.І., докт. юр. наук, Лещинський В.М., докт. техн. наук (Ізраїль), Литвиненко В.Ф., докт. істор. наук, Ляпін З.Ф., канд. екон. наук (Ізраїль), Нагорний Б.Г., докт. соціол. наук, Рач В.А., докт. техн. наук, Рей Р.І., докт. техн. наук, Решетнікова І.Л., докт. екон. наук, Смирний М.Ф., докт. техн. наук (заступник головного редактора), Суханцева В.К., докт. філос. наук, Третьяченко В.В., докт. психол. наук, Тюпало М.Ф., докт. хім. наук, Уваров С.П., канд. техн. наук, Ульшин В.О., докт. техн. наук, Шаповалов В.І., докт. техн. наук, Шевченко Г.П., член-кор. Академії педагогічних наук України, докт. пед. наук.

Статті прорецензовані членами редакційних колегій за галузями науки: “Технічні науки” (прибори; інформатика, обчислювальна техніка і автоматизація; електротехніка), “Економіка” видавництва Східноукраїнського національного університету імені Володимира Даля

**Відповідальний за випуск: В.П.Михайлюк**

Рекомендовано до друку Вченою радою Східноукраїнського національного університету імені Володимира Даля (протокол № 8 від “13” травня 2006 р.)

Матеріали номера друкуються мовою оригіналу.

© Східноукраїнський національний університет імені Володимира Даля, 2006

© East Ukrainian National University named after Vladimir Dal, 2006



## ІСТОРИЧНІ ТА ЮРИДИЧНІ НАУКИ

УДК 94 (477.6)“1941/1944”

**Абакумова В.І.  
ТРАНСФОРМАЦІЯ СВІДОМОСТІ ЛЮДИНИ В УМОВАХ  
ОКУПАЦІЇ (1941 – 1944 РР.)**

*В статті відтворюється картина політичних настроїв населення на початок окупації, визначаються їх групи в залежності від ставлення до «нового порядку», з'ясовуються мотиви поведінки людини в умовах окупації.*

Проблема ставлення населення України до приходу німецьких військ та впливу нацистського окупаційного режиму на розгортання опору була предметом дискусій між радянською та західною історіографією протягом усіх повоєнних десятиліть. Радянська історіографія категорично наголошує на ворожому ставленні абсолютної більшості місцевого населення до окупантів [1, с.13; 2, с.153-154; 3, с.123, 381-382]. Більшість західних авторів стверджують, що народи СРСР, особливо національні меншини, зустріли німців як визволителів [4, с.51]. Сучасна українська історична думка варіюється від стриманого висновку про пасивне обережне очікування населення до тенденційного висновку про дружелюбний настрій та сподівання на нову владу [5, с.407; 6, с.26-28; 7, с.221]. Отже, відсутність єдиної точки зору на проблему обумовлює необхідність дослідити вплив нацистського окупаційного режиму на політичні настрої населення на прикладі Луганської області; довести, що встановлення окупаційного режиму і його умови були визначальними чинниками виникнення і розвитку неорганізованих форм опору політичним, економічним і воєнним заходам окупаційної влади. На основі широкого кола джерел спробуємо відтворити картину політичних настроїв населення Ворошиловградської області на початок окупації; визначимо групи населення в залежності від їх ставлення до «нового порядку»; з'ясуємо мотиви громадської позиції людини в умовах окупації.

Окупація Луганщини, що відбувалася у два тижні, призвела до припинення повноважень радянської влади по всій території області. Тепер основній частині цивільного населення, яке залишилося на окупованій території в ідеологічному вакуумі, «доводилося самим визначати свою долю, принаймні в межах, визначених обставинами» [8, с.393]. Згідно цього положення умовно виділимо три групи населення. Перша – явні прихильники радянської влади, які бажали її повернення; друга – особи, які зазнали образи від радянської влади, усвідомлювали себе її ворогами та намагалися підтримати нову владу; третя – громадяни, які визнають будь-яку владу, якщо вона забезпечує їм належні умови існування. Кількісне співвідношення осіб з цих груп віддзеркалює загальне ставлення суспільства до окупантів.

Окреслимо вірогідні рамки кожної з цих груп. З числа палких прихильників соціалістичного ладу та панівної ідеології КП(б)У значна частина осіб залишила територію області до початку окупації через мобілізаційну та евакуаційну кампанії. Так, тільки в 1941р. із 49 тисяч членів обласної партійної організації на фронт пішло майже 25 тисяч

-----3

чоловіків або 50% її складу; з 103 тисяч комсомольців області - понад 65 тисяч або 63%. Усього до кінця 1941р. з області було мобілізовано понад 100 тисяч молоді, тобто найбільш прорадянськи налаштованої частини населення [9, с.10].

Під час евакуації майже повний склад партійних і радянських органів міст і районів області залишив територію області. Залишитися в окупації мали тільки члени партії, які отримали спеціальні завдання щодо підпільної роботи. Але факти свідчать про дезертирство певної частини цих осіб до тилкових районів СРСР [10]. На момент визволення області залишилися в живих і виконали завдання лише 34 комуністи – керівні та відповідальні працівники міськкомів, райкомів, районних виконавчих комітетів [11, арк.1-5]. Решта членів партії, що перебували на окупованій території, або не проводили підпільної роботи, або залишилися в окупації без партійних завдань. Так, на списочному обліку після визволення Ворошиловградської області “лишилося 5884 комуністи, з них 4717 членів і 1170 – кандидатів у члени ВКП(б). Більшість з них перебували на окупованій території, а 3292, головним чином, ті, хто був зареєстрований окупантами, знищили свої партійні квитки” [12, с.127]. Тобто, партійна приналежність не є підставою для віднесення таких осіб до першої категорії населення.

Разом з устаткуванням підприємств, лабораторіями інститутів, сільськогосподарськими машинами проводилася робота по евакуації населення області. Через обмеженість реальних можливостей вивезти всіх бажаних евакуюватися, в першу чергу, перевага надавалася кваліфікованим робітникам, досвідченим інженерно-технічним працівникам, які за політичними уподобаннями були, як правило, цілком відданими пануючій ідеології. Всього з території Ворошиловградської області було евакуйовано 269380 осіб, у тому числі працівників вугільної промисловості – 35700 чоловік, робітників машинобудівної, металургійної і коксохімічної промисловості – 7452 чоловіка, учнів трудових резервів – 5000 чоловік [13, с.84-85]. Значно меншу частину евакуйованих становили селяни, серед яких також виїжджали в першу чергу члени партії та відповідальні працівники. Отже, через мобілізацію і евакуацію та частина населення, яка потенційно мала бути налаштована проти окупаційної влади, у кількісному відношенні була зменшена.

Здійснення евакуації населення за принципом партійної приналежності не могло не вплинути на настрої людей. Таке становище та деякі інші події, що відбувалися напередодні окупації області, свідчать про зменшення числа прихильників радянської влади серед рядових членів партії та позапартійних. Населенню, яке в період між двома евакуаціями (1941 та 1942 рр.) відчувало голод [14, с.155], стали відомі факти постачання продуктів для родин працівників виконкому та керівних міських організацій, евакуйованих у м. Самарканд і Самаркандську область, за рахунок тих запасів, що були призначені для робітників і службовців. З фондів Північно-Донецької залізниці, призначених для забезпечення залізничників було вилучено частину продуктів для відповідальних працівників обласних організацій м. Сталіно (нині м. Донецьк), які в той час перебували в м. Ворошиловграді [15, с.112].

Невдоволення серед певної частини населення, особливо сільського, викликали кампанія з відселення та евакуація худоби, яка знаходилась в індивідуальному користуванні. Для надання практичної

допомоги місцевим органам влади на випадок заворушень у 12 районів Ворошиловградської області було надіслано 378 робітників НКВД і міліції [16, арк.4]. Ці факти відштовхнули частину населення від радянської влади, відкинули за фатальну межу у стан ворога. З певних причин доведення цього факту статистичними даними неможливе, так само як і факту, що значна частина населення, особливо молодь, залишилася відданою владі, яка її виховала.

Друга та третя групи населення через свою свідомість були потенційною соціальною опорою для німецького окупаційного режиму. Ступінь прихильності осіб з цих груп до окупаційної влади залежала від їх власних очікувань, які могла або не могла задовольнити нова влада. Для другої групи визначальними були політичні мотиви, для третьої – економічні. Друга група населення головним чином складалася з осіб, які постраждали від радянської влади та членів їх сімей. Зробити більш-менш точні підрахунки прошарку суспільства, серед якого окупанти могли дістати підтримку, неможливо через відсутність потрібної статистики. Між тим, спробуємо окреслити потенційні соціальні групи колабораціоністів.

По-перше, це особи, які були репресовані або переслідувались за “антирадянську діяльність”, релігійні переконання, націоналістичні погляди. Окупаційна влада намагалася залучити цю групу населення до активної співпраці, укомплектувати з таких осіб місцеві органи влади. По-друге, фольксдойче або етнічні німці отримували за нового режиму ряд пільг, мали змогу активно виявити себе в суспільному житті, поліпшити власний добробут. Згідно з переписом населення 1939 року відсоток німців, що мешкали в Українській РСР, дорівнював 1,4% загальної кількості населення; у Ворошиловградській області – 1,1% [17, с.101, 171]. Число німецького населення на території області через депортацію скоротилося, але певна частина їх все ж таки залишалася на момент окупації. Всього, за німецькими даними, на окупованій території України залишилося близько 200 тисяч етнічних німців [18, с.16]. По-третє, розкуркулені селяни ставали надійною соціальною базою окупантів на селі. До початку колективізації за середньостатистичними показниками в Україні нараховувалося 65,6% середняцьких та 4% куркульських господарств [19, с.123, 130]. Враховуючи, що та частина середняків, які не висловили бажання вступати до колгоспів, були “розкуркулені”, можна припустити, що принаймні половина селян України пов’язувала певні надії із новим режимом. До того, ж умови життя та праці в колгоспах, голодомор знизили кількість прихильників колгоспного ладу й серед бідняків.

Безумовно, неможливо підрахувати кількість розкуркулених та репресованих осіб, фольксдойче, які перебували в окупації та стали на шлях співпраці з “новою владою”. Але пронімецько налаштована частина населення складалася саме з цих соціальних прошарків. Між тим, багато фактів свідчать про участь цих осіб в антифашистській боротьбі.

Третя група населення, що складалась з осіб, які стримано виявляли ідеологічні погляди; на перший план у них виступала потреба бути економічно та побутово-психологічно захищеними за будь-якої влади. Така позиція штовхала їх до співпраці з окупантами. Наприклад, окупанти створювали привабливі умови служби в органах влади. Так, матеріальне забезпечення старост і поліцейських складалося з достатньо високої платні (від 400 до 1000 карбованців) та продовольчого пайка. Таким чином, праця в окупаційних установах і підприємствах ставала іноді єдиним

джерелом існування. Особливо до неї удавались за примусових обставин годувальники родин. Ці особи змушені були лагідно поводитися з окупантами. Основним мотивом їх поведінки було виживання. За висновком Я. Грицака, “це загальна схема поведінки центрально- і східноєвропейських народів на окупованій німцями території” [7, с.237].

До категорії населення, яка готова була співпрацювати з окупантами, можна віднести тих осіб, які за радянської влади були невдоволені своїм економічним станом і сподівались тепер на краще. Нова влада надавала можливості, які були нереальними за радянської влади. Так, окупаційна адміністрація створювала умови для розширення приватної торгової мережі та дрібної промисловості. Під час фашистського панування у регіоні знову з'явилися приватні підприємства, які за радянської влади майже повністю зникли; існування приватної ініціативи привернуло деякий прошарок населення до окупантів.

Сільське населення сподівалось, що нова влада скасує колгоспну систему та віддасть їм землю. В зверненнях окупаційної адміністрації до населення зазначалось, що скасовуються обмеження на вирощування та утримання власної худоби. Присадибна ділянка стане приватною власністю членів громадських господарств та звільниться від податків. Кожен зможе користуватися цією землею за власним бажанням. Будуть наділятися додатковою землею селяни кращих громадських господарств. Проголошувалося, що винагорода за працю у формі трудоднів замінюється новим статусом заробітної плати. Таким чином, економічні інтереси певної частини населення обумовили прихильницьку позицію стосовно “нової влади”.

Отже, встановлення окупаційного режиму зумовило громадський конфлікт у суспільстві, поділило населення області за ставленням до нової влади. Окремі групи складали прорадянсько- та пронимецько-налаштовані громадяни, що були найменші за кількістю осіб. Ставлення до режиму осіб з цих груп було сформовано політичними мотивами та майже не залежало від умов окупації. Найбільшу групу населення становили громадяни, головною турботою яких було щоденне виживання. Настрої цієї групи залежали від політики, яку проводили нацисти, і міри, з якими окупаційна влада виправдовувала їх сподівання. Неприйняття населенням нацизму було ще одним з факторів, що обумовлювало позицію населення в період окупації. Його небажання жити під іноземним гнітом породило соціальну базу антифашистів. Проте лише незначна частина населення одразу прийшла до розуміння необхідності боротьби. Решта змінила світогляд саме за життя в злочинних умовах окупації. Отже, характер окупаційного режиму також впливав на світогляд людини.

Підбиваючи підсумки, зазначимо, що декілька мотивів впливали на громадську позицію населення окупованих територій. Серед них можна виокремити:

- ідеологічні мотиви, які спонукали громадян або до співпраці з «ноювою владою» або до боротьби з нею;
- економічні мотиви, які були пов'язані із прагненням побутової захищеності і штовхали громадян до праці на окупантів, та й навпаки: захист матеріального добробуту від пограбування спонукали населення до опору режиму;

- моральні мотиви, які виникли із приниженням людської гідності українців, геноцидною політикою окупантів і обумовлювали антифашистську позицію людини.

Розгляд факторів, що впливають на громадську позицію людини в умовах німецько-фашистської окупації, показує, що найбільш домінуючими виявилися: ставлення людини до радянської влади, неприйняття нацизму більшістю населення, прагнення до задоволення наявних потреб (ідеологічних, економічних, моральних), що з'явилися в людини за життя в умовах окупаційного режиму.

В подальшому вивченні перебування населення під окупацією бачиться необхідним розглянути такі проблеми: по-перше, вплив нацистського режиму на розвиток антинацистської боротьби; по-друге, ефективність і масовість різних форм боротьби цивільного населення проти окупантів.

### Література

1. Клоков В.И. Всенародная борьба в тылу немецко-фашистских оккупантов на Украине, 1941-1945 гг.: Историогр. очерк. - К.: Наукова думка, 1978. – 123с.
2. Гриднев В.М. Историография борьбы советского крестьянства против немецко-фашистских захватчиков на временно оккупированной территории СССР в 1941-1944 гг. // Историография Великой Отечественной войны: Сб.ст. – М.: Наука, 1980. – С. 153-162.
3. Народная война в тылу фашистских оккупантов на Украине 1941-1944 / Гл. редкол.: Ю.Ю. Кондуфор (пред.) и др: В 2 кн. – К.: Наукова думка, 1985. – Кн.1. Борьба в подполье. – 399с., ил.
4. Зарубінський О. Про деякі аспекти сприйняття ідей та діяльності ОУН-УПА населенням України під час війни 1941-1945 рр. у висвітленні західної історіографії // Матеріали наукової конференції „Організація Українських Націоналістів і Українська Повстанська Армія (історія, уроки, сучасність)”. – Стрий, 1993.
5. Грицак Я.Й. Нарис історії України: Формування модерної української нації XIX – XX століття. – К.: Генеза, 2000. – 360с.
6. Субтельний О. Україна: Історія. / Пер. з англ.. Ю.Шевчук; Вступ. ст. С.В. Кульчицький. – К.: Либідь, 1991. – 512с.
7. Коваль М.В. Україна у Другій світовій і Великій Вітчизняній війнах (1939 – 1945 рр.): Спроба сучасного бачення. – К., 1994. – 58с.
8. Куромія, Г. Свобода і терор у Донбасі: Українсько-російське прикордоння, 1870-1990-і роки / Пер. з англ. Г.Кьорян, В.Агеев; Передм. Г.Немирі. – К.: Вид-во Соломії Павличко «Основи», 2002. – 510с.
9. Емченко Г.Я. За наше правое дело. Деятельность партийных организаций Ворошиловградщины в период Великой Отечественной войны 1941 – 1945 гг. Вып. 4-й. – Донецк, 1972. – 117с.
10. ДАЛО. – Ф.П – 1790. – оп.1. – спр.1.
11. ДАЛО. – Ф.П – 1790. – оп.1. – спр.6.
12. Нем'ятий В. Ішла війна народна // Про минуле – заради майбутнього / Упоряд. Ю.І.Шаповал. Редкол.: І.Ф.Курас та ін. – К., 1989. – С.125-137.
13. Загорулько М.М., Юденков А.Ф. Крах плана «Ольденбург»: (О срыве экономических планов фашистской Германии на оккупированной территории СССР). – 2-е изд., переаб. и доп. – М.: Экономика, 1974. – 383с.
14. Нікольський В.М. Підпілля ОУН(Б) у Донбасі. – К., 2001.- 178с.
15. Коваль М., Кондратська Л. Кому війна, а кому... // Вітчизна. – 1996. – №1-2. – с.108-113.
16. ЦДАГОУ. – Ф.1. – оп.23. – спр.642.

17. Романцов В. Український етнос: на одвічних землях та за їхніми межами (XVIII – XX століття). – К.: Видавництво імені Олени Телеги, 1998. – 184с.
18. Коваль М.В., Медведок П.В. Фольксдойче в Україні (1941-1944 рр.) // Український Історичний журнал. – 1992. – №5. – С.15-28.
19. Історія селянства Української РСР: В 2 т. – Т.2. Від Великого Жовтня до наших днів. – К.: Наукова думка, 1967. – 535с.

УДК [316.613:32](091)

**Акименко О. А., Романовская О.  
СОЦИАЛЬНО-ПСИХОЛОГИЧЕСКИЙ АНАЛИЗ  
ПОНЯТИЙ «ЛИДЕР» И «ХАРИЗМАТИЧЕСКАЯ  
ЛИЧНОСТЬ»**

*На основе анализа подходов М. Вебера, С. Московичи и современных авторов в статье излагается авторский взгляд на понимание содержательных аспектов харизматической личности*

В последнее время все чаще внимание общественности стало привлекать такое определение как «харизма», несущее в себе элемент сакрального. Эту черту или своеобразие стали приписывать самым различным людям, которые оказывали на окружающих определенное влияние, привлекали к себе внимание и обладали таинственной привлекательностью в глазах окружающих, которую нельзя было объяснить с рациональной точки зрения. Традиционно слово «харизма» применяется при характеристике какой-то выдающейся личности, которая сыграла, или на данный момент играет большую роль в жизни определенной нации, или даже повлияла на ход мировой истории – это могут быть известнейшие политические лидеры, полководцы, пророки и проповедники. Постепенно слова «харизматическая личность» и «лидер» стали почти синонимичными, только лишь первое отмечено печатью некой таинственности и загадочности. Целью работы является попытка определить соотношение этих двух понятий, определить особенности каждого из них.

Проблема поиска харизматического лидера в современном обществе связана с наличием тех кризисных явлений, которые приводят к повышению тревожности, неуверенности, непониманию происходящего, его «изжитости» по сравнению с настоящим, с необходимостью определиться в чем-то существенном, верном, основном.

Наличие большого количества лидеров (политических лидеров) говорит об определенном «нравственном кризисе в обществе и о назревающей необходимости пересмотреть существующую иерархию «морально-нравственных ценностей», о том, что в обществе, в существующей общественной жизни существует перекос интересов и потребностей в сторону материального благополучия и достатка, а в реальной жизни это не является гарантом стабильности и устойчивости, и тем более не приносит той удовлетворенности, внутренней радости, к которой стремится каждый человек Земли.

На данный момент существует несколько теорий харизматического лидерства, но ни одна из них не в состоянии в полной мере раскрыть сущность этого явления, и зачастую авторами рассматривается только

8-----

одна из его сторон. Наиболее популярными являются следующие теории харизматического лидерства [7].

Теория харизматического лидерства Хауса [House, 1977] – в ней раскрыты основные составляющие процесса харизматического лидерства, среди которых выделены условия его возникновения, черты и формы поведения, присущие харизматическому лидеру, формы поведения, характеризующие последователей. К чертам, присущим харизматическому лидеру он относит высокую уверенность в себе и убежденность в собственных представлениях, а также сильную потребность во власти, без которых, по мнению автора, у харизматического лидера вряд ли появится желание влиять на окружающих и вести за собой. К формам поведения, обеспечивающим влияние на людей, Хаус относит управление впечатлением о собственной компетентности, предоставление собственного примера, помогающего разделять убеждения и ценности лидера; задание ожиданий высокого уровня, то есть выражение уверенности в том, что последователь непременно выполнит поставленную перед ним задачу; создание привлекательного образа будущего и, в соответствии с ним, актуализация мотивации последователей. К формам реакции последователей относят чувство доверия, привязанности к лидеру, принятие его идей, эмоциональная вовлеченность в осуществление общего дела, миссии. Согласно с данной теорией, возникновение харизматического лидерства наиболее возможно в условиях кризисных ситуаций.

В теории атрибуции Конгера и Канунго [Conger & Kanungo, 1987] харизматических лидеров выделяют определенные формы поведения, среди которых: описание лидером своего видения будущего, которое он передает с помощью убедительных обращений и эмоциональных фраз, предлагая картину, существенно отличающуюся от ныне существующей, но реальную и осуществимую. Именно с помощью своего видения будущего лидер актуализирует мотивационную сферу своих последователей, убеждая их, что это, прежде всего, в их интересах. При влиянии на последователей лидер использует личную власть, которая основана на его признанном мастерстве, а не власть положения. Авторы теории подчеркивают, что для реализации своего видения лидер использует нетрадиционные методы, которые неизменно приводят к успешному результату и способствуют повышению его авторитета в глазах окружающих. Очень важным фактором является уверенность в себе, в ценности предлагаемых им новых идей, и энтузиазм, необходимый для реализации видения. В качестве условий, необходимых для возникновения харизматического лидерства Конгер и Канунго выделяют кризисные ситуации как наиболее благоприятные для проявления харизмы, полагая, что кризис может быть не только истинным, но и специально для этого спровоцированным самим лидером.

Теория Я-концепции Шамира [Shamir, 1991; Shamir et al., 1993] раскрывает механизмы воздействия харизматического лидера на последователей и объясняет мотивационные процессы харизматического лидерства, к которым относит: личную и социальную идентификацию, интериоризацию и самоэффективность. Суть социальной идентификации заключается в отождествлении себя с собранием людей, личной идентификации – в подражании последователями поведению лидера и принятие ими установок лидера, что повышает их самооценку. Процесс

интериоризации направлен на усвоение ценностей и идеологии лидера (его видения) и преобразование ее в свою собственную. И, наконец, самооффективность, которая может быть как индивидуальной, так и коллективной, которая заключается в убежденности человека или группы в компетентности и способности достичь поставленной цели. Шамир считает, что харизматический лидер появляется тогда, когда у него возникает необходимость поддержать видение, совместимое с ценностями и идеологией последователей. Так же, как и авторы двух предыдущих теорий он упоминает о кризисных ситуациях как о благотворной почве для возникновения харизмы, однако придает этому намного меньшее значение.

Рассмотрев три наиболее известных теории харизматического лидерства, мы можем выделить сходные признаки в проявлении харизмы, которые имеют отношение к его поведению. На основе анализа данных теорий мы выделим три основных признака, присущих возникновению харизматического лидерства: поведение лидера, реакция его последователей и условия для возникновения харизмы. Это говорит о том, что в этих теориях харизма рассматривается как особая форма отношений лидера и последователей в определенных условиях.

Данные теории не дают полного описания характеристик личности лидера и иногда трактуют процесс харизматического лидерства как достаточно обыденное явление. Возникают и некоторые сомнения насчет того, что, усвоив определенные модели поведения и правильно используя ситуацию, любой человек сможет впоследствии стать харизматическим лидером. Таким образом, мы видим, что в рассмотренных выше теориях это понятие приобретает несколько более мелкий, поверхностный смысл, с чем мы не можем согласиться.

С нашей точки зрения, харизматический лидер – это человек, владеющий недоступными остальным качествами и информацией (или видением), которые являются результатом длительной внутренней работы и неразрывно связаны с его мотивационной сферой, взглядами на жизнь, ценностями. Он призван донести эту информацию людям, помочь им составить целостную картину происходящего, устранить непонимание и указать выход из сложившейся ситуации, который изменит неудовлетворяющее массы настоящее, люди приписывают ему необыкновенные личные качества, например, способность к пророчествам, убеждению. Власть, которую он обретает над людьми, и остальные особенности, выделяющие его, не являются предпосылкой исключительного влияния на людей, что присуще скорее политическим лидерам, использующим для этого определенные приемы. Это следствие уверенности в том, что все, о чем он говорит – истина и другого не дано, и эту уверенность нельзя преднамеренно выработать, точно так же как нельзя разработать универсальный стиль поведения харизматического лидера, потому что это не работа или обязанность, а призвание.

Изучая теории лидерства [2, 7], мы выделяем те подходы, которые, с нашей точки зрения, имеют отношение к вопросам политического лидерства, политической власти.

Согласно теории личностных черт, которая была доминирующей в 40-х гг. XX столетия, основной упор делается на личные качества руководителя, к которым относят уровень интеллекта, знания, впечатляющую внешность, честность, здравый смысл, инициативность,

10-----

социальное и экономическое образование и высокую степень уверенности в себе. Однако в разных ситуациях эффективные руководители обнаруживали разные личные качества. На основе этого был сделан вывод, что человек не становится руководителем только благодаря тому, что он обладает некоторым набором личных свойств.

В основу поведенческого подхода к лидерству, сформулированному представителями бихевиористской школы, была положена классификация стилей руководства или стилей поведения. Данные теории делают упор на анализ поведения руководителя, прежде всего, на манеру его поведения по отношению к подчиненным, под которой понимается привычная манера поведения руководителя по отношению к подчиненным, чтобы оказать на них влияние и побудить к достижению целей организации. В данной группе теорий выделяют также руководство, сосредоточенное на человеке или на работе, что и определяет, какими соображениями будет руководствоваться лидер и какими методами он будет действовать.

Однако как поведенческая теория лидерства, так и теория личностных качеств не позволяют выявить логического соотношения между личными качествами или поведением, с одной стороны, и эффективностью руководителя – с другой, что в итоге привело к появлению ситуативного подхода к проблеме лидерства. Согласно этому подходу, лидерами становятся не только благодаря наличию каких-то личностных качеств, а в силу взаимосвязи между лидером и сложившейся ситуацией и наличия различных ситуационных факторов, таких как потребности и личные качества подчиненных, характер задания, требования и воздействия среды, а также имеющуюся у руководителя информацию. В рамках данной теории были разработаны четыре ситуационных модели: ситуационная модель руководства Фидлера; подход Митчела и Хауса “путь – цель”; теория жизненного цикла Херси и Бланшара и модель принятия решений руководителем Врума-Йеттона [2].

Вне зависимости от того, с какой точки зрения рассматривается личность лидера, выделяется ряд характерных качеств и черт, признанных необходимыми для лидера: это мужество, реализм, вера в собственные силы и чувство ответственности, забота об интересах подчиненных, работоспособность, гибкий ум, склонность к самосовершенствованию, принципиальность в принятии решений, политическая гибкость.

На основании этого можно обобщить, что лидерство – это процесс влияния одного человека (лидера) на группу людей или отдельного человека, целью которого является достижение определенного результата, причем ведущая роль принадлежит лидеру, организующему индивидуальную работу каждого с целью максимального влияния на групповой результат, используя для этого определенные приемы и методики для повышения эффективности достижения общей цели. Лидерство – это наделение человека определенными полномочиями, возложение на него ответственности, это тот, на кого равняются окружающие. Лидером можно стать, основам лидерства можно научиться, мастерство в этом деле можно совершенствовать и добиваться колоссальных успехов в управлении людьми.

Рассмотрев существующие теории лидерства и харизматического лидерства и выделив их основные содержательные характеристики на основе сравнительного анализа, мы выделили некоторые особенности харизматического лидера.

Обычно харизматическим лидером считают человека, который является эффективным руководителем и способен максимально скоординировать усилия людей, что приводит к достижению ими большого успеха. Но при более глубоком анализе понятий харизматического лидерства и лидерства можно заметить не только большие различия в содержании этих двух понятий, но и выделить характерные особенности, присущие только харизматическому лидеру. Поэтому, основываясь на анализе литературы по этому вопросу [1,2,4,5,7], мы хотим предложить вам свой взгляд на эту проблему.

Для этого необходимо выделить содержательные характеристики самой харизмы и выяснить ее суть. В более ранних источниках, а также в теологии под харизмой подразумевается некий дар, «благодать», наделяющие человека исключительными качествами для выполнения его задачи, миссии, которые обязывают, призывают человека посвятить себя своему призванию [6, с.509]. В середине XIX столетия это явление исследовал немецкий социолог Макс Вебер [1], он объяснил и расширил данное понятие, положив его в основу одного из типов власти, противопоставив традиционному, то есть основанному на традициях.

С точки зрения С. Московичи, наиболее популярным изобретением Вебера было понятие «харизма», под которой он понимал власть идеи в политической и религиозной областях [5]. Вебер в своей теории обращает внимание на существование мира идей как такой силы, которая в целом направлена изнутри вовне, от мира идей к миру реальных, и именно эта сила обеспечивает и движение, и стабильность обществ. Эта власть идеи может проявляться как на уровне личности, группы, так и общества.

На уровне личности эта власть идеи проявляется в способности покорять или оказывать особое воздействие в силу представления или убеждения, посредством которых данный человек выражает свои качества или чувства, приобретающие чрезвычайную мощь. Деятельность таких людей воспринимается как «необычные» манипуляции и оказывает определенное влияние на других, преодолевая «лень» привычного и проявляясь в различных психологических формах, создавать или переделывать общественные связи. Характер этой силы такой, что побуждает их, подобно одержимым, творить действительность исходя из собственного видения и целей.

Вебер рассматривает харизматическое состояние как более длительное состояние одержимости, которое может выступать в следующих мягких формах эйфории: в виде мистического озарения, подобного сну, и, как более активное, – в качестве этического обращения. Он обращает внимание, что наличие интереса и рассудка противоречит харизме, что харизматическое – это всегда экстраординарное объединение, которое находится вне обычного хода существования, ориентируется на неэкономические принципы, и выступает определяющим условием возникновения и проявления харизмы.

Проявление харизмы на уровне общества Вебер связывает с понятием инновации и с истинной перспективой развития общества. Он обращает внимание, что истинная инновация, последствия которой наиболее глубоки, имеет внутренний источник и устремляется во внешний мир. В любой инновации активизируется особая исключительная энергия, которая заставляет ее проявиться на свет и позволяет преодолеть инерцию разума и конформизм реальности, выступая как творение,

12-----

которое проявляется в творчестве человека или группы, которая играет роль демиурга и является первопричиной. Именно она определяет крушение традиций и обеспечивает новый прорыв в истории, будучи чем-то внезапным и огромным, проявляясь как стремительный переворот.

Связывая истинное развитие общества с харизмой, он обращает внимание на то, что гармоничным может быть только Мир с Душой, с людьми, которые не имеют привычки хвастать и мелочно брать реванш над судьбой, которые выбирают обновление, исходящее от «совершенно новых пророков или мощного возрождения древних идей».

Позже понятие харизмы дополнил и описал С. Московичи [4,5]. Он обратил внимание на то, что данное понятие три четверти века практически никто не пытался прояснить, и о нем сейчас известно немногим больше, чем вначале. Человечество допускает существование харизмы, почти не ведая о его природе. Раскрывая харизму как феномен, С. Московичи соотносит ее с идеей, пронизывающей нас, которую мы разделяем и без которой ничего не создается. Она может быть заумной и туманной, но в то же время оказывает конкретное действие при условии, что остается единственной. Она абстрактна и неопределенна, но она полна действительности, и влияние ее ощущается наподобие физической реальности [5].

Определяя харизму как условие развития общества и воплощения инновации в истории, он связывает ее с фантастической энергией, огненным шаром с единичным состоянием сильного эмоционального возбуждения, с наличием экстраординарных дарований необычной силы, которые позволяют преодолеть инерцию привычки и безразличия. Имея не историческую природу, и подчиняясь физическим законам другой природы, она выступает созидательной энергией на первоначальных этапах в революциях и переворотах, показателем проблем, которые возникают в обществе и свидетельствуют, с одной стороны, о наличии чрезвычайной силы, с другой – об отсутствии чрезвычайной силы в нарождающемся сообществе. Будучи властью антиэкономического типа [5], она отказывается от всякого компромисса с повседневной необходимостью и ее выгодами и проявляется в эмоциональной нагруженности и напоре страстей, что позволяет выйти из непосредственной реальности и вести иное существование. Это своего рода высокая энергия, которая высвобождается в кризисные и напряженные моменты жизни общества, ломая привычки, стряхивая инерцию и производя на свет чрезвычайное новшество. Выступая великой революционной силой эпох, она состоит в трансформации общества изнутри. Она порождается потребностью и энтузиазмом и означает общее изменение направления мнений, поступков, совершенно новую ориентацию всех точек зрения на все частные проявления жизни, и на «Мир». Условием проявления харизмы является возникновение некоей ситуации в обществе, перед которой люди отступают, охваченные страхом, и тогда возникает возможность для тех, кто предлагает новое решение и обладает силой, чтобы войти в поток истории и погрузиться в него.

Изучая явление харизмы, С. Московичи, с одной стороны, соотносит ее с обществом, с характеристикой процессов и состояний, происходящих в нем. Он называет ее первичной харизмой как первоначальную социальную сферу, которую называет психической сферой, – она

рассеяна в сообществе, нечувствительна к ограничениям повседневной жизни, ее содержанием являются общие страсти, которые воспринимаются как естественная потребность. Ей сопутствуют условия вовлеченности, импровизированности, возбужденности в обновлении общественных установлений и ценностей, а также свойства, которые проявляются:

1) В подвижности отношений и правил, когда они утрачивают свою жесткость и не определяют любую борьбу мнений и дискуссий.

2) Для каждой отдельной ситуации формулируются конкретные правила согласно обстоятельствам, и прекращается подчинение абстрактным принципам права и максимам традиций.

3) Новые правила принимаются только потому, что их воспринимают как данные в откровениях (то есть божественные), или в результате наличия веры к носителям.

4) Формируется новая система этических правил, которая определяется стихийным консенсусом.

5) Возникает новая система связи в сообществе между людьми, которая ориентирована на сохранение преданности общим целям. Возникает новое эмоциональное сообщество, «одновременно гибкое и принудительное, демократическое и авторитарное» [5, с.195].

В основе данного сообщества находится харизма, которая имеет аффективную природу и основана на доверии при отсутствии всякого контроля. Сообщество самоорганизуется на основе энтузиазма, отторгая безразличие и расчет, особую роль играет лояльность, которая составляет основу кодекса чести, принятого по собственной воле. Разногласия и внутреннее соперничество сглаживается для достижения поставленной цели. Сходный образ жизни, постоянная близость приводит к укреплению личных уз, отношений любви и товарищества. В данном сообществе возникает особая харизматическая деятельность, которая связана с правилами, властью, нормами, с потерей принятой внешней опоры, и заставляет искать, создавать, осваивать новое и реализовывать импровизацию, которая направляется к некоей цели как стрела в мишень [5, с.198].

В данных условиях и возникает вторичная харизма, которая имеет отношение к конкретной харизматической личности, к особым ее качествам, которые притягивают других, воздействуя на них. Выделяя понятие харизматической личности, С. Московичи отмечает, что это необычный человек с глубокой убежденностью, которая позволяет ему перейти от груды идей к действию, обладающей особым контактом с высшим разумом, который обеспечивает возможность подчинения большинства. Необычность харизматической личности проявляется в наличии особого Дара, который ослабляет инстинкт сохранения жизни и позволяет устоять, когда все в сговоре против него. У харизматической личности этот Дар поддерживается изнутри как принятая обязанность, дело, которому человек посвящает себя безраздельно. Определяющей выступает безрассудная и беспощадная закалка характера, которая и обеспечивает возможность введения инновации. Глубокая убежденность проявляется в наличии внутренней уверенности, магической притягательности и проявлении исключительных качеств. Она проявляется в избытке увлекающих человека сил, в одушевлении совместной деятельности и движет человеком изнутри, как мотор, получивший прибавку энергии.

Данная харизма представляет собой силу, сообщающую страстям сообщества точное направление с тем, чтобы реализовать политическую задачу или религиозное призвание. Она творение и импровизацию направляет к некоей цели, которая находится очень далеко с точки зрения уровня развития общества, и только подкрепляясь личностной харизмой, она становится смыслом, или основанием, которое принимает в умах четкую форму и побуждает людей к конкретным, реальным действиям. Она конкретизируется в доктрине личности или в высших ценностях. Воздействие харизматического лидера на массы реализуется вспомогательными средствами управления как некое качество отношения, проявленное в подчинении. Оно основано на иллюзии взаимности и создает вокруг харизматической личности некую общность верности и надежды, неподвластную иерархии, возникающие связи объединяют харизматическую личность с людьми, в результате они доверяют ей и отдают свою судьбу в ее руки, полностью отождествляя себя с ней, и сами не знают, почему это делают. В результате, харизма одного признается всеми. Будучи однажды признанным, этот дар действует как символическое плацебо, производя желаемый эффект на всякого, кто входит в контакт с его носителем. Будучи иррациональной, эта власть придает ее обладателю знак чрезвычайной значимости, исключительности и неистовой силы, неподвластная разуму, она вызывает противоречивые чувства любви и ненависти, поклонения и неприязни, порождает эмоциональный подъем и пробуждает толпы от спячки, приводя их в движение [4, с.347].

Харизматическая власть – это особый тип власти в социальном мире, основанный на господстве духовного, смыслового, глубинного личного влияния. Она не зависит ни от богатства, ни от промышленности, и является вспомогательным средством повседневного управления, распространяемого поверх всех промежуточных образований, организаций, учреждений. Она основана на сговоре харизматического лидера с миром воспоминаний, является одной из тех материй, которые существовали в архаические времена, и обеспечивает немедленную реакцию повседневности. Обстоятельствами рождения такой власти является слом существующего социального уклада, значительное разрушение верований, разочарование в установлениях, теряющих свою жизнеспособность; массам кажется, что все вокруг рухнет; общественная жизнь не течет в обычном русле – не мир, не война, а нечто среднее – этим разрушается повседневность. Люди готовы отдаться волне энтузиазма, ярости, склонны одним ударом решать все проблемы, застаревшие от компромиссов. Это кризис, скрытое или явное неблагополучие. Массы ищут, сами того не понимая, человека, способного оказать влияние на ход вещей, связать идеальное и реальное, невозможное и возможное, перевернуть существующий порядок, ощущаемый как беспорядок, и привести общество к настоящей цели. Данный тип власти способен изменить ситуацию изнутри, пробуждая толпу от спячки, возбуждая ее, приводя в движение. Харизматический элемент соблазняет толпы, заставляя их идти за харизматическим лидером, отказываясь от денег, времени, свободы, и характеризуется наличием стремления разорвать обещания и социальные связи, чтобы победила его идея. Харизма обладает свойством воскрешения прошлого, пробуждения чувств и образов авторитета традиций, погребенных в памяти.

Проводя сравнительную характеристику лидера и харизматической личности, мы выделили следующие блоки анализа:

1. Ситуації, визначаючі виникнення лідера і харизматическої особистості.
2. Особисті якості, їх природа і особливості.
3. Мета, завдання, роль в нинішньому.
4. Особливості побудови відносин з оточуючими (найближче оточення, основне населення).
5. Особливості, закономірності впливу на людей.

Виділяючи відмінності в порівняльному аналізі лідера і харизматическої особистості, ми звертаємо увагу на умови виникнення даних видів лідерства. Якщо ми говоримо про лідера-керівника, то порівнюємо даний поняття з процесом життя і існуючими в ньому офіційними і неофіційними організаціями суспільства, з чітко визначеною ієрархічною структурою і конкретними повноваженнями, вибраним стилем керівництва і прийнятими формами особистого взаємодія, визначеними соціальною середовищем.

Метою лідера є в межах існуючих правил, в тому числі і з їх допомогою, максимально використати потенціал кожного працівника в окремість і колективу в цілому. Якщо він зможе це зробити, то перед нами буде яскравий приклад ефективного лідера-керівника, майстра своєї справи.

Основними завданнями є створення ефективного масової організації, руху, партії; зібрати як можна більше сторонників і підтримуваних даним інтересом і точкою зору людей; розробити значущу цілеспрямовану аргументацію і запропонувати її на основі типово раціональних міркувань, витягнутих з повсякденного життя; визначити цілі і можливі шляхи їх реалізації, визначаються специфікою існуючої звичності, а також засоби, шляхи, механізми, прийнятні і типові для нинішнього.

Для лідера визначальними виступають соціальні зв'язки і відносини, в логіці взаємозв'язки присутня ієрархія, «інтерес», панство, можливість призначення, кар'єри, звільнення, просування, прибутку, скарги.

В разі харизматическої особистості ситуація кардинально змінюється, так як умовою проявлення харизми є виникнення певної ситуації в суспільстві, перед якою люди відступають, охоплені страхом, коли відбувається розрив соціального укладу, криза, втрата раніше створеної зовнішньої опори і пошук нового значення реальності нинішнього і майбутнього, наявність потреби в глибокому, змістовному зміні. Виникнення харизматическої особистості – це наслідок певних складних процесів, що відбуваються в суспільстві.

Харизматическа особистість кардинально відрізняється від лідера передусім особливим контактом з простором більш високих значень і отриманням в результаті цього глибокої впевненості, яка проявляється в наявності внутрішньої впевненості, магічної привабливості і проявленні виключальних якостей. Вони пов'язані з здатністю харизматическої особистості володіти сакральною інформацією і здатністю бачити істинно значущу причину відбуваються подій, показати засоби і способи зміни складної ситуації. Це вміння пов'язано з здатністю на якісно іншому рівні зрозуміти і пояснити Життя і Світ, і показати шляхи і засоби їх проходження в нинішньому на основі бачення перспектив руху Життя. Це людина, який в нинішньому реалізує зв'язок з Душею даного народу, архетипічними сакральними значеннями, і максимально

представляет ее в мире яви. Харизматическая личность всегда экстраординарна, она возглавляет сообщество, которое находится вне обычного хода существования, ориентируется на неэкономические принципы, ведет аскетическое существование, имеет качественно иной, более глубокий и содержательный уровень понимания реальности, который первоначально, с точки зрения наличного обыденного сознания, принятой разумности, – алогичен.

Неотъемлемой составляющей процесса лидерства являются люди. Но контекст их взаимосвязи кардинально различный. У лидера это подчиненные, подверженные его должностному влиянию, соблюдающие предписания и относящиеся к нему как к начальнику в социально - оформленных организациях и коллективах.

У харизматической личности последователи – это те, кто следует за ним добровольно, по собственному желанию, воспринимая его как выдающуюся личность и принимая за честь находиться рядом в общностях, сформированных на основе добровольного желания людей, благодаря харизматическому лидеру и увлеченностью значимой идеи. Это эмоциональная общность, в которой люди идентифицируют себя со своим лидером. Власть, которой обладает харизматическая личность над людьми, и которая является результатом, а не предпосылкой харизмы, не имеет обозначенных иерархией границ, и к тому же люди с удовольствием принимают ее как должное. Она возникает для того, что бы объединить людей и направить их энергию в нужное русло, тем самым обеспечивая взаимную потребность лидера и его последователей друг в друге. Лидер-руководитель должен обладать перспективным видением, которое означает умение избирать грамотную стратегию действий и полностью соответствует потребностям, существующим в данном обществе.

Харизматическая личность не подстраивается к видимым нуждам эпохи, а, наоборот, указывает на истинные потребности общества, на его скрытые возможности, и творит действительность, исходя из собственного видения, на основе качественно иного контакта с высшим разумом и душой данного народа, определяя крушение традиций и новый прорыв в истории, расширяя границы настоящего.

Харизма – это умение на качественно ином уровне понять и объяснить жизнь и показать пути и средства ее прохождения в настоящем. Это, по своей сути, кардинально иное ощущение, единение, понимание тонких планов бытия, требующее чистоты сердца и доброты ума. Это иной уровень понимания настоящего, на основе видения более глубокой перспективы движения жизни. Имеет динамику своего развития и своеобразие проявления в прошлом и настоящем. Как состояние, образ жизни определяет глубину потенциала возможностей данного народа или сообщества.

Таким образом, мы видим, что харизматическая личность очень сильно отличается от лидера-руководителя, эти понятия наполнены совершенно разным смыслом. Когда мы говорим об обычном лидерстве, то имеем ввиду целенаправленный осознанный произвольный процесс, который вызван необходимостью контролировать человеческую деятельность, и направлен на достижение с максимальным эффектом намеченного заранее результата, и роль лидера сводится к правильной организации этого процесса и контролем его протекания. Говоря о харизматической личности, мы лишь обозначаем этим словом процесс, лишь общей схемой похожий на предыдущий, но каждый элемент которого несет в себе совершенно иной смысл и сильно отличается

по масштабності, важності проходять і наслідків, пов'язаних з цим подією. Для того щоб суспільство гармонічно розвивалося, необхідно наявність лідера, який орієнтований на організацію існуючого суспільства і може це робити. І харизматичного лідера, який, реалізуючи зв'язок з душою даного регіону, народу, в максимальній ступені її представляє в сучасному світі.

З нашої точки зору, тільки симбіоз харизматичного лідера, який «контактує» з тонкими планами буття і може ними користуватися в сучасному, і лідера, який може організувати існуюче суспільство, дозволить державі бути гармонічною.

#### Література

1. Вебер М. Избранные произведения. – М., 1990.
2. Кравченко А. И. Социология управления. – М., 2004. – 1136 с.
3. Линчевский Э. Э. Мастерство управленческого общения. – СПб., 2002.
4. Московичи С. Век толп. Исторический трактат по психологии масс – М., 1998. – 475 с.
5. Московичи С. Машина, творящая богов. – М., 1998. – 580 с.
6. Религиоведение / Учебное пособие, учебный словарь-минимум по религиоведению. – М., 2004. – 530 с.
7. Шеклтон В. Психология лидерства в бизнесе. – СПб., 2003. – 222 с.
8. Шикун А. Ф., Филинова И. М. Управленческая психология. – М., 2002. – 332 с.

ББК 63.3 (4Укр. - 4Дон.)

#### **Алфьоров М.А. СТАН НАСЕЛЕННЯ ДОНБАСУ В 1939-1943 рр.**

*В статті розглянуто стан населення Донбасу, в т.ч. зміни чисельності та складу населення, особливості міграційно-демографічних процесів у 1939-1943 рр.*

На сучасному етапі розвитку суспільства міграційно-демографічні процеси та організація зовнішніх міграцій у 1930-1940 роках як в Україні в цілому, так і в Донбасі зокрема привертають все більше уваги у суспільстві і дослідників. Тим більше, що в радянській історіографії стан населення регіону та міграційно-демографічні процеси залишилися поза увагою дослідників. В працях П.І.Денисенко[1], В.І.Мавродіна[2], М.Ф.Хорошайлова [3], присвячених повоєнній відбудові народного господарства Донбасу, було розглянуто діяльність партійних й частково комсомольських, профспілкових організацій, відбудову окремих галузей господарства. Окремі питання щодо міграцій населення з території Західної України, Північної Буковини та Закарпаття у 1939-1943 рр. та їх роль у національно-культурному житті регіону можна знайти у працях Л.І. Суюсанова [4] та Т. Болбат [5], З.Г. Лихолобової [6] та ін.

Мета статті – на основі комплексного аналізу літератури і джерел дослідити стан населення, в т.ч. зміни у чисельності та складі населення регіону, особливості міграційно-демографічних процесів у

межах Ворошиловградської (Луганської) і Сталінської (Донецької) областей у 1939-1943 рр.

В результаті форсованої індустріалізації, суцільної колективізації та масових репресій 1930-х рр. відбулися значні зміни у чисельності і складі населення Донбасу. У 1939 р. населення регіону становило 4,9 млн. осіб, в т.ч. у Ворошиловградській області – 1841585 осіб і 3099810 осіб у Сталінській. За час між двома переписами (1926-1939 рр.) чисельність населення регіону зросло майже на 2 млн. осіб, або в 1,7 раза.

За даними перепису населення станом на 17 грудня 1926 р. на території Артемівського, Сталінського, Маріупольського округів Гірничо-Промислового підрайону, Луганського та Старобільського округів Степового підрайону України, які у 1932р. й становили територію Сталінської області, було зареєстровано 2,9 млн. осіб. При цьому загальна чисельність населення Ворошиловградської області, яку було створено тільки у 1938 р. шляхом поділу Сталінської на дві області, зростає у 1939 р. на 34%. У Сталінській області чисельність населення у порівнянні з 1926 р. зростає на 1459 тис. осіб, або на 91%.

Найбільш значну соціальну групу населення області становили робітники - 60,6% від усього населення. У промисловості, будівництві, на транспорті, у зв'язку було зайнято 108 тис. осіб, або 53% від усіх працюючих. Сільським та лісовим господарством займалися 244 тис. осіб, або 18% від усього самодіяльного населення. Значно зростає чисельність службовців, які разом з родинами становили 23% від усього населення області. За ці роки регіон пережив справжній «урбаністичний бум». Міське населення у порівнянні з 1926 р. зросло в 4 рази, а його частка в усьому населенні більше ніж подвоїлася. Тобто в регіоні переважало міське населення.

У Ворошиловградській області міське населення становило 1209392 особи, або 65,7% усієї чисельності населення області, з яких 888774 – чоловіки, а 952811 – жінки. У сільській місцевості нараховувалося 303418 чоловіків та 328780 жінок. У Сталінській області міське населення досягло 2421432 особи, або 78,1% загальної чисельності населення області, з яких 1183991 – чоловіки, а 1237441 – жінки. Усього міське населення становило 74% від усього населення регіону. Напередодні війни у населенні регіону 61,86 % становили мешканці віком від 15 до 59 років, тобто працеспроможне населення, при цьому чоловіки та жінки віком від 20 до 39 років становили 38,8 % населення, а похилого віку близько 5,1%.

Національний склад був різноманітним, але переважали українці. За переписом 1926 р. в Артемівському, Луганському, Сталінському округах Гірничо-Промислового підрайону українці становили відповідно 87,4%, 59,7%, 72,4% від усього населення, що дає середній показник - 73,17%, росіяни які відповідно 7,6%, 37%, 13,9% від усього населення, середній показник - 19,5%, а німці, євреї, греки, татари, білоруси та ін. склали по 0,7-1,8%. У Маріупольському та Старобільському округах Степового підрайону українці становили відповідно 61,2% і 89,4%, середній показник - 75,3%, росіяни становили відповідно 10,6% і 10,2%, середній показник - 10,4%, представники інших національностей - від 0,4 до 7,8%, за винятком греків, які становили у Маріупольському окрузі 18,1% [10,182]. За

переписом 1939 р. у Ворошиловградській області українці становили 1166504 особи (63,3%), росіяни – 597633 (32,5%), євреї – 19949 (1,1%), німці – 17516 (1,0%), білоруси і татари – по 0,5 % і т.д. У Сталінській області українці становили 1839809 осіб (59,3%), росіяни – 969465 (31,3%), греки – 95232 (3,1%), євреї – 65556 (2,1%), німці – 47154 (1,5%), білоруси – 30146 (1,0%), татари – 14181 (0,5%) і т.д. [7]. Українці і росіяни становили 93,2% населення регіону, при цьому українці становили більше 61% населення, а представники інших національностей (крім греків, яких у Сталінській області нараховувалося 95232 особи) становили незначний відсоток населення Донбасу. У порівнянні з 1926 р. питома вага українського населення дещо зменшилася, проте зросла питома вага росіян та представників інших національностей СРСР.

Одночасно кількість міст зросла майже в 7 разів і досягла 54, а поселень міського типу - в 14,5 і досягла 144. Шість міст мали понад 100 тис. мешканців [9, 94]. Так, у Ворошиловграді нараховувалося 213 тис. осіб, у Кадіївці – 68,4 тис. осіб, у Ворошиловську – 54,8 тис., у Красному Лучі – 50, 8 тис. осіб [11, 89], у Сталіно – 462,4 тис., у Горлівці – 108,7 тис., у Макіївці – 240,1 тис., у Маріуполі – 222,1 тис. осіб і т.д. [11, 68].

Одночасно фіксувався й ріст природного приросту населення. Так, у Сталінській області в 1939 р. природний приріст становив 70697 осіб, з яких 55931 - у містах і 14766 - у сільській місцевості [12, 2]. Початок же світової війни та розгортання воєнних дій на заході, радянсько-фінська війна призвели до деякого зменшення природного приросту населення. У 1940 р. в Сталінській області він становив 47919 осіб, з них - 236024 у містах і 11895 - у селах.

В цілому по області народжуваність в 1940 р. становила 35 осіб на 1 тис. населення (37 - у містах обласного підпорядкування і 32,8 - у селах), а природний приріст в містах обласного підпорядкування становив 14,1 особу на 1 тис. осіб, 18 осіб на 1 тис. населення в інших населених пунктах та сільській місцевості, в середньому - 16 осіб на 1 тис. населення. Одним з чинників такого падіння було й те, що зростання чисельності населення регіону у ці роки відбувалося перш за все завдяки зовнішнім міграціям населення.

До регіону, який постійно відчував дефіцит робочої сили, прибували «колишні» - білогвардійці, поміщики, капіталісти, «куркулі», за оргнаборами прибувало сільське населення із областей Росії, Білорусії, Татарії та ін. Значну роль відігравали зовнішні керовані міграції українського населення, які посилювалися з початком Другої світової війни. У 1939-1940 рр. до Радянського Союзу відійшла територія близько 200 тис. кв. км з населенням 12 млн. осіб, з них 7 млн. українців. З приходом нової влади на території Західної України, Північної Буковини і Бессарабії постала найболючіша проблема - ліквідація безробіття.

Однією з форм її вирішення стало вербування працездатного населення в промислові регіони республіки, особливо у вугільну галузь Донбасу, де найбільш гостро відчувався дефіцит робочої сили. Окрім питання працевлаштування уряд вирішував й інші проблеми, а саме - шляхом встановлення взаємозв'язку між мешканцями Донбасу і Західної України "радянлізувати" населення шойно приєднаного краю, а

також депортувати із західних областей України опозиційні радянській владі "класововорожі елементи" і, таким чином, позбавити їх підтримки місцевого населення. У кам'яновугільній галузі Донбасу на кінець 1940 р. число робітників та службовців досягло 313,9 тис, у тому числі безпосередньо на шахтах працювало 272,4 тис. Проте робочих рук не вистачало [13, 10-12]. Протягом 1939-1940 рр. з території Західної України, Північної Буковини і Бессарабії у вугільну промисловість України прибуло близько 38 тисяч осіб.

Спочатку бажаючих поїхати у Донбас було багато. Один із вербувальників так описує своє перебування у Львові: "Чотири дні в бруді під парканами чекали, поки їх приймуть, влаштовували сварки, кожний хотів раніше потрапити. Коли дізналися, що приїхали вербувальники з Донбасу, почали прибувати люди із села. Жінок майже перестали брати. В останньому ешелоні, який прибув до Донбасу, на 1300 чоловік припадало усього 20 жінок. Скільки істерик, непритомностей, сварок, сотню пропускаєш, а одного візьмеш. Нам прямо сказали -10 тис. зі Львова заберіть" [4, 155].

Робітники із Західної України розподілялися по трестах комбінатів "Сталінвугілля" і "Ворошиловградвугілля" та заводах. Так, у листопаді 1939 р. в Сталінську область приїхало 6994 особи. Слід зазначити, що прибулих робітників урочисто зустрічали на залізничних станціях, влаштовували мітинги.

Господарські і профспілкові органи забезпечували майбутніх гірників гуртожитками і харчуванням, частина переселенців поселялася на квартирах кадрових робітників. На кожній шахті були організовані заняття з технімуму, курси навчання гірницьким спеціальностям. До молодих робітників прикріплялися старі кадрові шахтарі, які допомагали їм ліквідувати неписьменність і опанувати гірницькі професії. Це давало свої результати. Так, на шахті 7/17 біс м. Сталіно деякі гірники, які раніше працювали на шахтах Німеччини і Франції, "брали" за зміну 9 - 10 риштаків врубу замість звичайних 4-5. Водночас в організації вербування, соціально-побутових умов і навчання новоприбулих робітників допускалися істотні недоліки, які негативно впливали на закріплення їх за шахтами.

Так, вербувальні заходи проводилися "штурмом", тобто за дуже короткі терміни. Під час проведення мобілізації на шахти Донбасу у Львові три вербувальники за 13 днів повинні були набрати 10 тис. бажаючих, навіть без медичного огляду. Більшість із числа прибулих у Донбас ніколи не займалася важкою фізичною працею, але диференційованого підходу до них не було, всіх направляли на шахти. Що ж стосується забезпечення прибулих житлом, спецодягом, харчуванням, то це не завжди виконувалось належним чином. Не враховувалися також мовний дискомфорт, характерна для західних українців, поляків, євреїв їх глибока релігійність, тим більше що багато з них належали до католицької та греко-католицької церков.

Ці та інші причини негативно впливали на новоприбулих робітників. 3 грудня 1939 року з Донбасу почався відплив західних українців. Так, на шахти "Макіїввугілля" прибуло 532 особи, а вибуло 265, "Орджонікідзевугілля" - відповідно 633 і 186, "Артемвугілля" - 780 і 339, "Будьонніввугілля" - 795 і 253, "Сталінвугілля" - 1019 і 504. На комбінат прибуло 3759, а вибуло 1547 робітників [4, 157-159]. А

прийняття у червні 1940 р. закону про восьмигодинний робочий день, семиденний робочий тиждень та заборону самочинного залишення робочих місць, за що чекало тюремне ув'язнення, призвело до бойкотування Донбасу з боку осіб, які були схильні до міграцій, що призвело до зменшення припливу робочою сили з України й Росії. У другій половині 1940 р., порівняно з першою, приплив робочої сили зменшився втричі [14, 367]. Проте частина прибулих залишилася у Донбасі та зробила вагомий внесок у становлення його промислового потенціалу, збереження духовних традицій українського народу. Внаслідок здійснення зовнішніх керованих міграцій за майже два передвоєнні роки чисельність населення регіону збільшилася, і на 1 червня 1941 р. у Донбасі нараховувалося 5429800 осіб, з яких 3388,5 тис. осіб – у Сталінській області, а 2041,3 тис. осіб – у Ворошиловградській області [15, 40].

Війна завдала Донбасу важких ран і викликала переміщення значних мас населення. Серед них - мобілізації до лав РСЧА, мобілізації місцевого населення для праці по створенню оборонних споруд, евакуація фахівців у східні райони СРСР у 1941-1942 рр. Так, тільки в перші тижні після початку Великої Вітчизняної війни до РСЧА в Сталінській області було мобілізовано 236 тис. осіб, а усього з червня 1941 р. по вересень 1943 р. до РСЧА було мобілізовано зі Сталінської області 1152 тис. осіб, а з Ворошиловградської - 694 тис. осіб [15, 40]. На роботи по створенню оборонних споруд тільки у Сталінській області в серпні-вересні 1941 р. було мобілізовано 160 тис. осіб [16, 53].

Наближення ворога до Донбасу викликало проведення евакуації устаткування найважливіших підприємств разом з інженерно-технічними кадрами та робітниками. Так, з 9 по 14 жовтня 1941 р. на схід відбуло 5 ешелонів з устаткуванням Сталінського металургійного заводу і 6 тис. робітників та службовців разом з родинами. З Єнакіївського металургійного заводу було евакуйовано 3020 робітників разом з родинами, з Новокраматорського машинобудівного заводу - 2,5 тис. осіб і т.д. Тільки з підприємств Наркомчормету Сталінської області з жовтня по грудень 1941р. на схід було евакуйовано 13 тис. робітників та службовців разом з родинами [17, 117]. Проте не всі бажали їхати на схід. Так, в м. Маріуполь відмовилися від евакуації 50% робітників заводу №174, до 40% робітників заводу № 73 і т.д. [18, 6].

До кінця 1941 р. майже всю територію Сталінської області було захоплено ворогом, а в липні 1942 р. - й територію Ворошиловградської області. Напередодні цього було проведено другу евакуацію. З Ворошиловградської області разом з устаткуванням заводів, сировиною, продукцією було евакуйовано 35700 шахтарів, 7452 робітника машинобудівної та коксохімічної промисловості, близько 5 тис. учнів шкіл ФЗН та ремісничих училищ і т.д. [17, 128]. Одночасно з просуванням лінії фронту і організованою евакуацією населення відбувався й неорганізований рух біженців. Щоправда значна частина біженців після стабілізації лінії фронту поверталася до своїх домівок, або осідала у селах.

На захопленій території було встановлено жорстокий окупаційний режим. Окупанти намагалися відновити роботу

промислових підприємств та шахт Донбасу, поставити його економіку на службу Німеччині. Проте у повному обсязі так і не змогли вирішити це завдання. Характерною рисою «нового порядку» був терор, облік працеспроможного населення і його використання на роботах як в регіоні, так і в самій Німеччині, було встановлено жорстокі вимоги щодо руху населення. Як зазначалося у розпорядженні комендатури м. Новий Донбас, усі мешканці міст і робітничих селищ Донбасу, починаючи з 10-літнього віку, були зобов'язані пройти реєстрацію на біржі праці і носити нарукавну пов'язку з номером. За порушення цієї вимоги розстрілювали. У більшості міст Сталінської області вже наприкінці 1941-початку 1942 рр. відбувся перепис підлітків. Донбасові відводилася важлива роль у постачанні робочої сили на підприємства Німеччини.

З перших же місяців окупації на сторінках періодичних видань з'являються матеріали, присвячені залученню на роботу до Німеччини. Вже 15 лютого 1942 р. було відправлено перший ешелон у кількості 1100 осіб.

З пропагандистською метою на сторінках газет друкувалися кореспонденції про працю українських робітників у Німеччині, німецький спосіб життя, фотографії з краєвидами «Великонімеччини». Біржа праці зверталася із закликом до населення про відправку жінок та дівчат, запевняючи, що вони будуть забезпечені усім необхідним, їх робота оплачуватиметься. А як тільки дозволять військові обставини, то ті, хто працює вже тривалий час повернуться додому [19,289].

Спершу німці планували вивезти тільки зі Сталіно 50 тис. робітників, але вивезли значно більше. Відступ німецької армії супроводжувався евакуацією фольксдойче. Відділ військової адміністрації оперативного тилового району армії 593 відзначав: «При прориві Червоної армії в лютому 1943 р. багато мешканців цих та суміжних районів втекло або було евакуйовано німецькою стороною. При цьому мова йде переважно про осіб, які працювали в німецьких інтересах» [20, 33]. Терор окупантів, грабїж та руйнацію матеріальних цінностей припинило визволення Донбасу частинами Радянської Армії.

#### Література

1. Денисенко П.І. Комуністична партія України - організатор відбудови народного господарства республіки (1943-1945). – К.: Політвидав України, 1968.
2. Мавродин В.И. Коммунисты Донбасса в борьбе за восстановление тяжелой промышленности в годы Великой Отечественной войны. – М.: Политиздат, 1962.
3. Хорошайлов Н.Ф. Деятельность Коммунистической партии по возрождению Донбасса. – К.: Вища школа, 1973.
4. Суюсанов Л.І. Вихідці із Західної України, Північної Буковини і Бесарабії на шахтах Донбасу (вересень 1939-червень 1941 рр.) // Нові сторінки історії Донбасу: Зб. статей. Кн.7. – Д.: ДонНУ, 1999.
5. Болбат Т. Участь населення Західної та Центральної України в економічному і національно-культурному розвитку Донбасу (1939-1970-ті рр.) // Схід. – 2004. - №1. – С. 29-34.
6. Лихолобова З.Г. Поступь новаторов. Ист. очерк. – Д., 1976.
7. Всесоюзная перепись населения 1939г.: Основные итоги / Под ред. Ю.А. Полякова. – М.: Наука, 1992.

8. Лях Р.Д. Как заселялся наш край / Неизвестное об известном: Краеведческие очерки. – Д.: Донбасс, 1978.
9. Лихолобова З.Г. Міста Донбасу у роки радянської модернізації: Особливості менталітету городян (кінець 1920-х - 1930-і рр.) // Нові сторінки історії Донбасу: 36. статей. Кн.12. – Д.: ДонНУ, 2006.
10. Лаврів П.І. Історія Південно-Східної України. – К.: УВС, 1996.
11. ЦДАВО України. – Ф.Р-582. – Оп.11. – Спр. 41.
12. Державний архів Донецької області (ДАДО). – Ф.Р-4249. – Оп. 1., додат. – Спр. 543.
13. Історія робочих Донбасса. – К.: Наукова думка, 1981. – Т.2.
14. Куромія Г. Свобода і терор у Донбасі: Українсько-російське прикордоння. 1870-1990-ті роки. – К., 2002.
15. ЦДАВО України. – Ф. Р-582. – Оп.11. – Спр.1.
16. Історія міст і сіл Української РСР. Донецька область. – К., 1970. – 992 с.
17. Ткаченко А.С. Трудовой Донбасс - фронту. – Донецк: Донбас, 1995.
18. Шайкан В.О. Проблема економічного колабораціонізму на території рейхскомісаріату «Україна» та військової зони // Нові сторінки історії Донбасу: 36. Статей. Кн. 12. – Д.: ДонНУ, 2006.
19. Михненко А.М. Історія Донецького басейну др. пол.ХІХ - перш. пол. ХХ ст.: Монографія. – К., Д.: ТОВ «Юго-Восток, ЛТД», 2003.
20. Титаренко Д.М. Донбас навесні 1943 року: німецькі документи свідчать // Нові сторінки історії Донбасу. Кн.12. – Д.: ДонНУ, 2006.

УДК 930 (470): 94 (477)

**Болотських М.В.  
ІСТОРИЧНИЙ ВИМІР ВНЕСКУ УКРАЇНСЬКИХ  
НАУКОВЦІВ У ФОРМУВАННЯ СУЧАСНОЇ  
ЕКОЛОГІЧНОЇ БЕЗПЕКИ**

*В історичному аспекті розглядається низка питань, що вирішуються вченими на шляху подолання сучасної екологічної кризи.*

Екологічна парадигма змусила визнати нову еколого-духовну парадигму – екологічну і водночас культурно-наукову систему цінностей, поняття і сприймань, що формують нове бачення реальності, засновано на гармонізації взаємин людини, суспільства й природи. Важливу роль в її затвердженні відіграють здобутки вчених, які пов'язані з дослідженням екологічних проблем і практичним вирішенням питань усунення екологічної кризи. Особливо це стосується науковців, які задіяні в аграрному секторі економіки. Тому розгляд в історичному контексті саме доробку вчених з проблеми, що є назвою статті, актуальний і має практичне значення.

Вченими-істориками [1] у деякій мірі вдалося проаналізувати проблему в окремих її складових. Спираючись на здобутки попередників, автор поставив перед собою завдання – доповнити вивчення в історичному плані деяких актуальних питань, що не узагальнювалися раніше, акцентувати увагу на висвітленні їх агроекологічної сторони.

Здійснення аграрної реформи. її реалізація пов'язані в сучасній Україні не тільки з організаційною роботою, а і з науковими рекомендаціями щодо організації та проведення певних заходів. Вони визначалися не тільки у документах органів державної влади, а й спеціальних працях науковців. У 1991

році створено Інститут біоколоїдної хімії імені Ф.Д. Овчаренка Національної академії наук України. Основними напрямками його діяльності є:

– проведення фундаментальних досліджень поверхневих явищ у високодисперсних природних мінеральних і біогенних системах; – створення наукових основ природоохоронних колоїдно-біотехнологічних і колоїдно-геотехнологічних процесів видобутку і збагачення мінеральної сировини; – колоїдно-хімічне матеріалознавство на базі створення нових матеріалів, в основі яких – природні дисперсні системи.

Певні аспекти, пов'язані із екологічною безпекою України, досліджують науковці Інституту фізіології рослин і генетики НАН України – вивчення процесів мінерального живлення рослин; нові інтенсивні технології вирощування і зберігання сільськогосподарської продукції. Науковці інституту провели дослідження, пов'язані з генетичною загрозою наслідків аварії на Чорнобильській АЕС [2]. Проблеми сільськогосподарської екології комплексно досліджуються співробітниками науково-дослідних закладів Української академії аграрних наук та вищих навчальних закладів, які готують кадри для агропромислового комплексу.

Науково-дослідні установи УААН не тільки брали участь у розробці національних науково-технічних програм «Агрокомплекс», «Енергозабезпечення», «Національна Програма розвитку агропромислового виробництва та відродження села на 1996-2005 роки», забезпечення технічних проривів на пріоритетних напрямках агропромислового виробництва, а й безпосередньо забезпечують їх реалізацію.

Фундаментальні дослідження в галузі ґрунтознавства і землеробства започаткували нову основу комплексного підходу до вирішення базової проблеми для ефективного функціонування сільського господарства, збереження відтворення родючості ґрунтів та формування стійких агроландшафтів. В галузі тваринництва пріоритетними є наукові розробки по виведенню нових порід худоби, технологій і методів її розведення та утримання, нових препаратів для лікування та профілактики інфекційних хвороб тварин. Розробляється концепція економії енергоресурсів в агропромисловому комплексі, досліджуються можливості використання біомаси різних культур (ріпак, топінамбур, цукрове сорго та ін.), як джерела енергії для мобільної сільськогосподарської техніки.

Безпосередню участь у розробці стратегії та шляхів здійснення земельної реформи беруть вчені Інституту землеустрою УААН. Його директор, академік УААН, Заслужений діяч науки і техніки України, лауреат Державної премії України в галузі науки і техніки, почесний землевпорядник України Л.Я. Новаковський, учасник підготовки «Основ земельного законодавства». Був керівником авторського колективу і брав безпосередню участь у підготовці Земельних кодексів України 1990, 1992, 2001 років, Законів України «Про плату за землю», «Про охорону земель», «Про селянське (фермерське) господарство», «Національної програми охорони земель України до 2010 року», а також методики бонітування ґрунтів, економічної та грошової оцінки земель України. Колектив Інституту землеустрою виконує дослідження і розробки щодо екологічно збалансованих систем землекористування, здатних забезпечити стабільність ґрунтово біологічних екосистем, відновлення розширеної родючості ґрунтів, моделей ландшафтного землеустрою, що базується на контурно меліоративній організації території, створення всеукраїнської автоматизованої системи збирання, збереження та використання інформації про кількісний і якісний стан земельного фонду й оцінки земель для потреб прогнозування,

планування та проектування заходів, спрямованих на поліпшення, збереження і використання земельних ресурсів [3].

Важливе значення для здійснення цілеспрямованої земельної реформи мають наукові доробки працівників Інституту землеробства УААН, який очолює академік УААН, Заслужений діяч науки і техніки України, двічі лауреат Державної премії України в галузі науки і техніки В.Ф. Сайко. Під його керівництвом розробляються проблеми про сучасні високопродуктивні системи землеробства, технології культур, у тому числі у польовому кормовиробництві та лучно-пасовищному господарстві, що забезпечують інтенсивне використання землі при дотриманні екологічної безпеки агроландшафтів, прибуткове виробництво продукції як для внутрішнього, так і для зовнішнього ринків, доступної купівельної спроможності споживачів. Ведеться селекційна робота з 22 культурами. Щороку господарствам України реалізується близько 4000 тонн елітного насіння зернових культур і трав[4]. Під керівництвом Інституту землеробства розроблено Концепцію та наукові основи раціонального використання земельних ресурсів, впровадження якої забезпечує підвищення родючості ґрунтів, продуктивності сільськогосподарських культур на 25-30 відсотків, зменшенню втрат ґрунту й біогенних елементів, покращенню екологічного стану довкілля. При чому у широких масштабах розробка опрацьовується в господарствах Обухівського, Таращанського та Кагарлицького районів Київської області, де й досі відчутні наслідки катастрофи на Чорнобильській АЕС.

Розроблена класифікація фонових ґрунтів основних зон України з морфолого-генетичною та кількісною діагностикою за властивостями, що на 40-50 відсотків підвищує точність ідентифікації генетичного статусу ґрунтів. Винайдено спосіб локальної меліорації ґрунтів, що дозволяє у 4-5 разів знизити норми застосування органічних добрив, у 8-10 разів – хімічних меліорантів; на 20-30 відсотків – мінеральних добрив [5]. Науковці Інституту захисту рослин, директором якого є академік УААН, лауреат Державної премії України, Заслужений діяч науки і техніки України М.П. Лісовий, розробляє концептуальні питання захисту рослин в умовах реформування сільського господарства і ринкових відносин, рекомендації щодо багатопільної оптимізації інтегрованого захисту сільськогосподарських культур, способи ефективного використання природних мікробіологічних регуляторів чисельності шкідливих організмів, раціонального застосування нових пестицидів та формування їх асортименту, удосконалення методів виявлення, локалізації та ліквідації вогнищ карантинних об'єктів [6].

Науковці Інституту агроєкології та біотехнології, директором якого є академік УААН В.П. Патика, проводять дослідження щодо шляхів формування сталих агроєкосистем з метою перетворення сільського господарства України на конкурентноспроможну, високоефективну, екологічно безпечну галузь, моделювання сталих агроєкосистем, агроєкологічного моніторингу території, токсикологічної оцінки антропогенної трансформації агроландшафтів, біологізації сільськогосподарського виробництва, оцінки потенційно небезпечних джерел забруднення агроландшафтів радіонуклідами [7]. Науковцями Інституту агроєкології і біотехнології та Інституту сільськогосподарської мікробіології створені нові високоефективні штами ґрунтових мікроорганізмів для бактеризації сої, люпину, ярого ячменю, льону, кукурудзи, овочевих культур, картоплі. Мікробні препарати земледобрувальної дії (діазофіт, ризобіфіт, діазобактерин, БСП для поліпшення азотного живлення рослин та полімікобактерин, альобактерин, ФМБ-32-3 з

фосфоромобілізуючою дією) впроваджені у сільськогосподарське виробництво на площі більше 120 тисяч гектарів.

Проблеми управління водокористуванням на зрошувальних системах досліджуються науковцями Інституту гідротехніки і меліорації УААН. Основними напрямками досліджень є: – гідротехнічна меліорація (зрошення, осушення земель); – меліоративне водопостачання і каналізація; – екологія; – автоматизовані інформаційні системи. Інститут пропонує: – технології управління водокористуванням на зрошувальних системах і водорегулювання в перезволоженій зоні; – технологія очищення підземних і поверхневих вод у системах сільськогосподарського водопостачання; – дощувальні машини для малокоонтурних (до 15 гектарів) ділянок[8]. Науковцями Інституту землеробства південного регіону розроблена ґрунтозахисна система зрошуваного землеробства. Її впровадження в агроформуваннях Херсонської області, дозволило отримати по 62-64 центнера з гектара озимої пшениці, 25-35 центнерів ранньостиглих та 35-40 центнерів з гектара середньо- та низькостиглих сортів сої, по 80-120 центнерів з гектара зерна кукурудзи, 500-550 центнерів з гектара зеленої маси люцерни [9].

Про суть та шляхи здійснення екологічної політики в агропромисловому комплексі значна увага приділяється у працях науковців Інституту аграрної економіки УААН: «Власність у сільському господарстві», «Розвиток форм господарювання на селі», «Мотивація робочої сили», «Формування, розвиток та розміри фермерських господарств в Україні», «Сучасна аграрна політика України: проблеми становлення», «Підприємство в аграрній сфері економіки», «Соціальне відродження села», які опубліковані у 1992-1998 роках.

Результати наукових досліджень використовуються науковцями Інституту аграрної економіки при підготовці законопроектів і нормативних актів. У 1993-1995 роках майже 50 працівників брали участь у розробці «Концепції аграрної політики в Україні», «Програми земельної реформи в Україні», проекту Земельного кодексу України, підготовці проектів Законів України «Про плату за землю», «Про внесення змін і доповнень до Закону України «Про ціни і ціноутворення», «Про оренду землі», «Про іпотеку (заставу) землі», «Про сільськогосподарську кооперацію». Розроблені матеріали до Національної програми розвитку сільськогосподарського виробництва на 1996-2005 роки[10]. На базі Інституту аграрної економіки у жовтні 1993 року проведено Міжнародний симпозіум економістів-аграрників «Аграрні реформи в країнах СНД, Центральної і Східної Європи при переході до ринкових відносин», який був скликаний за ініціативою Міжнародної асоціації економістів-аграрників. В ньому взяли участь 29 чоловік з 21 країни світу. У 1994-1995 роках Інститут аграрної економіки УААН разом з науково-технічною спільнотою України, Селянською спільнотою України, Асоціацією фермерів України провів практичні конференції «Аграрний менеджмент в Україні», «Економічні та соціальні проблеми розвитку АПК», «Проблеми інформатизації агропромислового виробництва України в умовах ринкових відносин» [11]. На конференції діяла спеціальна секція «Екологічні проблеми розвитку аграрної сфери економіки України».

Фундаментальними є дослідження про генетичну еколого-субстантивну класифікацію ґрунтів України на видовому рівні з морфолого-генетичною та параметричною за властивостями діагностикою. На її основі розроблено Концепцію екологічного нормування допустимого антропогенного навантаження на ґрунтовий покрив та проект Державної наукової програми збереження ґрунтового покриву і підвищення родючості ґрунтів [12].

Значними є дослідження вчених, які розробляють проблеми

водогосподарської екології. Засновником цього нового напрямку в українській науці є директор Українського науково-дослідного інституту водогосподарсько-екологічних проблем, академік Яцик А.В., який розробив наукові основи екологічно безпечного водокористування. В інституті розроблені наукові основи відновлення природно-екологічної рівноваги у водних і навколоводних екосистемах України, забезпечення екологічної безпеки країни, забезпечення населення питною водою належної якості для збереження генофонду, що є основою сталого розвитку економіки України [13].

Значний вклад у розробку проблем екологічних вимог при використанні земельних ресурсів вносять науковці Національного аграрного університету. У 2005-2006 роках серед основних напрямів наукової діяльності Національного аграрного університету пріоритетне місце займали: – біологізація сільського господарства (розробка адаптивних систем органічного землеробства в Україні, вдосконалення методів селекції і насінництва у рослинництві, розведенні у тваринництві, забезпечення належних ветеринарно-санітарних умов в Україні тощо); – охорона природи та екобіотехнології (охорона навколишнього середовища, екологічна безпека сільськогосподарської продукції тощо) [14]. Науковці факультету механізації сільського господарства розробили систему точного землеробства (обладнання глобальної системи позиціонування, прилади контролю за станом ґрунту). Науковці природничих факультетів впровадили у виробництво результати досліджень з оцінки якості зернових культур за різних систем землеробства. В Українському науково-дослідному інституті сільськогосподарської радіології розроблена комплексна програма виробництва чистої продукції для харчування дітей на територіях, постраждалих внаслідок Чорнобильської катастрофи (в рамках національної програми «Діти України») [15].

У 2005 році Національний аграрний університет брав участь у 41 спільному проєкті, основними з яких були:

– Проєкт «Управління залишками агрохімікатів та знешкодження непридатних пестицидів у Черкаській та Львівській областях» з Міністерством по охороні навколишнього природного середовища США;

– Європейський проєкт у рамках угоди INIOV&TRAIN «Східноєвропейська мережа співробітництва для міжнародних тренінгів в рамках FP6-FP7 «Якість і безпека продовольства: ЕС – Україна – Вірменія - Білорусія»;

– Програма з фінансування НАТО «Безпека і захист навколишнього середовища» [16].

Проблеми поводження з відпрацьованим ядерним паливом і радіоактивними відходами в Україні розробляють науковці Інституту геохімії навколишнього середовища НАН України (директор, академік В. Соботович). Вони пропонують створити в зоні Чорнобильської катастрофи геологічне сховище, яке може бути двох типів – шахтного або свердловинного залежно від того, який буде прийнятий відповідними владними установами [17].

Найактуальнішою не лише в Україні, а в усьому світі є проблема про відходи життєдіяльності, тобто сміття, які завдають людям багато клопоту. Вирішення питань, пов'язаних з вказаною проблемою, ускладнюється відсутністю чітко визначеної програми усунення складностей щодо ліквідації небезпечних відходів. В Україні все ще вивозять непотріб на полігони, які забруднюють навколишнє середовище, і про несанкціоновані звалища, куди потрапляє майже 30 відсотків небезпечних відходів. Їх утворюють підприємства, які не мають коштів для захоронення відходів. Так, у Києві та області близько 160 діючих підприємств, які «продують» токсичні відходи.

Постало невідкладне завдання впорядкувати міжвідомчі відносини у сфері поводження з відходами: хоча цим займаються понад 30 державних відомств та організацій, проте толку мало. Українські вчені пропонують створити «Статут поводження з відходами виробництва та споживання території». Науковцями Інституту геохімії НАН України та МНС України розроблено пілотний проект дії статуту. На території Київської області буде проведено моніторинг серед населення, науковці надаватимуть рекомендації органам самоврядування тощо. Передбачено, що навколо Києва будуть працювати не менш ніж п'ять комплексів, які давали б раду відходам. У перспективі у кожному селі стоятимуть 16 тоннні контейнери для сміття, отож потреба в стихійних звалищах відпаде. Сміття перевозитимуть на сортувально-перевантажувальні станції. На переробному заводі його спресовуватимуть у брикети. Цю продукцію застосовуватимуть для укріплення дамб тощо. Відповідальність за здійснення цього проекту більшою мірою ляже на органи місцевої влади. Важливо пояснювати місцевим мешканцям, що спорудження об'єктів буде лише на користь [18].

Науковці-аграрії не лише досліджують проблеми екологічної безпеки України, а й беруть активну участь у впровадженні розроблених рекомендацій у сільськогосподарське виробництво. На виконання Закону України «Про стимулювання розвитку сільського господарства на період 2001-2004 років» від 18 січня 2001 року № 2238-III спільним наказом Міністерства аграрної політики України, Української академії аграрних наук та Національного аграрного університету затверджена Концепція становлення і розвитку мережі сільськогосподарських дорадчих служб в Україні. В ній визначено головні завдання та принципи діяльності сільськогосподарських дорадчих служб, у тому числі:

- надання практичної допомоги сільськогосподарським товаровиробникам і сільському населенню в освоєні методів прибуткового господарювання в умовах ринкової економіки; - підвищення рівня знань і практичних навичок сільськогосподарських товаровиробників і сільського населення шляхом активного навчання, демонстраційних показів, надання інтегрованої інформації тощо; - надання індивідуальних порад конкретним підприємствам і селянським господарствам з питань маркетингу, менеджменту, застосування сучасних технологій; - орієнтація аграрної науки на проведення прикладних досліджень відповідно до потреб сільськогосподарських товаровиробників та сільського населення; - сприяння органам виконавчої влади та місцевого самоврядування у реалізації державної аграрної політики.

На початку 2001 року вже існували дорадчі служби, які прагнули виконувати вказані завдання. Їх діяльність служб сприяє розвитку ринкової економіки в сільській місцевості, зростанню прибутковості аграрних підприємств, підвищенню рівня доходів та покращенню добробуту сільського населення. В цілому науковці Української академії аграрних наук та Національного аграрного університету в 1991 — першій половині 2003 року підготували і надіслали у відповідні органи, установи, господарства понад 1100 науково-методичних розробок, в яких містилися рекомендації щодо організації та проведення інвентаризації та грошової оцінки землі та майна, оформлення сертифікатів, виділення земельних ділянок для осіб, які вирішили стати фермерами, розвитку орендних відносин, здійснення моніторингу земель, ведення земельного кадастру, раціонального використання земельних ресурсів, охорони і відтворення родючості ґрунтів тощо.

Найважливішим результатом діяльності наукових установ – галузевих,

комплексних, регіональних – є *інноваційна продукція*. [19].

В сучасних умовах посилена увага до застосування досягнень науково-технічного прогресу. При цьому, зв'язок науки з виробництвом відбувається за схемою «наука – техніка – технології – виробництво». Значна увага приділяється впровадженню енергозберігаючих технологій, суть якої полягає у скороченні затратної частини при вирощуванні певної культури і отриманні максимального прибутку. Найважливішою умовою їх ефективного застосування є комплексне використання високопродуктивної і високотехнологічної техніки.

Таким чином, у 90-х - 2006 рр. були здійснені дієві заходи з вирішення проблем екологічної безпеки. Цей шлях потрібно продовжувати і надалі. Як уявляється, подальше дослідження проблеми можна проводити з урахуванням співставлення світового та вітчизняного досвіду боротьби за екологічну безпеку.

### Література

1. Васюта С.І. Соціально-екологічні проблеми України (70-90-ті рр.). Автореф. дис... д-ра іст. наук. – К.: Інститут історії України НАН України, 1996; Алевсієвець М.О. Екологічний рух в Україні (історичний аспект). Автореф. дис... к-та іст. наук. – Чернівці, 1993. – 19 с.
2. Поточний архів Інституту фізіології рослин і генетики НАН України. Звіт про діяльність інституту у зв'язку із 55-річчям існування (1946-2001). – 2001. Грудень.
3. Ситник В.П. Завдання наукових установ УААН щодо організації наукового менеджменту у сфері інтелектуальної власності та маркетингу інновацій. – Економіка АПК. Міжнародний науково-виробничий журнал. - № 1. – 2005. – С. 7.
4. Там само. – С. 27.
5. Вклад Української академії аграрних наук у розвиток науково-технічного прогресу АПК. – Агробізнес сьогодні. - № 19 (84). Листопад 2005 року. – С. 26.
6. Хто є хто. Економіка. Культура. Наука. Випуск IV. 2002-2003. – С. 25.
7. Київський літопис XXI століття. Визначні імена та підприємства України. Хто є хто. – К., 2000. – С. 80-81.
8. Поточний архів Інституту гідротехніки і меліорації УААН. Звіт про роботу інституту у 2005 році. – 2005. Грудень.
9. Поточний архів Інституту землеробства південного регіону. Звіт про впровадження у виробництво рекомендацій щодо ґрунтозахисної системи зрошувального землеробства. – 2005. Грудень.
10. Звіт Української академії аграрних наук. 1991-1995. – К., 1996. – С. 102.
11. Там само – С.103.
12. Поточний архів Української академії аграрних наук. Стенограма звітно-виборчих зборів. 30-31 березня 2006 року. Звітна доповідь президента УААН Зубця М.В. «Про підсумки діяльності Української академії аграрних наук за 2001-2005 роки та основні завдання на перспективу». – С. 21-22.
13. Поточний архів Українського науково-дослідного водогосподарсько-екологічних проблем. Звіт про роботу інституту у 2005 році. – 2005. Грудень.
14. Поточний архів Національного аграрного університету. Звіт про роботу у 2005 році. – С. 27.
15. Там само. – С. 40-43.
16. Там само. – С. 49-50.
17. Поточний архів Інституту геохімії навколишнього середовища НАН України. Звіт про розробку наукової програми «Проблеми з відпрацьованим ядерним паливом і радіоактивними відходами». – 2006. Лютий.
18. Урядовий кур'єр. – 2003, 25 березня.
19. Крисальний О.В. Організаційно-економічні особливості інноваційної діяльності. Економіка АПК. Міжнародний науково-виробничий журнал. - № 8. – 2005. – С. 10.

**Бушин М. І. , Калиушко Л. В.  
ОСОБЛИВОСТІ РАДЯНСЬКОЇ ІСТОРІОГРАФІЇ  
ПОЛТАВСЬКОЇ БИТВИ 1709р.**

*У статті розглядається радянська концепція дослідження Полтавської битви 1709 р. та причини виникнення її головних постулатів.*

Полтавська битва, одна з вирішальних битв Північної війни, яка відбулась на березі р. Ворскли 27 червня 1709 р., стала об'єктом неоднозначних оцінок істориків. Для одних вона була видатною перемогою, яка і визначила подальший хід Північної війни, славетним виявом відваги російських солдатів і таланту Петра I як полководця. Інші дослідники аналізують цю подію як "Полтавську катастрофу" [1],[2] і як крах всіх визвольних планів України. Цілком зрозуміло, що поява таких різних підходів визначається передусім світоглядом та національними почуттями дослідників.

Сучасні дослідники прагнуть переглянути радянську історіографію подій 1708-1709 рр., яка є класичним прикладом ідеологічних упереджень в науці.

Вивченням радянської історіографії Полтавської битви займався В. Г. Сарбей. У своїй статті "Полтавська битва 1709 р. у висвітленні радянських істориків" [3] він аналізує значну кількість наукових праць, присвячених цій темі, однак робить це з позицій марксистсько-ленінської методології. Ось чому, високо оцінюючи значний доробок радянської історичної науки у висвітленні розгрому шведських загарбників в 1708-1709 рр., він критикує дворянську та буржуазно-націоналістичну історіографію, вважаючи їх найбільшою хибю недооцінку вирішальної ролі народних мас в перемозі. Можна стверджувати, що ця стаття, опублікована в 1959 р., є яскравим прикладом радянської концепції розгляду даної проблеми, оскільки містить критику окремих праць за невідповідність цій концепції.

Огляд радянської історіографії Полтавської битви міститься в колективній монографії "Историография истории Украинской ССР" [4], однак в ній немає достатньо ґрунтовного аналізу праць, присвячених цій темі.

А. Портнов охарактеризував українську радянську історіографію в цілому, визначивши проблеми періодизації, форми компромісу істориків і радянської влади. На його думку, радянська історична продукція мала такі риси: цитатно-ілюстративний метод викладу матеріалу, "історіографічний пропагандизм"; войовнича термінологія; процвітання колективних робіт, поступова уніфікація наукового стилю; визнання наукових авторитетів ("провідних фахівців"), які фактично монополізували розроблення даної теми [5].

Коцур В. П. та Коцур А. П., розглядаючи історичну науку тоталітарної доби, приходять до висновку, що "створювався тип вітчизняної історіографії, який виступав органічним елементом тоталітарної системи" [6]. Цілком слушно дослідники вказують, що марксизм став офіційною державною ідеологією і був не лише абсолютизований як єдина наукова теорія, з одного боку, але надзвичайно догматизована і примітивізована – з іншого.

Не маючи жодного наміру применшувати значення чи критикувати наукові праці радянських істориків з цієї тематики, автор робить спробу проаналізувати радянську концепцію, її теоретико-методологічне підґрунтя, тобто, сам підхід до розгляду даної проблеми.

В радянський період склалась концепція розгляду Полтавської битви, яка базувалась на таких постулатах:

1. Перемагає у війні той, хто має економічну, моральну і військову перевагу, у кого більше резервів, джерел сили, у кого потужніша техніка, організованість, дисципліна і кращі машини.

Виходячи з такої позиції, ціла плеяда істориків “оспівувала” талант Петра I як полководця і стратега (В. Панов [7], С. Безбах [8], Є. Разін [9] та ін.), роль російської артилерії в Полтавській битві (П. Львівський [10], М. Павленко [11], С. Потьомкін [12] та ін.), вмилі бойові дії російської кінноти [13] та ін. Так, наприклад, В. Панов підкреслював, що надзвичайно ретельна продуманість плану битви під Полтавою Петром I обумовила те, що російське командування “продиктувало” шведській армії і спосіб бою, і шлях до відступу [14]. Радянські дослідники цілковито відкидали можливість усілякого роду випадковостей в цій битві: “Бойовий порядок росіян мав необхідну глибину, що давало можливість уникнути випадковостей” [15]. Теоретична та методологічна бідність радянської історіографії стала причиною того, що в історичних дослідженнях не допускались відносність, варіантність, ймовірність. Відкидалась також і думка шведського історика А. Стілле, який вбачав причину поразки шведів в помилках шведських генералів, які керували Полтавським боєм замість Карла XII. Взагалі для радянських істориків важливо було не применшувати боездатності шведської армії, щоб мимоволі не породити сумнівів у величчї подвигу захисників Полтави.

Крім того, історичний матеріалізм як теоретико-методологічне підґрунтя не дозволяв дослідникам звертати увагу на такі аспекти, як дух армії, морально-психологічний стан війська. Отже, надавався пріоритет факторам матеріального характеру. Наголошувалось на співвідношенні воюючих армій за кількістю гармат, за їх чисельністю і т. і. Дослідники не звертали особливої уваги на те, що бойовий дух шведської армії значно впав. Однак, варто наголосити на тому, що в 1989 р. ситуація змінилась - радянські дослідники М. І. Павленко та В. О. Артамонов вже зазначали наступне: „Ошибкой было бы опустить сильнодействовавший моральный фактор, поддерживавший дух солдата. В то время это был фактор религиозный” [16].

2. Радянські дослідники доводили вирішальну роль народних мас у перемозі над шведськими загарбниками. Зважаючи на таку наскрізну тезу, вони надавали особливого значення розгляду народної боротьби проти загарбників. “Той подвиг, який зробив Петро у великій Північній війні і під Полтавою, - писав О. Верховський, - цей подвиг зробив цілий російський народ, до якого і ми належимо і який бився за своє існування і своє майбутнє” [17]. Особливого значення набував розгляд “героїчного опору місцевого населення” та партизанської боротьби. Як зауважує Тарле, „Іноземні історики поняття не мають про відчайдушний опір, який шведи зустріли в Сіверській Україні. Про це є сотні документів” [18]. Дослідники доводили, що Петро I та його соратники всіляко заохочували населення до боротьби з інтервентами, що його стратегічний план базувався на могутньому патріотизмі [19], [20]. Проте, дозволимо собі сумніватися у цілковитому патріотизмі пересічних людей, адже план Петра I передбачав тактику „випаленої землі”, тобто ховалося або знищувалось все, що міг використати ворог. Люди ж залишалися на цій землі.

3. Радянські дослідники розглядали Полтавську битву з позицій класової боротьби, дотримуючись принципу партійності. Мельник Л. Г., визначаючи суть цього принципу, зазначав, що він дає “правильну позицію (виділення наше), виходячи з якої, історик-марксист може...при оцінці явищ відкрито ставати на

точку зору найбільш передового – робітничого класу” [21]. Цікаво, що принцип партійності був обов'язковим, хоча його застосування не завжди відповідало предмету розгляду. Вважалось, що “безпідставна ідеалізація монарха–полководця не сумісна з принципом партійності радянської історичної науки і не відповідає історичній дійсності” [22]. Особлива увага зверталась на те, що становище селян України за часів гетьманування “жорстокого кріпосника Мазепи” нечувано погіршало, що перехід Мазепи на бік шведів загострив класову боротьбу на Україні [23].

4. Дослідники наголошували на тому, що “ в ході боротьби проти шведських інтервентів з кожним днем росла і зміцнювалась єдність російського та українського народів, яка і зробила вирішальний вплив на результати Північної війни” [24].

5. Радянська історіографія виходила з того, що Мазепа був зрадником, який мав на меті підкорити український народ шляхетській Польщі, за що мав дістати у володіння два воеводства в Білорусії. “Вопреки воле украинского народа предательское соглашение Мазепы с Лещинским предусматривало отрыв Украины от России” [25]. Далі йшла критика праць українських буржуазних націоналістів.

6. Радянські історики не сприймали будь-яких інших точок зору, які суперечили їх головним ідеям. Надто яскраво це проявилось у критиці поглядів М. Грушевського, О. Грушевського, С. Томашівського, Б. Крупницького та багатьох інших, які отримали тавро „буржуазно-націоналістичних фальсифікаторів”[26].

7. Дослідники звертали увагу на військово-тактичні та стратегічні питання і в цьому досягли значного успіху. Варто відзначити працю Б. Тельпуховського [27], який висвітлив майже недосліджену на той час тему „Оперативні плани Карла XII”. Найбільш детальний опис Полтавської битви в радянській довоєнній літературі дав С. Безбах, який всебічно розібрав тактичний план і заходи Петра, що забезпечили перемогу російській армії [28]. Чіткий тактичний розбір Полтавської битви зробив Є. Разін у другій частині своєї „Истории военного искусства с древнейших времён до первой империалистической войны” [29]. Великим внеском в історіографію Полтавської битви є монографія Тарле „Северная война и шведское нашествие на Россию”[30], в якій всебічно розкрито найрізноманітніші питання, зокрема, військові дії російських військ, народна боротьба проти шведів, заходи російської дипломатії в той період. Цінність цієї праці не викликає сумнівів зважаючи на те, що в ній майстерно використані джерела та історичні праці іноземного походження.

Якщо виходити з вищеназваних постулатів, то дійсно доцільно було цитувати в працях слова Феофана Прокоповича: “ Не много таковых побед в памятях народных, в книгах исторических обретаются” [31].

Отже, спробуємо з'ясувати причини появи саме такої концепції розгляду даної теми. Автор виходить з того, що “історична правда – істина, може бути тільки одна, а коли існують різні, то це вже не наука, а міф” [32]. Міф, яким може бути так звана ідеологічна (партійна) наука, не потребує доказів. Саме тому ми говоримо про постулати (тобто, припущення, які сприймаються на віру і не потребують доказів) в радянській концепції.

Як зазначає В.А. Потульницький, “Імперія керує пригнобленими територіями відповідно до своїх уявлень про них, які вона сама ж продукує” [33]. В радянський період історія була тісно пов'язана з сучасністю, а особливо з впливом на масову свідомість. Виходячи з цього, дослідникам необхідно було переконливо доводити, що російська армія має славну традицію, що “нащадки

героїв Полтави – солдати та офіцери радянської армії виявились достойними синами Петра” [34]. Особливо яскраво ця тенденція виявилась в роки Великої Вітчизняної війни, коли загальним недоліком, властивим майже всім науково-популярним роботам з історії Полтавської битви, було безпідставне замовчування хиб і помилок в оперативному керівництві російського командування [35].

Зрозуміло, що, виходячи з принципу партійності історичної науки, дослідники змушені були акцентувати увагу на класовій боротьбі, прив'язуючи ідеологію, яка виникла в XIX ст., до подій початку XVIII ст. Особливо важливого значення набувала аргументація тези про єдність українського та російського народів, яка мала більше виховне та ідеологічне значення, ніж конкретно-історичне. Необхідно було якомога краще переконати українців в тому, що існували давні “братні” зв'язки з росіянами, знову нагадавши їм про славу подію “возз'єднання” України з Росією в 1654 р. Все це робилося для того, щоб не допустити навіть думки про сепаратизм, щоб значно зміцнити уявлення пересічних громадян про міцний союз братніх народів. Виходячи з цього, радянські історики таврували І. Мазепу як зрадника українського народу. Однак, як зазначає О. Субтельний, “Складалося враження, що для них критика гетьмана за його провини проти держави – за його “сепаратизм” – була куди важливіша, ніж критика його за провини проти народу. В кожному разі головна ціль цієї аргументації була доказати, що український сепаратизм, а особливо його втілення в особі Мазепи, завжди був не на користь інтересам українського народу. І таке постійне і гостре засудження Мазепи було однією з особливостей, яку радянські історики успадкували від своїх царських попередників” [36].

В радянський період, коли грань між історичною наукою та політичною агітацією стиралась, ідеологічні штампи в наукових працях були звичайним явищем. “Український дослідник, позбавлений волі наукового досліду і наукової думки, приневолений був писати про цю небезпечну для советського режиму добу те, що не було і не могло бути за тих умов правдивою історією...”, - писав О. Оглоблин про свій творчий шлях історика, якого партійні історики затаврували як “фальсифікатора історичного минулого і сучасного України” [37].

Отже, автор приходиться до висновку, що радянська історична наука була органічною частиною тоталітарної суспільно-політичної системи і, водночас, інструментом державної політики. Найважливішою рисою радянської історіографії була державно-політична детермінованість її розвитку.

Сьогодні, коли справедливо розкриті вади історичної науки, незважаючи на продеклароване прагнення переосмислити події 1708-1709 рр., все ще не вдалося подолати колишній стиль мислення, який визначає однолінійність думок. Відкинувши парадигму класового підходу, історики одразу ж вхопились за однобічність іншого ґатунку (парадигма національного підходу). Необхідно наголосити на тому, що зневажливе ставлення до радянської історіографії Полтавської битви є безпідставним, оскільки, незважаючи на ідеологічні акценти в працях, радянські дослідники зробили значний внесок до наукової розробки цієї теми. Історичне знання, як і сама історія людства, розвивається на засадах поступу, неухильного примноження і збагачення джерельної бази, утвердження достовірності і об'єктивності, хоч на окремих етапах розвитку має ідеологічне забарвлення.

#### Література

1. Оглоблин О. Гетьман Іван Мазепа та його доба. – К., 2001, - С. 319.

2. Полонська-Василенко Н. Історія України. В 2-х тт.. – К.: Либідь, 1995. - Т.2. – С. 76
3. Сарбей В. Г. Полтавська битва 1709 р. у висвітленні радянських істориків // 250 років Полтавської битви 1709-1959. Збірник статей.- К., 1959.- С.134
4. Историография истории Украинской ССР / Ред. И. С. Хмель. – К.: Наук. Думка, 1987. - С. 144
5. Портнов А. Українська радянська історіографія: до постановки проблеми // Сучасність. - 2000.- № 6.- С.112-116.
6. Коцур В. П., Коцур А. П. Історіографія історії України. Чернівці: Золоті литаври, 1999. - С. 334
7. Панов В. Пётр I как полководец. – М., 1940. – С. 45;
8. Разин Е. История военного искусства с древнейших времён до первой империалистической войны 1914-1918 гг., Ч.II. – М., 1940. – С. 371-380;
9. Безбах С. Полтавское сражение. – М., 1939. – С. 59-60.
10. Львовский П. Пётр I и его бомбардиры // Артиллеристы. – М., 1939;
11. Павленко М. Русская артиллерия. Очерки по истории русской артиллерии 1389-1812 гг. - М., 1940. - С. 56;
12. Потёмкин С., Забаринский П. Русская артиллерия под Полтавой // Артиллерийский журнал. – 1939. - № 2. - С. 49-63.
13. Жемайтис Ф. Русская кавалерия в эпоху Петра I // Красная конница. – 1939.- № 5-6.- С. 89-102.
14. Панов В. Вказана праця. - С. 128.
15. Панов В. Вказана праця. - С. 129.
16. Н. Павленко, В. Артамонов. 27 июня 1709.- М., Молодая гвардия.-С. 191.
17. Верховский А.В. Очерк по истории военного искусства в России XVIII- XIX вв. - М., 1932.- С.75.
18. Тарле Е. В. Северная война и шведское нашествие на Россию. – М., 1958. – С. 96.
19. Тельпуховский Б. Разгром шведских интервентов под Полтавой // Военно-исторический журнал. - № 1. - С. 52.
20. Шутой В. Народна війна на Україні проти шведських загарбників у 1708-1709 рр. - К., 1951.
21. Мельник Л. Г. Предмет і методологія історичної науки. К.: Вища школа, 1977. - С. 70.
22. 250 років Полтавської битви 1709-1959. Збірник статей. - К., 1959. - С.43.
23. Шутой В. Классовая борьба в период народной войны на Украине 1708-1709гг. // Известия Академии наук СССР, Серия истории и философии. – Т. VI, №4, 1949. - С. 43.
24. История Украинской ССР. В 10-ти тт. – К.: Наукова думка, 1983. - Т. 3. - С. 363.
25. Там само, С.364
26. Дядиченко В. Проти буржуазно-націоналістичної фальсифікації історії України кінця XVII – першої чверті XVIII ст. // Історичне значення об'єднання України з Росією. – К., 1954. – С.180.
27. Тельпуховский Б. Розгром шведських інтервентов под Полтавой // Военно-исторический журнал, 1939. - №1, С.38-54.
28. Безбах С. Полтавское сражение.- М., Воениздат. - 1939. – 64 с.
29. Разин Е.История военного искусства с древнейших времён до первой империалистической войны .- Ч.II, М., 1940. – С.371-380.
30. Тарле Е. В. Северная война и шведское нашествие на Россию. – М., 1958. – 480с.
31. Осипов К. Разгром шведских интервентов войсками Петра I.- М.: Воениздат, 1951.- с. 100.
32. Потульницький В. А. Україна і всесвітня історія.- К.: Либідь, 2002.- С. 27.
33. Там само, С. 29.
34. Храбрые дела ваши никогда не будут забыты потомством (К 280-летию Полтавского сражения) // Военно-исторический журнал. - 1989. - № 7.-С. 61.
35. Сарбей В. Г. Вказана праця.- С. 138.

36. Субтельний О. Порівняльний підхід у дослідженні постаті І. Мазепи // Український історичний журнал.- 1991.- № 2.- С. 125.  
37. Оглоблин О. Вказана праця. – С. 14.

УДК 591 (082)

**Грищенко О.С.  
ПРОФЕСОР О.О.БРАУНЕР – ВИЗНАЧНИЙ  
УКРАЇНСЬКИЙ ЗООЛОГ, АРХЕОЛОГ, ОХОРОНЕЦЬ  
ПРИРОДИ**

*У статті розглядається життя та діяльність визначного українського зоолога О.О.Браунера. Проаналізовано його основні напрямки досліджень, оцінюється його громадська діяльність, особливо внесок у вирішення проблем охорони природи.*

Життєвий шлях і наукова спадщина О.О.Браунера мало відомі науковій громадськості. Чудовий натураліст-самородок, він пройшов нелегкий шлях біологічного самонавчання від землеміра до професора Одеського університету. Праці, опубліковані вченим, відрізняються особливою глибиною і змістовністю – це підсумок наукового шляху, пройденого вченим. Багаторічні дослідження фауни України пов'язані з ім'ям О.О. Браунера, - зоолога-фауніста, систематика, зоогеографа й почасти палеозоолога. О.О. Браунер прожив довге життя – 84 роки. З них майже 60 років були віддані науці. Це життя - скромне, насичене подіями життя трудівника і патріота, який віддав усі свої сили на вивчення природи рідного краю [1].

Олександр Олександрович Браунер народився 13/25 січня 1857 р. у Сімферополі, але вже в 1859 р. родина Браунерів переїхала до Одеси. Дитинство його протікало недалеко від міста на хуторі поблизу Дністра, опису якого він присвятив згодом чимало поетичних рядків (О.О. Браунер, крім наукових праць, є також автором розповідей, написаних як російською, так і українською мовами. У цих розповідях, не складних за сюжетом, відбивається глибоке розуміння природи, яку О.О. Браунер гаряче любив все своє життя, починаючи з дитячих років.)

Первинну освіту він отримав в Одесі, спочатку в приватному французькому пансіоні Маса, а потім у приватній класичній гімназії Стародубцева й Ставіллі, яку закінчив у 1876 році. Після закінчення гімназії О.О. Браунер поступив на природниче відділення фізико-математичного факультету Новоросійського університету. Згадуючи згодом у своїй автобіографії про студентські роки, він писав: «На перших двох курсах слухав І.І Мечникова й О.О. Ковалевського, благоговів перед ними». В 1881 р. О.О. Браунер закінчив університет зі ступенем кандидата природничих наук. Після закінчення у 1881 природничого відділення фізико-математичного факультету Новоросійського (нині Одеського) університету, з 1882 по 1900 рр. працював земським статистиком Херсонської губернської земської управи. Так почалася багаторічна служба О.О. Браунера в земствах і селянських земельних банках, яка продовжувалась до революції 1917 року - спочатку в Херсоні, потім у Варшаві, Сімферополі і, нарешті, з 1901 року в Одесі. Ця служба була зв'язана з частими роз'їздами і давала можливість знайомитись з фауною, свійськими

тваринами і сільським господарством краю. Цей період характеризується великою різноманітністю інтересів ученого. О.О. Браунер працює в галузі фауністики, зоогеографії, систематики, палеонтології, цікавиться також питаннями геології, гідрології, статистики, суспільного землеволодіння, пробує свої сили в галузі художньої літератури.

Незважаючи на своє захоплення зоологією, 25-річний О.О. Браунер, як і вся прогресивна молодь того часу, вважав своїм обов'язком служити народові. Працюючи земським статистиком, О.О. Браунер у вільний від роботи час почав постійно вивчати птахів Херсонської губернії. Першою його зоологічною працею була стаття „Заметки о рыболовстве на р. Днестре и днестровском лимане” (1887). Прекрасно оволодівши методикою проведення орнітологічних спостережень він видав в 1894 р. „Очерки о птицах Херсонской губернии”. На цю роботу посилається М.О. Мензбір в своїй праці „Птицы России”. Після вдалого дебюту О.О. Браунер розпочав вивчення птахів Таврійської губернії та Криму, а ще раніше, з кінця 1893 р., як він писав „...я занялся собиранием млекопитающих в Таврической, Херсонской губерниях, а с 1902 г. в Бессарабской губернии” (Браунер, 1914).

У 1895 р., в Херсоні вийшли друком його праці „Об охране птиц, полезных для сельского хозяйства” та „Об охране млекопитающих и птиц, полезных для сельского хозяйства”. В роботі „О вредных и полезных животных Херсонской губернии” (Херсон, 1899) О.О. Браунер порушував питання про створення, на відміну від приватного заповідника Ф.Е. Фальц-Фейна, державного степового заповідника [2].

Далі були опубліковані праці О.О. Браунера, присвячені різним групам тварин: ссавцям („Степная или курганчиковая мышь”, 1899; „Заметка о крымском олене”, 1900; „О млекопитающих Херсонской губернии”, 1900; „Позвоночные Новороссии и Крыма”, „Крысы, водящиеся в г. Одессе”, 1907, та ін.); земноводним і плазунам („Предварительное сообщение о пресмыкающихся и гадах Бессарабии, Херсонской губернии, Крыма и Северо-Западного Кавказа между Новороссийском и Адлером”, 1903; „Краткий определитель пресмыкающихся и земноводных Крыма и степной полосы Европейской России”, 1904; „Предварительное сообщение о пресмыкающихся и земноводных Крыма, Кубанской области, Волынской и Варшавской губерний”, 1905 і ряд інших); рибама („К ихтиофауне р.Днепра”, 1898; „Замечания по поводу правил рыболовства в северо-западной части Черноморского бассейна”, 1909-1910; „Заметка о сельдях Чёрного и Азовского морей”, 1912 та інші).

Крім хребетних, О.О. Браунер цікавився також комахами. Він опублікував декілька повідомлень про ентомофауну Криму, Бесарабської і Херсонської губерній.

Долаючи значні матеріальні труднощі, О.О. Браунер збирав матеріали для колекції : скелети, шкурки і тушки тварин.

Він був активним популяризатором знань з природознавства серед населення, а як член Новоросійського товариства дослідників природи О.О. Браунер склав програми щодо збору відомостей про птахів та ховрахів, які були видані Херсонською губернською земською управою. Під час херсонського періоду О.О. Браунером опубліковано 5 наукових праць та 3 програми.

О.О. Браунер був дуже уважний до інших дослідників. У своїх працях з словами подяки називав імена всіх, хто допоміг йому у зборі матеріалу.

Серед херсонців він називав Й.К. Пачоського, губернського ентомолога і натураліста, Т.І.Барєя, препаратора музею, Е.В. та А.В. Яцентківських, ентомологів, Г.З. Рябкова, народного вчителя, землевласників О.І. та Ф.Е. Фальц-Фейнів, Л.Я., Г.Л. та Ю.Г.Садовських, а також свою дружину Ольгу Петрівну, яка завжди допомагала йому у зборі та обробці матеріалу.

Відома ще одна грань непересічного таланту О.О. Браунера, письменника-натураліста. З 1885-1886 рр. в Херсоні діяла українська громада, членами якої були, в основному, земські статистики – М. Чернявський, С. та О. Русови, О. Браунер, Ф. Василевський, Дніпрова Чайка (Василевська), завідувачий музеєм старожитностей В. Гошкевич та інші. Головою громади був секретар губернської управи А. Грабенко. Громада проводила культурно-освітню роботу серед населення.

Представник молодшого покоління Володимир Кедровський (1966) у своїх спогадах згадує: „... Херсонська українська громада приготувала до друку альманах-збірник „Степ”, який вийшов у світ у 1886 р. До збірника ввійшли оповідання Д. Мордовця, І. Левицького, Д. Марковича, О. Браунера.” В 1901 р. О.О. Браунера обрано головою Херсонського селянського земельного банку, і він переїздить до Одеси, але не пориває зв'язків з херсонським краєм. В 1902 р. він передав Херсонському природничо-історичному музею, завідувачим якого був Й.К. Пачоський, колекцію чучел ссавців і птахів, зібраних у Херсонському повіті, крім того, при написанні своїх праць, О.О. Браунер постійно вивчав колекції музею, про що вказував в щорічних звітах Й.К. Пачоський.

Часті поїздки у справах банку були для нього своєрідними зоологічними екскурсіями. Під час цих роз'їздів він збирав зоологічний матеріал і створював на місцях свій актив кореспондентів, що доставляли йому шкурки й черепи птахів і ссавців. Зі своєї сторони О.О. Браунер поширював серед населення книги й брошури, матеріали й прилади для колекціонування тварин і рослин. Така діяльність О.О. Браунера сприяла вивченню природи півдня України.

В Одесі О.О.Браунер став постійним учасником засідань Новоросійського товариства дослідників природи, регулярно відвідував бібліотеку університету, сам витрачав значні кошти на придбання книг. Великий ентузіаст фауністики він робив поїздки з науковою метою, значною мірою на власні засоби, витрачаючи на наукову працю майже всю одержувану ним платню. У період між поїздками він інтенсивно обробляв зібрані матеріали, готував до друку наукові й науково-популярні роботи. Коло об'єктів його досліджень було дуже велике.

Фауністичні праці О.О. Браунера мають надзвичайно велике значення – вони є фундаментом, на який спираються всі наші знання про тваринний світ півдня України. Треба нагадати, що з часів Нордмана (40-і роки ХІХ ст.) цей край майже на протязі півсторіччя не досліджувався в природничо-історичному відношенні. О.О. Браунер перший звернув увагу на невивченість фауни Причорномор'я і всі його праці, що на перший погляд здаються позбавленими будь-якої тематичної єдності, по суті становлять єдиний комплекс і переслідують єдину мету – ліквідувати відставання в пізнанні степової смуги України.

Потрібно відмітити ще одну особливість праць О.О. Браунера: всі вони тісно пов'язані з сільськогосподарською практикою. Питаннями сільського господарства О.О.Браунер цікавився з самого початку своєї діяльності. У зв'язку зі своїми службовими обов'язками він займався

питаннями общинного землеволодіння, оцінкою земель, сільськогосподарською статистикою. В своїх фауністичних працях він обов'язково пов'язує опис тварин з питанням корисності або шкідливості даного виду для сільського господарства. В 1909 -1910 роках він публікує велику статтю, присвячену питанням рибальства в північно-західній частині Чорноморського басейну. В 1912 р. видає книгу „О вредных и полезных птицах Бессарабской и Херсонской губерний”, де наводиться опис 70 видів птахів Півдня України, з визначенням їх корисності чи шкідливості, складає спеціальні таблиці корисних і шкідливих птахів і ссавців та ін.

О.О.Браунер одним з перших на півдні Росії розробляв питання з охорони фауни. Великий аматор природи О.О. Браунер у своїх працях одним з перших підняв питання про охорону тварин. У роботі про кримського оленя (1900) О.О. Браунер довів, що олень - не лісова тварина, а загнаний у ліс людиною. Ця думка була важлива для відтворення ландшафтів геологічного минулого. Подібну ж думку він висловив відносно тура й зубра.

З 1907 р. О.О. Браунер багато уваги приділяє вивченню викопних ссавців. У результаті цих досліджень з'явився опис черепа степового тхора й ряд праць з палеозоології: „Лошадь курганных погребений”, „Собаки каменного века Среднего Амура”, „Четвертичная лошадь – Equus khomenkoi n. sp. из торфяника с. Троицкого на Южном Буге”, „Материалы к познанию домашних животных России. Лошадь курганных погребений Тираспольского уезда Херсонской области” – праці дуже змістовні, в яких на основі старанного аналізу остеологічного матеріалу встановлюється походження кожного виду. В 1915 він надрукував працю „О происхождении красной немецкой породы скота”. Ці праці настільки важливі, що О.О. Браунера по праву можна вважати одним з засновників науки про походження сільськогосподарських тварин.

Після жовтневого більшовицького перевороту 1917 року в житті О.О. Браунера настають значні зміни. При активній його участі 9 лютого 1918 року було відкрито Одеський сільськогосподарський інститут, де він працював професором до 23 вересня 1930 року ( до виходу на пенсію). Професор О.О. Браунер читав курси сільськогосподарської зоології, розведення сільськогосподарських тварин і приватного тваринництва, завідував кафедрою тваринництва й два роки був деканом відділення тваринництва. Так здійснилась його давня мрія про організацію наукового та навчального центру, в якому було б зосереджено вивчення сільськогосподарських тварин Півдня України.

В 1922 і 1923 роках вийшли з друку дві великі роботи О.О. Браунера „Сельскохозяйственная зоология” та „Животноводство”, що являють собою доповнені і перероблені лекції, які він читав в інституті. В цих книгах підведено підсумок більш ніж сорокарічних досліджень О.О. Браунера в галузі зоології і тваринництва та наведено надзвичайно цікаві та вартісні дані з історії тваринництва в степовій смузі України. Одним з основних напрямків роботи О.О. Браунера в цей період є також охорона природи. Багато уваги і сил віддав О.О.Браунер вивченню, збереженню та примноженню поголів'я промислових і корисних видів птахів і звірів, пропаганді охорони природи й будівництва заповідників.

Важко оцінити доробок вченого у розвиток природоохоронної діяльності нашої держави своїми зверненнями до представників науки, мисливців і краєзнавців, організовувати правильну охорону природи. В

українській пресі Олександр Олександрович подавав авторитетну інформацію про стан у Радянському Союзі та за кордоном будівництва заповідників і національних парків. Особливу увагу приділяв близькому його серцю заповіднику в Асканії-Новій та приморським заповідникам України, але, як він писав, „питання охорони природи значно ширші і не обмежуються лише створенням заповідників” (Браунер, 1927).

З 1926 по 1932 рр. О.О. Браунер працював Одеським обласним інспектором з охорони пам'яток природи і старовини. Так у 1927 р. О.О.Браунер розробив проект створення республіканських заповідників України. Вчений чудово усвідомлював, що державні і громадські природоохоронні заходи будуть тільки тоді результативними, коли укази з охорони природи, усна й письмова її пропаганда, потраплять на підготовлений ґрунт. Тому він наполягав на введення до програми не тільки нижчої, але й вищої шкіл особливих курсів з охорони природи. О.О. Браунер вказував, що необхідно ввести в університетах, інститутах народної освіти, вищих сільськогосподарських навчальних закладах курс по вивченню фауни, особливо місцевої, зоогеографії й охорони природи. Вчений пояснював, що положення, в яке потрапляє випускник інституту народної освіти чи університету, трагічне: йдучи викладати, він буквально не знає фауни, але зате володіє такими глибокими відомостями з ембріології і морфології, яких у школі не використовує [3].

На жаль, заклики О.О. Браунера пропагувати ідею охорони природи через школи – як нижчу, так і вищу – не знайшли належного відгуку навіть у 50-х роках. Наскільки відомо, курси з охорони природи на той час в Україні читалися тільки в Одеському університеті. Заслуговує на увагу той факт, що сьогодні такі курси читаються і в середній школі, і в більшості навчальних закладів вищої освіти. А от щодо курсів з вивчення місцевої фауни та зоогеографії, цього відмітити ми не можемо. Очевидно, саме тому й досі випускники сучасних вузів недостатньо володіють знанням про представників тваринного світу, учні загальноосвітніх шкіл тим більше !

Ще в 1927 р. О.О. Браунер звернув увагу на те, що крім будівництва заповідників необхідно створювати також цілий ряд законодавчих положень про охорону природи. Це такі, зокрема, як закон «Про полювання», закон «Про рибальство». Він зазначав, що в основу закону про полювання необхідно ставити інтереси охорони природи та сільського господарства, а не лише торгівлі чи полювання. Протягом останніх десятиліть було прийнято ряд законів, постанов, розпоряджень, спрямованих на посилення охорони природних багатств, у тому числі і тваринного світу. Це закони про охорону природи, полювання, рибальство, водно-болотні угіддя міжнародного значення, охорону лісів, вод, повітря, державний кадастр тваринного світу, зоологічні колекції та багато інших. Сучасний закон “Про охорону і використання тваринного світу” передбачає комплекс заходів, спрямованих на збереження та раціональне використання диких тварин, запобігання негативного впливу на них технічного прогресу. Щодо рідкісних видів, - то недопустимість дій, які можуть призвести до загибелі, зменшення чисельності чи порушення умов середовища, в якому вони перебувають. Таким чином, можна з впевненістю стверджувати, що наукова і творча діяльність О.О. Браунера є вагомим внеском у розвиток охорони природи в Україні й заслуговує глибокого вивчення та бережливої пам'яті.

Характеристика наукової діяльності О.О. Браунера буде неповною, якщо не сказати про його бібліографічні праці.

Співробітничавши в журналах „Український мисливець та рибалка”, „Бессарабское сельское хозяйство”, „Школьные экскурсии и школьный музей” і в багатьох інших, він регулярно відкликається на всі новини зоологічної і сільськогосподарської літератури. Іноді він просто реферує книги, що його цікавлять, але частіше дає розгорнуті рецензії. В рецензіях О.О. Браунера, написаних в різні роки, як у дзеркалі відбиваються його власні наукові інтереси, велика ерудиція, палка зацікавленість в розвитку науки.

Як відомо в процесі своїх досліджень О.О. Браунер нагромаджував великий не тільки фактичний, але й літературний матеріал. Свої праці він друкував лише після опрацювання всього цього матеріалу. Посилання на бібліографічні джерела є майже в кожній праці О.О. Браунера. В цьому відношенні особливо характерна „Сельскохозяйственная зоология”, де він наводить великі списки літератури до кожного розділу. Такі списки є і в інших його працях, присвячених походженню свійських тварин [4].

О.О. Браунер взагалі був великим книголюбом. Його власна бібліотека (більше 7000 томів) біла унікальним зібранням літератури з фауни Причорномор'я. О.О. Браунер охоче давав книги всім, хто цікавився або працював в галузі вивчення природи Півдня України. Після смерті вченого його бібліотека була передана на кафедру зоології хребетних Одеського державного університету. До кінця життя О.О. Браунер не припиняв напруженої роботи. З 1923 року до травня 1925 року він завідує зоопарком і науковою частиною заповідника „Асканія-Нова”. За короткий час О.О. Браунерові вдалося згуртувати науковий колектив і накреслити основні напрямки наукової роботи заповідника [5]. У травні 1925 р. він повертається до викладацької роботи в Одеському сільськогосподарському інституті, а також призначається спеціалістом з тваринництва при Одеській обласній дослідній сільськогосподарській станції. В 1926 р. призначається членом президії Племінної книги червоної німецької худоби і в наступні роки бере активну участь в експедиціях з вивчення цієї породи. Лекції професора О.О. Браунера завжди відрізнялися глибоким змістом й ілюструвалися багатим матеріалом, отриманим у його тривалих дослідженнях породи. У його лекціях червоною ниткою проходила думка про те, що під впливом людини й зовнішнього середовища змінювалися свійські тварини. Співробітники й студенти гаряче любили Олександра Олександровича за його простоту, за чуйність і турботливе відношення до збагачення молоді знаннями. Він учив любити природу й вивчати різноманіття видового й породного складу тваринного світу з метою широкого використання отриманих знань для поліпшення існуючих і створення нових порід сільськогосподарських тварин [6].

В 1932 р., в похилому віці, О.О. Браунер виходить на пенсію, але все ж продовжує періодично співробітничати в різних науково-дослідних установах: з 1933 по 1935 рік працює консультантом науково-дослідного інституту гібридизації і акліматизації тварин в „Асканії-Нова”, в 1935 році працює там же заступником директора з наукової частини репродуктора ім. Кірова, в 1936 р. заступником завідуючого зоопарком.

В останні роки свого життя (1938-1941), працюючи консультантом в Одеському державному університеті, О.О. Браунер багато зробив для упорядкування занедбаного зоологічного музею. Така ж робота була

проведена ним в Одеському краєзнавчому музеї, де він склав докладний опис експонатів з зоології. В цей же час О.О. Браунер бере участь в розкопках, які проводились Одеським археологічним музеєм в селі Усатове під Одесою. Весь остеологічний матеріал, знайдений при розкопках, що стосувався свійських тварин, був ним тоді ж опрацьований. На жаль, рукопис цієї роботи не зберігся.

Помер О.О. Браунер 5 травня 1941 року.

Після смерті вченого, крім бібліотеки, залишилась велика колекція, яку він збирав на протязі довгих років. Найбільшу цінність в цій колекції становив, безумовно, остеологічний матеріал – черепа, скелети та окремі кістки різних тварин, а також велика кількість формалінових і спиртових матеріалів, шкурок тощо. Ще при житті О.О. Браунера частина цих матеріалів була передана в Одеський сільськогосподарський інститут і Одеський університет. Основну ж частину колекції після смерті вченого придбала Академія наук СРСР.

О.О. Браунер був зразком ученого-натураліста, ученого-краєзнавця, закоханого в природу рідного краю, допитливого і пильного спостерігача.

Завзятий мисливець, він увесь свій вільний час проводив в плавнях Дністра. Проте полювання для нього не було самоціллю. Препаратор Одеського краєзнавчого музею С.В. Позняков, що добре знав Олександра Олександровича і не раз їздив з ним на Дністер, розповідає, що звичайно, тут же на місці вбитий птах препарувався, досліджувався зміст шлунку та зоба, всі дані акуратно записувалися в окремий зошит. На честь наукових заслуг О.О. Браунера названо понад 15 видів і різновидів тварин. За свідченням усіх, хто знав О.О. Браунера, він був людиною видатних душевних якостей. Його простота, чуйність, а також великі знання, приваблювали молодь, якій він допомагав, чим тільки міг. Згодом з цієї молоді вийшли такі визначні вчені, як А.М. Криштофович, Г.О.Боровиков, І.П.Хоменко, О. Яцентковський і багато інших.

Закінчивши Новоросійський університет в період його розквіту за часів І.І. Мечникова, І.М. Сеченова та О.О. Ковалевського, О.О. Браунер протягом всього життя залишався вірним завітам своїх великих учителів. Його довге і прекрасне життя було науковим подвигом, значення якого важко переоцінити.

#### Література

1. Олександр Олександрович Браунер: Біобібліографічні матеріали / Укл. В.М.Конський, Л.П.Котова. – Одеса, 1957. – 30 с.
2. Памяти професора Александра Александровича Браунера: (1857-1941): Сборник воспоминаний и научных трудов. – Одесса: Астропринт, 1997. – 210 с.
3. Дьяков В.А. Об А. Браунере и по его следам // Памяти професора Александра Александровича Браунера: (1857-1941): Сборник воспоминаний и научных трудов. – Одесса: Астропринт, 1997. – С.6-13.
4. Криштоович А.Н. Воспоминания о А.А.Браунере // Там само. – С.26-30.
5. Богачик Т.А., В.А. Два краеведа // Там само. – С.30-37.
6. Боголюбский С.Н. Происхождение и преобразование домашних животных. – М.: Сов. Наука, 1959. – 582 с.

УДК 94 (477) "17"

**Дешевенко Л.П.**

**МАСШТАБНІСТЬ І СУТНІСТЬ ЗБРОЙНИХ КОНФЛІКТІВ**

42-----

**Вісник СНУ ім.В.Даля № 9 (103) Ч.ІІ. 2006 р.**

**У ДРУГІЙ ПОЛОВИНІ ХVІІІ СТ.**

*У даній статті автор відображує боротьбу селян у ХVІІІ ст. на півночі Лівобережної України проти соціального гніту та посилення майнової нерівності.*

Аналіз тогочасних документальних матеріалів переконливо свідчить про те, що збройні виступи і, зокрема, найбільш масові, зумовлювали головним чином такі причини:

1) даліше посилення соціального гніту і поглиблення майнової нерівності і, як результат, юридичне закріпачення великої маси селянства (1783) і ліквідація вільного військового стану (козацтва);

2) особливо швидкі темпи (порівняно з попереднім періодом, починаючи від завершення Національної революції середини ХVІІ ст.) перерозподілу земельної власності: її концентрація, насамперед, у руках старшин і шляхтичів, процес секуляризації монастирських маєтків, поступове привласнення можновладцями вільних військових і рангових сіл і містечок.

Означені явища супроводжувалися змінами в соціальній свідомості різних верств і прошарків населення, на які впливали й політичні фактори, які мали місце через рішучі дії царського уряду стосовно української автономії. І що характерно, вони мали безпосереднє відношення до державницької еліти, яка проживала тоді на півночі Гетьманщини. Про це, зокрема, йдеться в одному з листів очевидців тих процесів А.Чепи до відомого громадського діяча та збирача документів з історії України В.Полетики. Конкретно той писав так: "Когда малороссийскому шляхтству сказали о сочиненных новых законах, из них *стародубские и нежинские*, опасаясь, повидимому, неосновательно подвергнуться состоянию русских дворян, сочли за лучшее быть в оковах, чем согласится на оные. Но когда поступили с ними по-разумному и издан указ государя Петра III о вольностях дворян и высочайшая грамота о дворянстве, когда эти две эпохи поравняли русских дворян в преимуществах с малорусским шляхетством, тогда малороссияне начали смело вступать в российскую службу, скинули татарские и польские платья, начали говорить, петь и плясать по-русски" [1].

Схоже зазначив і гетьман К.Розумовський у листі до графа М.Воронцова: мовляв, Україна зовсім переродилася, – не те правління, не такі правителі, не ті зовсім люди, а значить і не ті вже й думки в них.

Правда, що стосується соціальних конфліктів, то їх основний зміст у другій половині ХVІІІ ст. мало у чому змінився порівняно з попереднім історичним періодом. Про це переконливо свідчать ті епізоди збройної боротьби, які зафіксували тогочасні джерела.

Проте не менш жорстокими, з огляду на безправність посполитих, залишалися заходи можновладців щодо бунтівників.

Зокрема про це свідчать події в с.Лакомовій Буді Топальської сотні (Стародубщина). Ним з 1709 р. за розпорядженням полковника, а потім універсалом гетьмана І.Скоропадського (1712) володів тамтешній сотник Пилип Данченко. Причому стародубський полковник Л.Жоравко (Журавко) вже тоді наказав, щоб "посполітіе люде того села, абы во всем належитое подданническое ему (власнику. – Авт.) отдавали послушенство и повинованіе" [2]. Підтвердив права П.Данченка на село і гетьман

Д.Апостол 8 жовтня 1728 р. [3]. У кінці 40-х років воно належало вже синові сотника – військовому товаришеві Петру Данченку (Немировичу) [4].

Повстання почалося 25 жовтня 1751 р. у відповідь на утиски і знущання можновладця над посполитими, через що (після побоїв) жінки навіть народжували мертвих дітей. Однак господарем ситуації знову ж таки виявився пан, який по-своєму трактував причини. Так, він сповістив стародубського полковника Ф.Максимовича, а той у свою чергу гетьмана К.Розумовського, що селяни, “неведомо из чего разсвирипясь против его, своего владелци, и восприняв самовольную отважность, надлежащей подданнической повинности не стали ему отбывать”, а зібравшись на раду у дворах І.Заїки та М.Нестеренкова, прийняли спільне рішення “о непослушаніи”. Деяких слуг П.Данченка, а також місцевого вйта Карпа Щербенкова, вони побили. Те саме селяни погрожували зробити і з паном. Проте той, залишивши свій будинок “без надлежащего присмотра”, втік із маєтку.

У влади П.Данченко наполегливо просив не лише захисту, а й щоб його підданих знову примусили виконувати “послушенство” [5]. У відповідь полкова канцелярія доручила топальському сотнику М.Янджолі й канцеляристу Ю.Федораченку при допомозі загону козаків присмирити лакобудських бунтівників. Ті, приїхавши до села 2 листопада, спробували примусити селян скоритися й виконати розпорядження старшинської адміністрації про припинення “их самовольной продерзости” і дати письмові розписки – зобов’язання своєму землевласникові про “подданническую повинность”. На що ті “свирипо отказивали, что некоими мерами подписки в отбываніи обявленному своему владелцу Немировичу-Данченку подданнической повинности дать не имеют и подданнического послушенства отбывать ему не будут” [6].

Відразу приборкати повстанців силовими заходами не вдалося, бо вони трималися всі вкупі (понад 100 чол.) у суміжних дворах І.Заїки та М.Нестеренкова, а прибулих козаків було замало. Коли ж останнім керівництво наказало схопити одного з зачинщиків, то всі “мужики, в собраніи будучие, учиня превеликий шум, взяты оного не допустили и все едностайне приготовились были к бою, что де видячи, оны нарочние принужденны з той деревне Лакомовой Буды, зъехать без приведения оних... мужиков ко усмерению” [7].

Перед гетьманом полковник виправдовував такі дії своїх підлеглих тим, що до того схожі події мали місце в сусідньому селі Фоевичах, які завершилися вбивством повстанцями козака з каральної команди. Також він застеріг К.Розумовського: “...Почему и ныне небезопасно есть, чтоб за прекращением таковых мужичих продерзостей и самовольств, и когда каковаго (чего боже сохрани) и вящего не последовало зла” [8]. Проте очікуване владою “зло” незабарилосся, бо повстання в Лакомовій Буді не тільки не згасло, навпаки, до нього долучилися жителі сіл Костянич і Єсимонтівки Мглинської сотні, які із зброєю в руках чинили опір [9]. У зв’язку з цим, на початку грудня 1751 р. гетьман видав кілька “ордерів” стародубському полковнику з наказом: відправити чергову каральну команду в с.Лакомову Буду для покарання не лише місцевих громадян, а й селян Костяничів і Єсимонтівки. Зокрема, він вимагав: 1) послати достатню кількість вояків на чолі з полковими і сотенними старшинами “для усмерения тамошних жителей и о привернении их в прежнее подданническое

послушаніє, приличившихся же к ослушности всех, а паче первых зачинщиков, взяв под крепкій караул, представить в полковую Стародубовскою канцелярію и поступить с ними в силе... ордеру неотменно"; 2) зобов'язати всіх тих, хто "шукає" козацтва "по дедам и отцам" своїм діяти лише мирним шляхом, відповідно царського указу 1723 р. 3) осіб, які відмовилися в с.Єсимонтівці дати розписки на згоду виконувати повинності своїм господарям, а саме "ищущих козачества" жителям Гавриліну, Луцкову та Пропозину, "в страх другим учинить публичное жеткое киевое наказаніє и па наказаній содержать их до решения по иску их о казачестве дело при полковой канцелярії под караулом" [10].

Жорстокі заходи та періодичні наїзди каральних команд у кінці 1751 – на початку 1752 рр. призвели до того, що доросле чоловіче населення Лакомової Буди, яке брало участь у повстанні, втекло з села, "оставя своих жен, детей и жилья, неведомо куда без остатка" [11]. Владі протягом трьох років не вдавалося опанувати бунтівниками, навіть після арешту кількох головних зачинщиків, нестерпного їх катування у в'язниці батогами, вони відмовлялися виконувати повинності. Лише в січні 1754 р. джерела зафіксували згоду лакобудців "по-прежнему работать" на П.Данченка.

Повстання в Лакомовій Буді дало поштовх селянам із навколишніх сіл для активізації боротьби за свої соціальні права.

Вже згадуване вище с.Єсимонтівка, а саме 8 "двориків" у ньому "тяглих людей", опинилося спочатку XVIII ст. у володінні двох братів Єсимонтовських – мглинського сотника Олексія та полкового обозного стародубського Опанаса. Причому в "листі" полковника Л.Жоравки (27.07.1713 р.) вже зазначалося, щоб його мешканці своїм панам "в выстаченю належитих повинностей и в отбываню подданных работизн были поволни и послушни" [12]. "Державцям" своїм вони зобов'язувалися віддавати "обыкное послушенство и повинность" і за гетьманським універсалом (19.12.1728 р.) [13]. З 1729 р. селом володів вже самостійно Олексій Єсимонтовський, а після його смерті – вдова Марія. Саме остання особливо жорстоко поводитися з селянами. За непослух вона публічно біла їх киями та батогами, після чого постраждали довго хворіли і приходили до тями. Деякі не витримували знущань і тікали "по сторонам прочь".

Протест односельчан традиційно почався із скарг у владні адміністративні органи. Та коли інформація про М.Єсимонтовську дійшла до гетьмана, власниця маєтку, користуючись підтримкою місцевих державців, вирішила суворо покарати скаржників. Проте це викликало ще більший супротив і, зібравшись понад 100 чоловік, посполиті 18 листопада 1751 р. почали погрожувати пані, що помстяться їй, а старосту села вб'ють [14].

Поки мало вестися слідство, можновладці вирішили "вгамувати" бунтівників і з цією метою 18 грудня zorganizували козацьку команду в 60 чол. на чолі з новоміським сотником Силевичем. Прибувши в село, сотник заарештував з керівництва повстанців Р.Часнока та Г.Білого, маючи намір їх прилюдно покарати. Проте озброєний натовп жителів змусив козацький загін поступитися і без бою залишити село. "Оные, - пояснював 22 грудня керівник команди урядникам Стародубської полкової канцелярії, - все сообща собравшись более до 100 человек мужиков в одном месте с приготовленными к бою разными орудиями..., сказывая что ежели кто к

ним с требованием придет, оного в смерть убьют, а бить себя не дадут” [15].

Відмовившись виконувати будь-які повинності, відібравши у поміщиці зібраний мед, прядиво та коні, повстанці не дозволяли в маєтку працювати й іншим особам. А коли староста Єсимонтовської примусив у господарському дворі виконувати деякі роботи посполитих сусіднього с.Старий Дроков, то його єсимонтівчани спочатку сильно побили, а потім зв'язавши, кинули в порожню криницю, де той знаходився п'ять діб. Керував діями повстанців, “по бесстрашию своему”, місцевий мешканець Василь Ярошенко.

З Єсимонтівки людські протести досить швидко поширилися на інший маєток поміщиці – с.Костяничі. Вже і там його мешканці почали відмовлятися від “послушенства” і погрожувати вбити старосту Хмелевського.

Для придушення бунтівників старшини змушені були збільшити каральну команду до 110 чол. і направити її в села під керівництвом сотника полкової сотні Якимовича (січень 1752 р.). У квітні вдалося розігнати повстанців з їх дружинами, а шістьох заарештувати і під вартою відправити в стародубську в'язницю. Перемога карателів супроводжувалася грабунками майна і худоби переможених, жорстоким катуванням ув'язнених.

Проте незабаром у названих селах соціальний протест знову активізувався. Посполиті твердили, що в недавньому минулому вони були козаками, а тому мають право на значні пільги в роботі, торгівлі, тощо. В Костяничах, як і в Єсимонтівці, селяни збиралися й таємно змовлялися про спільну протидію поміщиці.

Незважаючи на репресивні заходи, місцевим органам влади не вдалося вгамувати повстанців у Костяничах, а також у найближчих селах Старі Чешуйки та Лопозня, до весни 1752 р. Однак і надалі, на вимогу їх власниці Єсимонтовської, тут мала залишатися козацька команда “для привернення всех... подданных мужиков в прежнее повиновение” [16].

В другій половині 50-х років сталося декілька збройних, порівняно невеликих за масштабами, конфліктів у кількох селах Чернігівського полку. Так, у Габрелювці (Киселівська сотня) розлючені насильствами посполиті вбили бунчукового товариша Полоницького (1756) [17]. А “неспокій” у с. Покошичі (Понурницька сотня) викликав напад гайдамацького загону в 6 чол. на ближній хутір удови бунчукового товариша Т.Топольницької (1758) [18]. При цьому постраждали дворові слуги пані та її брат, яких нападники “до полусмерти прибыли”, а їх майно пограбували.

На початку 50-х років на ситуацію в обох регіонах не могли не впливати періодичні перебування тут гайдамацьких загонів. Самі чутки про це “провокували” місцевих жителів на більш рішучі дії, а панство змушувало остерігатися нападів. Так, в 1750 р. стався бій гайдамацького загону з козакою каральною командою в Любецькій сотні Чернігівського полку [19]. А 23 квітня 1752 р. стародубський полковник Ф.Максимович у своєму “донесенні” К.Розумовському доповів про появу на території Мглинської ще сотні гайдамаків. Понад 30 з них декілька квітневих днів провели між слободами Осинівкою і Зарубіжною Горисю, що спонукало можновладців організувати “довольную команду козаков” під керівництвом мглинських осавула і хорунжого та відправити її на поїмку “зловредних розбойников”. Одночасно панам сотенна старшина розіслала листи, де

предписувалося в “предосторожність і з владеній своїх доволное число людей с пристойним всяким оружием в те ж миста” відправити, а також “о переловлені оних разбойников где б (чего боже сохрани) могли б они прочутись или появиться” [20]. Інформацію схожого змісту з відповідними рекомендаціями полкова канцелярія письмово поширила в усіх сотнях Стародубщини.

Слід зазначити, що через північні райони Лівобережної України нерідко проходили маршрути гайдамацьких загонів, які склалися часом головним чином з росіян. Так, у рапорті стародубського полковника Якіма Барсукова К.Розумовському сповіщалося про повернення і затримання в лютому 1758 р. гайдамаків – росіян під керівництвом отамана Івана Старухина (Боргуна), який діяв на Правобережжі, а також у Рославському і Брянському повітах. У ході слідства над заарештованими І.Старухиним, М.Подтьолковим, А.Кривим, Л.Бородіним було встановлено: їх загін, до якого входило 30 чол., діяв у межах Речі Посполитої та Росії двома рівними групами. Вони нападали на маєтки шляхтичів, грабуючи там майно і зброю, навіть гармати, не минали також “мужиков багатих, живущих в малих деревнях” [21]. У 1757 р. цей загін гайдамаків у м.Почепі вбив двох заможних громадян, а також його члени “между городом Мглином і Почепом едучим по тракту разным людем причинили разбой” [22].

Як видно з документа, боротьба з можновладцями і одночасно заможними селянами часом набувала відверто злочинний характер (відповідно до тогочасного законодавства). Адже у даному випадку мова не йшла про захист чийось соціальних чи майнових прав, помсту за скривджений простий люд. Хоча апіорно дії гайдамаків сприяли розгортанню масового руху проти засилля великих землевласників, зловживань старшинської адміністрації, утисків лихварів тощо, а також робили каральні заходи влади щодо повстанців менш впевненими і зорганізованими.

В 60-70-х роках повстанський рух проходив у дещо інших суспільно-політичних умовах, адже на нього неабияк вплинули загострення боротьби можновладців проти посполитських переходів і “шукання козацтва”, т.зв. Коліївщина й селянська війна під проводом О.Пугачова, ряд адміністративних реформ царського уряду і ліквідація інституту гетьманства тощо.

Про рішучі наміри гетьманського правління в справі заборони посполитських переходів, їх суть яскраво свідчить “ордер” К.Розумовського київському полковнику Юхиму Дарагану від 22 квітня 1760 р. У ньому, зокрема, зазначалося про те, що переходи негативно впливають на економіку в регіоні, набагато зменшують податки і т.д. Тому гетьман наказав здійснити “во всей Малой России” публікацію ордера, щоб посполитий люд “при переходе своем з одного владенія в другое нажитого ими из владелческих грунтов имени не забирали и с того владелцам убитка не наносили”. Одночасно заборонялося господарям усіх рангів приймати до себе посполитих “чужого владенія”, а їх попереднім панам, від яких “посполитий отойшол” без письмового дозволу, “искать с того владелца слушного удоволства и награждения по силе малороссійских прав, по яким искам в малороссійских судах по тем же малороссійским правам и поступлено битъ должно без всякія отмени...” Правда, при цьому передбачалося те, що господарі не мають права без належних причин відмовляти своїм підданам у письмовому дозволі на перехід у іншій

маеток. За таких обставин, коли “владельци в том упрямество показиватимуть”, про те посполиті могли скаржитися найближчому “урядові” й вже від нього “истребовать то писменное свидетельство” у власника землі, на якій він проживав перед тим. Стосовно ж панських слуг, “особливо ж поступающих в противность малороссійским правам, яко оніе служители, у господ в домах их биваючіе, и инніе свободные, а инніе с подданства принятіе в дворовую службу, другіе же за крайнюю нищету свою и сиротство в службу упросившись, и все тие, коштом владельческим разного мастерства обученіе, потом, не хотя порядочно жить, а свободніе – не дослужа уговоренного срока, починивши шкоди и воровства хозяевам своим, уходят от них тайно без отпуску и к другим владельцам пристають, кои их без всякого вида и без пашпортов, иногда еще и подговорив, принимая содержат, а таковым служителям без отпуску и писменных свидетельств от хазяев своих отходить, а другим их принимать... запрещается” [23]. Незабаром, а саме 2 червня того ж року, К.Розумовський своїм іншим “ордером” наказав вже безпосередньо урядникам Чернігівської полкової канцелярії зібрати відомості про втікачів з Лівобережної України в Нову Сербію з метою їх розшуку та повернення. Причому і надалі передбачалося контролювання переселення люду в межі Нової Сербії покласти на полкову старшину Чернігівського полку: “...Кто из малороссян ... приняты и поселились..., прислано было к нам репорт, и впредь о неприниманіи тамо малороссян наблюдаю б” [24].

Помітно впливали на розвиток подій на півночі Гетьманщини й соціальні рухи в інших регіонах України, а також Росії. Наприклад, 1768 р. відомості про масове народне повстання на Правобережжі, відоме під назвою Коліївщина, досить швидко поширилося на окремі райони Запорожжя та Лівобережжя, зокрема, і на північ останнього. “Я не ручаюсь и за всех здешних жителей, – з хвилюванням писав П.Румянцев у листі до графа, керівника Колегії іноземних справ Микити Паніна стосовно Гетьманщини, – чтобы некоторые из толпы на сии по их разумению законные подвиги в том случае себя не определили; я приметил тайную уже молву..., будучи в Переяславе, живущие близ границы... равно польским жителям думают о гайдамаках” [25]. Вихідці з північних районів Лівобережної України взяли участь і в найбільшій селянській війні в Російській імперії XVIII ст. під проводом О.Пугачова (1773–1775) [26].

#### Література

- 1 Два письма А.И.Чепы, собирателя письменных памятников по истории Малороссии // Киевская старина. - 1890. - № 6. – С.264-269.
- 2 Письма графа М.Л.Воронцова к гетьману К.Г.Разумовскому // Архив князя Воронцова. – М., 1872.- Кн.4. Бумаги графа Михаила Ларионовича Воронцова. – С.431.
- 3 Генеральне слідство про маєтності Стародубського полку // Український архів. – К., 1929. – Т.1. – С. 76, 200-201.
- 4 Там само. – С.202, 203.
- 5 Лазаревский А.М. Описание Старой Малороссии: Материалы для истории заселения, землевладения и управления. – К., 1888. – Т.1. – С.424.
- 6 Селянський рух на Україні. Середина XVIII – перша чверть XIX ст. Зб. докум. і матеріалів. – К., 1978. – С.39, 40.
- 7 Там само. – С.40.
- 8 Там само.

- 9 Там само. – С.41.  
 10 ЦДІА України (Київ), ф.51, оп.3, спр. 11115. – Арк. 12.  
 11 Селянський рух на Україні. – С.43.  
 12 ЦДІА України (Київ), ф.51, оп.3, спр. 11115. – Арк. 19.  
 13 Генеральне слідство про маєтності Стародубського полку. – С.234.  
 14 Там само. – С.235.  
 15 Маруня П.Ю. Селянські рухи на Стародубщині ( 40-70 рр. XVIII ст.). – Рукоп. дис. канд. іст. наук. – С.123.  
 16 Там само. – С.124.  
 17 Там само. – С.131.  
 18 ЦДІА України (Київ), ф.51, оп.3, спр. 14696. – Арк. 1.  
 19 Гайдамацький рух на Україні в XVIII ст. Збірник документів. – К., 1970. – С.257, 258, 286.  
 20 ЦДІА України (Київ), ф.51, оп.3, спр. 10287. – Арк. 1 – 2 зв.  
 21 Гайдамацький рух на Україні в XVIII ст. – С.221, 222.  
 22 Там само. – С.258.  
 23 Там само. – С.259.  
 24 ЦДІА України (Київ), ф.51, оп.1, спр. 1511. – Арк. 2-3; Селянський рух на Україні. – 59, 60.  
 25 ЦДІА України (Київ), ф.108, оп.2, спр. 594. – Арк. 2 зв.  
 26 Цит. за: Гуслистий К. Коліївщина. – К., 1947. – С.32-33.

УДК 32.019.5

**Дорош Т.О.  
 ПРОБЛЕМИ ВИЗНАЧЕННЯ ТА ФОРМУВАННЯ  
 ГРОМАДСЬКОЇ ДУМКИ: ІСТОРИЧНИЙ АСПЕКТ**

*Розкриваються підходи різних вчених до визначення поняття «громадська думка» в історичному аспекті, дається власне визначення цього поняття, а також робиться спроба розмежувати процеси формування і маніпуляції громадською думкою.*

О! Если б кто в людей проник:  
 Что хуже в них? Душа или язык?  
 Чьё это сочиненье!  
 Поверили глупцы, другим передают.  
 Старухи вмиг тревогу бьют –  
 И вот общественное мнение!  
 А. С. Грибоедов.

...Успіх будь-якого закону більш за все залежить від того стихійного очікування, з яким його зустрічає громадська думка.  
 Франц. юрист Ж.Карбоньє.

Проблема громадської думки, її формування та дослідження завжди була і залишається однією з найактуальніших у царині суспільних наук. Інтерес до цього питання не згасає ще й у зв'язку з тим, що громадська думка є важливим елементом громадянського суспільства, а отже, завдяки їй народ має можливість оперативно артикулювати свої інтереси і потреби, адекватно реагувати на ті чи інші суспільні перетворення, виражати своє ставлення до влади, інших інститутів політичної системи, а також оцінювати їх діяльність у відповідності до своїх вимог.

Автор даної статті ставить за мету дослідити підходи вчених

XX століття до визначення поняття «громадська думка», а також виділити фактори впливу на формування громадської думки та розмежувати процеси формування і маніпуляції громадською думкою.

Варто зауважити, що зацікавленість громадською думкою як публічною існувала ще в Античні часи. Це й не дивно, бо протягом усього історичного розвитку людства вона була об'єктом надзвичайної уваги як вчених, так і політиків, оскільки мала безпосереднє відношення до питань про владу.

XX століття було дуже плідним на наукову та публіцистичну літературу, присвячену проблемам, що були пов'язані із громадською думкою. Так, Ю.Хабермас називав суб'єктами громадської думки групи правлячої еліти, що володіє власністю. Для нього громадська думка – це виражена в офіційних джерелах інформації думка, що є інструментом в руках політично домінуючої соціальної групи. Н.Луманн, навпаки, заперечував наявність суб'єктів громадської думки і пов'язував її виокремлення з об'єктами відображення. В якості таких об'єктів він називав актуалізовані у суспільстві теми, з приводу яких складається та чи інша думка [1, С.63]. Тобто Н.Луманн вважав, що головною функцією громадської думки є привертання уваги до актуальних тем. Однак така точка зору виявляється обмеженою, оскільки в даному випадку потрібно акцентувати увагу на наступному: чиї інтереси лежать в основі визнання теми актуальною; які аспекти тієї чи іншої теми виносяться на перший план і чому; які соціальні пріоритети беруться за основу при актуалізації теми тощо. Більш виправданим є висновок німецького соціолога Е.Ноель-Нойман, яка розробила оригінальну концепцію громадської думки і поклала в основу визначення цього феномена засіб його прояву: «Найчастіше тема проптовхується у соціальне поле силами партії» [2, С.218].

Під час парламентських виборів у вересні 1965 р. у ФРН дослідниця відстежувала динаміку електоральної поведінки німецьких громадян і помітила, що зафіксована під час щомісячних опитувань з січня по серпень того ж року тенденція майже рівного розподілу голосів між представниками блоку ХДС/ХСС та СПН напередодні та під час голосування неочікувано змінилася на користь першого. Тобто певна частина електорату – прихильники однієї політичної сили – майже в останні дні змінили рішення і віддали свої голоси за її опонента. Це явище отримало назву «ефект попутника» та виявило залежність політичних уподобань громадян від їх уявлень про те, на кого орієнтується більшість виборців [3, С.8]. В результаті досліджень під керівництвом Е.Ноель-Нойман у 1971-1979 рр. та спроб їх теоретичного обґрунтування була висунута так звана «теорія спіралі мовчання», яка вперше була оприлюднена у 1972 р. на Міжнародному психологічному конгресі у Токіо. Вона полягає у наступному. З одного боку, суспільство загрожує ізоляцією та відторгненням тим індивідам, які не погоджуються з думкою більшості та не прагнуть консенсусу. З іншого боку, соціальна природа та історична пам'ять людини, що спонукає її дорожити своїм ім'ям, становищем та боятися ізоляції, підкорює людей тискові конформізму, що зветься громадською думкою [2, С.334]. Виходячи з вище викладеного, Е.Ноель-Нойман вводить термін «спіраль мовчання», сутність якого полягає в тому, що більшість людей не виказують свою власну думку з будь-якого приводу, бо бояться опинитися в ізоляції, бути сприйнятими не такими, «як усі». Цей страх спонукає людей постійно з'ясовувати, які думки та моделі поведінки позитивно

сприймаються, а які – відкидаються їх оточенням. Якщо люди вважають, що вони відповідають консенсусу громадської думки, то вони більш впевнені у собі та демонструють свої переконання, наприклад, значками, одягом тощо. Якщо ж люди переконані, що вони в меншості, вони стають обережними та небагатослівними, посилюючи у громадськості уявлення про слабкість та хиткість своїх переконань. Така ситуація призводить до того, що оприлюднена, виказана думка може виявитися зовсім не думкою більшості, яка, вважаючи себе меншістю, мовчить. Отож, Ноель-Нойман визначає одну з найважливіших характеристик громадської думки, а саме: вона може бути без остраху виказана публічно. Автор розуміє усю значимість громадської думки для політичних та історичних процесів, тому вважає, що суб'єкти політичної діяльності повинні прагнути зробити свої позиції і погляди прийнятними для інших людей, щоб не приводити їх до ізоляції. Інакше громадська думка у зв'язку з розкручуванням спіралі мовчання може повести себе непередбачено [1, С.64].

Аналізуючи 50 визначень громадської думки, наведених Г.Чайлдсом у його праці «Громадська думка: природа, формування і значення», Е.Ноель-Нойман дійшла висновку, що більшість з них (за винятком декількох визначень технічно-інструментального характеру, в яких громадська думка ототожнюється з результатами опитувань) можна звести до двох концепцій громадської думки [3, С.10]:

1. Громадська думка – це раціональність. Вона відіграє інструментальну роль у процесі формування і прийняття рішень в умовах демократії.

2. Громадська думка – різновид соціального контролю, що сприяє соціальній інтеграції та забезпеченню достатнього рівня однотайності для певних дій та рішень.

Існують три історично сформовані види дії громадської думки як різновиду соціального контролю: через соціалізацію; через добровільне свідоме прийняття індивідом норм та стандартів поведінки, що домінують в його оточенні та позитивно сприймаються суспільством; через загрозу застосування негативних санкцій з боку спільноти. Відповідно до цього можна виокремити три засоби соціального впливу на громадську думку:

1. Опосередкований, за допомогою контролю засвоєння норм і цінностей, які безпосередньо є критеріями оцінки суспільно значимих проблем і, безумовно, визначають ставлення до них людей. В даному випадку може виникати ілюзія, начебто висловлювана індивідом думка є результатом його власної оцінки, власних міркувань, незалежних від цілеспрямованого зовнішнього впливу.

2. Свідоме активне цілеспрямоване засвоєння індивідом норм, цінностей, установок та моделей поведінки тієї соціальної групи чи історичної спільноти, членом якої він є чи прагне бути (референтна група).

3. Схвалення конформізму. За таких умов людина відкрито дозволяє собі висловлювати тільки схвалювані більшістю оцінки і судження (див. «спіраль мовчання»), оскільки або боїться негативних санкцій, осуду з боку інших, або прагне бути «як усі» і таким чином отримати схвалення своїх дій. Тут варто звернути увагу, що механізм вираження думки більшості на різних рівнях політичної системи та в різні історичні епохи значно складніший. Зокрема, при формуванні більшості у парламенті з того чи іншого питання замовчування інтересів суспільства відбувається не через сором'язливість чи конформізм (хоча, можливо, і це впливає), а

через корумпованість і лобізм окремих депутатів.

Проблемам громадської думки приділяють багато уваги і вітчизняні науковці – як російські (Горшков М.К., Уледов А.К., Грушин Б.А., Науменко Т.В. [1], Андрущенко Є.Г.), так і українські (Дмитренко О. [4], Матусевич В. [3], Орбан-Лембрик Л. [5], Сурмин Ю.П., Осовський В.Л., Вишняк О. [6] та інші).

Зокрема, сучасний український психолог Лідія Орбан-Лембрик визначає громадську думку як публічно висловлене і поширене судження, яке містить оцінку і ставлення (приховане чи явне) до якоїсь події, окремих осіб, діяльності різних груп, організацій, що становлять певний інтерес для суспільства [5, С.77]. А російський соціолог Б.Грушин вважає, що громадська думка – це окремий випадок масової свідомості, яка несе на собі відбиток соціально-економічних, історичних, політичних, культурних та інших характеристик відповідного суспільства, але й має здатність змінюватися відповідно до історичних змін у ньому.

Слід зауважити, що безперечною перевагою у розробках українських та російських вчених у дослідженні громадської думки є те, що вони відносять об'єкт свого дослідження до сфери свідомості (А.Уледов), визначають її як один зі станів масової свідомості (Б.Грушин, С.Хитров) та наголошують на неможливості дослідження громадської думки у відриві від масової свідомості (Л.Орбан-Лембрик).

З нашої точки зору, громадська думка – це виражений у формі оцінки чи судження загальний інтерес певної соціальної групи, історичної спільноти чи суспільства в цілому у визначеній сфері суспільного життя, заснований на суб'єктивних уявленнях та історичному досвіді даної соціальної групи (спільноти, суспільства).

В громадській думці оцінювання дійсності відтворює позицію певних груп і прошарків суспільства. Однак тут немає автоматизму, оскільки на формування і вираження думок, окрім групових інтересів, суттєво впливають інші чинники: ступінь усвідомлення окремими членами суспільства групових інтересів, рівень поінформованості населення, міра зацікавленості людей, ступінь компетентності у даному питанні, діяльність органів управління з вивчення та використання громадської думки, діяльність засобів масової комунікації у виробленні соціальних установок та ставлення до історично значимих подій тощо.

Проте певна некомпетентність громадської думки не повинна бути причиною її ігнорування. Тим більше, що часто достеменне знання громадської думки є необхідним. Наприклад, коли метою є з'ясування ставлення громадян до певних історичних подій регіонального, державного чи світового масштабу або складання рейтингу політичних лідерів. Інформаційна цінність визначається не стільки обґрунтованістю громадської думки, скільки тим, що вона пояснює реальну причину того чи іншого явища у суспільному житті.

Оскільки, як було вище зазначено, громадська думка об'єктивно виконує у суспільстві функцію соціального контролю, певним чином постійно впливаючи на усі сфери суспільного життя та історичний розвиток своїми оцінками, заснованими на менталітеті, історичних та національних традиціях, суб'єктивних уявленнях про моральні цінності, визнаючи таким чином духовну атмосферу суспільства, то надзвичайно актуалізується і набуває нового значення можливість впливати на громадську думку, формувати її.

Безумовно, можливість впливу на громадську думку – це ключ до вирішення (чи створення?) багатьох проблем. Але виникає питання: де межа між формуванням громадської думки та маніпуляцією нею?

Як відомо, громадська думка формується за принципом «стимул – реакція». Стимулом, як правило, є інформація, що надходить у суспільство через засоби масової комунікації, чутки. Реакція ж – це зміна уявлень, думок та поведінки людей у суспільстві у відповідь на отриману і сприйняту інформацію [8, С.142].

Що ж розуміти під маніпуляцією громадською думкою? Для початку визначимося з поняттям «маніпуляція». Виданий у 1969 році у Нью-Йорку „A Modern Dictionary of Sociology” визначає маніпуляцію як різновид застосування влади, при якому її носій впливає на поведінку інших, при цьому не розкриваючи характеру поведінки, якої він від них чекає. А німецький соціолог Герберт Франке, автор книги «Людина, якою маніпулюють», пропонує визначати маніпулювання як психічний вплив, що здійснюється таємно, а отже, і на шкоду тим особам, на яких він спрямований [9, С.94-95]. На нашу думку, під маніпуляцією слід розуміти різновид психологічного впливу, вміле виконання якого веде до пробудження в іншій людині намірів, що не співпадають з її актуально існуючими бажаннями.

Андрій Купцов [9] виділяє два основні типи маніпулятивних технологій: маніпуляцію процесами та маніпуляцію свідомістю. Використовуючи його класифікацію, можна дійти висновку, що у випадку маніпуляції процесами технології впливу на громадську думку, як правило, базуються на задіяності її носіїв в організаційних структурах суспільства, а також нормах та правилах, що упорядковують функціонування цих структур. А маніпуляції свідомістю з метою впливу на громадську думку засновуються на врахуванні особливостей людської психіки (сприйняття, пам'яті, мислення) та використовують емоційну складову як психологічну детермінанту поведінки людей. Як доводять, наприклад, виборчі процеси в Україні, за допомогою сучасних засобів масової комунікації можна здійснювати психоманіпулятивний вплив на громадську думку практично усіх регіонів країни. Крім того, в Україні методами психічного зомбування, в тому числі за допомогою багаторазових рекламних повторів, формується споживацький індивідуальний світогляд. Як помітив Бернард, герой відомої тоталітарної антиутопії О. Хакслі, що вражає передбаченням багатьох сучасних реалій Росії, України й США, «по сотні повторювань три рази на тиждень на протязі чотирьох років... – готова істина» [10, С.96].

Підсумовуючи усе вище сказане, але не претендуючи на остаточне вирішення цього питання, в таблиці 1 зроблено спробу систематизованого порівняльного аналізу передумов, чинників та результатів двох процесів: формування та маніпуляції громадською думкою.

Таблиця 1

Формування громадської думки	Маніпуляція громадською думкою
Стихийно, добровільно, свідомо.	Цілеспрямовано, активно, емоційно, несвідомо (підсвідомо).
Основа: національні традиції,	Основа: цілеспрямоване дозування

історичний досвід, менталітет, надбання світової та національної культури.	інформації, сприйняття якої підштовхує до певних висновків (контроль засвоєння знань).
Спонування особистості до вироблення власної думки, власних рішень.	Подача конкретних оціночних суджень, уявлень та установок.
Пробудження у людей потреби активної і свідомої діяльності (суб'єкт).	Спрямування діяльності людей в інтересах маніпулятора (інструмент, об'єкт).
Результат: компетентна комунікабельна гармонійна особистість, що має власну думку і прагне її висловлювати.	Результат: егоцентрична особистість, що мислить хибними стереотипами з установкою на пасивний індивідуалізм та конформізм.

Таким чином, громадська думка може формуватися як стихійно, так і цілеспрямовано, однак її деформація в результаті активного маніпулятивного впливу призводить до виникнення хибних стереотипів, оцінок і поведінки, негативних традицій і «навішування ярликів», спотворення моральних цінностей. Громадська думка піддається впливам і маніпуляціям. Саме тому вона не завжди адекватно відтворює об'єктивну ситуацію у сфері історичного, соціального розвитку, політики, економіки. Загалом дослідження сутності громадської думки, особливостей її формування є важливою передумовою розуміння стану суспільства і процесів, що відбуваються в ньому.

При подальшому дослідженні даної проблематики варто звернути увагу на практичний вимір впливів на громадську думку і їх результатів, зокрема, в українському суспільстві.

#### Література

1. Науменко Т. В. Общественное мнение и массовая коммуникация // Вестник Московского университета. Сер. 12, Политические науки. - 2003. - № 5. - С. 63-74.
2. Ноэль-Нойман Э. Общественное мнение. Открытие спирали молчания. – М., 1996. – 453 с.
3. Матусевич В. Общественное мнение: критерии идентификации // Социология: теория, методы, маркетинг. - 2000. - № 2. - С. 5-19.
4. Дмитренко О. Громадська думка: історія і сучасність // Політичний менеджмент. – 2004. - №2. – С. 101-108.
5. Орбан-Лембрик Л. Особливості формування громадської думки // Соціальна психологія. – 2004. - №2. – С. 77-89.
6. Вишняк О. Технологія та результати досліджень громадської думки // Політичний менеджмент. - 2003. - № 1. - С. 68-73.
7. Общественное мнение и власть: механизм взаимодействия / Под ред. А. Ручки. - К.: Наукова думка, 1993. - 136 с.
8. PR в органах державної влади та місцевого самоврядування / За заг. ред. В.М.Бебика, С.В.Куніцина. – К.; Сімферополь: МАУП, 2003. – 240 с. - С. 142-145.
9. Купцов А. Манипулятивная составляющая социального взаимодействия // Социология: теория, методы, маркетинг. – 2002. - №4. – С. 91-106.
10. Пугачёв В. П. Технологии скрытого управления в современной российской политике // Вестник Московского университета. Сер. 12, Политические науки. - 2003. - № 3. - С. 66-101.

УДК 94 (477)

**Сгоров Р.В.  
МОЛОДЬ УКРАЇНСЬКОЇ АРМІЇ, ЯК ЧИННИК  
РОЗБУДОВИ ДЕРЖАВНОСТІ**

*У статті висвітлено події, пов'язані з перебуванням Запорізького корпусу військ УНР та Української Держави на Луганщині. Подається структура даного з'єднання, місця дислокації його військових частин та розкриваються особливості взаємостосунків між особовим складом в середині корпусу, а також між вояками та місцевим населенням. Особливу увагу автор приділяє розгляду діяльності молодих козаків і старшин української армії.*

Події становлення української державності в роки національно-демократичної революції особливо актуальні сьогодні, коли відбувається розбудова сучасної України. Важливою складовою цієї розбудови є формування національної армії, основою якої завжди була молодь. До цього часу нема наукових робіт, які б вичерпно висвітлювали процес становлення і функціонування армії у згадуваний період на сході нашої держави.

Комуністична історіографія цей процес замовчувала, зрідка прохоплюючись лише згадкою про прихід на Луганщину українських військ [1; 578]. Сучасні вітчизняні історики також детально не розглядають даного процесу. Архівних документів обмаль, але наявні спогади учасників подій, які можуть допомогти висвітлити відповідну практику будівництва і функціонування армії у східному регіоні держави.

Метою статті є висвітлення взаємостосунків у підрозділах української армії, що дислокувались на східних теренах, та взаємовідносин між особовим складом армії і місцевим населенням, а також визначення міри впливу української військової молоді на життя регіону. У зв'язку з тим, що на сході з весни до кінця осені 1918р. перебував Запорізький корпус, автор буде спиратися на матеріали, у яких ідеться саме про цю військову одиницю.

Окремий Запорізький Загін як нова військова формація був утворений внаслідок реорганізації декількох українських військових частин у лютому 1918 р. в районі містечка Ігнатівки після повернення української влади до Києва, на початку березня 1918 р. Окремий Запорізький загін переформовується в Запорізьку дивізію, а в кінці цього ж місяця, під час перебування у Харкові, дивізія доповнена добровольцями, розширюється у корпус [2; 110-111]. Відмітимо, що через декількаразову реорганізацію та відповідну зміну назв цього військового з'єднання серед українських старшин-мемуаристів і дослідників часто трапляється вживання неточних або нехронологічних назв.

Як відомо, на момент творення Окремого Запорізького загону більша частина України була окупована більшовицькими військами, однак Центральній Раді вдалося, уклавши в березні 1918 р. Берестейський мирний договір з країнами Четверного союзу, заручитись мілітарною підтримкою Німеччини й Австро-Угорщини та розпочати очистку території УНР від загарбників. З німецькими та австрійськими частинами, а здебільшого попереду них, йшли українські військові частини,

найсильнішою і найбоєздатнішою з яких був саме Запорізький корпус. Після визволення Наддніпрянщини та Південної України, зокрема, і Криму, Запорізький корпус був спрямований на Схід. У травні 1918 р. різні підрозділи корпусу увійшли до населених пунктів Луганщини.

Докладніші дані щодо розташування підрозділів корпусу знаходимо в праці А.Животка: "... на весні 1918 року... невелику частину Подоння було обложено українськими військами (Окрема Запорозька Дивізія). Лінія обсадження йшла від слободи Кантемирівки через Ново-Марківку, Пантюшине, Бондарівку й далі, пересікаючи слободу Ровеньки (Острогож. повіт). На правому крилі Дивізії, в слободі Ново-Марківці, була розташована залогом кінна сотня 1-го Запорозького полка ім. Гетьмана Петра Дорошенка, в слободці Пантюшиній та Бондарівці стояла Дорошенківська піхота. Штаб полку на чолі з командиром полковником Загородським знаходився в слободі Кам'янці, повіту Старобільського (суміжного з Богучарським повітом, що за проектом Центральної Ради мав входити також до Подоння).

На північ від дорошенківців демаркаційна лінія була обложена такими частинами тієї ж дивізії: 2-й Запорозький полк на чолі з полковником Петром Болбочаном, що займав простір майже до слободи Ровеньки; а ще далше на північ – 3-й Запорозький полк ім. Гетьмана Богдана Хмельницького, під командою полковника Олександра Шаповала" [3; 24]. З цього уривку почасти стає зрозумілим, що на Запорозький корпус було покладено функції прикордонної сторожі. Зазначимо, що в той період через перебування у стані війни та відсутність нормального переговорного процесу кордон між УНР та Советською Росією не був до кінця встановленим. Частина Запорізького корпусу приблизно вийшли на східні межі українських етнічних територій і розтягнулись по так званій "лінії обсадження", що фактично слугувала демаркаційною лінією, в загальних рисах накреслюючи евентуальний майбутній кордон між сторонами. Ця лінія була визначена Берестейським мирним договором.

Під час переможного походу Запорозького корпусу українськими землями, до його лав влилося багато молодих добровольців. Отож, окрім охорони кордону старшини проводили стройову підготовку та військові навчання. Відомості про це знаходимо у спогадах колишнього молодого козака Гордієнківського кінного полку Григорія Маслівця: "Кожного дня провадилася муштра, часом на конях, часом без них. Треба було отих студентів та семінаристів з Костянтинограда навчити гаразд сидіти на конях, орудувати шаблею та рушницею. Треба було їх із цивільних хлопців перекувати на вояків не тільки душею, але й тілом. Треба було прищепити їм військові знання, без яких молодий чоловік не є вояком" [4; 124].

Розвиваючи тему української молоді, зокрема, студентства, в Запорізькому корпусі відмітимо їх позитивну роль у підтриманні бойового духу та національної свідомості вояків. Дамо слово молодій людині та учаснику подій, сотнику Івану Андруху: "...находились і студенти, які спільно з так званими козаками старшинами, т. є. старшинами на посаді козаків піддержували духа" [5; 6]. Зазначимо, що серед особового складу корпусу більшість становили люди віком до тридцяти років, тобто молодь.

Суттєво впливали на життя корпусу процеси, які відбувались у столиці. Нагадаємо, що 29 квітня 1918 р. в Україні відбувся державний переворот, у наслідок якого Центральна Рада була усунута від керівництва, а главою країни під протекцією німців та австрійців став

гетьман Павло Скоропадський. Ставлення нового провідника держави до Запорізького корпусу було подвійним. З одного боку гетьман мав підстави сумніватись у лояльності вояків корпусу, щодо нього та його влади, з іншого не поспішав ліквідувати частину оскільки країна потребувала власної армії. Німецькі протектори розбудові українського війська чинили всілякі перепони. В своїх спогадах Скоропадський пише: “Я часто получал предупреждения, что у Натиева творится что-то неладное, что там готовится бунт и восстание против меня, но при посылке туда для расследования всегда все ограничивалось сравнительно несерьезными проступками. Немцы мне предлагали расформировать эти части из-за их неблагонадежности, я же этого не хотел, во-первых, потому, что как-никак, а это единственные части, которые у меня существовали, которые уже на деле доказали свою пригодность; во-вторых, уж почему – я не знаю, но факт тот, что у Натиева было громадное количество всякого имущества и оружия, которое, в случае расформирования этих частей, могло быть конфисковано немцами. Ввиду этого, я решил постараться очистить эту бригаду от элементов преступных” [6; 189].

Для проведення згаданої “очистки” гетьман вирішив поміняти керівництво корпусу. Замість усунутого патріотичного Натієва був поставлений знаний Скоропадському по службі в царській армії російський офіцер Бочковський. І хоча сам гетьман дає Бочковському у своїх спогадах позитивну характеристику [7; 270] подивимось, якої думки про нього та інших новопризначених старшин були українські військовики. Свідчить Григорій Маслівець: “Командиром полку був призначений полковник Продьмо, який прибув із Києва. Командиром корпусу був з Києва призначений ген. Бочковський, а начальником штабу – Церетелі. Всі три названі особи були перед тим і залишалися надалі російськими офіцерами і “русскими людьми”. Нічого спільного з українською ідеєю, хоч формально були старшинами війська української держави, ці люди не мали” [8; 134]. Під новим ворожим проводом, через бездіяльність та відсутність нормального постачання Запорізький корпус почав інтенсивно розкладатись. Слабла дисципліна, падала боєздатність, а ставлення козаків до гетьмана ставало все більш ворожим, про що свідчить випадок з прийняттям присяги Гордієнківським кінним полком. Описувана подія сталася в одну з літніх неділей 1918р. в селі Павлівці, що знаходиться на півночі сучасної Луганської області. Все той же Г.Маслівець згадує: “Після прочитання молитви священник сказав, що тепер він читатиме слова присяги, а всі присутні мусять за ним той текст повторювати слово за словом і після того підійти до нього та поцілувати хрест на знак того, що тим цілуванням хреста присягають дотримувати того, що буде прочитане в тексті присяги.

Далі голосно читає: “Оцим я присягаю перед нашим Господом Богом... (за ним сумлінно присутні повторюють слово за словом)... та цілуванням хреста і Євангелії стверджую... (повторюють далі)... що я, по мірі своїх сил буду чесно і вірно та сумлінно... (повторюють)... боронити свою державу Україну... (повторюють)... та ясновельможного пана гетьмана... (мовчанка, ніхто не повторює)... та її ясновельможного пана гетьмана... (читає голосніше священник, але знову тиша...)”... священник, тоді вже більше не повторюючи про гетьмана, похапцем дочитав слова присяги, не зважаючи, чи за ним хтось повторює, чи ні ті слова, і закінчив. Залунали команди та розпорядження, і сотні відійшли з вигону. Отак

Гордієнківський кінний полк “прийняв” присягу гетьманові Скоропадському” [9; 135]. На нашу думку, ця промовиста подія, пов’язана з таким своєрідним прийняттям присяги, засвідчує, що молоді військові Запорозького корпусу були не згодні з реставраторською політикою гетьмана, зорієнтованою на вчорашні імперські поміщецькі й офіцерські еліти.

На нашу думку, також заслуговує на пильну увагу дослідників факт перебування у складі Запорозького корпусу значної кількості січових стрільців. Знаємо, що ці галицькі та буковинські українці, колишні вояки австрійської армії, після звільнення з російського полону утворили найсвідомішу та найдисциплінованішу військову частину з високим рівнем боєздатності. Тут принагідно згадаємо, що переважну більшість січових стрільців становила саме молодь призовного віку. Після гетьманського перевороту німці роззброїли січових стрільців і розформували їхній підрозділ. Швидко здолавши де зорієнтованість, стрільці влилися до очолюваного Петром Болбочаном (на той час даний старшина теж був доволі молодою людиною – йому йшов тридцять п’ятий рік) 2-го Запорізького полку одноіменного корпусу. Ця подія відбулась ще під час перебування його в м. Олександрівську (сучасне м. Запоріжжя). Знову дамо слово одному зі старшин січового стрілецтва, сотнику Івану Андруху: “З Києва виїхали в 2-гий Запор. Полк з сот.Андрухом сот.Загаєвич Микола, хор.Кичун Іван, хор.Вирвіч, сот.Рогульський Іван, хор.Бак Іван, хор.Борис Франц, хор.Стефанишин Володимир, хор.Харамбура Роман і др., а також біля 170 стрільців.

Всіх прийняв от.Болбочан з радістю до 2-го Запорозького полку. За той час скрізь по залізницях волочилися стрільці, шукаючи собі місця, і деякі попадали і в Олександрівськ, де почав їх збирати при 2-ому Запор. Полку бунч.Савойка Володимир, а опісля хор.Осип Вудкевич. З новоприбувливих стрільців утворено дві піші сотні, одну 125 стр., другу 100 стр. з тим, що друга мала ще доповнюватися новоприбуваючими. Першу сотню т. зв. Бомбометну (звалася так лише рго форма для поповнення штатів полку) передано сот.Загаєвичеві Миколі зі старшинами: сот.Андрухом, хор.Стефанишином і хор.Василиком, другу сотню т. за. 10-ту передано сот.Рогульському зі старшинами: хор.Вирвічом, хор.Борисом, хор.Кичуном і хор.Баком і приділено їй до 3-го куріня 2-го Запор. Полку. Решта піхотних старшин С.С. осталася або на посаді підстаршин в стрілецьких сотнях або стрільцями. Гарматчиків С.С. дозволено збирати окремо хор.Вудкевичові, а кулеметників хор.Купранцеві” [10; 6]. У спогадах І.Андруха, також є згадка про службу в Запорізькому корпусі старшини гармаша Романа Дашкевича, діда відомого сучасного вітчизняного історика – Ярослава Дашкевича [11; 15].

Раніше згадувалось, що вплив новопризначених російських офіцерів на особовий склад корпусу мав руйнівний характер. На відміну від їхнього шкідливого впливу, січові стрільці подавали власними діями приклад високої національної свідомості та порядності. Саме задяки довірі до січовиків після прибуття до Сватова у травні 1918р. сотню Рогульського поставили на охорону постачання [12; 8]. Знову ж в І.Андруха ми знаходимо інформацію про конфлікт між курінним Зілінським та сотником Загаєвичем. Зілінський припускався службових зловживань, віддаючи накази на грабунок місцевого населення у нейтральній смузі, та розкрадав полкове майно. Загаєвич та інші стрільці вимагали покарати злочинця й відновити порядок у 2-му Запорізькому полку. Наприкінці серпня січовики

разом зі своїм полком одержали наказ передислокуватись на Стародубський відтинок "лінії обсадження", що на Чернігівщині. Далі, восени 1918р., зібрані під Білою Церквою в окрему бойову частину, січові стрільці стали ударною силою антигетьманського повстання.

Заторкнувши проблему злочинних наказів курінного Зелінського, вважаємо за доречне розглянути питання взаємовідносин вояків Запорозького корпусу та місцевого населення. За докладнішого розгляду приходимо до висновку, що шкідлива діяльність Зелінського, яка б могла підірвати довіру селян до власного війська, була прикритим винятком з правила. Назагал, між козаками та місцевим населенням налагодились шанобливі, приязні стосунки. Так, гордієнківці, потрапивши у матеріальну скруту через невиплату їм грошей та відсутність постачання їжі й фуражу, одержали поміч саме від місцевих селян. У свою чергу, молоді козаки зі своїми кінями допомагали селянам у господарстві [13; 135]. Про добре ставлення українських селян до рідного війська свідчить також "гайдамацька могила" в околиці с. Можняківки Новоковського району Луганської області. Цей невеликий насипний курган з поставленим на верхів'ї дерев'яним хрестом з'явився тут 1918 р. і постійно доглядався селянами, поки не був знищений за наказом советської влади. Могилу героїв Визвольних змагань відновили лише на початку 90-х років минулого століття.

Хоч і невідомий перебіг бою, внаслідок якого загинули молоді українські вояки, наявність даного захоронення свідчить про бойові дії, котрі точились між захисниками кордону та чужинцями-загарбниками. Ворожі вилазки почалися ще влітку 1918 р. У спогадах Г.Маслівця знаходимо: "На протилежному боці річки Айдар, що в тих місцях творила кордон ... почали появлятися озброєні та у військових уніформах люди щораз більшими групами. Почали навіть у нічній темряві перепливати на конях річку, грабувати околицьних селян, а на ранок зникати знову за річку." Надалі напруження по лінії облоги тільки зростало.

Коли саме і як полишали частини Запорозького корпусу територію Луганщини, відомо мало. Знаємо, що ще у вересні 1918р. 2-й Запорозький полк, очолюваний П.Болбачаном, був передислокований для захисту північного кордону на Чернігівщину [14; 296]. Також відомо, що багато козаків, не отримуючи від гетьманської влади обіцяного грошового утримання, продуктів, обмундирування та фуражу для коней, унаслідок злиденного існування за дозволом з боку новопризначених П.Скоропадським російських офіцерів, або без дозволу останніх вимушені були покинути корпус протягом літа-осені цього ж року [15; 134]. Остаточну лінію облоги на сході української держави частини Запорозького корпусу полишили у листопаді 1918р. [16; 752].

Висновки. Події періоду Визвольних змагань 1917 – 1921 рр. продукують багато нових, актуальних та перспективних для сучасного дослідника тем. З весни по осінь 1918 р. на сході України несли прикордонну службу козаки Запорозького корпусу. Основним джерелом для вивчення цього факту виступають спогади українських старшин і вояків. Значну кількість особового складу корпусу становила молодь. Саме вона визначала обличчя тогочасної української армії. Найсвідомішими та найдисциплінованішими вояками були січові стрільці. Заміна командування Запорозького корпусу, проведена за наказом гетьмана П.Скоропадського, негативно відбилась на карності та боєздатності з'єднання. Між

українськими вояками та місцевим населенням зав'язались приятні стосунки. Наявність на півночі Луганщини "гайдамацької могили" є свідченням бойових дій, що точились між захисниками кордону та більшовицькими інтервентами. Участь молоді у розбудові національної армії на сході нашої країни та в інших процесах державотворення у розглядуваний період потребує подальшого дослідження.

#### Література

1. Історія міст і сіл УРСР. Луганська область. – К.: "Наукова думка", 1968р., – 728с.
2. Історія українського війська., Т.2., – К.: Видавництво "Варта", 1995р., – 464с.
3. Животко А. Острогожчина. – Прага: "Колос", 1930р., – 216с.
4. Маслівець Г. Гордієнківський кінний полк. – С. 129 – 155. //За державність. Матеріали до історії війська українського. Збірник 10. – Торонто: Вид-во українського військово-історичного інституту, 1964р., – 256с.
5. Андрух І. Січові Стрільці у корпусі генерала Натієва.// Літопис червоної калини. – 1930. – Ч.4 – С. 5 – 8.
6. Скоропадський П. Спогади. – К.: "Книга", 1995р., – 496с.
7. Там само.
8. Маслівець Г. Вказана праця.
9. Там само.
10. Андрух І. Січові Стрільці у корпусі генерала Натієва// Літопис червоної калини. – 1930. – Ч.4 – С. 5 – 8.
11. Андрух І. Січові Стрільці у корпусі генерала Натієва// Літопис червоної калини. – 1930. – Ч.5 – С. 4 – 8.
12. Андрух І. Січові Стрільці у корпусі генерала Натієва// Літопис червоної калини. – 1930. – Ч.4 – С. 5 – 8.
13. Маслівець Г. Вказана праця.
14. Скоропадський П. Вказана праця.
15. Маслівець Г. Вказана праця.
16. Енциклопедія Українозн. Т.2., – К: Вид-во "Молоде Життя", 1994, - 800 с.

ББК63.3(2Рос)-5

**Закіров М.Б.**

#### **МІГРАЦІЯ УКРАЇНЦІВ ДО ЗАХІДНОГО СИБІРУ У 1926-1989 рр.**

*У статті визначено причини і умови переселення українців до західносибірського регіону в період між Всесоюзними переписами населення 1926 і 1989 років. Автор простежує динаміку чисельності українців у регіоні, визначає головні напрямки міграцій, звертає увагу на зміни у соціальному складі переселенців з України і чинники формування районів їх компактного розміщення.*

Промислове і господарське освоєння природних багатств Західного Сибіру у радянську добу, утім як і за часів Російської імперії, ускладнював брак робочої сили у цьому регіоні. Швидкий і ефективний економічний розвиток неможливо було забезпечити за рахунок лише природного приросту відносно нечисленного місцевого населення. Таким чином, планові зміни у географії територіального розподілу населення мали величезне значення для подальшого економічного розвитку країни і тривали впродовж усього досліджуваного періоду. Українці, що склали чималу частку переселенців до регіону, брали активну участь у освоєнні нових земель. Але досліджень, що присвячені післяреволюційному

переселенню українців до Західного Сибіру і до сьогодні відносно небагато. За радянських часів ця проблема розглядалася здебільшого у контексті вивчення загальних міграційних рухів. Так, організацію планового сільськогосподарського і промислового переселення у північні і східні райони СРСР у 1917 – 1941 роках досліджує Н.І.Платунов [1]. У праці Г.Г.Морехіної висвітлюється хід евакуації з європейської частини країни, зокрема з України, підприємств чорної металургії, металургів і їхніх родин [2]. Окремі аспекти перебазування і розміщення у Кузбасі підприємств евакуйованих з Донбасу досліджує О.С.Ткаченко [3]. Вивчення складної роботи з евакуації робітників і інженерно-технічних працівників з України, розміщення і введення в дію українських підприємств у Сибіру розпочав М.Ю.Акулов [4]. Вивченню питань участі українських підприємств і переселенців з України у формуванні матеріально-технічної бази цілинних господарств присвятили своє дослідження Л.Е.Беренштейн і В.В.Горак [5]. Процеси демократизації суспільного життя у СРСР, відновлення Української держави створили умови для неупередженого і об'єктивного висвітлення історії переселень українців за межі своєї етнічної території, включаючи невідомі її сторінки. Зокрема, М.Ф. Бугай розпочав дослідження депортацій українського населення у 1930 – 50-х роках [6]. У дослідженні В.Н.Земскова містяться відомості про кількість репресованих бойовиків ОУН – УПА, членів їхніх сімей та розміщення спецпоселенців у східних і північних регіонах Росії [7]. Однією з перших спроб відтворення хронології та розмірів примусового переселення громадян України протягом сімдесяти років панування радянської влади є праця І.І.Винниченка [8]. Проте, не зважаючи на певні напрацювання, дослідження міграцій українців до Західного Сибіру, знаходиться лише у початковому стані і потребує подальшого розвитку.

У даній статті визначено причини і умови переселення українців до західносибірського регіону у 1926 – 1989 роках. Автор простежує динаміку чисельності українців у регіоні, визначає головні напрямки міграцій, звертає увагу на зміни у соціальному складі переселенців з України і чинники, що впливали на формування районів їх компактного розміщення.

Відновлення масштабного переселенського руху українців до Сибіру, що був перерваний революцією і громадянською війною, відбувається у другій половині 1920-х років. Кількість „надмірного” сільського населення в УССР у 1925 році становила від 6,7 до 7,4 мільйона чоловік [9, 13]. У цих умовах радянська влада була змушена вдатися до доволі добро відпрацьованої, у дореволюційний час практики переселення селян за Урал, зокрема, до Західного Сибіру. Для організації переселень у 1925 році було створено Всесоюзний комітет переселень ЦВК СРСР. Згідно з постановою РНК СРСР та ВУЦВК від 7 серпня 1925 року у Західному Сибіру були визначені райони першочергового заселення. До них були віднесені Омська, Томська і Новосибірська губернії. З 1926 по 1928 роки лише до Ішимського округу переселилося 1 484 родини у складі яких нараховувалося 7 470 чоловік, а до Тюменського округу – 1484 сімей, що складало 7 470 чоловік. Масштабні планові переселення українських селян до Західного Сибіру тривали і надалі. Лише за дев'ять місяців 1928 – 1929 року до регіону переселилося 38 141 чоловік [10, 82-98]. Отже, перша величезна хвиля переселенського руху знов, як і у попередні століття, була викликана малоземеллям. Переважну більшість планових переселенців цього часу складали селяни, що бажали продовжити працювати на землі.

Саме тому практично всі переселенці оселялися у традиційних землеробських районах півдня Західного Сибіру. Крім того зростання сільського населення і розвиток виробництва сільськогосподарської продукції у регіоні повинно було вирішити проблему забезпечення продовольством нових промислових центрів. Як відомо у роки перших п'ятирічок по всій країні і, зокрема у Західному Сибіру, було розгорнуто масове промислове будівництво, що супроводжувалося швидким зростанням міського населення. Якщо до революції у регіоні нараховувалося 13 міст, то на передодні Вітчизняної війни їх було вже 36. Основна маса, прибулого на промислові новобудови, населення оселялася у Новосибірській області, до якої за 12 років з грудня 1926 – по січень 1939 року лише із-за меж регіону, у тому числі з України, прибуло 1 319 700 чоловік. Найбільша частка прибулого населення осідала у Кузбасі. Із десяти нових міст Новосибірської області сім припадали саме на Кузбас [11, 176]. За роки перших п'ятирічок він перетворюється на новий великий центр вугільної і металургійної промисловості в становленні якого відіграли важливу роль спеціалісти і робітники українського Донбасу. Таким чином, внаслідок масового промислового будівництва у Західному Сибіру змінюється соціальний склад переселенців. Відтепер, значна їхня маса оселяється у старих і нових містах, а не у селах як це було під час попередніх переселень.

Наприкінці 1920-х – на початку 1930-х років переселення з України починає здійснюватися на принципово нових засадах. До традиційних, економічних причин міграцій, додаються політичні. У ці роки починає розкручуватися колесо масових репресій, що не припиняло руху увесь передвоєнний час і аж до середини 1950-х років, рік від року лише набираючи обертів. Серед переселенців з України віднині чималу частку починають складати політичні противники радянської влади, або ті кого влада вважала противниками. Сотні тисяч репресованих, політв'язнів зазнавали моральних і фізичних тортур, масово помирали від непосильної праці, голоду і холоду. Сибір перетворився в один з найбільших районів політичного заслання і розміщення таборів, де широко використовувалися практично безплатна каторжанська праця сотень тисяч в'язнів і репресованих різних категорій. Частка українських в'язнів і тих, хто відбував заслання, була дуже високою і становила близько 40% [12, 5]. У ході колективізації, що супроводжувалася так званим розкуркуленням, а насправді було зухвалим винищенням кращого слою селянства, в східні райони Радянського Союзу було вивезено кілька сотень тисяч заможних селян. Лише у 1930 – 1931 роках до Західного Сибіру з України було депортовано 6 556 родин [13, 22]. У цей час спостерігається поступове зміщення напрямків переселенських потоків оскільки значна частина концтаборів розташовувалася у центральних і північних районах регіону. Водночас саме в ці райони відправляли і на спецпоселення.

Включення Західної України до складу УРСР, прихід сюди Червоної армії і встановлення Радянської влади призвели до зростання примусових переселень з політичних мотивів. У травні – червні 1941 року за наказом НКВС СРСР почалося виселення людей з республік Прибалтики, Молдавської РСР, Західної України та Західної Білорусії. Загалом у зазначений період переселялося 85 716 чоловік. До районів розміщення депортованих у Західному Сибіру було віднесено Алтайський край та Омську область. Офіційними причинами переселення називалися:

розкрадання соціалістичного майна, бандитизм, розбій, умисне вбивство, зґвалтування, підробка грошових знаків, крадіжки, контрабанда, зберігання вогнепальної зброї тощо. На основі рішень уряду про переселення осіб цього контингенту з'явилася і постанова "Про порядок застосування заслання на поселення для деякої категорії злочинців". Приписи інструкції суворо виконувалися. 21 травня 1941 року нарком Л. Берія підписав наказ про розселення на 20 років у східних районах СРСР поселенців із Західної України і Західної Білорусії. Для їх доставки виділялося 1 496 вагонів і гроші сумою 18 500 тисяч карбованців. Однак витрати були значно більшими, оскільки переселенців налічувалося насправді не 85 716 чоловік, як передбачалося наказом, а 94 896 чоловік. З них, повідомляв у записці начальник ВСП (відділу спецпоселень) ГУЛАГу НКВС СРСР М.Конрадов 9 802 – на Алтай, 10 000 – у Новосибірську область, 6 000 – в Омську та інші східні регіони. В той же час до Омської області прибуло 11 ешелонів із зсильнопоселенцями з Молдавської РСР, Західної України та Західної Білорусії – 11 484 чоловіка [14, 36]. Як відзначається у зведеннях відділів спецпоселень, депортовані зазнавали великих бідувань під час переїзду й у процесі влаштування на нових місцях. Як правило, місцеві власті направляли їх на роботу на підприємства лісової промисловості та кольорової металургії, розташовані за десятки кілометрів від залізниць не забезпечуючи ані транспортом ані засобами існування.

Велика Вітчизняна війна перервала як планові так і примусові переселення і відкрила нову сторінку у історії міграцій українців на Схід.

Напередодні війни Україна була найбільшим гірничопромисловим районом СРСР і становила основу військово-промислової бази країни. У перші місяці Великої вітчизняної війни перед радянським керівництвом постала дуже складне і водночас невідкладне завдання – евакуація промисловості з прифронтової смуги вглиб країни. Значну частину підприємств, що евакуювалися планувалося розмістити у Західному Сибіру. Перебазування промислових підприємств до цього регіону, диктувалося не лише його віддаленістю від фронту. Саме тут знаходилася частина великої вугільно-металургійної бази, що була створена в роки довоєнних п'ятирічок в Урало-Сибірському регіоні, не існувало проблеми сировини та будівельних матеріалів. Великі міста були зв'язані залізницями. Колгоспи Сибіру в достатній кількості забезпечували регіон хлібом і могли виділити робочу силу для перебазованих підприємств. Велике значення мала також наявність тісних економічних зв'язків Західного Сибіру з Уралом.

С перших днів війни до сибірського регіону починається евакуація підприємств з прифронтової зони, а згодом і із інших районів, які не були ще порушені бойовими діями. Вже 5 липня СНК СРСР постановив евакуювати до Західного Сибіру частину підприємств і кадрів Наркомату авіаційної промисловості. Вже сьомого серпня ДКО прийняв рішення про евакуацію с правого берега Дніпра підприємств Наркомчермета, а також наркоматів електростанцій, хімічної промисловості, середнього машинобудування. З міста Запоріжжя до Кузнецького металургійного комбінату було відправлено 2 363 вагони з устаткуванням заводу „Дніпроспецсталь”. Разом з обладнанням і матеріалами до Західного Сибіру були вивезені фахівці і робітники заводу [15, 88]. Але це був лише початок. Основна маса евакуйованих з України до Сибіру підприємств прибувала сюди в останні місяці 1941 року. Їх прийом і розміщення були

пов'язані з величезними труднощами. Розвантажувати устаткування доводилося в осінню негоду, в суворі морози, і до того ж, нерідко вручну. Так само складно було організувати доставку верстатів і машин на відведені для них майданчики, які іноді знаходилися за декілька кілометрів від залізничної платформи. Устаткування, що прибувало, розміщувалося на виробничих площах місцевих фабрик і заводів, у недобудованих корпусах промислових об'єктів, приміщеннях гаражів, складів, крамниць і навіть навчальних та культурно-освітніх закладів. Нерідко його монтували проста неба. Найбільшу кількість устаткування у Західному Сибіру прийняли Омська, Томська, Новосибірська області та Алтайський край. Лише у Новосибірській області на початок 1942 року перебувало 75 евакуйованих з України заводів. Це були підприємства важкої і машинобудівної промисловості: Київський авіаційний завод, Харківський верстатобудівний та інші. До Алтайського краю був евакуйований Харківський тракторний, Одеський машинобудівний заводи, Ворошиловградська швейна фабрика та інші [16, 91]. Близько тридцяти металургійних, хімічних та машинобудівних підприємств з України, головним чином з Донбасу та Придніпров'я прийняв Кузбас, який входив у той час до складу Новосибірської області. Зокрема, Запорізька "Дніпроспецсталь" і феросплавний, Дніпровський алюмінієвий, Дебальцевський та Нижньодніпровський машинобудівні, Слов'янський та Сергівський ливарно-механічний, Маріупольський та Новомакіївській коксохімічний, завод ім. К. Лібкнехта, були перебазовані до Новокузнецька. Протягом серпня – жовтня 1941 року сюди надійшло близько 4 тисяч вагонів з евакуйованим устаткуванням. На кінець 1941 року в Кузбас із Донецького басейну прибули основні кадри робітників та інженерно-технічних працівників, а також устаткування вугільних трестів "Червоногвардійськвугілля", "Орджонікідзе - вугілля", "Дзержинськвугілля", "Артемвугілля", "Радянськвугілля", "Зуїв-антрацит", "Сніжнянськантрацит", "Чистяківантрацит". Вони розмістилися в Прокоп'ївську, Киселевську, Анжеро-Судженську та інших містах Кузбасу. Практично всі підприємства прибували з працівниками, а устаткування супроводжували спеціалісти і кваліфіковані робітники з українських підприємств. Лише до Прокоп'євську разом з устаткуванням вугільних підприємств прибуло 964 шахтаря з родини. Загалом шахтарській загін Кузбасу поповнили 31 тисяча гірників та шахтобудівників евакуйованих з Донбасу [17, 25]. На базі евакуйованого ХТЗ у місті Рубцовську було закладено новий гігант тракторобудування – Алтайській тракторний завод. З евакуйованим з Харкова устаткуванням приїхали 1 015 чоловік. До Барнаулу були евакуйовані одеський завод ім. XVI партійного з'їзду та "Комсомолец", до станції Алтайська прибуло устаткування Дніпродзержинського вагонобудівного заводу імені газети "Правда" [18, 54].

Багато заводів з України було евакуйоване в Омську область, яка включала в той час і нинішню Тюменську і частину Курганської області. В Омськ було евакуйоване Ворошиловградський паровозобудівний завод ім. Жовтневої революції, Запорізький авіа моторобудівний завод. Із Запоріжжя вдалося вивезти більше 2 000 одиниць металорізального та ковальсько-пресового і близько 2,5 тисяч одиниць нестандартного устаткування, більше 6 тисяч одиниць оснащення, а також близько 12 тисяч трудящих заводу і членів їхніх родин. Устаткування Конотопського і Дніпропетровського паровозоремонтних та Дніпровського стрілочного

заводів також прибули в Омськ. Сюди ж були евакуйовані і завод імені Ф. Енгельса з Одеси, а також Херсонський і Мелітопольський авто трактороремонтні заводи. В лютому 1942 року на території тюменського заводу "Механік" було закінчено монтаж устаткування київського заводу "Червоний екскаватор" та Одеського "10 років Жовтня". Сумський механічний та Харківський маркшейдерських інструментів розмістилися у Томську.

Унаслідок широкомасштабній евакуації східні райони країни в роки війни пережили промислову революцію. Загальний обсяг виробництва в Західному Сибіру в 1942 році збільшився, порівняно з довоєнним 1940 роком в 2,4 рази. За роки війни відбувся значні зсув у розміщенні головних галузей промислового виробництва. Лівову частку видобутку вугілля і виробництва металу відтепер давали східні регіони і, зокрема, Кузбас. Так, завдяки трудовому подвигу колективів сотень евакуйованих підприємств і місцевого населення Західний Сибір перетворився у важливий воєнно-промисловий арсенал держави. Збереження високих темпів розвитку промисловості Західного Сибіру у повоєнні роки продовжували забезпечувати тисячі українських спеціалістів, що залишилися на нових підприємствах назавжди, поповнивши таким чином українське населення регіону.

Зростання кількості депортованих з України зумовлювала боротьба НКВС проти формувань ОУН-УПА, що супроводжувалася засланням цілих родин у східні і північні регіони СРСР, зокрема, до Західного Сибіру. До кінця 1945 року на спец поселенні вже перебувало 16 200 оунівців (6 127 сімей) [19, 22]. Станом на 31 грудня 1945 року лише у Новосибірській області на спецпоселенні перебувало 447 вояків УПА та членів їхніх родин, а у Тюменській області – 269 спецпоселенців – „оунівців” [20, 56]. Одночасно з учасниками національного руху опору у східні і північні райони СРСР відправляли і інші категорії спецпоселенців. В 1946 – 1947 роках на спец поселення у різні регіони країни, у тому числі до Західного Сибіру, поступили 148 079 "власовців", які до того утримувалися у перевірні – фільтраційних таборах НКВС. Серед них було 15 140 українців [21, 164]. Тривали і заслання учасників руху опору із областей Західної України. На середину листопада 1947 року, за даними відділу спец поселень НКВС СРСР, із Західної України прибуло до Кемеровської області 10 316 сімей оунівців, Омської – 5 264. Загальна ж кількість переселенців із Західної України становила на той час 25 877 сімей (74 799 чоловік). Виселення тривали, і у наступні роки. Дрібні групи вояків УПА та членів їхніх родин прибували до східних районів РРФСР безперервно. Так у січні 1949 року, начальник управління НКВС по Томській області Смишляєв доповідав В.В. Шияну (ВСП НКВС СРСР), що в краї прийнято на розселення 16 сімей (86 чоловік) оунівців з Яворівського району Львівської області. Боротьба з антирадянським опором не припинялася і на початку 1950-х років, хоча вже йшла на спад. Зокрема, 11 лютого 1952 року до Тюмені були відправлені ешелони з 293 родинами спецпоселенців. Усього у цій групі нараховувалося 1057 чоловік. Вже через тиждень вони прибули на нове місце проживання. У квітні того ж року була підготовлена чергова партія учасників антирадянських формувань і 21 квітня до Тюменської області було відправлено 931 чоловік [22, 24]. На межі 1952 – 1953 років 9-е управління МГБ СРСР у введенні якого на той час знаходилися спецпоселенці, зсильнопоселенці, заслані і вислані зробило докладний

перепис, завдяки якому можна з'ясувати розміщення і кількість спецпоселенців, зсильнопоселенців, засланих і висланих. Станом на 1 січня 1953 року з 1 810 140 дорослих спецпоселенців (від 17 років і старше) українці склали 163 653 чоловіка. Вояки УПА та члени їхніх родин відправлені на заслання до Західного Сибіру були розміщені таким чином: в Кемеровській області перебувало 28 577 чоловік, Новосибірській – 220, Омській – 12 812, Томській – 11 670, Тюменській – 5 904. Таким чином, на 1 січня 1953 року з 175 063 членів ОУН, що були відправлені на спецпоселення у Західному Сибіру знаходилися 65 103 чоловіка [23].

З середини 1950-х років відбувається певне пом'якшення режиму і починається масове звільнення ув'язнених та інших категорій вивезених і депортованих. 28 червня 1955 року помічник Голови Ради Міністрів СРСР А. Андрєєв направив записку на ім'я міністра внутрішніх справ С. М. Круглова з пропозицією “внести деякі зміни в існуючі обмеження по спецпоселенню”. Розглянувши порушене питання, 15 травня 1956 року Рада Міністрів СРСР прийняла постанову за № 644 – 376 сс “Про скасування обмежень по спецпоселенню з членів сімей українських і білоруських націоналістів, звільнених від заслання на поселення”. До кінця року депортованих у 1944 – 1952 роках із західноукраїнських областей оунівців, посібників бандитів та членів їхніх сімей лишалося на спецпоселенні 90 653 чоловіка, бандитів, німецьких посібників і членів їхніх сімей, виселених протягом 1945 – 1950 року – 39 839 чоловік, виселених із Західної України в 1951 році – 1 043 чоловіка. Проводилося поступове повернення спецпереселенців і у наступні роки. На березень 1957 року до Української РСР повернулися 20 043 учасники оонівського руху і 22 497 бандпосібників, 1 666 чоловік – засуджених за зв'язок з небезпечними елементами, 5 713 чоловік – з тих, що служили у німецьких формуваннях, 6 416 чоловік – засуджених за інші антирадянські виступи, 9 111 чоловік – членів сімей учасників і посібників оунівців, виселених за рішеннями Особливих нарад МВС СРСР. Усього на вказану дату повернулося 65 534 чоловіка [24, 26].

Період поступового повернення українців із Західного Сибіру на батьківщину у зв'язку зі звільненням їх з ув'язнення і заслання співпав з початком чергової хвилі переселень українців, яку зумовили соціально-економічні причини. У другій половині 1950-х років українці брали активну участь в освоєнні цілинних та перелогових земель. Лютневий Пленум ЦК КПРС постановив освоїти лише за 1954 – 1955 роки 13 млн. га цілинних та перелогових земель у східних районах країни. У Західному Сибіру такі землі були визначені у південних районах Тюменської, Кемеровської, Новосибірської, Томської, Омської областей та Алтайському краї. За перші два роки освоєння цілинних та перелогових земель посівна площа лише у Алтайському краї збільшилася вдвічі. За той же період до краю приїхало 35 тисяч юнаків та дівчат із Європейських областей СРСР у тому числі з України. Як завжди бездоганно працювала комуністична пропаганда. Лише у 1954 – 1955 роках за комсомольськими путівками до цілини виїхало біля 57 000 українських юнаків та дівчат [25, 29]. Чимало українців було і серед радянських воїнів, що після демобілізації добровільно виїжджали на постійну роботу в райони освоєння нових земель. Таким чином, українське населення Західного Сибіру продовжувало поповнюватися. У ці роки знов поживалося переселення у південні райони регіону, а переважна більшість переселенців знов оселялася у сільській місцевості.

На початку 1960-х років починається широке залучення українців, переважно кваліфікованих робітників і спеціалістів для проведення геологорозвідувальних робіт у Західному Сибіру. Підіймається нова хвиля відходу населення з України. Переселенці їхали працювати на експлуатації відкритих у величезній за територією Тюменській області (у 2,5 рази більшій ніж площа всієї України) потужних нафтових і газових родовищах. Це нове переселення до Західного Сибіру було найбільш масовим після аграрних переселень до Сибіру кінця XIX початку XX століття, але, на відміну від усіх попередніх міграцій українців на Схід, воно було спрямовано практично лише до одного району, а саме у Тюменську область і Ханті-Мансійський та Ямало-Ненецький автономні округи, що входять до її складу. Чисельність українців за 1970 – 1979 роки у Тюменській області збільшилася з 25 872 до 79 925 чоловік, а за 1979 – 1989 роки – з 79 925 до 260 203 чоловік. Завдяки цьому Тюменська область випередила за кількістю українського населення інші райони Західного Сибіру навіть такі як Томська, Омська області і Алтайський край, що протягом усього попереднього століття були традиційним місцем оселення українських переселенців. Так, якщо за даними Всесоюзного перепису населення 1989 року в Тюменській області налічувалося 260 203 українця, а питома вага становила 8,4%, то в Омській області – 104 830 і 4,89%, у Томській області – 25 799 і 2,58%, а у Алтайському краї – 76 738 і 2,72% відповідно [26, 79].

Отже, за досліджуваний період кількість українців у Західному Сибіру була найбільшою у 1926 році (727 253 чол.). У наступні роки спостерігається відчутне скорочення українського населення до 359 009 чол. у 1970 році. Слід зауважити, що скорочення відбувається на тлі природного приросту, планових і примусових переселень українців і масової евакуації населення до регіону. Причиною цього дивного явища є національна політика радянської влади, що починаючи з 1930-х років, вороже ставилася до проявів національної свідомості і жорстоко переслідувала будь які її прояви. Унаслідок цього відбулося прискорення асиміляційних процесів і зменшення статистичних показників кількості українців у регіоні. У наступні десятиліття, між 1970 і 1989 роками, відбувається нове зростання кількості українців у Західному Сибіру, до 583 842 чол. [27]. На відміну від попередніх років майже весь приріст відбувається за рахунок зростання українського населення у містах і містечках у нафто і газодобувних північних районах регіону.

Отже, у радянську добу продовжувалися інтенсивні міграції українського населення до Західного Сибіру. Причини, що зумовлювали масштабні переселення у досліджуваний період можна розділити на дві групи: соціально-економічні і політичні. До першої групи відносяться аграрне перенаселення у європейській частині СРСР, бурхливе промислове будівництво у західносибірському регіоні, освоєння цілинних та перелогових земель і розвиток нафто і газовидобутку. Другу групу складають: розкуркулення, політичні репресії, боротьба з національним рухом опору і евакуація промислових підприємств України на Схід. Напрямки міграційних потоків з України до Західного Сибіру, протягом радянської доби, кардинально змінилися. Якщо на початку вони спрямовувалися у південні і частково центральні області регіону, то у останні десятиліття головним районом оселення переселенців стає північна, Тюменська область.

Таким чином, за радянської доби українське населення Західному Сибіру продовжувало зростати і становить сьогодні вагомий частку місцевого населення. Історія і сьогодення української громади регіону потребує подальшого вивчення. Зокрема, потребують дослідження етнокультурні процеси, що проходили у середовищі української громади регіону у різні історичні періоди. На окрему увагу дослідників чекають розвідки причин, умов і наслідків асиміляційних процесів, особливості національно-культурного відродження українського населення Західного Сибіру. Дослідження у цьому напрямку мають як наукове так і практичне значення. Вони стануть підґрунтям у виробленні науково обґрунтованої політики у сфері міжнаціональних відносин як в Україні так і в Російській Федерації.

### Література

1. Платунов Н.И. Переселенческая политика советского государства и ее осуществление в СССР (1917 – июнь 1941 гг.). Томск, 1976. – С. 98.
2. Морехина Г.Г. Великая битва за металл. М., 1974. – 272 с.
3. Ткаченко О.С. Дружба трудящих Донбасу, Уралу й Кузбасу (1941 – 1942 рр.) // Український історичний журнал. – 1972. - № 8. – С. 23 – 31.
4. Акулов М.Р. Розміщення і введення в дію підприємств евакуйованих з України в Сибір. // Український історичний журнал. – 1977. - № 3. – С. 48 – 57.
5. Беренштейн Л.Е. Горак В.В. Україна – цілинним землям. –К., 1962. – 82 с.
6. Бугай М.Ф. Депортації населення з України (30 – 50-ті роки) // Український історичний журнал. – 1990. - № 11. – С. 20 – 26.
7. Земсков В. Заключение, спецпоселенцы, ссыльнопоселенцы, ссыльные и высланные (Статистико-географический аспект) // История СССР. – 1991. - № 5. – С. 150 – 165.
8. Винниченко І.І. Україна 1920 – 1980-х: Депортації, заслання, вислання. К., 1994. – С. 56.
9. Платунов Н.И. Вказана праця – С. 13.
10. Платунов Н.И. Вказана праця – С. 82-98.
11. Платунов Н.И. Вказана праця – С. 176
12. Заставний Ф. Д. Східна українська діаспора. – Лівів, 1995. – С. 5.
13. Винниченко І.І. Україна 1920 – 1980-х: Депортації, заслання, вислання. К., 1994. – С. 22.
14. Бугай М.Ф. Депортації населення з України (30 – 50-ті роки) // Український історичний журнал. – 1990. - № 10. – С. 36.
15. Морехина Г.Г. Вказана праця – С. 88.
16. Коваль М.В. У горнилі війни. – К., 1972. – С. 91.
17. Ткаченко О.С. Дружба трудящих Донбасу, Уралу й Кузбасу (1941 – 1942 рр.) // Український історичний журнал. – 1972. - № 8. – С. 25.
18. Акулов М.Р. Розміщення і введення в дію підприємств евакуйованих з України в Сибір. // Український історичний журнал. – 1977. - № 3. – С. 54.
19. Бугай М.Ф. Депортації населення з України (30 – 50-ті роки) // Український історичний журнал. – 1990. - № 11. – С. 22.
20. Винниченко І.І. Україна 1920 – 1980-х: Депортації, заслання, вислання. К., 1994. – С. 56.
21. Земсков В. Заключение, спецпоселенцы, ссыльнопоселенцы, ссыльные и высланные (Статистико-географический аспект) // История СССР. – 1991. - № 5. – С. 164.
22. Бугай М.Ф. Депортації населення з України (30 – 50-ті роки) // Український історичний журнал. – 1990. - № 11, с. 24.

23. Розраховано за: Земсков В. Заключение, спецпоселенцы, ссыльнопоселенцы, ссыльные и высланные (Статистико-географический аспект) // История СССР. – 1991. - № 5. – С. 156 – 159.
24. Бугай М.Ф. Депортації населення з України (30 – 50-ті роки) // Український історичний журнал. – 1990. - № 11. – С. 26.
25. Двоскин Б.Я., Сидоров И.Ф. Целинный край. – М., 1964. – С. 29.
26. Чорний С. Українці в Євразії. Чисельність і розміщення за переписами 1897 – 1990 р.р. – К., 2002. – С. 79.
27. Там само.  
УДК 94(477)“19”

**Захарків М.Р.  
АНАЛІЗ НАЦІОНАЛЬНОЇ СТРУКТУРИ НАСЕЛЕННЯ  
ЛІВОБЕРЕЖНОЇ УКРАЇНИ НАПРИКІНЦІ ХІХ СТОЛІТТЯ  
ЗА МАТЕРІАЛАМИ ХАРКІВСЬКОЇ ГУБЕРНІЇ**

*Розглядається проблема історичного розвитку українського суспільства, зокрема, процеси формування національної структури населення Харківської губернії. На основі архівних матеріалів розглядається динаміка змін по кількісних показниках основних етнічних груп: українців, росіян, білорусів.*

Проблема національного складу населення особливо гостро постає перед нами, коли в українському суспільстві та політикумі активно використовується так зване „мовне питання”, питання національної приналежності громадян та питання національної самосвідомості. У Лівобережній Україні ця проблема, завдяки особливостям історичного розвитку, набуває неабиякого значення і потребує зваженого, неупередженого вирішення з урахуванням досвіду минулого.

У Лівобережній Україні національна структура формувалась протягом століть під впливом соціально-економічного, політичного та культурного розвитку. Кожна з націй приносила сюди частку своєї культури, традицій, ментальності. До другої половини ХІХ ст. у регіоні склалося стійке національне співвідношення населення. Процес заселення територій Наддніпрянщини по губерніях мав деякі особливості. Так, наприклад, для Харківщини був характерний значно більший відсоток росіян. Однак українці завжди склали більшість населення всіх губерній регіону.

Дані щодо національної структури населення Лівобережжя містяться в матеріалах ІХ (1850) та Х (1857) ревізій, у роботах П.Кеппена, А.Тройницького [1], К.Залесского [2], Д.І.Багалія і Д.П.Міллера [3], значну інформацію можна почерпнути з історико-статистичних описів, календарів, оглядів, нарисів, щорічників, пам'ятних книг губерній та епархій [1]. Дослідженням цієї проблематики у радянський період займаються А.Г.Рашин [6], В.К. Яцунський [7], В.М.Кабузан [8], деякі оброблені й узагальнені статистичні дані ми можемо отримати з видатної колективної праці радянських науковців „Історія міст і сіл Української РСР” [9]. У пострадянські часи цього питання торкалися Н.А.Шип [10], Г.В.Касьянов [11]. Останнім часом проблемі національної самосвідомості приділяється багато уваги. Так, цю проблему висвітлює С.Єкельчик [12], Я.Грицак [13], монографія "Українське питання" в Російській імперії (кінець ХІХ – початок ХХ ст.) [14]. Потрібно зауважити, що ревізії враховували лише чоловіче населення, облік проводився по окремих групах занять населення, що не

може дати повної об'єктивної картини. Земські статистики при обліку населення, як правило не звертали уваги на його національний склад. Це значною мірою ускладнює вивчення національної структури, але існують окремі дані губернських комітетів, поліції, одноденних обліків населення міст, за допомогою яких ми спробуємо проаналізувати національний склад населення Харківської губернії з середини 60-х і до кінця 90-х рр. XIX ст.

Найбільшу частину населення України, в тому числі і Лівобережної, становило слов'янське населення: українці, росіяни та білоруси. В XIX ст. вони в силу історичних, географічних та інших причин мали специфічні назви: росіяни – великороси, українці – малороси, білоруси – литвини.

Так, на території Харківщини з моменту заселення українці складали більшість. Росіяни, що з'явилися на території майбутньої Харківської губернії, були розкольники, військовослужбовці, а згодом – міщани, ремісники, поміщики тощо. [15, 14]. Під час утворення військових поселень росіяни переселялися в регіон цілими поселеннями. Але великоросійське заселення Харківщини, як відмічає Д.Багалій, було незначним в порівнянні з українським: „теперішня Харківська губернія по своєму історико-етнографічному складу являється українською і являє з себе органічну частину території України, а її населення таку ж частину українського народу” [16, 23].

Протягом другої половини XIX ст. у Харківській губернії, як і в інших губерніях Лівобережжя, українці складали більшість населення. Так, на 1 січня 1863 р. в губернії проживало 1274711 українців, що становило 91,5 % населення губернії. Найбільше українців було в Ізюмському, Сумському та Харківському повітах. Найменше в Зміївському, Богодухівському, Вовчанському [4, 124 – 131]. Проте відсоткова доля українців в повітах Харківщини найбільшою була в Валківському, Лебединському, Ізюмському, а найменшою в Харківському. Причому це найменший показник в цілому по повітах губернії, оскільки середній становить 93,5 % від населення регіону.

Російське населення переважало в повітах, територія яких заселялася ще з XVII ст. військовослужбовцями з Росії, і які були колись центрами найбільш сильних Слобідських полків, а в XIX ст. почали активніше розвиватися у промисловому відношенні. Так, найбільше їх проживали в Харківському повіті – 37,7 %, найменше в Валківському – 0,55 %. На Харківщині в цей період проживало 115649 росіян, що складали 8,3 %. [4, 124 – 131]

Маємо цікавий матеріал щодо населення Харкова, який міститься в проведеному у 1879 р. одноденному переписі населення. Тут вперше була зроблена спроба виявити належність харків'ян до різних національностей за ознакою рідної мови. Дані свідчать, що 60,2 % населення міста (61529 чол.) визнали рідною російську мову і лише 29,21 % – українську (29673 чол.). Білоруси (971 чол.) становили незначний відсоток населення міста – 0,95 %. [5, 152] Але слушною буде думка, що ці дані не слід вважати за абсолютний кількісний склад росіян, українців та білорусів у місті. Адже при переписі йшлося не про національний склад населення міста, а про визнання належності до російської, української та інших мов, ймовірно значна частина українців, мала назвати своєю рідною мовою російську.

Наприкінці 80-х рр. з підвищенням темпів капіталістичного виробництва і товарно-грошових відносин, відкриттям сучасних підприємств в місті відбувався значний приплив населення в Харків. Маємо такі дані: з 1879 до 1886 р. число росіян зросло з 61529 чол. до 103065

чол., українців з 29673 чол. до 49909 чол., білорусів з 921 чол. до 1698 чол. обох статей. Отже, в 70 – 80-х рр. Відбулось зростання російського населення в Харкові в 1,67 разів, українців в 1,7 рази, білорусів в 1,84 рази. Проте у порівнянні з даними 1879 р. відсоток українців і росіян мало змінився, лише відсоток білорусів дещо збільшився. В місті Харкові при розподілі за рідними мовами росіяни становили 60,3 %, українці – 29,2 %, а білоруси близько 1 % населення. [17, 36] Більшість заробітчан становили росіяни з сусідніх російських губерній. Наприкінці XIX ст. в Харкові як і в цілому по губернії, збільшувалась не тільки абсолютна кількість населення, а й пропорційно змінювалась його національна структура.

Дослідження проблеми ускладнюється тим, що статистика XIX ст. не звертала особливої уваги на національну структуру губерній України, особливу цінність мають матеріали перепису населення Російської імперії 1897 р., де було зібрано дані не тільки з чисельності, соціальної структури, а й з національного складу населення. Щоправда у програмі перепису не ставилось конкретне питання щодо національної приналежності, а, як і раніше, з'ясовувалась лише належність до рідної мови. Між тим це єдине джерело кінця XIX ст., що містить дані національної структури лівобережних губерній.

За даними перепису 1897 р., українці та росіяни, як і раніше, складали основну частину населення Харківської губернії: відповідно 80,6 % (2009411 чол.) і 17,6 % (440936 чол.) [15, 14]. У містах проживало 9,95 % українців (198774 чол.), 32,9 % росіян (145504 чол.), а в повітах відповідно 90 % та 67,1 %. Як і в попередні роки, найбільше українців мешкало в Стародубському повіті – 14,9 % від загальної кількості українців; найменше у Вовчанському – 5,2 % від числа українців в губернії. Потрібно зауважити, що по всіх повітах Харківщини зберігалась кількісна перевага українців над росіянами, між тим в деяких містах переважали росіяни. Так, наприклад, в Харкові всього в 1897 р. проживало 173989 чол. обох статей, в тому числі росіяни становило 63,17%, а українці 25,9% [15, 208].

Високий відсоток російськомовного населення в місті можна пояснити тим, що частина молодого покоління харків'ян, особливо та, що навчалась, визнала рідною мовою російську, хоча за належністю це могли бути українці, білоруси, євреї та інші. Крім того, для Харкова, особливо в кінці XIX ст., була характерна активна міграція, особливо населення, що займалося торгівлею.

Обрусіння населення Харкова було обумовлено як особливістю заселення краю, так і стрімким розвитком, особливо наприкінці XIX ст., економіки, торгівлі, збільшення освітніх та культурних закладів. Це приваблювало населення з інших українських та російських губерній. Щодо білорусів, то вони на Харківщині, за даними перепису, мали незначний відсоток – 0,41 % (10258 чол.), менша їх частина проживала у містах губернії – 7,3 %, а більша – 92,7 % в повітах. [15, 106 – 123] Отже, наприкінці XIX ст., як і раніше, значну частину населення Харківської губернії складали українці, як корінне населення та росіяни, які разом становили 98,31 % мешканців Харківщини (2450347 чол.).

Підводячи підсумок аналізу основних національних груп Харківської губернії в другій половині XIX ст., слід відмітити, що на її території, як і в цілому на Лівобережжі, переважали українці. Національна структура регіону була складною: в межах однієї губернії по окремих повітах і навіть містах спостерігалась перевага різних національних груп населення;

відсоток українців Харківської губернії до кінця XIX ст. скоротився (у 60-ті рр. він становив 91,5 % усього населення губернії, в кінці століття – 80,2 %), а відсоток росіян збільшився з 12,3 % до 17,6 %. Причини таких змін були пов'язані, по-перше, з стрімким динамічним розвитком економічної та соціальної структури краю; по-друге, з процесом асиміляції з російським населенням в регіоні (насамперед в самому Харкові); по-третє, зі складними міграційними процесами.

На нашу думку, доцільно було б більш ретельно простежити вплив міграційних процесів на зміни у національному складі населення; проаналізувати сфери зайнятості населення у економічній мережі регіону та окремо розглянути становище національних меншин Харківщини.

### Література

1. Кеппен П. Девятая ревизия. Исследования о числе жителей в России. – СПб.: Тип. АН, 1857. – 296 с.; Тройницкий А. Крепостное население в России по 10-й народной переписи. – СПб.: Карла Вульфа, 1861. – 92 с.; Историко-статистическое описание Харьковской епархии. – Х.: Университетская тип., 1858. – Отд. 4. – 336 с.; Материалы для статистико-экономического описания Харьковского уезда. – Х.: Тип.губ.правления, 1884. – Вып. 1. – 283 с.
2. Залесский К. Очерк природы и населения Харьковской губернии. – Х.: Тип. М.Х.Сергеева, 1915. – 19 с.
3. Багалея Д.И., Миллер Д.П. История города Харькова за 250 лет его существования (1655 – 1905 гг.): В 2-х т. – Х.: Тип. и лит. М.Зильберберга, 1912. – Т.2. – 975 с.
4. Памятная книжка Харьковской губернии на 1864 г. – Х.: Университетская тип., 1863. – 340 с.;
5. Харьковский календарь на 1883 г. – Х.: Тип.-лит. К.П.Счасни, 1882. – 667 с.;
6. Рашин А.Г. Население России за 100 лет (1811 - 1913). Статистические очерки. – М.: Госстатиздат, 1956. – 351 с.
7. Яцунский В.К. Изменение численности говорящих на главнейших языках мира и роль этих языков в общении между народами (XVIII - XX вв.). – М.: Наука, 1962. – 127 с.
8. Кабузан В.М. Изменение в размещении населения России в XVIII – первой половине XIX вв. – М.: Наука, 1971. – 188 с.
9. Історія міст і сіл Української РСР: Харківська обл. – К.: УРЕ АН УРСР, 1966. – 1085 с.
10. Шип Н.А. Интеллигенция на Украине (XIX в.): Историко-социологический очерк. – К.: Наукова думка, 1991. – 169 с.
11. Касьянов Г.В. Українська інтелігенція на рубежі XIX – XX ст.: Соціально-політичний портрет. – К.: Либідь, 1993. – 172 с.
12. Екельчик С. Пробудження нації. До концепції історії української нації XIX – XX століття. // Навч.посібн. – Мельбурн, 1994
13. Грицак Я. Нарис історії України: Формування модерної нації XIX – XX століття // Навч.посібн. – К, 1996
14. „Українське питання” в Російській імперії (кінець XIX – початок XX ст.). / В 3-х ч. / Відп.ред. Сарбей В.Г. – К., 1999
15. Первая всеобщая перепись населения Российской империи. Харьковская губерния. – СПб.: Тип. Э.Л.Пороховщиковой, 1904. – Т. 46. – С. 14.
16. Багалій Д.І. Історія Слобідської України. – Х.: Основа, 1990. – 156 с.
17. Гусев А.А. Харьков. Его прошлое и настоящее. – Х.: Тип. Дарре, 1902. – 260 с.

**Злобенко Д.І.**

**ІСТОРІЯ ФОРМУВАННЯ НАУКОВИХ ІДЕЙ І УЯВЛЕНЬ  
ПРО РОЗВИТОК ҐРУНТІВ: ЕВОЛЮЦІЯ НАУКОВОЇ  
ДУМКИ І ПРОБЛЕМИ СУЧАСНОСТІ**

*Дослідження присвячено актуальному питанню формування і розвитку наукової думки про розвиток ґрунтів, характеристиці основних етапів його розвитку.*

Василь Васильович Докучаєв (1846-1903), ім'я якого внесено до «Золотої книги української еліти», першим у світовій науці довів, що ґрунт є не гірською породою, а особливим, самостійним тілом природи. Він запропонував розуміти під ґрунтом винятково тільки ті денні або близькі до них горизонти гірських порід, які були більш чи менш природно змінені взаємним впливом води, повітря й розрізних організмів - живих і мертвих, що й позначається певним чином на складі, структурі й кольорі таких продуктів вивітрювання.

Таке визначення ґрунту В.В. Докучаєв надалі деталізував і уточнив, він писав, що ґрунт є результат сукупної діяльності й впливу материнської породи, рослинних і тваринних організмів, клімату, віку країни й рельєфу місцевості. Таким чином, у цьому визначенні було сформульовано відоме вчення В.В. Докучаєва про п'ять факторів ґрунтоутворення: «Всі ґрунтоутворювачі діють звичайно спільно, місцями підсилюючи один одного, іноді вступаючи в боротьбу, але, у всякому разі, створюючи сотні - тисячі нових ґрунтів».

Значний внесок у розвиток ґрунтознавства зробили І.А. Крупеніков, Б.Б. Полинов, Л.А. Чеботарьов, В.І. Вернадський, К.Д. Глінка, НА. Дімо, С.А. Захаров, П.В. Отоцький, Л.І. Прасолов, Г.І. Танфільєв, Л.С. Берг, Д.Г. Віленський, І.П. Герасимов, А.А. Ярилов та ін.

Завданням статті передбачалось прослідкувати за еволюцією наукової думки про розвиток ґрунтів після обґрунтування В.В. Докучаєвим законів і положень нової синтетичної науки - ґрунтознавство.

Слід відзначити, що початок перегляду принципів і наукових підходів до вивчення ґрунтів після В.В. Докучаєва був покладений роботами К.Д. Глінки [1], а потім більш повно розвинений П.С. Коссовичем [2]. Якщо К.Д. Глінка не відступив від генетико-географічного напрямку В.В. Докучаєва, а лише розширив і поглибив його виділенням нових типів ґрунтів і угрупованням їх залежно від атмосферного й ґрунтового зволоження, то П.С. Коссович уперше став на шлях істотного уточнення класифікаційних принципів. В основу класифікації він поклав процеси ґрунтоутворення, а не біокліматичні зональні чинники. За винятком положення, що розвивались С.С. Неуструєвим [3], цей напрямок довгий час не одержував належного визнання. Взагалі, аж до 30-х років ХХ ст. класифікаційна проблема ґрунтів досліджувалася на генетико-географічних принципах, що базуються на положенні В.В.Докучаєва про те, що, знаючи фактори ґрунтоутворення, можна визначити тип ґрунтоутворення (тип ґрунтів). Це положення відомий час було природним і науково-виправданим. Але вже в "Російському чорноземі" сам В.В.Докучаєв висунув нове положення про те, що поняття ґрунтів і їхнього місця в класифікації повинне визначатися їхнім складом і властивостями. І тільки в тих випадках, коли ґрунти того або іншого регіону

невідомі, він вважав за можливе прогнозувати їхню типову належність до факторів ґрунтоутворення [4].

С.В. Зонн та А.П. Травлеєв звертають увагу на те, що В.В. Докучаєв, визнаючи всі фактори рівноцінними, віддавав перевагу біокліматичним. Його перша класифікація ґрунтів була заснована на виділенні великих груп або класів ґрунтів за характером рослинності й клімату. Мабуть, вчення про фактори ґрунтоутворення послужило першопричиною розгляду західноєвропейськими ґрунтознавцями докучаєвського ґрунтознавства як кліматичного. Така переконаність повністю не переборена й у наш час. Висловлюється думка про те, що деякі формальні підстави до того, може, й були, оскільки вітчизняні класифікації ґрунтів завжди прагнули відбити й генетичні, і географічні особливості розвитку й положення ґрунтів: зональне - на рівнинах і вертикально-поясне - у гірських системах, обумовлені кліматичними розходженнями [5, с.35]. Такий шлях становлення класифікаційної проблеми вперше відзначав В.А. Ковда. Він вважав, що подібне положення виникло внаслідок наступних причин: 1) ідеалістичного протиставлення матерії й руху; 2) статичного розгляду ґрунтів різних типів не у зв'язку один з одним, тобто не передбачали між ними історико-генетичних зв'язків; 3) рівноважної родючості ґрунтів, виходячи із закону Лібіха; 4) біологічного загасання кривої його розвитку [6].

В.А. Ковда підкреслював, що ґрунти розглядалися такими, що стоять "один біля другого", а не один за другим. Виходячи із цього, перше розташування ґрунтів відповідало генетико-географічному, друге - історико-генетичному, тобто обумовленому еволюцією ґрунтів у часі, що відбивало діалектичне розуміння їх походження. У той же час ці уявлення багатьма не розділялися. Протиставлення матерії й руху було засновано на тім, що клімату [4, 7, 8] або атмосфері, біосфері, гідросфері [9] приділялася активна роль, а материнській породі - здебільшого пасивна. Неправомірність такого протиставлення В.А. Ковда бачив у тім, що до поняття клімату й материнської породи входять елементи й енергії (рух), і матерії. Тому, як він зазначав, вплив ґрунтоутворюючих порід на склад і властивості ґрунтів не пасивний, а активний. При цьому, на його думку, одне із найсуттєвіших явищ ґрунтоутворення (водний режим і водний баланс) перебуває в тісній залежності від розподілу й кількості опадів, тобто від надходження в ґрунт цілком матеріальної субстанції [6].

Всі висунуті В.А. Ковдою теоретичні ідеї і положення не відразу були сприйняті як провід до перебудови методології науки. Знову вони виникли в 1948 р., але в перекручених, що не відповідали дійсності формулюваннях [5]. Згодом лише В.Г. Зольников [10] виступив із черговим філософським прочитанням докучаєвського учення. При цьому він абсолютизував значення зональності й факторів ґрунтоутворення в генезисі й географії ґрунтів. І це відбулося в той час, коли вітчизняне ґрунтознавство на основі нових накопичених наукових фактів стало усвідомлювати необхідність твердого розрізнення генезису й географічних закономірностей (зональностей) розподілу ґрунтів [5].

Слід відзначити, що третє й четверте положення теорія рівноваги ґрунтів і біологічно загасаючої кривої родючості В.А. Ковди з часом почали відроджуватися у вченні, що розвивається деякими ґрунтознавцями, про так звану клімаксу, або зрілу, стадію ґрунтів. Воно по суті перекликається з теорією рівноваги й загасаючої біологічної кривої розвитку стосовно до

природних ґрунтів. При цьому зовсім не враховуються антропогенні перетворення, спрямовані на створення висхідної кривої антропобіологічного розвитку ґрунтів [5, с. 36].

Незважаючи на відзначені відхилення в трактуванні докучаєвських законів розвитку ґрунтів, досягнення природничих наук стимулювали загальний прогрес і поглиблення ідей і учення В.В. Докучаєва. Значну роль у цьому відіграли роботи Б.Б. Полинова, який раніше за інших нагадував про те, що сам В.В. Докучаєв указував на необхідність творчого, або, у сучасному формулюванні, конструктивного розвитку нашої науки [5, с. 37].

Істотним поворотом для розвитку науки у цьому напрямку було введення І.П. Герасимовим і М.М. Глазовською [11], а потім розширення й поглиблення І.П. Герасимовим [12] уявлень про елементарні фунтові процеси як нової основи для розвитку вчення про генезис фунтів. Такий історичний поворот наукової думки про ґрунтоутворення і еволюцію ґрунтів був явищем цілком закономірним, пов'язаним з тим, що вивчення фунтів, їхніх властивостей і складу настільки поглибилася й просунулося вперед, що не могло бути пояснене, по-перше, тільки впливом і роллю факторів фунтоутворення, а по-друге, тим, що всі фактори діють по-різному й перші два (клімат і рослинність) спочатку впливають на породу. Але головною причиною переходу до вчення про елементарний ґрунтоутворюючий процес були самі фунти, їхній склад і властивості, які не могли бути пояснені впливом тільки факторів фунтоутворення [5, с. 37].

В.В. Докучаєв і П.А. Костичев також урахували будову, склад і властивості фунтів, особливо чорноземів. Однак у діагностиці й класифікації фунтів перевага віддавалася факторам як визначальному складу і властивостей фунтів. Чіткості в розмежуванні ролі цих показників у них не було. Звідси й факторне, особливо кліматичне, тлумачення докучаєвського ґрунтознавства.

Як розвиток цього у 1968 р. І.П. Герасимовим запропонована нова тричленна послідовність (формула) ґрунтоутворення: властивості - процеси - фактори ґрунтоутворення. Практично найбільш об'єктивними виявилися показники складу й властивостей ґрунтів, за якими і відновлювалися елементарні ґрунтоутворюючі процеси. Кількість останніх спочатку була відносно обмежена й цілеспрямована на обфунтування тих сполучень елементарних ґрунтоутворюючих процесів, які можуть пояснити встановлені раніше типи ґрунтів і обґрунтувати виділення нових. Як правило, вказувалося, що в більшості випадків у профілі фунтів, його будові й погоризонтному розподілі речовинного складу відбивається один провідний (переважний) і один-два супутніх елементарних ґрунтоутворюючих процесів. Супутніми, на нашу думку, слід вважати в меншому ступені виражені у властивостях ґрунтів цих процесів. Вони якщо й визначають, то тільки підтипові й більше дизькі таксономічні ранги розходження. Але в подальшій еволюції ґрунтів ці "другорядні" елементарні ґрунтоутворюючі процеси можуть стати провідними. При цьому, як І.П. Герасимов, так і С.В. Зони вважають, що той або інший провідний процес охоплює всю товщу ґрунтів, а розвиток супутніх елементарних ґрунтоутворюючих процесів проявляється спочатку в окремих частинах (горизонтах) ґрунтового профілю, а потім у всій їхній сукупності.

Надалі А.А. Роде [13] запропонував виділяти ґрунтові мікропроцеси, розуміючи під ними по суті окремі явища - сезонну, річну динаміку тієї або іншої властивості або режиму ґрунтів. Він виділяв їх множини, що проявляється з різною спрямованістю й інтенсивністю в різних ґрунтових об'єктах і підгоризонтах.

З них (за А.А. Роде) складаються окремі мікропроцеси, що відповідають нашому уявленню про елементарні ґрунтоутворюючі процеси І.П. Герасимова.

На думку С.В. Зонна і А.П. Травлеєва, було б доцільно стати на шлях наступного послідовного визначення показників, що складають або визначають елементарний ґрунтоутворюючий процес як необхідної основи для генетичної діагностики, таксономії й номенклатури ґрунтів.

1. Явища - окремі видимі показники (мікропроцеси за А.А.Роде) підтвердженні мікоморфологією або режимами у певному ступені, що впливають на профільну диференціацію складу й властивостей ґрунтів.

2. Елементарні ґрунтові процеси визначаються спостережуваними й закономірно змінюваними за профільним складом і властивостями ґрунтів, що характеризують генетичну сутність і розходження ґрунтів, що прогнозують їхню еволюцію при тій або іншій зміні природних або антропогенних впливів на розвиток ґрунтів. Однак, всі елементарні ґрунтоутворюючі процеси виділені й вивчені незначально [5, с.38].

У 80-і роки ХХ ст. популярною була ідея розглядати ґрунтоутворюючий процес розділеним на два самостійних елементарних ґрунтоутворюючих процеси - злисто- і вертигенеза. Такий поділ обґрунтовувався тим, що інтенсивність монтмориллонізації виражена значно слабкіше в умовах помірного гідротермічного режиму, ніж в аридному і саванному тропічних поясах, де нагромадження монтмориллоніту в 1,5-2,0 рази вище.

Все це досить істотно позначається на складі й властивостях ґрунтів. У першому випадку слистоутворення накладає на ґрунти різних типів і відбиває підтипові відмінності автоморфних або гідроморфних ґрунтів. У другому - утворюється самостійний тип вертисолей, що формуються переважно в результаті еволюції гідроморфних в автоморфні або близькі до них ґрунти. Як у наведеному, так і в інших прикладах роль факторів ґрунтоутворення не має різних розходжень і в багатьох випадках їхньої зміни не відбивають генетичних особливостей на типовому рівні. Одна з головних причин цього полягає в тому, що фактори не визначають склад і властивості ґрунтів, оскільки вони підлеглі більше глобальними (зональними) змінам, а отже, і їхній вплив на ґрунтоутворення відбиває лише загальні географо-генетичні тенденції. Фактори ґрунтоутворення в основному визначають зональні й вертикально-поясні закономірності розподілу ґрунтів [5, с. 38].

Вважається неправомірним класичне біологічне визначення екології як науки про взаємини живих організмів із середовищем переносити на ґрунт, що є тілом не біологічним (живим), а біокиснем. Те, що В.Р.Волобуєв [15] розуміє під екологією ґрунтів, скоріше, відноситься до біогеоценологічного компонентного трактування ґрунтів, що відбиває в собі, у своєму складі й властивостях впливу живих організмів на ґрунт і, навпаки, ґрунтів на них, на їхній склад і життєдіяльність [5, с. 40]. Актуальним і в наш час вважаються наступні два важливі положення П.С. Коссовича, оприлюднені ним ще в 1911 році: на тих самих породах можуть формуватися різні ґрунти, якщо інші ґрунтоутворювачі різні; ті самі ґрунти можуть формуватися на різних породах, якщо інші ґрунтоутворювачі однакові [16].

Висловлюється думка, що при такому визначенні значення ґрунтоутворюючих порід вони ніяк не можуть розглядатися як екологічні фактор. Породи становлять матеріальну основу ґрунтів, мають певну енергію, що міститься в кристалічній решітці їхніх мінералів і під впливом рідкого мінералу (води) перетворюються їх мінеральний і мінералогічний складу навіть при

незмінних температурах і біологічних впливах. Останні прискорюють і видозмінюють напрямок і швидкість вивітрювання й ґрунтоутворення [5, с. 40].

Наведені факти показують, що, по-перше, ґрунтоутворюючі породи не пасивна основа ґрунту, як уважають деякі; по-друге, склад ґрунтоутворюючих порід може характеризувати напрямок ґрунтоутворення більшою мірою, ніж живі організми. Але це не значить, що заперечується істотна роль останніх у ґрунтоутворенні, лише підкреслюється, що без ґрунтоутворюючої породи не може бути ґрунту й що нерідко живі істоти, поживляючи її, все-таки не можуть перетворити її настільки, щоб їхнє важливе значення в генезисі ґрунтів було б "подавлене". Більш того, як вказував С.В.Зонн, безпосередньо пухка порода під впливом води може перетворюватися в ґрунтовий субстрат, що відзначається, особливо в умовах тропічного пояса, високою родючістю.

Таким чином, намічається закономірний підхід до більш складного розуміння процесів перетворення ґрунтоутворюючих порід у ґрунти. При цьому не тільки рослини й тварини можуть перетворювати ґрунтоутворюючу породу в ґрунт, але й породи, взаємодіючи з водою, беруть участь у ґрунтоутворенні, що, у свою чергу, підсилює ґрунтоутворюючу роль мікроорганізмів. Останні, імовірно, нерідко стають агентами прямої взаємодії з рослинами й передавачами їм необхідних поживних речовин. Однак із цього не випливає, що на ґрунт, його розвиток варто переносити біологічні процеси, поняття й термінологію. ґрунт був і залишається біокосним тілом, якби ґрунтоутворюючі породи були тільки інертним субстратом, то рослини й тварини не могли б створити того особливого й неповторного тіла, наділеного таким складом, властивостями й процесами, якими не володіють інші тіла природи. Ці особливі риси є в багатьох показниках складу й властивостей ґрунтів. У ґрунтознавстві виникли дискусійні ситуації за деякими загальнонауковими поняттями і визначенням ролі факторів ґрунтоутворення в генезисі ґрунтів [5, с. 41].

Наукові поняття й уявлення про генезис і класифікацію ґрунтів цих основних розділів теорії ґрунтознавства завжди мали найважливіше значення. Вони обумовлюються як загальним прогресом наукових знань, так і все зростаючими й поглибленими відомостями про ґрунтоутворення й ґрунти [5, с. 40-41].

У наш час, коли третє покоління ґрунтознавців-докучаєвців передає естафету творчого розвитку ґрунтознавства нової генерації його представників, у деяких з них уже проявляються тенденції не тільки до невиправданої ревізії теоретичних основ, але й зміни номенклатури ґрунтів і прагнення до впровадження лексичних і наукових термінологічних нововведень, що не погоджуються зі сталими в ґрунтознавстві. Сьогодні немає підстав захищати або відстоювати непорушність традицій, що зародилися в ґрунтознавстві із часів В.В.Докучаєва. Так, неодноразово підкреслювалось [17, 18, 19], що докучаєвське вчення про ґрунт не догма, а основа, фундамент, спираючись на який, варто постійно творчо розвивати його ідеї, поліпшувати підходи й методи вивчення ґрунтів і на основі отриманих нових матеріалів поглиблювати й удосконалювати розробку теоретичних і практичних проблем цієї науки. Частина з них свідомо або навіть випадково по суті спрямована на докорінну ревізію головних положень докучаєвської теорії ґрунтоутворення, не підкріплювану фактичними даними. Така реконструкція наукових положень може викликати більш складні й далекодіючі наслідки для ґрунтознавства [5, с. 42].

Найбільша кількість нововведень вноситься у вчення про генезис і географію ґрунтів. З нововведень подібного роду в першу чергу звертають на

себе увагу: трансформація й різночитання загальних понять і визначень ґрунтоутворення; новий підхід до розуміння ґрунту, який нібито володіє "живим" початком, що виражається в усе більшому переносі у вчення про генезис ґрунтів біологічних термінів і понять; прагнення до модернізації докучаєвської номенклатури типів і підтипів ґрунтів назвами, не властивими нашій мові, часто умовними або штучними греко-латинськими термінами, що нібито відповідають міжнародним стандартам, а отже, спрямованими на гадане взаєморозуміння. Така реконструкція класифікаційної номенклатури ґрунтів і їхньої співвідпорядкованості часто позбавлена логічності й відходить від принципів докучаєвського ґрунтознавства. У результаті нерідке розуміння тих самих явищ стає неможливим через їх термінологічні, а також і принципових різночитань.

Відзначаючи сформовану ситуацію, не можна заперечувати необхідність введення нових понять, термінів, процесів, типів і ітижпів ґрунтів, але за умови обґрунтування їх об'єктивними й переконливими комплексними дефініціями. Такі нововведення можуть значою мірою сприяти зближенню різних поглядів по дискусійних положеннях, особливо, якщо вони будуть супроводжуватися взаємозрозумілою синонімією пропонованих нових термінів, понять, номенклатур.

Постановка й обговорення порушених проблем і питань полегшуються тим, що накопичений досвід дозволяє критично й у ретроспективному плані розглянути майбутнє розвитку цієї науки, що повинне хвилювати всі покоління ґрунтознавців. Завдання, безсумнівно, важке, проте на ньому варто зупинитися [5, с. 42-43].

Фактори ґрунтоутворення - основа вчення про утворення природних ґрунтів, розробленого В.В.Докучаєвим. Тлумачення їхньої ролі в ґрунтоутворенні різне. Вони можуть підрозділятися на прямо- й побічнодіючі, але те, що вони діють спільно й будь-яка зміна одного з них приводить до зміни елементарних процесів, у ґрунтоутворенні в цілому, ще ніким не заперечувалось.

Виявляється тенденція до поділу факторів ґрунтоутворення на дві групи — геогенних і кліматогенних (одна група) і біокліматогенних. Передбачається, що накладення двох незалежних один від одного й побудованих за різними законами систем просторової диференціації факторів ґрунтоутворення — геогенних і кліматогенних — обумовлює й контролює генетико-географічна розмаїтість ґрунтів. Ці дві групи процесів визначають трифакторні закономірності керування генезисом і географією ґрунтів: 1) аккумулятивно-денудаційний тренд педо- і літогенезу; 2) біокліматичну зональність ґрунтоутворюючих процесів і ґрунтів; 3) геогенну множинність або поліклімаксісність процесів і ґрунтів [5, с. 44].

Значення факторів ґрунтоутворення для наукових принципів, що розвиваються останнім часом, полягає в тому, що їх поділ на дві групи й то виключення, то включення до них біологічного фактору утруднюють оцінку пропонованого формулювання. При виключенні біофактора провідне значення надається клімату, при включенні - біокліматичному фактору. Фактори не відчутні й слабо освітлені відносно кількісних показників, тим більше, що вони обумовлюють те або інше співвідношення різних елементарних процесів, що формують природні ґрунти, але не управляють ними.

Важко уявити собі й механізм факторних закономірностей. Самі закономірності сформульовані так, що вони не тільки важко зрозумілі, але й суперечливі за самою суттю. Як можна уявити собі аккумулятивно-денудаційний тренд (а не закономірність)? У такому вираженні його можна зрозуміти як

рівновагу педо- і літогенезу. Причому, в цьому випадку літогенез також залишається неясним. Зональність ґрунтоутворюючих процесів - це не закон генезису ґрунтів, а географічна закономірність. Досить важко уявити собі геогенну множинність або поліклімаксію процесів і ґрунтів. Із цього визначення важко зрозуміти: що таке геогенна множинність і як вона може сполучатися із клімаксією або поліклімаксією? Можливе допущення, що в цьому випадку поліклімаксію - якесь нове тлумачення стану ґрунтів, що ще не розкрито. Незрозуміло також, чому тільки геогенна множинність зв'язується із процесами, а тренд і закон не зв'язуються? Рівною мірою залишається не роз'ясненим, чому аккумулятивний тренд, педо- і літогенез визначають більшу стародавність верхніх, ніж нижніх горизонтів. Вказується лише, що у вулканічних еолових або флювіальних ґрунтах істинний вік горизонтів збільшується із глибиною, але тут же відзначається, що верхні горизонти давніші за нижні. Таке суперечливе визначення неясно. У ґрунтах і корах вивітрювання, утворених іншим шляхом той же вік зменшується зверху вниз за профілем тобто верхні горизонти старіші за нижні. Уявити таку закономірність важко, оскільки кори вивітрювання завжди давніші ґрунтів, розвинених на них, і молодші породи, з яких утворилися кори вивітрювання. Однак висловлені положення також залишаються не роз'ясненими [5, с. 45].

**Висновки.** Аналіз і синтез історії формування наукових ідей і уявлень про розвиток ґрунтів відтворює концептуальні засади і закономірності еволюції наукової думки у галузі ґрунтознавства.

**Перспективними** розвідками у даному напрямку слід вважати:

- аналіз впливу суміжних фундаментальних наук на формування ідей і уявлень про розвиток ґрунтів;
- формулювання принципів еволюції наукової думки про розвиток ґрунтів як невід'ємної частини теорії історії науки і техніки.

#### Література

1. Глинка К.Д. Несколько страниц из истории теоретического почвоведения // Почвоведение. - 1902. - № 2. - С. 117-152.
2. Коссович П.С. Основы учения о почве. - М.: Наука, 1977. - 257с.
3. Неуструев С.О. Элементы географии почв. - Киев: Учпедгиз, 1937. - 173 с.
4. Докучаев В. В. Русский чернозем. Отчет императорскому вольному экономическому обществу, СПб., 1883. - 376 с.
5. Зонн С.В., Травлеев А.П. Географо-генетические аспекты почвообразования, эволюции и охраны почв. - К.: Наук. думка, 1989. - 216 с.
6. Ковда В.А. Основы учения о почвах. - М.: Наука, 1973. - 507 с.
7. Сибирцев И.М. Об основаниях генетической классификации почв: Избр. соч. - М: Наука, 1953. - Т. 2. - 542 с.
8. Глинка К.Д. Почвоведение. - М.; Л.: Сельхозиздат, 1931. - 472 с.
9. Виленский Д.Г. Почвоведение. - М.: Учпедгиз, 1954. - 375 с.
10. Зольников В.Г. Почвы и природные зоны Земли: Теоретический анализ некоторых проблем почвоведения и географии. - М.: Наука, 1970. - 420 с.
11. Герасимов И.П., Глазовская М.А. Основы почвоведения и географии почв. - М.: Гос. изд-во геогр. лит-ры. - 1960. - 467 с.
12. Герасимов И.П. Современный этап в развитии советского почвоведения. - М.: Наука, 1971. - 41 с.
13. Роде А.А. Система методов исследования в почвоведении. - Новосибирск: Наука, 1971. - 257 с.
14. Волобуев В.Р. Экология почв. - Баку: Изд-во АН АзССР, 1964. - 325 с.
15. Коссович П.С. Основы учения о почве. - М.: Наука, 1977. - 257 с.
16. Зонн С.В. Почвообразование почвы субтропиков и тропиков. - М.: Изд-во ун-та

- Дружбы народов им. П.Лумумбы, 1974. - 418 с.
- 17.Зонн С.В. О некоторых аспектах развития принципов классификации почв // Мелиорация почв аридных территорий СССР. - Фрунзе: Илим, 1985. – С.31-154.
- 19.Зонн С.В. Тропическое почвоведение. - М.: Изд-во ун-та Дружбы народов им. П.Лумумбы, 1985. - 407 с.

УДК 94 (477) „1991/2001”: 061 – 058.86

**Ілляшенко Ю.Ю.  
ФОРМИ ТА МЕТОДИ ДІЯЛЬНОСТІ ДИТЯЧИХ  
ГРОМАДСЬКИХ ОРГАНІЗАЦІЙ УКРАЇНИ В ПЕРІОД  
РОЗБУДОВИ ДЕРЖАВНОСТІ (90-ТІ РР. ХХ СТ.).**

*Висвітлені питання використання основних форм та методів виховання в діяльності дитячих громадських організацій України в період державності (90-і рр. ХХ ст.) на прикладі окремих дитячих об'єднань*

Дитячі громадські організації є одним з основних елементів виховної системи українського суспільства. Зміни в суспільно-політичному житті нашої країни на початку 90-х рр. ХХ ст., зокрема проголошення Верховною Радою Акту про незалежність України та проведення 1 грудня 1991 р. референдуму, який його підтвердив, мали безпосередній вплив на процеси інтенсивного становлення дитячих громадських організацій різного спрямування – політичного, культурологічного, екологічного, фізкультурно-спортивного, релігійного тощо. Новоутворені дитячі громадські об'єднання України являли собою альтернативу існуючим у Радянському Союзі комсомольській та піонерській організаціям, участь в яких з досягненням певного віку була обов'язковою: кожна дитина отримала можливість добровільного вступу до організації, обраної нею згідно зі своїми інтересами та уподобаннями. В липні 1991 р. рішенням XXVII з'їзду ЛКСМУ діяльність комсомольської організації було припинено й проголошено про заснування Спілки молодіжних організацій України. В перше десятиліття незалежності в нашій країні створено близько 5 тис. дитячих громадських організацій, що мають різні напрямки діяльності, цілі, ідеологічні засади, історію, традиції, атрибути. Найбільш відомими з них є Пласт, СПОУ, КРОКС, „Екологічна варта”, „Січ”, „Гарт”, „Сузір'я”, „Сокіл”, Асоціація гайдів України.

Для сучасного дитячого руху характерними є такі риси, як демократичність, гуманізм, суспільна спрямованість, зв'язок з життям, орієнтація на інтереси особистості.

Питанням становлення, розвитку та функціонування в Україні дитячих громадських організацій присвячено ряд наукових досліджень. У праці Р. Охрімчук охарактеризовано дитячий рух та основні напрямки діяльності дитячих громадських об'єднань України [1]. Л. Мазуренко подає нормативно-правові документи, що забезпечують діяльність дитячих громадських організацій; програмні орієнтири й опис символіки цих об'єднань; методичні рекомендації стосовно їх створення та діяльності; практичні матеріали з досвіду роботи дитячих формувань Донеччини [2]. В посібнику Г. Троцько, І. Трубавіної, Г. Хлебнікової подано інформацію про основні завдання та напрямки державної молодіжної політики стосовно

дитячих громадських організацій України; визначено їх місце в сучасному громадському житті країни, а також цілі, завдання, зміст, форми і методи діяльності [3]. Праця А. Зайченко, Р. Охрімчук, Л. Шелестової, О. Бондарчук, О. Кравченко та ін. присвячена вивченню дитячих громадських об'єднань, зокрема історії їх зародження, становлення й основних етапів діяльності. Подано ґрунтовне дослідження принципів, цілей, методів роботи дитячих організацій. Особливу увагу приділено дослідженню проблем, з якими стикаються дитячі об'єднання в процесі своєї діяльності, а також аналізу дитячих громадських формувань різноманітного спрямування [4].

Велика кількість наукових праць присвячена вивченню особливостей виховного процесу окремих дитячих громадських організацій. Значну увагу дослідниками приділено діяльності Національної Скаутської Організації Пласт. У дисертаційному дослідженні Л. Ярової основний акцент зроблено на вивченні виховної функції скаутської дитячої організації України, зокрема процесу самовиховання як складової становлення творчої особистості. Автор розглядає скаутизм як систему самовиховання, що заснована на принципах гуманізму й активності, має значний потенціал для вирішення актуальних проблем виховання [5]. Діяльності скаутської організації присвячено дослідження С. Диби. Аналізуючи такі сучасні програми, як „Сфера творчого виявлення особистості”, „Фізичний розвиток і здоров'я”, „Сім'я та громада”, „Громадянин своєї країни та громадянин світу”, автор приходить до висновку про те, що освітньо-виховна діяльність скаутингу відповідає „новим суспільним вимогам і спрямована на утвердження таких ціннісних орієнтацій, як демократизм, гуманізм, духовність, відкритість, громадянськість, толерантність, солідарність” [6]. Також С. Диба розглядає скаутську організацію як соціальний інститут, основним завданням якого є соціалізація учнівської молоді [7]. В монографії засновника української Пластової організації О. Тисовського визначено мету, цілі, особливості діяльності цього об'єднання, описано його традиції, звичаї й атрибути [8]. Вивченню історії діяльності Пласту в Україні, дослідженню його виховної функції присвячено праці М. Стельмаховича [9] та В. Головенька [10]. Ю. Жданович характеризує Пласт як виховну організацію, метою якої є всебічне виховання і самовиховання на засадах християнської моралі. Вона виділяє три основні групи методів виховання пластунів: формування свідомості особистості; формування досвіду поведінки; стимулювання діяльності й поведінки [11]. Автор також аналізує деякі програми, розраховані на певні вікові категорії пластунів, метою яких є самовиховання молодого покоління в дусі Пластового Закону [12].

Ряд досліджень присвячено вивченню напрямків, форм та методів діяльності таких дитячих громадських організацій України, як СПОУ, СПОК, КРОКС, „Екологічна варта”, СУМ та ін.

Становлення дитячих громадських об'єднань відбувається на основі законодавчих актів, які регулюють і визначають їх діяльність, зокрема Загальної Декларації прав людини, Міжнародного пакту про громадські та політичні права, Конвенції про права дитини, Конституції України, Закону України „Про об'єднання громадян”, Закону України „Про молодіжні та дитячі громадські організації”.

Згідно статті другої Закону України „Про молодіжні та дитячі громадські організації”, дитячі громадські організації – це об'єднання

громадян віком від 6 до 18 років, метою яких є здійснення діяльності, спрямованої на реалізацію та захист своїх прав і свобод, творчих здібностей, задоволення власних інтересів, які не суперечать законодавству, та соціальне становлення як повноправних членів суспільства. Стаття третя цього Закону проголошує, що дитячі громадські організації утворюються і діють на засадах добровільності, рівноправності їх членів, самоврядування, законності та гласності [13].

Діяльність дитячих громадських об'єднань спрямована на досягнення цілей, пов'язаних з розвитком особистості (наприклад, основним напрямком діяльності Пласту, СПОУ є виховання всебічно розвиненої особистості), певним напрямком виховання („Екологічна варта” спрямовує свою діяльність на формування екологічного мислення дітей; „Сокол”, „Козачата” – на виховання національної свідомості та патріотизму), розвитком інтелектуально-пізнавальної сфери дитини (цей напрямок діяльності найбільш характерний для піонерських організацій, шкільних об'єднань).

Незважаючи на різнобарвність сучасного дитячого руху України, різноманітність цілей, які ставлять перед собою дитячі організації того чи іншого спрямування, основною метою кожної з них є виховання всебічно розвиненої особистості та соціалізація дитини. Мета організації залежить також від того, які цілі ставлять перед собою діти, що об'єднуються. Як правило, це бажання знайти друзів, цікаво провести дозвілля, знайти захист від негативних реалій суспільного життя, можливість самовизначитися у виборі майбутньої професії, реалізувати свій творчий потенціал [14].

Головними завданнями діяльності дитячих громадських об'єднань є:

- створення умов для самореалізації, саморозвитку, самоствердження особистості;
- захист прав дітей;
- задоволення потреб дітей у спілкуванні та спільній діяльності згідно з їх інтересами та віковими особливостями;
- надання дітям можливості засвоєння досвіду суспільного життя, загальнолюдських цінностей та формування їх готовності до цивілізованих стосунків у соціумі;
- включення дітей до громадського життя через цільові програми;
- розвиток колективізму;
- стимулювання й підтримка громадсько значущих ініціатив дитячих організацій;
- діяльність організації відповідно до її спрямуванням (екологічного, політичного, спортивного та ін.) [15; 16].

На досягнення основних цілей та завдань спрямовані методи роботи в дитячих формуваннях, що, як правило, орієнтуються на колективні види діяльності дітей, об'єднаних спільною метою. Найбільш поширеними методами діяльності дитячих громадських організацій є конкурси, ігри (в тому числі й інтелектуальні), змагання, вечори, фестивалі, конференції, семінари, творчі виставки, виконання цільових програм, відзначення традиційних свят, походи, таборування.

Розглянемо детальніше основні форми й методи діяльності деяких дитячих громадських організацій України.

В основу діяльності Національної Скаутської Організації України Пласт покладено методи виховання хлопців-підлітків, запропоновані засновником скаутського руху британським генералом Робертом Баденом-Пауеллом й описані ним у книзі „Скаутинг для хлопців” („Scouting for boys”) (1908 р.). В той же час український Пласт використовує національні традиції, зокрема традиції козацтва. Їх прояв знаходимо вже в самій назві організації: О. Тисовський писав, що в англійській мові термін „скаутинг” походить від назви особливих військових підрозділів, так званих розвідувачів; термін „Пласт” походить від українських розвідників Кубанського козацтва, яких називали „пластунами”, бо їм доводилося „пластувати” в прикордонних болотах, щоб непомітно спостерігати за ворогом. Основоположник українського скаутизму вважав, що „до того треба було неабиякої відваги, фізичної справедливості і багато прикмет, які ми хочемо придати нашому Пласту” [17].

Основна мета Пласту полягає в тому, що „молодь засвоює вселюдські ідеали Правди, Добра й Краси, приміює їх у життєвому процесі самовиховання та розвиває свої здібності”, а також у „розвитку корисних громадян”, які б „совісно виконували свої обов’язки..., ставали провідниками в суспільстві й державі” [18]. Конституція Всесвітньої Організації Скаутського Руху вимагає, щоб при досягненні мети пластуни дотримувалися головних законів і переконань, серед яких дотримання таких принципів:

- обов’язок перед Богом;
- обов’язок перед іншими;
- обов’язок перед собою.

На досягнення поставлених цілей спрямована методика виховання організації, що являє собою систему поступального самовиховання, елементи якої взаємодіють як цілісна система, й кожен з них виконує виховну функцію. Голова Крайової Пластової Старшини України О. Заліпська вказує такі елементи виховної методики Пласту:

– Пластова Присяга, яка виражає життєвий світогляд пластунів: „Присягаюся своєю честю, що робитиму все, що в моїй силі, щоб бути вірним Богові й Україні, допомагати іншим жити за Пластовим Законом та слухатися Пластового проводу”;

– Пластовий Закон, що базується на законах Скаутингу, є кодексом життя пластуна й передбачає дотримання таких вимог: честі скаута слід довіряти, він вірний, ввічливий, оццадний, усміхнений, як би важко йому не доводилося; його обов’язок – бути корисним і допомагати іншим; скаут – друг усім і брат будь-якому іншому скауту, друг тварин; він беззаперечно підкорюється наказам своїх батьків та керівників; скаут чистий у думках та справах;

– гурткова система: гурток є основною виховною одиницею Пласту, яка діє як автономна група в складі 6-10 дітей і дорослого вихователя, кожен з учасників якої виконує певні обов’язки, отримуючи змогу розвитку власних здібностей, вмінь, талантів і їх реалізації на користь колективу;

- самовиховання (розвиток власної особистості);
- навчання через працю (набуття знань, умінь та навичок через індивідуальну діяльність);
- поступальні й заохочувальні програми [19].

Спираючись на досвід міжнародних та вітчизняних організацій, дослідниця скаутського руху С. Діба подає таку класифікацію програм діяльності скаутських об'єднань, в тому числі й українського Пласту:

- „Сфера творчого виявлення особистості”;
- „Фізичний розвиток і здоров'я”;
- „Сім'я та громада”;
- „Громадянин своєї країни та громадянин світу”;
- „Світ екології”;
- „Світ природи” [20].

В Пласті використовуються такі форми роботи з дітьми:

- щотижневі сходи, на яких проводяться бесіди, дебати, інструктажі, ігри, співи, змагання, майстрування та ін.;
- Пластові з'їзди;
- мистецькі та спортивні фестивалі („Зоряний вітер” (м. Рівне), „Дитячі мрії” (м. Надвірна Івано-Франківської обл.));
- участь у добродійній діяльності (збирання подарунків для дітей зі шкіл-інтернатів, прибирання та озеленення міст);
- інтелектуальні, спортивні, туристичні змагання (інтелектуальний конкурс „Плазма” (м. Луцьк), фестиваль повітряних зміїв (м. Чернівці));
- прогулянки, мандрівки, екскурсії;
- таборування (пластунські табори є спеціалізованими, зокрема існують табори, в яких можна вивчати морську справу, займатися дельтапланеризмом, туризмом, мистецтвом та ін.) [21].

Традиційною для новаків (пластуни віком від 6 до 11 років) є гра, пов'язана з легендою про покровителя всіх скаутів святого Юрія. Саме в новацькому віці діти беруть участь в історичних ігрових комплексах патріотичного спрямування „Отрок” („Боярівна” – для дівчат), „Джура”, „Стрілець”. Ігри допомагають дітям у вивченні історії, культури, традицій народу, засвоєнні моральних норм та правил суспільного життя [22; 23].

Схожими на Пластові є форми й методи роботи Асоціації Гайдів України (АГУ). Гайдинг являє собою адаптований для дівчат скаутинг, він був започаткований сестрою Р. Бадена-Пауела Агнес, яка на основі книги „Скаутинг для хлопців” розробила „Схему для дівчат-гайдів”. В Україні гайдівський рух зародився на початку 90-х років ХХ ст. В листопаді 1995 р. відбулася Установча Конференція Асоціації Гайдів України, а в наступному році організація була зареєстрована офіційно. АГУ стала єдиною в Україні суто жіночою молодіжною організацією [24].

Термін „гайд” означає „людина, яка йде попереду та знаходить дорогу”, тобто є близьким за значенням до назв скаут, пластун, піонер.

Головною метою діяльності Асоціації Гайдів України є сприяння розвитку й формуванню соціально зрілої особистості в інтересах держави.

В основу методичної роботи гайдингу покладено метод малих груп – патрулів. Кожен патруль складається з 4-8 дівчат-гайдів, кілька патрулів об'єднуються в загони. Перевага малої групи полягає в тому, що всі її члени мають можливість налагодити між собою близькі, довірливі стосунки, досягаючи таким чином відчуття психологічного комфорту. В той же час кожна дитина в патрулі зберігає індивідуальність, власні погляди та переконання. Патруль є „живою одиницею”, яка відображає ідеологію, принципи й методи організації й виконує певні завдання.

Робота в АГУ здійснюється в 3-х вікових підгрупах, стосовно яких конкретизуються завдання організації:

- 1) „ластівки” (7-11 років) – третій рівень;
- 2) гайди (11-16 років) – другий рівень;
- 3) рейнджери (16-20 років) – перший рівень.

Основними цілями діяльності гайдів є:

- підвищення культурного рівня, збагачення знаннями з історії світової та національної культури, медицини, краєзнавства та ін.;
- залучення дівчат та молодих жінок до системи цінностей загальнолюдського значення;
- розвиток у дівчат різноманітних практичних навичок та лідерських умінь;
- залучення до участі в благодійних акціях та русі милосердя;
- допомога в здійсненні правоохоронних проєктів;
- прищеплювання дівчатами здорового способу життя;
- розвиток міжнародного спілкування та дружби, прагнення до миру, взаєморозуміння [25].

Асоціацією Гайдів України розроблено ряд програм, спрямованих на особистісне становлення, саморозвиток особистості, виховання суспільно значущих громадянських якостей:

- мета програми „Українознавство” – ознайомлення з історією, культурою, побутом, традиціями українців;
- мета програми „У світі Гайдингу” – ознайомлення з історією розвитку та діяльності світового скаутського та гайдівського руху;
- мета програми „Школа медицини” – надання основ медичних знань та їх застосування на практиці, залучення до участі в благодійних акціях;
- мета програми „Вічні істини” – підвищення рівня культури спілкування у різних сферах життєдіяльності, ознайомлення з системою етичних та сприяння формуванню духовних цінностей;
- мета програми „Світова культура” – ознайомлення з шедеврами світової та національної культури;
- мета програми „Господарочка” – сприяння набуттю практичних навичок, необхідних для майбутнього сімейного життя;
- мета програми „Життя в природі” – теоретична та практична підготовка дівчат до похідного і табірної життя [26].

Форми та методи роботи, які використовують у своїй діяльності скаутські організації, покладені й в основу діяльності Спілки піонерських організацій України (СПОУ). Ця громадська організація виникла 21 листопада 1990 р. на XI зльоті піонерів України як добровільне самодіяльне об'єднання дітей та підлітків, орієнтоване на ідеали гуманного демократичного суспільства й стала правонаступницею існуючої в СРСР піонерської організації [27].

В роботі, спрямованій на самовиховання дітей, СПОУ використовує ігрові, колективні, творчі методи діяльності, індивідуальні програми, дискусії, діалоги, переконання. Основні напрямки діяльності, символіка й атрибути організації безпосередньо пов'язані між собою: веселка як символ цього дитячого об'єднання знайшла своє безпосереднє відображення в одному з атрибутів – семиколірному галстуку, кожен із кольорів якого відображає певний напрямок діяльності, виражений в одній із програм-орієнтирів, що є складовими Програми Федерації дитячих організацій України „Я – родина – Батьківщина”:

– червоний колір символізує програму „Червона калина”, мета якої полягає у вивченні народних традицій, обрядів, збиранні легенд, переказів, проведенні свят. В межах цієї програми проводяться фольклорні, етнографічні фестивалі; вечори української пісні, гумору, казки; пошуково-пізнавальні експедиції „Мій край – земля моїх дідів”; ігри „Козацькому роду нема переводу”, „Козацькі забави”; конкурсні ігри „Чураївна”, „З бабусиною скриньки”, „Моє село найкраще” та ін.;

– оранжевий колір символізує програму „Лідер”, яка спрямована на розвиток організаторських здібностей, вмінь дітей відстояти свою думку, формувати власний світогляд. Ця програма допомагає кожній дитині реалізувати власний потенціал, проявити кращі риси характеру. В її рамках проводяться тренінгові таборвання для дітей-лідерів громадських організацій; конкурси відеофільмів про діяльність дитячих громадських організацій „Це – я, це – ми, це – наша дитяча організація”, дитячих малюнків „Світ моїх справ”, конкурсна фотовиставка „Дитячий гурт – це чудово!”; робота за проектами з вирішення соціально-правових проблем дітей в Україні за напрямками „Дитяча громадська організація – дітям” та „Дитяча громадська організація – суспільству”;

– жовтий колір символізує програму „Берегиня”, яка акцентує увагу на значенні й ролі сім’ї у формуванні особистості дитини та її світобачення. Проведення конкурсів, змагань, акцій „Господарочка”, „Доньки-матері”, „Тато, мама і я – піонерська сім’я”, КВК між сім’ями, родинних свят спрямоване на виховання у дітей поваги й любові до батьків, рідних, вивчення родоводу, сімейних традицій та свят;

– зелений колір символізує програму „Краю мій лелечий”, метою якої є виховання у дітей любові до рідного краю та екологічної культури. В межах програми проводяться однойменна екологічна гра „Краю мій лелечий”, еколого-економічна гра „Місто (село) майбутнього”, операції „Ялинка”, „Квіти моєї школи”, „Сад дитинства”, дитячі десанти „Чистота”, „Екологічна турбота”, „Чисте місто” та ряд інших заходів, які сприяють засвоєнню та підвищенню рівня природоохоронних та екологічних дитячих знань і їх практичній реалізації;

– синій колір символізує програму „Помагай”, спрямовану на виховання у дітей господарського ставлення до рідного краю, набуття навичок господарювання в нових соціально-економічних умовах, ознайомлення з основами бізнесу та ін. Для реалізації даної програми дитячим громадським організаціям рекомендується організувати „бюро добрих послуг”, пункти „швидкої допомоги”, операції „Чистий двір”, „Мийдодир” та ін.;

– блакитний колір символізує програму „Повір у себе”, орієнтовану на розвиток здібностей дитини, виховання кращих людських якостей, гуманізму, милосердя, вміння творити добро. Програма охоплює Заходи Всеукраїнського веселкового марафону дитячої творчості, роботу творчої майстерні „Улюблена іграшка”, постійно діючої академії дитячої майстерності „Вмію, знаю, навчу”, фестиваль дитячої хореографії „Веселкове коло”, Міжнародний дитячий фестиваль мистецтв „Слов’янський базарчик”;

– фіолетовий колір символізує програму „Котигорошко”, спрямовану на формування свідомого та відповідального ставлення до питань особистої та колективної безпеки; навчання дітей правил особистої безпеки; пропаганду фізичної культури та спорту. Програма

передбачає практичну перевірку готовності дітей до дій в екстремальних ситуаціях за допомогою Всеукраїнської гри-випробування „Котигорошко” [28].

На основі піонерської організації 27 квітня 1990 р. виникло також дитяче об'єднання СПОК. Спочатку аббревіатура розшифровувалася як Спілка піонерських організацій м. Києва, з 11 лютого 1996 р. – це перші літери гасла „Самостійність. Порядність. Оптимізм. Кмітливість”. Виховна методика СПОК ґрунтується на системі методів самовиховання, самоконтролю, навчання за допомогою певної справи, членства в малих групах (загін, патруль), прогресивних і стимулюючих програм („Велика гра”). Як і в багатьох інших дитячих громадських організаціях України, головними формами діяльності СПОК є ігри „Киевознавець”, „Сім-Я”, „Екстрім”, „Шляхами Едісона”, „Робінзонада”, „Цунамі”, „Експедиційний корпус” та ін., традиційні свята „Юнь Києва запрошує”, дитячий фестиваль „Повіriamo у себе”, збір-похід „Молодь за здоровий спосіб життя”, наметові табори „Витоки”, конкурс „Зірки твої, СПОК”, подорожі, походи.

Діяльність СПОК спрямована на розвиток інтелектуальних, духовних, фізичних здібностей дитини, виховання свідомого громадянина своєї держави, здатного реалізувати на практиці власний потенціал [29; 30].

Отже, в перше десятиліття становлення державності в Україні з'явилася велика кількість дитячих громадських організацій, що різняться за своїм спрямуванням, ідеологією, цілями діяльності та засобами їх досягнення. Вивчивши форми і методи, які використовуються в роботі окремих дитячих об'єднань, можна зробити висновок, що всі вони спрямовані на досягнення головної мети – виховання всебічно розвиненої особистості, її соціалізації та інтеграції в суспільне життя.

#### Література

1. Охрімчук Р. Новий життєвий простір дитячого руху // Початкова школа. – 2003. - №8. – С. 14-15.
2. Дитячі громадські організації / Укл. Мазуренко Л.М. – Харків: Основа, 2004. – 192 с.
3. Троцько Г.В., Трубавіна І.М., Хлебнікова Г.М. Українські дитячі та молодіжні громадські організації. – Харків, 1996. – 206 с.
4. Дитячі об'єднання України // Шкільний світ. – 2004. - №21-23. – 127 с.
5. Ярова Л.О. Самовиховання дітей та підлітків у системі скаутингу: Автореферат дис. канд. пед. наук: 13. 00. 07 / Кіровоградський державний педагогічний університет ім. Володимира Винниченка. – Кіровоград, 2000. – 17 с.
6. Диба С. Основні тенденції розвитку скаутського руху в сучасному світі // Шлях освіти. – 2004. - №3. – С. 24-28.
7. Диба С. Ціннісно-нормативна основа соціалізуючої діяльності у скаутській організації // Рідна школа. – 2003. - №1. – С. 25-27.
8. Тисовський О. Життя в Пласті: Посібник для українського пластового юнацтва. – 3-тє вид., справлене. – Нью-Йорк; Торонто, 1969. – 551 с.
9. Стельмахович М. Пласт завжди з нами // Рідна школа. – 1995. - №4. – С. 19-21.
10. Головенько В.А. Життя в Пласті // Рідна школа. – 1993. - №10. – С. 38-42.

11. Жданович Ю. Методи виховання в Пласті // Рідна школа. – 2002. - №4. – С. 21-24.
12. Жданович Ю. Особливості самовиховання дітей у Пласті // Рідна школа. – 2001. - № 10. – С. 41-43.
13. Закон України „Про молодіжні та дитячі громадські організації” №281-XIV від 1 грудня 1998 р. // Відомості Верховної Ради. – 1999. - №1. – С.2.
14. Дитячі об'єднання України. – С. 21.
15. Троцько Г.В., Трубавіна І.М., Хлебнікова Г.М. Вказ. праця. – С. 21.
16. Теоретичні аспекти молодіжної участі у процесах прийняття рішень // Шкільний світ. – 334. – С. 4-5.
17. Тисовський О. Вказ. праця. – С. 55.
18. Жулинська Т. Пластовий довідник. – Головна Пластова Булава при допомозі Крайових Пластових Старшин Канади, США й України, 1999. – С. 7.
19. Заліпська О. „Тому, хто біля тебе, руку дай” // Шкільний світ. – 2004. - №7. – С. 8-9.
20. Діба С. Вказ. праця. – С. 25-26.
21. Заліпська О. Вказ. праця. – С. 8-9.
22. Охрімчук Р. Є така організація! // Шкільний світ. – 2003. - №15. – С. 10.
23. Жданович Ю. Вказ. праця. – 21-24.
24. Романюк Н. Гайда у гайди! – Жінка. – 1998. – Березень. – С. 14-15.
25. Троцько Г.В., Трубавіна І.М., Хлебнікова Г.М. Вказ. праця. – С. 39.
26. Дитячі об'єднання України. – С. 63-64.
27. Шелестова Л. Чи є в нас піонери? // Шкільний світ. - 2003. - №5. – С. 8.
28. Програма Федерації дитячих організацій України „Я – родина – Батьківщина” // Позакласний час. – 2004. - №9-10. – С. 20-26.
29. Зайченко А. Якщо ваша дитина обере СПОК... // Початкова школа. – 2003. – №10. – С.51-53.
30. Кузьменко О., Шатохіна О., Настич Г. Дещо про Спілку дитячих та юнацьких організацій м. Києва // Початкова школа. – 1997. - №6. – С. 50-52.

УДК 336.73(477)"18/19"

**Казьмирчук М.Г.  
ЖІНОЧА ПРАЦЯ В ЛОМБАРДАХ УКРАЇНИ В СКЛАДІ  
РОСІЙСЬКОЇ ІМПЕРІЇ**

*Розглядається проблема жіночої праці в ломбардах України в складі Російської імперії 1886-1917 рр. Звернено увагу на внесок жінок в ломбардну справу.*

Жіноча праця в кредитних установах Російської імперії завжди оцінювалась значно нижче, ніж чоловіча, незважаючи на їх інтерес, знання, вміння чи досвід. Вона розглядалася лише з точки зору тимчасової допомоги перед утворенням сім'ї, і жодного разу стосовно до жінок не вживалось слова «кар'єра». 1886-1917 рр. використовувалась переважно

праця одиноких дівчат, які повинні були самотужки заробляти собі на придане. Ломбарди в українських губерніях Російської імперії сприяли забезпеченню їх робочими місцями з розширенням та утворенням "придатних" для жінки робочих місць.

Роль праці жінок в розвитку таких кредитних установ, як ломбарди, не користувалась увагою серед дослідників соціально-економічних напрямків історії. Поставлений на розгляд аспект є практично недослідженим, оскільки донині залишаються невідомими широкому читацькому загалу архівні документи, що й зумовлює потребу в аналізі всього наявного комплексу джерел, який проводився би згідно з новітніми історичними критеріями оцінювання. Єдиним, хто цілеспрямовано розглядав тенденції плинності кадрів у ломбарді і, зокрема, торкався питання жіночої праці, був фахівець - практик ломбардної справи, розпорядник Одеського приватного ломбарду В. В. Кірхнер [1].

Українські ломбарди включали в економічну сферу інтереси різних верств населення, впливаючи на промисловість, торгівлю та господарство як окремого міста, так і країни в цілому. Для подальшого потужного розвитку цієї прибуткової для імперії сфери у напрямку надання кредиту для сприяння стимулюванню підприємницької ініціативи, влада дозволяла створення мережі кредитно-позичкових закладів у приватному та міському секторах. Отримавши сприятливий ґрунт для прояву приватної ініціативи, мешканці міст, чисельність та соціальне розшарування яких зростало, протягом зазначеного періоду активно впливали на розвиток мережі ломбардних установ.

Комплексний підхід до вивчення проблеми соціальної діяльності ломбардів підросійської України у 1886-1917 рр., зокрема, такого її аспекту, як праця жінок у цих установах в минулому й сьогодні, має наукове й практично-пізнавальне значення через залучення до наукового обігу значного зрізу історичного досвіду. Він залишався недостатньо актуалізованим, а його уроки не переосмислювались і не аналізувались. Включення отриманих в результаті дослідження висновків до наукового доробку для наступної прогностичної екстраполяції об'єктивно назріла. Нинішній стан українських ломбардів нерозривно пов'язаний з їх минулим, для покращення якого має використовуватись критичний історичний досвід, що засвідчує актуальність проблеми вивчення еволюції, аналізу і оцінки змісту й форм їх соціальної діяльності.

Сучасний стан розвитку української історичної науки характеризується також розширенням дослідницької палітри, переглядом багатьох концептуальних положень вітчизняної історіографії, утвердженням модерністських світових тенденцій при вивченні історико-соціальних тем. У цьому контексті дослідження жіночої праці в ломбардах з позицій гендерної історії дають підстави для теоретичного та практичного розширення цього напрямку в історичній науці.

Ломбардна праця вважалась однією з важких як психологічно, так і фізично у 1886-1917 рр. Службовці Харківського міського ломбарду відмічали її "важкість та безпросвітність", складну моральну обстановку, що "важким тягарем лежить на всьому їх існуванні". Служба в цьому закладі "іноді не під силу здоровим організмам, а більш слабкі зазвичай не переносять їх", про що свідчили смертельні випадки [2]. Нелегкі умови були "притаманні виключно службі в ломбардах". Проте надзвичайна напруга сил компенсувалася особливою продуктивністю цього

підприємства у містах та збільшенням чоловічого службового персоналу [3]. Так, оцінювач Харківського міського ломбарду М. Є. Овчинников, приймаючи зростаючу з кожним роком кількість закладів, що складалась "з носильних, хутряних, мануфактурних, срібних, золотих, діамантових та інших речей" при зарплаті в 66 руб. застосовував "не лише спеціальну оцінку, але й фізичну працю" [4].

В ломбардах було дві основних вищих посади: Розпорядник мав наглядати за правильним та швидким виробництвом справ ломбарду, піклуватися про збереження його від всякої шкоди, мати суворий нагляд за цілістю каси і майна, наглядати за виконанням службовцями своїх обов'язків, а також за їх поведінням з клієнтами, складати звіти та кошторис. Він особисто вів такі книги, як журнал оборотів ломбарду, головна книга, книга для запису аукціонних надлишків. Оцінювач-комірник під свою відповідальність оцінював заклади та визначав розмір кредиту, зберігав заклади в коморі у порядку, вів книги закладів та викупу, складав ломбардні аукціонні квитки. Касир відповідав за цілість каси, вів касову книгу, видавав та приймав гроші по документах, отримував особисто кошти для ломбарду з банку, пошти, міської управи та здавав гроші в ці установи, якщо сума перевищувала 50 руб. Конторник виконував доручення розпорядника, робив розрахунок % по кредитах та вів книги грошей з поштово-телеграфної контори, повісток, %% по відстрочках, журнал вхідних та вихідних паперів, посилок тощо [5].

Посади розпорядника та оцінювача надавали чоловікам, а касира та конторника - в крайньому разі жінкам, адже достатню кваліфікацію мали лише перші. З розвитком ломбардного кредиту в Російській імперії кваліфікованість робітників дуже цінувалась, попри те, що деякі розпорядники навіть при вивченні протягом багатьох років і досконалих знаннях ломбардного господарства вважали необов'язковим запрошувати підготовленого робітника, який отримує кваліфікацію на місці [6]. Один з найкращих в українських губерніях, Харківський міський ломбард, з самого відкриття підбирав досвідчений персонал. Наприклад, у 1890 р. він прийняв на службу досвідченого бухгалтера М. О. Плохінського з "довголітньою бездоганною службовою діяльністю". У 1860-х рр. він завідував "матеріальними крамницями та майстернями" маєтків князів Борятинських, звідки у 1867 р. був запрошений на посаду касира маєтків та цукрового заводу генерала Скалона, у 1872 р. поступив на посаду касира і разом з тим завідуючого підвалом винокурного заводу маєтків князя Михайла Миколаєвича, і нарешті звідти в 1875 р. й до 1890 р. служив бухгалтером та діловодом при Харківському відділенні товариства Взаємного поземельного кредиту, яке було "скорочено за розпорядженням міністерства фінансів". Всі попередні роботи залишав за власним бажанням і мав "атестаційні та особисті рекомендації" [7].

Навіть незначні посади в ломбарді вимагали досвідчених працівників. Так, у 1915 р. розпорядник Київського міського ломбарду повідомляв управу, що правління 1 Київської біржової артілі "відізваło тріпальника М. Теслю, як невідповідного своєму призначенню, а замість нього командувало С. Азаренка" [8]. Артільники, "прислані правлінням артілі для зайняття цих посад", виявились недосвідченими "у веденні справи, а незнанням рахівництва рішуче не відповідали своєму призначенню". Тому було вирішено запросити для завідування ломбардом "особу більш відповідальну" - пана Піотровського, який не належав до

артілі. На посаду комірника, касира та оцінювача визвався "домовласник м. Житомира" А. І. де Розенберг, надавши "в забезпечення справного ведення цієї справи заставу в 5000 руб., шляхом накладення заборони на його нерухоме майно" [9].

Проте були й протилежні погляди. Не зважали на чинник кваліфікованості службовців у Київському міському ломбарді, склад яких був "сформований міською управою без попередньої підготовки" [10]. Професійні якості службовців не враховував його директор О.П.Щеславцев, який вважав, що "ломбардна праця не вимагає підготовленого працівника, який отримує її на місці" [11], тому від керівництва "особливо на перших порах вимагається безумовна досвідченість та напружена увага" [12]. Його висновки спростував невдалий досвід економії на фахівцях 1911 р. та 1912 р. міської управи Житомира, яка запросила членів Київської біржової графа Бобринського артлі: одного в якості завідуючого ломбардом, а іншого як комірника та касира [13].

Іншої кадрової політики дотримувались в Одеському приватному ломбарді. Недаремно представник Санкт-Петербурзького столичного банку назвав його "firma primissima" (міцна найперша – М. Г.). Адже цей ломбард був міцним не завдяки кам'яними стінам чи сталевим затворам, а завдяки ретельному добору штату службовців [14]. Його склад розширювався пропорційно зі зростанням об'ємів кредитної діяльності Одеського приватного ломбарду. Плинність працюючих в ломбарді була незначна. Якщо у 1887 р. тут працювала тільки 21 особа, то у 1912 р. вже 122. Найбільш кількісно зріс штат конторників і писарів з 4 до 41 особи [15]. Оцінювачів намагалися запрошувати не з артлій, як це робили у Миколаївському міському ломбарді, а зі складу ювелірів, які раніше тримали свої великі майстерні. Їх "навчали самі", закріплюючи за досвідченими оцінювачами, а після приймали екзамени у "присутності правління, депутатів і експертів-оцінювачів" [16].

Одеський приватний ломбард, маючи справу із "складними та дрібними ломбардними операціями", які вимагали багато різних витрат, отримував великі прибутки завдяки організації своєї справи з "по можливості більш дешевим складом службовців". Для цього на роботу запрошували "одиноких жінок чи дівчат, зазвичай здатних задовольнитись меншим утриманням, та молодих людей, які лише починають свою конторську кар'єру" і тому не прагнуть значних винагород за службу [17]. З перших років існування Одеського приватного ломбарду в складі конторників працювали жінки: у 1912 р. їх було 18 осіб [18].

Розпорядник Одеського приватного ломбарду В. В. Кірхнер відмічав з розвитком приватної ломбардної справи та її ускладненням дві основні тенденції в роботі своєї установи. З самого початку "в гонитві за досвідченими службовцями" почав формуватись більш-менш постійний склад службовців. По-друге, "несприятливі життєві умови змусили більшість службовців-жінок триматися за свої посади, віддаючи перевагу матеріальній незалежності перед невідомістю умов сімейного життя". Молоді люди навпаки вступали в ранні шлюби і хвилюючись про потреби сім'ї, "втрачали можливість та бажання шукати собі більш вигідні місця через страх хоча б тимчасово залишитись без посади" [19].

На відміну від нього Харківський міський ломбард не приймав жінок на роботу, про що свідчить письмове прохання 1881 р. пані Блінової. З її

листа видно, що це була гарно освічена та ввічлива пані, яка знала ціну кожній хвилині та не звикла турбувати когось приватними переговорами. Проте жінка, "потребуючи будь-яке заняття по конторській частині" і "дізнавшись з газет, що в Харкові відкривається міський ломбард", вирішила звернутися по допомогу до міського голови І. Ф. Фесенка при влаштуванні на роботу. Але зі звернення в управу та особистої зустрічі з розпорядником "дізналась, що справа ця обмежується дуже скромним початком, а тому і службовців буде теж обмежена кількість, якщо ж справа розвинеться, то, можливо, і жінок будуть приймати на службу" [20].

Її досвідчений аналіз ситуації в кредитній сфері дозволив зробити такий висновок: "жодна людина не сумнівається, що ця справа (ломбардна – М. Г.) швидко розростеться і буде вимагати збільшення штату службовців". В зв'язку з цим жінка сподівалась, якщо розпорядник "буде приймати службовця вже знайомого зі справою", то прохала міського голову мати на увазі її кандидатуру. Вона готова була працювати випробний термін без жалування місяць або два, а потім, коли організатори ломбарду побачать, що "справа за своїм розвитком потребує" її послуг та пані приносить користь для нього, тільки тоді призначити жалування "яке забажає".

Н. Блінова була переконана, що своїм "знанням та працелюбством" виправдає "будь-яку рекомендацію" міського голови. Вона також мала особисті рекомендації від "осіб, добре відомих в місті Харкові". Жінка дуже прохала пана Фесенка "звернути люб'язну увагу" на це прохання. Але в разі неможливості виконати його погоджувалась працювати випробний термін без жалування будь-де за спеціальністю [21].

Отже, проаналізовані документи з проблеми праці жінок в ломбардах підросійської України 1886-1917 рр. свідчать про те, що їх робота поступово починає використовуватись в ломбардній справі. Хоч вони не займали високих посад, проте також помітно впливали на розвиток ломбардів, приділяючи цим установам свій час, застосовуючи свої, нічим не гірші за чоловіків, знання та працелюбство. Жінки в російській імперії обстоювали свої права на працю, писали до місцевих органів влади листи, в яких переконували в корисності послуг для міських установ. Приватні ломбарди з самого початку організації приймали жінок на роботу і створювали непогані міцні службові колективи, які приносили високі прибутки та віддавали майже все життя службі. Ці приклади переконували міські органи влади у вигідності праці жінок в міських установах.

Це дослідження тільки окреслює кілька сюжетів із соціальної діяльності ломбардних закладів і вкотре наголошує на необхідності продовжити пошук та систематизацію архівних і друкованих матеріалів з цієї проблеми.

#### Література

1. Доклад директора-распорядителя В. В. Кирхнера о капитале вспоможения за долголетнюю службу в Одесском частном ломбарде.– Одесса, 1907 г.–13 с.
2. Державний архів Харківської області ( Далі. – ДАХО). – Ф. 45. – Оп. 3. – Спр. 3081. – Арк. 57.
3. Там само. – Оп. 1. – Спр. – 3316. – Арк. 12.
4. Там само. - Ф. 45. - Оп. 1.- Спр. 1729. - Арк. 38.
5. Державний архів Житомирської області ( Далі. – ДАЖО). – Ф. 62. – Оп. 1. – Спр. 1145. – Арк. 138 – 138зв.

6. Державний архів м. Києва ( Далі. – ДАК). – Ф. 163. – Оп. 54. – Спр. 418. – Арк. 9зв.
7. ДАХО. – Ф. 45. – Оп. 1. – Спр. 1624. – Арк. 4 – 4 зв.
8. ДАК. – Ф. 163. – Оп. 54. – Спр. 418. – Арк. 46.
9. ДАЖО. – Ф. 62. – Оп. 1. – Спр. 1145. – Арк. 127 – 128 зв.
10. Городской ломбард // Известия Киевской городской думы. – 1914. - № 10. – С.165; Отчет Киевского городского ломбарда за первый отчетный период за 1914 – 1915 г. – К., 1916. – С. 4.
11. ДАК. – Ф. 163. – Оп. 54. – Спр. 418. – Арк. 9 – 9 зв.
12. Отчет Киевского городского ломбарда за первый отчетный период за 1914 – 1915 г. – К., 1916. – С. 4.
13. ДАЖО. – Ф. 62. – Оп. 1. – Спр. 1145. – Арк. 126 – 126 зв.
14. Кирхнер В. В. Записка директора-распорядителя. 1887 – XX – 1907. – Одесса, 1907. – С. 40 - 41.
15. Одесский частный ломбард за 25 лет. Записки директора-распорядителя и учредителя В. В. Кирхнера.- Одесса, 1912. - С. 68.
16. Местная хроника // Южанин.- 1894.- 20 августа.- С. 3; Одесский частный ломбард за 25 лет. Записки директора-распорядителя и учредителя В. В. Кирхнера.- С. 65-66.
17. Доклад директора-распорядителя В. В. Кирхнера о капитале вспоможения за долголетнюю службу в Одесском частном ломбарде. – Одесса, 1907. – С. 1.
18. Там само.- С. 66.
19. Доклад директора-распорядителя В. В. Кирхнера о капитале вспоможения за долголетнюю службу в Одесском частном ломбарде. – С. 1 -2.
20. ДАХО. – Ф. 45. – Оп. 1. – Спр. 1624. – Арк. 16 зв.
21. Там само. – Арк. 17.

ББК 633 (4 Укр - 4 Чек)

**Конон Ю.М.  
ШЕВЧЕНКІВСЬКИЙ НАЦІОНАЛЬНИЙ ЗАПОВІДНИК У  
КАНЕВІ - СВЯТИНЯ УКРАЇНСЬКОГО НАРОДУ**

*Розповідається про значення, яке відіграє Шевченківський Національний заповідник у Каневі в житті українського суспільства.*

Як відомо, генії належать людству. Проте перш за все вони належать своїй країні та своєму народу, які надихали їх та давали наснагу для творчості. Одним із геніїв українського народу був і залишається Тарас Григорович Шевченко. Будучи справжнім патріотом свого народу в часи без держав`я Шевченко зумів запалити серця співвітчизників любовю до України, її культури, мови. Його геніальність полягає в тому, що не лише українці, а й інші народи проинялись глибокою симпатією та повагою до всього українського. І це в той час, коли російський царизм, багато визначних діячів взагалі заперечували існування української народності, а особливо мови, вважаючи її російським діалектом. Значення творчості Шевченка для України полягає ще в тому, що навіть по його смерті, його патріотизм і досі запалює серця українців і не лише. Тому й досі не

заростає дорога до його могили в місті Каневі на Чернечій горі, яка була перейменована людьми в Тарасову.

Фізично знесилений десятирічним засланням, переслідуваний жандармами поет мріяв хоч останні роки свого життя прожити на рідній землі. Він хотів оселитись між Каневом і селом Пекарі, поблизу Дніпра. Тут він вибрав собі місце і вже вів переговори з місцевим поміщиком про купівлю ділянки [1,3].

Як гадають дослідники його життя і творчості, Тарас Григорович вперше приїздив до Канева в 1845 році. В цей час він відвідав Канів. Йому настільки сподобались краєвиди цього стародавнього міста, що поет багато разів згадає про нього у своїх листах знайомим і друзям. Згадки про Канів є також у його поемі „Гайдамаки” та в містерії „Великий льох”. Влітку 1859 року, приїхавши до Канева, поет оглянувши місто і його околиці намалював красвид „Біля Канева”. За згадками очевидців Шевченко любив посидіти на вершині Княжої гори, з якої на десятки кілометрів відкриваються чудові краєвиди Дніпра-Славути, оспіваного поетом у багатьох творах [2,247].

Саме в таких місцях поет хотів би жити. В листах до свого брата він просив купити для нього десь біля Канева клаптик землі, заготовити будівельний матеріал і навіть вислав проект хати. Проте цим мріям не судилось здійснитись. Арешти, тяжкі умови заслання в Оренбурзьких степах підірвали здоров'я поета, замучений самодержавством Т.Г.Шевченко помер в Петербурзі в розквіті творчих сил 10 березня 1861 року. Його друзі довго просили дозволу перевести прах поета на Україну і тим самим виконати заповіт Великого Кобзаря. Отримавши дозвіл, у травні вони розкрили могилу, і підняли прах поета, дерев'яний гроб поставили в цинковий, потім поставили його на спеціальну побудовану підводу, накрили за традицією червоною китайкою. Супроводжували поета на Україну художник Г.Н. Лестахівський та А.М.Лазаревський [3, 8].

20 травня 1861 року тіло поета на пароплаві „Кременчуг” було перевезено до Канева. Родич Тараса Григоровича Варфоломій Шевченко спочатку хотів поховати поета біля Успенського собору. Проте йому перешкодив вірний друг та соратник Шевченка Честахівськийф. 21 травня він з родичами Шевченка поїхали на човні вниз по Дніпру. Варфоломій Шевченко показав місце, яке він хотів купити для хатини Тараса Григоровича. Це була Чернеча гора. Місце сподобалось родичам, а головне воно відповідало проханню покійного. Після перепоховання Честахівський вирішив насипати над прахом поета високу могилу. На його заклик відгукнулось місцеве населення. Протягом двох місяців вони носили землю, збирали каміння та обкладали могилу, дуже швидко тут виріс величезний курган, який було видно здалеку [4,9].

3 дня перепоховання поета в Каневі 22 травня 1861 року, Шевченкова могила стала місцем паломництва прогресивної інтелігенції та простого люду з усіх куточків колишньої Російської імперії. Лише зусиллями населення навколишніх сіл на могилі поета було насипано великий курган і поставлено дубовий хрест, витесаний Степаном Кутахом. З цього часу Чернечу гору в Каневі відвідала велика кількість людей, яким була на байдужа доля видатного українського поета. Тут в свій час побували М.Вовчок і Л. Українка, М.Коцюбинський і О.Кобилянська, М.Кропивницький і М.Лисенко, І.Репін і М.Лесков та ін. [5, 146].

Російські можновладці завжди вороже ставилися до геніального українського поета, тому не вважали за потрібне упорядкувати могилу.

Великого Кобзаря Т.Г.Шевченка і так само ставились до тих, хто прагнув це зробити. Це робилося для того, щоб швидше з пам'яті українського народу зникли згадки про геніального українського поета, художника, про його заклики до свободи, до волі. Російська імперія не дала жодної копійки на впорядкування могили і навіть брала гроші з троюрідного брата поета Варфоломія Шевченка за місце поховання Т.Г. Шевченка [6,9].

Відомий художник того часу К.Ф. Ухач-Охорович згадує, що здавалося б, що могила Т.Шевченка забута. Проте прихильники його таланту час від часу приїздили в Канів до завітної могили. Приїжджаючи до святої могили, відвідувачі дуже часто натрапляли на перешкоди. Охоронці порядку в Канівському уїзді чомусь вважали, що ці екскурсії порушують спокій канівчан і забороняли відвідувати могилу. На їхню думку, тут спокійно могли прогулюватись лише кози та вівці. Поліцейські часто приставали до випадкових відвідувачів могили Великого Кобзаря з дивним запитанням: „Чого ти ходиш на могилу? Чого ти плачеш ідучи?” [7,451].

Через 20 років після перепоховання великого українського поета Тарасова могила перебувала у жахливому стані. Піклування, за словами Є.Чекаленка, „про впорядкування цієї святої для українців могили, подібної до якої не має жоден народ у світі” взяли на себе троюрідний брат і побратим Тараса Григоровича Варфоломій Шевченко, Василь Гнилосиров разом із Старою Київською громадою, до якої входили М.Лисенко, М.Старицький, В.Антонович, Т.Рильський, О.Русов, В.Науменко та інші. Поштовою стала телеграма, надіслана в 1882 році до київської газети „Заря” учителем-просвітителем Василем Гнилосировим:

„Канів, 25 жовтня. Могила поета України Т.Г.Шевченка являє собою в даний момент цілковиту руїну. Могильний хрест днями звалився до Дніпра, розбившись на два шматки нижче вінця та біля основи. Залишки палять підлітки-пастухи, гріючись від холоду біля насипу могили” („Заря”. -1882.-26.Х.-№236).

Ця публікація знайшла відгук в серцях українських патріотів. Вони об'єдналися в благородному пориві врятувати могилу поета. До редакції на адресу газети „Заря” надійшло немало пожертвувань на впорядкування могили на Чернечій горі. 500 карбованців виділило Полтавське земство, 180 карбованців було зібрано на впорядкування Шевченкової могили серед москвичів великим другом Т.Г.Шевченка Варварою Репніною [8,9].

Великий внесок у збереження могили Кобзаря зробив відомий український меценат Василь Васильович Тарновський. Ще в дитячі роки йому пощастило зустрітися з Кобзарем, ця зустріч змінила його життя. Василь Васильович особисто замовив чугунний хрест по проекту інженера А.Ф. Якубенка на заводі міста Термена за 1000 рублів. Якубенко також розробив комплексний проект реконструкції Шевченкової могили та керував будівництвом хати-світлиці біля неї. Хрест, який поставили на могилу, було розроблено академіком архітектури Віктором Івановичем Сигучовим також на замовлення Тарновського. Сам Василь Васильович не лише пожертвував гроші на пам'ятник, а власноруч прикрасив його чудовим барельєфом Тараса Шевченка. На оригіналі цього барельєфа внизу вирізьблено його автограф. Також меценат сам підібрав і слова Тараса Григоровича до дошки на хресті:

Свою Україну любить,

Любіть її. Во время люте,  
В останню тяжкую минуту  
За неї господа молить [9, 68].

Ця дошка із такими патріотичними рядками стала приводом для арешту хреста, його довго не дозволяли забрати із заводу. Лише завдяки титанічним зусиллям українських патріотів був зведений перший меморіал на Чернечій горі, що являв собою чавунний хрест на кобзаревій могилі та хатинку біля неї, в якій було пізніше обладнано перший народний музей Т.Г.Шевченка, названий Тарасовою світлицею [10, 69].

Про те, як виглядала могила Кобзаря після її впорядкування, описав у нарисі „Шевченкова могила” Михайло Коцюбинський: „Нагорі, попри повітку та хату сторожа, вхід на маленьку площину огорожену штахетами. Посередині того плацика, засадженого молодими щепами, зеленіє вкрита травою висока могила. Ззаду на могилу провадять дерев'яні східці, а на могилі в чавунній посрібленій огорожі здіймається чавунний хрест, помальований білою фарбою. Кінці хреста злучає широкий обід. Від східця блищить на хресті позолочуваними буквами напис: „ШЕВЧЕНКО”... [11, 70].

А ось як згадує про відвідини Шевченкової могили І.Белоусов: „Прямо перед нами виріс, вкритий травою курган, на вершині Кургана височів білий хрест. По дерев'яних східцях ми підійшли до самого хреста, огороженого решіткою. Під хрестом, на одній стороні, зверненій до Дніпра - барельєфне зображення поета і під ним одне слово „Шевченко”, а на протилежній стороні напис: „Родивсь Р.Б. 1814. Лютого 25 дня,  
Почивъ Р.Б. 1861. Лютого 25 дня”.

З вершини могили перед відвідувачами відкривався чудовий краєвид. Видно лівий берег Дніпра, осяяний сонцем, темні води Дніпра. І.Белоусов разом з колегами відвідали Тарасову Світлицю. Тут, в невеликій хатиночці, прямо перед входом на стіні висів потрет Шевченка - копія масляними фарбами з картини Репіна. Рама увішана вишитими рушниками. В передньому кутку образ Святого Тарасія і стіл, покритий скатертиною. На столі лежали „Кобзар” і книга, в якій розписувались відвідувачі. На стіні висіла картина, на якій було зображено кобзаря, оточеного українцями. Белоусов зрозумів, що саме так і уявляв Т.Шевченко своє життя на Україні [12, 75].

Цей хрест на могилі Т.Г. Шевченка було видно далеко за межі Канева, він зазивав українців на могилу протягом сорока років поки радянська влада не знищила його як символ самодержавства, а тих, хто доклав зусиль для його створення оголосили „буржуазними націоналістами” [13, 77].

Рятували від знищення святу могилу Великого Кобзаря і в 1912 році. Канів, розташований на правому березі Дніпра, славився своїми літніми зливами, що стікаючи з гір до ріки нищили багато людських земель, прорізували багато нових ярів. Така стихія називалась „туча”. Могутні хвилі „тучі” забирали по дорозі цілі хати, стайні і зносили все це до Дніпра. В 1912 році стало відомо, що така стихія загрожує Тарасовій горі і можуть знищити могилу Т.Г.Шевченка. Боротись з „тучами” повинно було Канівське земство. В цей час при Канівській повітовій управі був гурток свідомих українських інтелігентів, до якого входили Григорій Петрович Варавва, Яким Павлович Єрмолаєв, Сергій Демидович Шапран, Василь Іванович Пустовійт та ін. Саме вони звернули увагу голови земства на майбутню

проблему. Борис Олександрович Беренгович, 28-річний, високоосвічений, дуже багатий поміщик, голова Канівського повітового земства прийняв новину про можливість знищення національної пам'ятки близько до серця. Він виніс цю проблему на голосування на зборах повітового земства. Беренгович виступив з доповіддю, в якій було докладно змальоване становище Тарасової гори і вимагав негайного схвалення запобіжних засобів, щоб не допустити до руїни цього історичного місця. За проект висловились велика кількість земських „гласних“, було схвалено виділити 1000 карбованців на заліснення гори. Проте проросійський генерал-губернатор Суковкін заборонив витратити коштів земства на врятування могили Т.Г.Шевченка. Голову повітової земської управи Б.О.Беренговича було знято з посади, хоч ця посада була виборною, а всі члени гуртка були тим чи іншим способом репресовані царською поліцією [14, 141].

Гору було врятовано лише зусиллями селян з навколишніх сіл. Вони багато зусиль і праці доклали до укріплення глибокого провалля на південь від могили, і тим відсунули на якийсь час велику загрозу для святого для всієї України місця спочинку Т.Г.Шевченка [15, 144].

Більшовики, як не дивно, на відміну від царизму, змінили ставлення до Тарасової гори в Каневі. Радянська ідеологія, розуміючи значення творчості великого поета для всіх народів колишньої імперії, вирішила використати її у своїх пропагандистських цілях. Тому 20 серпня 1925 року РНК УРСР прийняла постанову про створення Державного лісостепового заповідника України імені Тараса Шевченка. Так розпочалась історія Шевченківського національного заповідника у Каневі, якому судилося стати святинею українського народу, і не лише, яка надихала наш народ в різні періоди історії. І досі мільйони людей приходять до могили великого сина українського народу, геніального поета й художника, чия безмежна любов до батьківщини є прикладом для сучасних патріотів [16, 426].

До 70-х роковин з дня смерті Т.Г.Шевченка РНК УРСР 10 березня 1931 року приймає постанову про перетворення території могили Т.Г.Шевченка на культурно-освітній осередок, гідний пам'яті поета. З цією метою було вирішено спорудити на Шевченковій могилі монумент та збудувати поряд музей. У 1933 році розпочалося будівництво нового палацу-музею за проектом архітектора В. Кричевського та його талановитого учня та помічника Петра Костирка [12]. В основу майбутнього проекту митцями було покладено образ селянської хати, під стріхою якої виростав сам Шевченко. В.Кричевський і П.Костирко спроектували і монументальний пам'ятник на могилі Великого поета з червоного мармуру. В основу композиції було покладено образ Тараса Шевченка зі складеними руками на грудях в задуманій позі та поглядом зверненим до Дніпровських просторів, згідно його „Заповіту“ [17, 255].

Цей меморіальний комплекс набув такого символічного значення, що навіть в часи важких випробувань для нашого народу, під час Великої Вітчизняної війни 1941-1945 років, він надихав людей на подвиги. Зокрема, експонати музею розповідають, як пристрасне слово Тараса Шевченка кликало на боротьбу з поневолювачами. Під час війни художники створили серію плакатів із гнівним профілем Кобзаря і з закличними рядками його поезій. Десятки партизанських загонів носили ім'я Шевченка, [18, 436].

Музей працював під час війни протягом двох років і надихав людей на подвиги. Проте тоді не велася ні реєстрація відвідувачів, ні Книга вражень, які могли б розповісти про цей важкий для меморіалу період.

Працівники музею, які тоді працювали, згадують, що їм не платили зарплату, розповідають про важкі умови праці, про нелюдське ставлення до них фашистів. Але вони намагалися робити все, щоб зберегти безцінні фонди музею. Відвідувачами в час окупації були переважно німці, які зневажливо ставилися до наших духовних цінностей. Часто під час відвідин музею окупанти прихоплювали з собою, або просто били, завдавали шкоди реліквіям українського народу. Музейні працівники намагались врятувати фонди музею від знищення та розграбування, тому частину експонатів закопали в землю. У період тимчасової окупації гітлерівці перетворили Тарасову гору - святиню українського народу - на концтабір. Колючим дротом було обнесено музей. Десятки розбитих скульптур, потрошені картини, постріляні й спалені рідкісні документальні фотографії звинувачують гітлерівських варварів [19,436].

Військовий кореспондент газети „Правда“ Б. Полевой, який під час війни брав участь у форсуванні Дніпра, в оповіданні „На могилі Шевченка“ розповів про те, як радянські воїни рятували національну святиню від знищення і як звільняли її від німецько-фашистських завойовників. Зокрема, він описав такий епізод: „Коли фронт підійшов до Дніпра і наші частини окопались на лівому березі річки, фашисти влаштували підлу провокацію. За Тарасовою горою вони поставили батареї і щодня обстрілювали радянські позиції через пам'ятник Т.Г.Шевченка, щоб викликати вогонь наших батарей і таким чином зруйнувати могилу. Проте наші артилеристи визначили звукометричним приладом розташування німецьких батарей за горою і навісним вогнем знищили їх дотла“ [20,89].

В подальші роки музей поступово перетворюється в справжню мекку, куди щорічно з різних країн світу приїжджали тисячі людей, що бажали вшанувати пам'ять Великого Кобзаря. Кожного року тисячі туристів з різних країн світу відвідують Шевченківський національний музей в Каневі. Тут побували мільйони людей, представники 133 країн світу. Якщо в рік заснування музею його відвідало 7 тисяч чоловік, то пізніше тут бувало понад 250 тисяч на рік. А за весь час існування музею його оглянуло понад 12 мільйонів чоловік. Посланці з усіх континентів земної кулі схиляли голови перед великим сином українського народу [21,159].

Доля національної святині і досі хвилює шанувальників Кобзаря. Тому так рішуче було висловлено протест проти розвитку промзони на лівому березі Дніпра, розпочатого союзним Міненерго, через пресу, телебачення, радіо, а також в численних листах на адресу органів влади. Свою солідарність з українським народом висловили інші народи колишнього Союзу та зарубіжних держав. Проблема спорудження промвузла на лівому березі Дніпра навпроти Тарасових висот переросла у проблему збереження духовності українського народу. Цю акцію, спрямовану на збереження природної краси національної святині також підтримала і українська діаспора, а Головна Рада Наукового Товариства ім. Шевченка заявила: „Тарасова гора - це незроритамогила з нашим духовним скарбом. Вона мусить залишитися найсвятішим заповідником українського народу .“ Та, на жаль, це не досить добре усвідомлювали чиновники та будівельники з Міненерго. Вони не зупиняли будівництво промислових споруд як раз навпроти національної святині. Вони не розуміли, що це була б втрата

не лише для українського народу, а й для усієї світової культури, адже Шевченкову усипальницю відвідують не лише українці.

І все ж народ зумів захистити свою найбільшу Святиню. Майже два роки не вщухали пристрасті навколо Шевченківського заповідника. І, нарешті, Рада Міністрів України 5 травня 1990 року видала розпорядження про зупинення промислового будівництва на заповідній території. Українська святиня була збережена, а об'єднані зусилля нащадків поета показали, що наш народ завжди буде боротись за свої національні символи [22, 3].

Майже сто років привертає до себе людські серця Тарасова гора та могила Т.Г.Шевченка. В усяку пору року, з ранку до пізнього вечора прямують сюди люди різних віків, професій, національностей. Тут вони відкривають чарівний дивосвіт української культури, одним із визначних творців якої був і залишається Тарас Шевченко. Як місце всенародної прощі Тарасова гора покликала до себе кожного, хто не цурався українського мо коріння, хто прагне допомогти своєму народові гідно віднайти себе у світовій родині вільних народів.

### Література

1. Каневский государственный музей-заповедник „Могила Т.Г.Шевченко”. - К.: Мистецтво, 1964. - 20с.
2. Шевченків край „Фотопутівник”. - К.: Мистецтво, 1989. - 263с.
3. Шестопап П.Л. „Могила Т.Г.Шевченко”. - К.: 1954. - 103с.
4. Там само. - С. 9.
5. Тарахан-Береза З.П. Святиня: Науково-історичний літопис Тарасової гори. -К.: 1998. - 544с.
6. Тарахан-Береза З.П. Першому Шевченківському меморіалу на Чернечій горі - 120 років // Слово Просвіти. - 2004. - 19-25 серпня.
7. Ухач-Охорович К.Ф. Могила Т.Г.Шевченки (Из записной книжки художника) // Исторический вестник Историко литературный журнал. - №6. - 1885. - май. - С.448-455.
8. Тарахан-Береза З.П. Першому Шевченківському меморіалу на Чернечій горі - 120 років // Слово Просвіти. - 2004. - 5-11 серпня. -С.9.
9. Тарахан-Береза Василь Тарновський та пам'ятник-хрест на Шевченковій могилі // Родовід. - №14. - 1996.
10. Там само. - С.69.
11. Там само.
12. Поездка на могилу Т.Г.Шевченка // Под ред. Белоусова И.А. - М.: „Утро”, 1909. - 125с.
13. Там само.
14. Кобець Олекса Де спочиває Тарас // Слово. Збірник українських письменників в екзилі. - Вип.2. - Нью-Йорк, 1964.
15. Там само.
16. Тарахан-Береза З.П. Святиня: Науково- історичний літопис Тарасової гори. - К.: 1998. - С. 426.
17. Бас В.В. Шевченків Край: Фотопутівник. - К.: Мистецтво, 1989. - С. 255.
18. Тарахан-Береза З.П. Святиня: Науково-історичний літопис Тарасової гори. - К.: 1998. - С. 436.
19. Тарахан-Береза З.П. Святиня: Науково-історичний літопис Тарасової гори. - К.: 1998. - 544с.
20. Шестопап П.Л. „Могила ТГ.Шевченко”. - К.: 1954. - 103с.
21. Чайковська К. На Тарасовій горі // Всесвіт. - 1986. - №4. - С159.
22. Сторінками Книги вражень 1939-1999рр. // Чернеча гора. - №2. - 1999.

УДК – 930.1, 631.11 (Укр.)

**Кравець Ю.А.  
СТУПІНЬ НАУКОВОГО ВИВЧЕННЯ ТА ІСТОРИОГРАФІЯ  
ПРОБЛЕМИ РОЗВИТКУ ПІДПРИЄМНИЦТВА В  
УКРАЇНСЬКОМУ СЕЛІ В КІНЦІ ХІХ – ПОЧАТКУ ХХ СТ.**

*Подано загальний аналіз сучасного наукового стану дослідження і вивчення та розгорнутий огляд історичної літератури з даної проблематики.*

Падіння кріпосного права в Росії дало у пореформений період величезний поштовх до соціально-економічних змін на селі. Цей процес посилювався, з одного боку, погіршенням становища селян, а з іншого – розвитком капіталізму. Українське селянство за свою багатовікову історію пройшло складний шлях. Будучи основним трудовим класом феодального суспільства, воно відіграло вирішальну роль у поступальному розвитку продуктивних сил нашої країни. Головна ініціатива належала заможному селянству, що легко впоралося з викупом землі і, маючи власні матеріальні засоби почало удосконалювати своє господарство шляхом інтенсифікації.

Проблемам соціально-економічного розвитку селянства у пореформену добу присвячено багато фундаментальних праць та публікацій. Проте, зокрема, проблема становлення прошарку сільських підприємців в умовах розвитку капіталістичних відносин на селі потребує подальшого обміркування і дослідження.

Тому головним завданням в даній науковій публікації, автор вбачає в детальному огляді сучасного наукового стану вивчення цього питання та аналізу історіографії з зацікавленої проблематики. За інтенсивністю, напрямком, характером та цілями висвітлення теми розвитку підприємництва в українському селі в кінці ХІХ – на початку ХХ ст. у вітчизняній історіографії умовно можна виділити декілька етапів: перший - дореволюційна історіографія; другий - радянська історична література; третій - сучасна історична наука.

У вітчизняній історіографії неодноразово робилися спроби проаналізувати якісні зміни, пов'язані з розвитком у пореформеному селі товарно-грошових, капіталістичних відносин на рубежі ХІХ - ХХ століть, проте висвітлювались вони під різними кутами зору і з різних позицій.

Дослідник Ф.Ф. Воропонов [1] одним з перших проаналізував вплив специфічної політики самодержавства на Правобережжі України на добробут українського селянства і розглянув зміни в соціальному

100-----

становищі землеробського населення Південно-Західного краю до початку ХХ століття.

Дослідження Т. Осадчого [2] містить значну кількість даних про розвиток поміщицьких і селянських господарств. Разом із тим, поза увагою вченого залишились питання орендних і соціально-правових поземельних відносин на селі.

В. Постников [3] ґрунтовно описав селянські господарства в Таврійській, Катеринославській, Херсонській губерніях на основі земельно-статистичних спостережень з метою вивчення селянського господарства. Він співставляв різні селянські господарства за розміром наділу, посіву, розподілом реманенту і худоби, видами оренди позанадільних і надільних земель, складом сім'ї і заможності двору. При цьому дослідник брав до уваги співвідношення посівної площі з кількістю робітників, робочої худоби в різних групах селян Півдня України. Він також подав дані про трудомісткість та ефективність селянської праці по Катеринославській губернії, проте обмежився даними лише по 3-х повітах - Бердянському, Мелітопольському і Дніпровському. Аналізуючи колоністські господарства, вчений цифрові дані об'єднав з даними по селянських господарствах, хоча чисельність колоністів у згаданих повітах було незначним. Варто погодитись з його висновком про те, що продуктивність селянської праці і робоча спроможність сім'ї значно підвищується із збільшенням розмірів господарства та застосуванням машин, що перебувало поза увагою попередніх дослідників. Праця В. Постникова дає цінний матеріал про велике нагромадження орендних земель в руках селянської верхівки і про посилення соціальної диференціації населення.

В.І. Ленін у своєму дослідженні [4] зробив узагальнення фактичного матеріалу статистики і наукових праць з питання становища і розвитку селянського господарства в Україні, але лише вибірково, за даними по окремих повітах і губерніях, не зупиняючись на практичних заходах уряду, спрямованих на розв'язання аграрного питання. Значну увагу він приділив процесу становлення внутрішнього російського ринку, майнового розшарування селянства і економічним суперечностям цього процесу, суспільно-економічним відносинам у селянському середовищі виходячи з класових позицій, розроблених марксизмом. Значення використання машин в селянському господарстві, їх вплив на становлення внутрішнього ринку при капіталістичних відносинах, застосування найманої праці в землеробстві і зростання торгівельного землеробства В. Ленін розглядав лише на прикладі губерній Південної України. В ряді інших праць [5] В. Ленін розглянув становище селянства, виклав тактику більшовиків щодо селянства і вказав на шляхи і засоби вирішення аграрного питання. Щоправда, визначав основні тенденції, пов'язані з селянством, без урахування специфічних регіональних особливостей.

З ліберальних позицій розглядав селянську боротьбу проти поміщиків і капіталістичного гноблення В. Веселовський [6]. Її він розумів лише як прагнення поліпшити своє економічне становище і задовольнити власні потреби. Історик заперечував загальнодержавний характер селянського руху і розглядав його без зв'язку з революційною боротьбою пролетаріату, обминув питання про ступінь активності різних соціальних верств селянства в революційній боротьбі. Селянство розумів як цілісну соціальну групу. Автор заперечував політичний характер вимог селян, однак його праця дає значний матеріал про аграрні відносини.

Автори двотомної праці «Аграрное движение в России в 1905-1906 годах» [7] аналізували аграрні відносини і селянські рухи за матеріалами кореспондентів Вільного економічного товариства, переважно дворян, сільських писарів, служителів церкви, заможних селян. Тому вони -А.Є. Лосицький (дані по Правобережній Україні), В.С. Голубев (дані по Лівобережжю), В.Г. Громан (дані по Південній Україні) - замовчували причини виступів селян, вплив на селянство робітничих страйків, приєднання селянських громад до Всеросійської Селянської спілки. Автори намагались довести, що провідна роль в селянському русі належала заможним селянам. Причини селянських рухів вбачали в «розбещеності» населення, в «нерозумінні» маніфесту 17 жовтня 1905 року.

П.П. Маслов - дослідник з табору меншовиків - відкрито ігнорував революційність селянства, розглядав його виступи ізольовано від революційних виступів пролетаріату, засуджував такі форми селянської боротьби, як розгром і підпали економії, поміщицьких маєтків, знищення їх майна, твердив, що боротьба селянства в роки першої російської революції мала суто економічний характер, але відзначав деяке пробудження політичної свідомості селянства, пов'язуючи це з виборами до 1-ї Державної думи. В своїй праці [8] він намагався довести домінантність в Росії оренди «продовольчого характеру».

С. Прокопович - представник кадетсько-міщанського табору - боротьбу селян зводив до прагнення збагатитися за рахунок поміщиків, не помічаючи того, що боротьба селян була спрямована проти численних пережитків кріпосництва, не розуміючи змісту селянського руху. Негативно оцінював виступи селян, що супроводжувалися погромами поміщицьких маєтків. Описуючи страйки, доводив, що нібито керівна роль в них належала селянам середнього достатку, замовчував факт спрямування страйків проти селянських підприємців, а не тільки проти поміщиків [9].

Праця меншовика М. Рожкова відображає тенденцію до збільшення у перший час після столипінського землеустрою здачі селянської надільної землі в оренду, тому що селяни мали матеріальні труднощі у зв'язку з виходом на хутори. Автор приділяв значну увагу скороченню оренди у землеустроєних господарствах, особливо у тих, що вийшли на хутори і відруби [10].

Позиції октябристів щодо селянського аграрного питання в історії відстоювали в своїх працях Г.А. Крестовніков [11], П.Д.Долгоруков, 1.1. Петрушкевич [12], А.А. Кауфман [13], Д.І. Пестржецький [14]. Вони не помічали соціально-економічних пережитків політичних залишків кріпосницької системи на селі, недооцінювали революційної ролі селянства.

Офіційні урядові погляди на становище селянства і розвиток капіталістичних відносин на селі (переважно з поміщицької точки зору) відображають публікації державної комісії 1901 року [15] та інші видання [16].

Цінний матеріал про становище селян, умови найму на Півдні України, захворювання дають праці заможного санітарного лікаря М.І. Тезякова [17; 18]. Також цікавою є праця М. Шаховського [19], у якій автор зображує угодницькі промисли селянства та швидке поширення сільськогосподарських машин на Півдні України. Ці праці мають багато описового і статистичного матеріалу, які використовувались іншими дослідниками.

Рівень освіти селян, національний гніт об'єктивно відтворені у праці В. Прокоповича [20]. Проте, вона не містить конкретних пропозицій щодо ліквідації становості в освіті. Цілісно картину переселення українських селян в кінці XIX - на початку XX століття в статистичних даних відобразив М. Турчанінов [21]. Ще деякі видання фіксували цей процес по окремих українських губерніях [22;23;24;25]. Медичне обслуговування селян, їх захворюваність і смертність, рух на селі за тверезість відображали матеріали звітів земств і «попечительств народної тверезості» [26;27].

Становище селянства на Правобережній і Лівобережній Україні у період розвитку і становлення капіталістичних відносин на селі відтворювали тою чи іншою мірою довідково-статистичні видання [28;29;30].

В.С. Щербачов у своїй праці наводить точні відомості по розвитку тютюництва в трьох повітах Полтавської губернії - Прилуцькому, Лохвицькому і Роменському - залучаючи дані по 25089 селянським господарствам. Автор показав величезну концентрацію тютюнових і хлібних посівів в руках капіталістичних господарств. За його даними можна простежити розвиток харчового землеробства і капіталістичного виробництва, проте відсутні узагальнюючі висновки. Здебільшого, праця носить описовий характер [31].

Дослідження П.Б. Струве, представника «легального марксизму», пізніше одного з лідерів кадетів, позначене мальтузіанством, тобто він намагався довести, що причину злиднів трудящих слід шукати не в економічних умовах капіталізму, а в природі, в абсолютній недостатці засобів існування на Землі. Основна помилка Струве, на наш погляд, полягала в ігноруванні класових суперечностей, відсутності аналізу класів, при розвитку буржуазного землеробства [32]. Його позицію критикував В.І. Ленін [33].

Питанням оренди землі на селі займався В.Г. Бажаєв, який намагався з позицій ліберально-народницького характеру у формі звіту, стисло, систематизувати основні результати досліджень того часу, доповнити їх невикористаними даними офіційної і земської статистики. Він виступив проти відробітної системи, оренди і здольщини, доводячи їх кабальний характер. Однак, про зв'язок з розвитком капіталістичних відносин він пише мало, хоча підкреслює, що така система оренди була причиною банкрутства основної маси селянських господарств і негативно впливала на землеробську культуру. Автор стверджує, що селянська оренда носила, як правило, продовольчий характер, хоча ніяких переконливих доказів на користь цього не наводить [34].

Ф. Бар і Ф. Тернер головну причину аграрної кризи вбачали в реформі 1861 року, яка, на їх думку, підірвала натуральне господарство, владу поміщиків над селянами. Для нормалізації становища пропонували уряду надати привілеї дворянству, а також ефективніше використовувати кредити [35;36]. Їх точку зору поділяли Л. Сломінський та М. Косинський [37;38].

Вчені П. Лященко і В.Святловський негативно оцінювали заходи російського уряду, спрямовані на штучну підтримку поміщицького господарства, і вважали аграрну кризу кінця XIX століття, а також революційні події початку XX століття закономірним процесом. Проте, внутрішні причини цього процесу залишились поза їх увагою [39;40].

Спробу опису злиденного життя селян, їх голодування, високої смертності внаслідок захворювань зробив вчений ліберальних поглядів А. Шингарьов [41].

Окремі питання соціально-економічного становища селянства розкриті у колективній праці О.І. Чупрова і О.С. Поснікова [42]. У ній міститься багатий статистичний матеріал. Разом із тим, варто відзначити нерозуміння авторами глибинних процесів розвитку капіталізму, ліквідації феодально-кріпосницьких відносин і зростаючої диференціації селянства.

Вплив на селянство розвитку капіталістичних відносин на Півдні України розкриті у роботі Стенбога Фермора [43], а «Матеріали по статистике движения землевладения в России» [44] та «Статистика землевладения 1905 года» [45] відтворюють цей процес в інших українських губерніях. В.В. Святловський проаналізував ринкові ціни на землю, розміри куплених ділянок земель і показав перехід більшості приватних земель до заможного селянства [46]. Полтавський статистик М.В. Рклицький підрахував розміри селянських господарств, які могли покривати витрати і бути рентабельними в умовах розвитку типових товарно-грошових відносин на початку ХХ століття [47].

Матеріали по аграрному питанню і соціально-економічному становищу селянства містили праці Б.Н. Книповича, Н.П. Дружиніна [48;49]. Вони відображають зміни, які відбулися у матеріальному становищі селянства на початку ХХ століття. Багатий фактичний матеріал по селянству містить праця прогресивного дослідника свого часу М.А. Рубакіна [50].

Таким чином, в історіографії дорадянської доби не було єдиного погляду на соціально-економічне становище селянства і його роль у структурі тогочасного суспільства, а ті процеси, що були пов'язані з розвитком капіталістичних відносин на селі, відображались фрагментарно і під різними кутами зору. Позитивним було використання значної кількості статистичного матеріалу, хоча більшість робіт мала описовий характер.

У працях дореволюційних вітчизняних дослідників предметом наукового вивчення була соціально-економічна роль і місце дворянства, поміщиків і промисловців. Соціально-правовий статус селянства згадувався лише побіжно і не повно, майже не вивчалася торгівельна буржуазія як соціальна група. Питання становлення заможного селянства в соціально-економічній структурі села і його внесок у розвиток економічно-продуктивних сил при розгляді розшарування селянства і розвитку спеціалізації господарств, класової боротьби на селі майже не вивчався. Мало досліджувалось і питання національного складу селянства України в контексті розвитку аграрних відносин і переселень, вплив національних культур на ведення господарства, недостатньо вивчалися регіональні відмінності в соціально-економічному і правовому становищі селянства в порівнянні з іншими станами і стосовно певних місцевих традицій, демографічних особливостей, релігійних вірувань, звичаїв. Набуває актуальності питання національної свідомості українського селянства, її формування та функціонування, її рівень, соціальні настрої. Ще Михайло Драгоманов казав, що «брак національної незалежності є головною причиною тої недуги, яка підриває всі зусилля українського народу до своєї економічної і духовної емансипації». Тому, на думку дослідниці Галини Лозко, соціальні чинники відмінностей в психології різних суспільних

верств, в тому числі при диференціації селянства - майже не досліджена галузь.

Отже, висвітленню питання становища українського селянства в соціально-економічній структурі суспільства в кінці XIX - на початку XX століть не приділялося належної уваги, лише побіжно згадувались ті чи інші явища, пов'язані з розвитком капіталістичних відносин на селі.

Малодослідженими залишались досить важливі питання: співвідношення розрядів селянства, наділених землею і ведення ними сільського господарства в умовах розвитку капіталістичних відносин, еволюція їх господарства, співвідношення відробіткової та капіталістичної систем, роль Селянського поземельного банку в проведенні аграрної політики на різних етапах розвитку сільськогосподарського виробництва.

У 20-30 роках XX ст. з'явилися роботи, присвячені становищу селянства в суспільстві, його боротьбі, соціальному статусу селян в період розвитку капіталістичних відносин та внутрішнього ринку. М.Слабченко узагальнив статистичні матеріали, що частково характеризували питання мобілізації земельної власності. Він здійснив порівняльний аналіз окремих сторін економічного становища селянства [51]. А.В. Шестаков присвятив свою працю розгляду становища сільськогосподарських робітників, їх участі в революції 1905-1907 рр. [52]. Ф. Ястребов висвітлив становище селянства України в період розвитку капіталізму [53]. І.І. Мойсевич описав життя заробітчан в Херсонській губернії [54]. Узагальнений і багатий фактичний матеріал про селянство, еволюцію його соціально-економічного становища містили праці П.М.Першина [55], С.М. Дубровського [56], М.І. Карпова [57], О.В.Шестакова [58], І.Г. Дроздова [59], Б.Б. Граве [60], Є. Мороховця [61], В. Качинського [62], Б.Ф. Федорова [63]. Основним джерелом при вивченні орендних відносин на селі в Росії є земські статистичні збірники. їх зведення робили в своїй праці З.М. та А.Н. Свавицькі [64].

На більшість наукових робіт цього періоду відчувається вплив ідеологічної кон'юнктури, пов'язаною з формуванням як у СРСР, так і УРСР тоталітаризму. Заможне селянство дослідниками трактувалось як клас сільської буржуазії, негативне явище суспільства. Становище селянства розглядалось лише з позицій класової боротьби. Після тривалої перерви в період сталінських репресій і Великої Вітчизняної війни до цієї теми першим в Україні звернувся Ф.Є. Лось [65].

Чимало робіт селянству на початку XX ст. присвятили дослідники 50-60-х років XX ст. Серед них В.І. Астахов [66], В.В. Бердін [67], А.В.Бондаревський [68], Л.В. Олійник і О.Г. Гора [69], О. Михайлюк [70], І.О.Гуржій і М.Н. Лещенко [71]. Ряд дослідників на основі значної кількості архівних матеріалів зробили узагальнені висновки про становище селянства наприкінці XIX - на початку XX століть по окремих губерніях і регіонах України. Найбільш вагомий внесок у розробку даної проблематики зробили М.Н. Лещенко [72], Е. Живолуп [73], Д.П. Пойда [74], Г.І. Губенко [75], М.В. Демченко [76], О.О. Нестеренко [77], А.К. Буцик [78].

Позитивними явищами в історіографії цього періоду були робота з новими архівними матеріалами, аналіз кризи феодалізму в сільському господарстві, дослідження становища казенних та поміщицьких селян в губерніях України. Проте, одним з істотних недоліків цих праць був недостатній показ особливостей соціально-економічного становища селянства та аграрних відносин в тому чи іншому регіоні України.

Ідеологічний вплив позначався на всі дослідження, висновки робились під кутом зору марксистсько-ленінської ідеології, в якій робітничому класові відводилось головне місце, а селянство в більшості випадків розглядалось як союзник пролетаріату в його класовій боротьбі. Проте, як констатував Д.П. Пойда, «багаточисленні факти реальності» Правобережної України свідчили, що частіше всього саме селяни, які брали участь в революційному русі і зазнавали репресій, почали розуміти існуючу соціальну несправедливість і часто свідомо виступали пропагандистами революційних ідей, не знаючи ніяких революційних вчень і діючи інстинктивно. Зростання числа таких селян свідчить про ріст політичної свідомості селянства і про загострення суспільної боротьби.

Отже, в українській історіографії 20-50-х рр. ХХ ст. перевага віддавалась дослідженню ролі робітників і селян як головних рушійних сил суспільного прогресу. Класовий принцип в оцінці подій визначав тематику історичних досліджень та їх зміст [79].

Період 60-80-х років ХХ ст. у розвитку вітчизняної історичної науки відзначався актуалізацією селянської тематики досліджень. Опрацювання великого масиву джерел дозволили конкретизувати розмах селянського руху повніше, розкрити соціально-правове становище селянства того чи іншого регіону [80]. Окремі аспекти соціально-правового становища селянства в роки революції 1905-1907 рр. розглядалися М.Н. Лещенком [81], І.М. Ревою [82]. Аналогічні проблеми в період сталинської аграрної реформи і розвитку ринкових відносин вивчали А. Анфімов [83], С.М. Дубровський [84], П.П. Телинчук [85], Л.І. Гайдай [86;87], О.О. Нестеренко [77].

Так, наприклад, в роботах Л.І. Гайдай аналізується втягнення селянських господарств у процес спеціалізації землеробства, зростання капіталів у заможної сільської верхівки та збільшення її видатків на землеробство. А. Корелін особливу увагу приділив дослідженню організації та функціонування кредитної системи в Росії, яка позначалася на розвитку сільського господарства [88]. М.Я. Якименко вивчав міграційні процеси і переселення селян з України [89;90]. І.О. Гуржій досліджував роль економіки України і селянства в системі всеросійського ринку [91]. При вивченні соціальної активності селян в революційні 1905-1907 рр. не всім науковцям вдалося залишатися на позиціях історичної правди. Класифікація селянських рухів велася по-різному. Так, в методиці підрахунку кількості селянських виступів 1905-1907 рр. деякі автори брали за одиницю обліку повіті і губернії [92], кількість населення [82], обчислювали виступи селян з урахуванням і кількості сіл, охоплених заворушеннями, і чисельності населення в них [75;93], поділяли селянські виступи на меншу, інші на більшу кількість форм [94].

Не достатньо уваги приділялося вивченню діяльності організації селянської спілки і селянських комітетів. Окремі автори доводили, що більшовики керували організаціями спілки, інші не знаходили ніякої різниці між селянськими комітетами і організаціями спілки [73], треті вказували на самотність селянської спілки, яка мала політичний характер і «де в окремих організаціях був значний вплив буржуазних партій» [88;81].

Вагомим здобутком цього періоду історичної науки було видання колективної праці «Історія селянства Української РСР» у 2-х томах [95], де знайшло своє відображення питання соціально-економічного становища селянства в кінці ХІХ - на початку ХХ століть, та «Історії Української РСР» у

2-х томах [96], «Історії народного господарства Української РСР» в 3-х томах [97], «Історії Української РСР» у 10-ти томах [98] і детальної «Історії міст і сіл УРСР» [99] - подібного видання не мали навіть росіяни [100].

Отже, вчені радянської доби зробили свій внесок у дослідження українського селянства в соціально-економічній структурі суспільства, хоча пануючий «соціально-класовий підхід» заважав їм неупереджено аналізувати явища історії. Не заперечуючи наукового значення праць радянських вчених, зауважимо, що попри все, поза їх увагою залишився цілий комплекс проблем: по-перше, реальне становище селянських господарств у структурі внутрішньо-українського та загальноросійського ринків; по-друге, регіональні особливості соціально-економічного становища селянства; по-третє, специфіка аграрних відносин в українському селі та її залежність від природно-кліматичних та демографічних особливостей; по-четверте, діяльність та функціонування селянських спілок та комітетів.

Якісно новий етап у вивченні даної проблематики розпочався із здобуттям Україною незалежності. Вітчизняні історики, позбувшись ширми ідеології, отримали можливість об'єктивно, неупереджено з'ясувати питання, пов'язані із місцем та роллю українського селянства у соціально-економічній структурі суспільства на початку ХХ ст. Окреслилась і нова проблематика наукового пошуку. Так, наприклад, вийшли праці, присвячені еволюції селянських господарств [102;103;104], земельній оренді в Україні [105], національній політиці царату на селі [106], діяльності селянських депутатів в I і II Державних думах [107].

Разом із тим, свого осмислення потребують питання регіональної системи звичаєвого права, якою керувались у громадському побуті селяни до початку ХХ століття і яка все частіше вступала в суперечність з державним правом; малодослідженим залишається рух за тверезість в українському селі [108]; лише побіжно розглядається стан освіти селянства, його медичне обслуговування, зростання національної свідомості; не простежуються з належною увагою демографічні процеси, тісно пов'язані з соціально-економічним становищем селянства, лише в окремих випадках побіжно згадуються. Не досліджено вплив епідемій і неврожайних років на міграційні процеси і становище селян різних регіонів України. При розгляді міграцій сільського населення і переселення дослідники більше зупинялись на економічних причинах і недостатньо вивчали політичні і релігійні чинники.

Отже, історіографічний огляд даної проблеми дає підстави твердити, що: по-перше, історіографія умовно поділяється на три періоди. У своїй еволюції вона пройшла складний шлях від плюралізму, тоталітаризму до вироблення якісно нових підходів, методів, принципів; по-друге, вчені розглядали лише окремі аспекти обраної теми дослідження; по-третє, спеціальної комплексної наукової роботи з даної проблематики не існує.

Все це і підтверджує необхідність в майбутньому комплексного дослідження і написання праці, присвяченої становленню і розвитку сільського підприємництва на Україні в кінці ХІХ – на початку ХХ ст., зокрема – Лівобережжі.

#### Література

1. Воропонов Ф. Ф. Крестьянская реформа в Юго-Западном крае. // Вестник Европы, 1900. - Кн. 8. - С. 831; - Кн. 9. - 798 с.

2. Осадчий Т. И. Земли и землевладельцы в Юго-Западном крае на Украине, Подолии, Волыни. Опыт статистико-экономического исследования. - Киев, Тип. П.Барского. - 1899.-128 с.
3. Постников В. Южно-русское крестьянское хозяйство. - Москва, Тип. И.Н. Кушнерёв и К. - 1891. - 392 с.
4. Ленін В. І. Розвиток капіталізму в Росії // Повне зібрання творів. - Т. 3. - 160 с.
5. Ленін В. І. Аграрне питання в Росії на кінець XIX ст. // Повне зібрання творів. -Т. 17. - С 53-129.
6. Веселовський В. Крестьянский вопрос и крестьянское движение в России (1902 - 1906 гг.). - СПб., 1907. - 618 с.
7. Аграрное движение в России в 1905 - 1906 годах. - Т. 1-2. - СПб., 1908. - 476 с.
8. Маслов П. П. Аграрный вопрос в России. - Т. 1, ч. II. - СПб., Б-ка общественной пользы. - 1908. - 520 с.
9. Прокопович С. Н. Аграрный кризис и мероприятия правительства. - СПб., М.М. и С.Сабашниковы. - 1912. - 223 с.
10. Рожков Н. А. Аграрный вопрос и землеустройство. // Современный мир. - СПб., Изд-во «Ежемесячный литературный и научно-популярный журнал для юношества и самообразования», - 1916. - № 3. - С. 58.
11. Крестовников Г. А. Могут ли быть пределы наделной земли крестьянам после окончания выкупной операции? - Москва, 1908. - С. 23. - С. 447.
12. Долгоруков П. Д., Петрушевич И. И. К аграрному вопросу. - Москва, 1905. - 384 с.
13. Кауфман А. А. Аграрный вопрос в России. Ч. 1, 2. - М.: Московское общество народных университетов. - 1908. — 363 с.
14. Пестрежецкий Д. И. Аграрный вопрос в России. - СПб., 1906. - 278 с.
15. Материалы высочайше учрежденной 16 ноября 1901 года Комиссии по исследованию вопроса о движении с 1861 года по 1900 год благосостояния сельского населения среднеземледельческих губерний, сравнительно с другими местностями Европейской России. - Т. 1 -2. - СПб., 1903. - Т.1. -331с.-Т.2.-360 с.
16. Анненский Н. Ф. Стоимость производства хлеба в частновладельческих хозяйствах. - Т. 1.-СПб., 1897. - 152 с.
17. Тезяков Н. И. Рынки найма сельскохозяйственных рабочих на юге России в санитарном отношении и врачебно-продовольственные пункты. - СПб.,1902.- 190 с.
18. Тезяков Н. И. Сельскохозяйственные рабочие и организация за ними санитарного надзора в Херсонской губернии. - Херсон, 1896. - 139 с.
19. Шаховской Н. Сельскохозяйственные отхожие промыслы. - Москва, 1896. - 306 с.
20. Прокопович В. Народна школа й рідна мова на Україні. // Світло. - № 7. - 1914.-С. 118.
21. Турчанинов Н. Итоги переселенческого движения за время с 1896 по 1909 гг. - СПб., 1910. - 529 с.
22. Переселение из Полтавской губернии с 1861 по 1 июля 1900. - Вып. I. Полтава, 1900 г. - Выпуск II (с 1894 по 1901). - Полтава, 1905. - 257 с.
23. Известия Южно-русской областной земской переселенческой организации. -1910. - № 40. - 72 с.
24. Переселенческое движение из Харьковской губернии в 1909 г. - Харьков, 1911 - Вып. III.- С. 18. - С. 412.
25. Переселение крестьян из Харьковской губернии. - Харьков, 1911. - Вып. III. (1904-1908 гг.). - 290 с.
26. Приложение к отчету Золотоношской уездной Земской Управы за 1908 год. -Золотоноша, 1909 - 106 с.
27. Отчет о деятельности Киевского попечительства о народной трезвости за 1904 г. - Киев, 1907- 95 с.

28. Первая всеобщая перепись населения Российской империи 1897 г. - СПб., 1904. - 309 с.
29. Итоги переписи скота у сельского крестьянского населения Киевской губернии в 1912 г. - Киев, 1914. - 271 с.
30. Третья подворно-хозяйственная земская перепись в Полтавской губернии 1910 г. - Полтава, 1911. - 184 с.
31. Щербачев В. С. Огляд тютюнництва в Росії. - Вид. II, III. - СПб., 1894. - 248 с.
32. Струве П. Б. Критические заметки к вопросу об экономическом развитии России. - СПб., 1894. - 260 с.
33. Ленін В. І. Економічний зміст народництва і критика його в книзі п. Струве. // Повне зібрання творів - Т. 1. - С. 448.
34. Бажаев В. Г. Крестьянская аренда в России. - Москва, 1910. - 97 с.
35. Бар Ф. Главнейшие причины упадка и задолженности крупного и среднего землевладения, крестьянских общинных хозяйств в России и меры к коренному преобразованию. - СПб., 1903. - Основа. - 115 с.
36. Тернер Ф. Дворянство и земледелие. / Вестник Европы. - Т. 4. - 1904. - № 8. - 557 с.
37. Сломинский Л. Экономические заметки. // Вестник Европы. - Т. 4. - 1897. - № 5 - 364 с.
38. Косинский М. К аграрному вопросу. - Одесса, 1906. - Тип. ОдЗБ. — 95 с.
39. Лященко П. И. Очерки аграрной эволюции в России. - Т. 1. - СПб., 1908. - 253 с.
40. Святловский В. В. К вопросу о судьбах земледелия в России. - СПб., 1907. - 167 с.
41. Шингарев А. Вымирающая деревня. - Москва, 1901. - 318 с.
42. Чупров А. Постников А. Влияние урожаев и хлебных цен на некоторые стороны русского народного хозяйства. - Т. 1,2. - СПб., 1897. - 477 с.
43. Фермор Стенбог. Прогресс сельского хозяйства в развитии новой формы землепользования на Юге России. // Труды Вольного Экономического Общества. - 1897. - № 5. - С. 76.
44. Материалы по статистике движения землевладения в России. - Выпуск 5. - СПб., 1903. - С. 83.
45. Статистика землевладения 1905 года. Подольская губерния. - СПб., 1906. - 139 с.
46. Святловский В. В. Мобилизация земельной собственности в России (1861-1908 гг.). - СПб., 1911. - 370 с.
47. Рклицкий М. В. Из прошлого и настоящего черноземной деревни. - Полтава, 1914. - 285 с.
48. Книпович Б. Н. К вопросу о дифференциации русского крестьянства. - СПб., 1912. - 263 с.
49. Дружинин Н. П. Право и личность крестьянина. - Ярославль, 1912. - 302 с.
50. Рубакин Н. А. Россия в цифрах. - СПб., 1912. - 388 с.
51. Слабченко М. Є. Матеріали до економічно-соціальної Історії України XIX ст. - Т. 1. - Харків, 1925. - Т. 2. - Київ, 1927. - 512 с.
52. Шестаков А. В. Борьба сельских рабочих в революции 1905-1907 гг. - М. - Л., 1930. - 186 с.
53. Ястребов Ф. Разложение феодально-крепостнического строя и возникновение капитализма на Украине. - К., - 1936. - Тип. Гуслистога. - 238 с.
54. Моисеевич И. И. Сельскохозяйственные рабочие во времена первой революции 1905 - 1907 гг. - Москва, 1926. - 342 с.
55. Перший П. Н. Участковое землепользование в России. Хутора и отруба, их распространение за десятилетие 1907-1916 гг. и судьбы во время революции (1917-1920 гг.). - Москва, 1922. - 521 с.
56. Дубровский С. М. Столыпинская реформа. Капитализация сельского хозяйства в XX веке. - Л., 1925. - 437 с.

57. Карпов Н. И. Аграрная политика царского правительства. - Москва, 1925. - 510 с.
58. Шестаков А. В. Капитализация сельского хозяйства России от реформы 1861 г. до войны 1914 г. - Москва, 1929. - 493 с.
59. Дроздов И. Г. Аграрные волнения и карательные экспедиции в Черниговской губернии в годы первой революции 1905-1907 гг. - Москва-Ленинград, - 1925. - 328 с.
60. Граве Б. Дубровский С. 1905. Аграрное движение в 1905-1907 гг. - Т. 1. - Москва-Ленинград, - 1925. - 447 с.
61. Мороховец Е. А. Крестьянское движение и социал-демократия в эпоху первой русской революции. - Москва - Ленинград, 1926. - 252 с.
62. Качинський В. Селянський рух на Україні в 1905-1907 рр. - Полтава, 1927. - 329 с.
63. Федоров Б. В. Крестьяне в революции 1905 г. - Москва, 1926. - 214 с.
64. Земские подворные переписи 1880-1913 гг., поездные итоги. Составители З. М. и А. Н. Свавицкие. - М., 1926. - 573 с.
65. Лось Ф. Є. Україна в роки столипінської реакції. - К. 1944. - 313 с.
66. Астахов В.І. Кондуфор Ю. Ю. Революционные события 1905-1907 гг. в Харькове и губернии. - Харьков, 1953. - 298 с.
67. Бердин В. В. Крестьянство Полтавской губернии накануне движения 1902 г. // Научные доклады высшей школы. - 1958. - № 3. - С. 140.
68. Бондаревский А. В. Волосне правління та становище селян на Україні після реформи 1861 р. - Київ, 1961. - 358 с.
69. Олійник Л. В., Гора О. Г. Селянський рух на Чернігівщині у 1905-1907 рр. - Київ, 1959. - 277 с.
70. Федоров Б. В. Крестьяне в революции 1905 г. - Москва, 1926. - 320 с.
71. Гуржій І. О. Лещенко М. Н. Боротьба трудящих мас України проти соціального і національного гніту в період капіталізму. - Київ, 1958. - 463 с.
72. Лещенко М. Н. Селянський рух на Україні в роки першої російської революції. - Держполітвидав УРСР. - Київ, 1956. - 188 с.
73. Живолуп Е. К. Крестьянское движение в Харьковской губернии в 1905-1907 годах. - Харьков, 1956. - 194 с.
74. Пойда Д. П. Крестьянское движение на Правобережной Украине в период (1866-1900 гг.) - Днепропетровск, 1960. - 436 с.
75. Губенко Г. И. Революционное движение в Таврической губернии в 1905 - 1907 годах. - Симферополь, 1955. - 202 с.
76. Демченко М. В. Робітничий і селянський рух на Україні в період столипінської реакції (1907-1910 рр.). - Київ, 1959. - 227 с.
77. Нестеренко О. О. Развитие капиталистической промышленности и формирования пролетариата на Украине в конце XIX на початку XX ст. - К.: Держполітвидав УРСР, 1952. - 41 с.
78. Буцик А. К. Селяни і сільський пролетаріат Київщини в Першій російській революції. - Київ, 1957. - 368 с.
79. Першина З. В. Історія України у працях одеських дослідників. // Український історичний журнал. - 1994. - № 6. - С 60.
80. Мулявічус Л. П. Про методи та тематику вивчення селянських рухів. // Український історичний журнал. - 1971. - № 1. - С. 27.
81. Лещенко М. Н. Українське село в революції 1905-1907 рр. - Київ, 1977. - 360 с.
82. Рева І. М. Селянський рух на Лівобережній Україні в 1905-1907 рр. - Київ, 1958. - 470 с.
83. Анфимов А. М. Крупное помещенье хозяйство Европейской России (конец XIX - начало XX вв.). - Москва, 1963 - 173 с.
84. Дубровский С. М. Столыпинская земельная реформа. - Москва, 1963. - 259 с.
85. Телинчук П. П. Економічна основа аграрної революції на Україні. - Київ, 1973. - 532 с.

86. Гайдай Л. І. Класовий характер агротехнічних заходів на Правобережній Україні в період столипінської аграрної реформи 1907-1914. // Український Історичний журнал. - 1978. - № 11.
87. Гайдай Л. І. Деякі аспекти капіталістичної еволюції селянських господарств Правобережної України 1906-1914 рр. // Український історичний журнал. - 1982. - № 7.
88. Корелин А. П. Сельскохозяйственный кредит в России в конце XIX начале XX вв. - Москва, «Наука», 1988. - 259 с.
89. Якименко М. А. Крах переселенської політики царизму в 1906-1913 рр. // Український історичний журнал. - 1976. - № 7. - С. 160.
90. Якименко М. А. Міграції українського селянства 1861-1905 рр. // Український історичний журнал. - 1982 - № 9. - С. 66.
91. Гуржій І. О. Україна в системі всеросійського ринку 60-90-х рр. XIX ст. - Київ, 1968. - 292 с.
92. Иванов Л. М. Революция 1905-1907 годов в национальных районах России. - Москва, 1955.-370 с.
93. Лещенко М. Н. Класова боротьба в українському селі в епоху домонополістичного капіталізму (60-90-ті роки XIX ст.). - Київ, 1970 - 424 с.
94. Лещенко Н. Н. Удосконалювати методику дослідження селянських рухів. // Український історичний журнал. - 1996. - № 5. - С. 37.
95. Історія селянства Української РСР: У 2-х томах. - К.: Наукова думка, 1967. - Т. 1. - 573 с.
96. Історія Української РСР. - К.: Наукова думка, 1968. - Т. 1. — 510 с.
97. Історія народного господарства Української РСР: У 3-х т. - К.: Наукова думка, 1983.-Т.2. - 468 с.
98. Історія Української РСР: У 10 т. - К.: Наукова думка, 1983.-Т. 4 -387 с.
99. Історія міст і сіл УРСР: У 12-т., Т. 1. - К.: Наукова думка, 1972. - 415 с.
100. Субтельний Орест. Україна: Історія. - Київ, 1993. - 614 с.
101. Бовуа Д. Битва за землю в Україні 1863-1914. Поляки в соціо-етнічних конфліктах. / Переклад З.Борисюк. - Київ, 1998. - 457 с.
102. Лазанська Т. І. Реформа 1861 року та її соціально-економічні наслідки. // Історія України: Курс лекцій у 2-х книгах. - Від найдавніших часів до кінця XIX століття. - Київ, 1991. - Кн. 1. - 492 с.
103. Правительственный вестник. - СПб. - 1906. - № 252 - 129 с.
104. Якименко М. А. Становлення селянського фермерського господарства в Україні після скасування кріпосного права 1861-1916 років. // Український Історичний журнал. - 1991. - № 2. - С. 160.
105. Якименко М. А. Земельна оренда на Україні в період капіталізму. // Український історичний журнал. - 1991. - № 2.
106. Щербак В. О. Національна політика царизму у Правобережній Україні в кінці XIX - на початку XX ст. (За матеріалами звітів місцевих державних установ). Автореферат дисертації кандидата історичних наук. Київ, 1995. - 58 с.
107. Коник О. О. Селянські депутати з України в I і II Державних думах російської Імперії // Український Історичний журнал. - 1995. - С. 58.
108. Широков А. І. Найшан О. Я. З історії народного руху за тверезість. // Український Історичний журнал. - 1982. - № 3. - С.160.

УДК 94 (477.6)“1941/1944”

**Кривуля О.О.**

**ЗАСТОСУВАННЯ ПРИНЦИПІВ МОДЕРНІЗАЦІЙНИХ  
ПІДХОДІВ ДО ОЦІНКИ ТА РОЗУМІННЯ  
ОСОБЛИВОСТЕЙ ЖИТТЄДІЯЛЬНОСТІ ЖІНОК**

-----111

**Вісник СНУ ім.В.Даля № 9 (103) Ч.ІІ. 2006 р.**

**РАДЯНСЬКОЇ УКРАЇНИ ПРОТЯГОМ 1917-1939 РР. У  
ФОРМАТІ ЖІНОЧОЇ СУБКУЛЬТУРИ**

*У статті визначається сутність поняття “культура” та теоретично обґрунтовуються засоби історичного пізнання при вивченні жіночої субкультури в контексті модернізаційних процесів в Україні протягом 1917-1939 рр.*

Пошук нових підходів у вивченні історії людства є загальною проблемою як для зарубіжних, так і для вітчизняних науковців. Нова методологія, зокрема, нові методологічні засади, могли б розширити межі історичного пізнання. Цей процес триває. Намагання віднайти правильні шляхи історичного дослідження є важливим завданням для сучасної історичної науки.

Історіографічний огляд з цього питання дозволяє констатувати той факт, що декілька століть історики намагалися віднайти найбільш оптимальну чи навіть універсальну модель вивчення історичних подій, явищ, процесів тощо, яка б дозволила об'єктивно та неупереджено проводити дослідження. Але поки що така модель не розроблена.

Предметом нашої статті постають принципи модернізаційних підходів, які можна застосувати у практичній площині при вивченні історії конкретної соціальної групи. Метою роботи є теоретичне обґрунтування використання цих принципів як засобу історичного пізнання при дослідженні особливостей життєдіяльності жінок радянської України протягом 1917-1939 рр. тобто жіночої субкультури.

Слово “культура” виникло ще за часів античності. Воно має латинське походження (“cultura”) і ще тоді не мало однозначного змісту: це і виховання, освіта, розвиток, шанування, поклоніння, і землеробство, обробіток, догляд тощо. Частіше термін “культура” вживався в античному світі для позначення сільськогосподарської діяльності людини та у вихованні дітей. Одним з перших, хто застосував це слово, розмірковуючи про дух і розум, був Цицерон.

Зігмунд Фрейд розумів поняття людської культури як те, у чому людське життя піднеслося над власними біологічними обставинами і чим воно відрізняється від життя тварин. Культура охоплює, по-перше, всі накопичені людством знання та навички, що дозволяють опанувати силами природи і взяти в неї блага для задоволення людських потреб, а по-друге, всі інститути, необхідні для впорядкування людських взаємовідносин і особливо – для розподілу благ [1]. І два ці напрямки пов'язані між собою.

На сучасному етапі культура тлумачиться теж неоднозначно. До терену культури відносять певні способи організації та розвитку людської життєдіяльності, представлені в продуктах матеріальної та духовної праці, в системі соціальних норм та настанов, у духовних цінностях, у сукупності ставлення людини до природи, до інших людей, до самої себе [2].

Більш конкретно дається визначення поняття “культура” у словнику іншомовних слів. Отже культура – це сукупність досягнень людства у виробничому, громадському і духовному житті; рівень таких досягнень у певну епоху в якого-небудь народу; рівень, ступінь розвитку галузі виробничої або розумової діяльності [3]

Вивчаючи історію культури людства слід пам'ятати необхідність комплексного дослідження проблеми. Тобто, наприклад, досліджуючи культуру конкретного народу чи спільноти чи соціальної групи у певному історичному просторі, слід розглядати її в контексті з'ясування всіх чинників, які впливали на них і корегували їх діяльність, у контексті визначення механізмів, що спричиняли зміни їх соціальних ролей.

Культура має свої різновиди: “певні історичні форми, культуру конкретних сфер суспільного життя, етнічних, професійних та інших спільнот, існує матеріальна та духовна культура тощо” [4].

Враховуючи, що об'єктом нашого дослідження є жінки радянської України, які жили і працювали у 1917-1939 рр., вважаємо за необхідне використовувати термін “культура” по відношенню до жінок у якості жіночої субкультури чи жіночої культури. Ці дефініції виникли в Європі у XVII - XVIII ст. і використовувалися для визначення сфери буття жінок, при цьому жіноче буття визначалося як відокремлене від загального буття людей. Тобто визначалася субординація жінок по відношенню до чоловіків.

Період з 1917 р. і до початку Другої світової війни можна з впевненістю назвати перехідним періодом. Проблема вивчення жіночої субкультури у перехідний період (1920 - 1930-і роки) має неоднозначні шляхи вирішення і суперечності. Умови виникнення і особливості трансформації жіночої субкультури слід розглядати в межах цивілізаційного підходу, але особливо з урахуванням ментальності народу України, як суб'єкта соціальних перетворень в історії людства. А для визначимо головні особливості “культурного будівництва” у тоталітарній державі.

Отже, з початку встановлення радянської влади у 1917 р. та, пізніше, з утворенням СРСР партійне керівництво “монополізувало” культуру. Намагаючись реалізувати свої потреби і прагнення під “крилом потреб Компартії”, державні керівники спромоглися повністю підкорити та змінити “культуру”, змінивши таким чином становище радянського суспільства і визначивши соціальний статус для кожної верстви населення, для кожної соціальної групи, в тому числі і для жінок – виразників поглядів половини населення країни.

Сумнівні твори мистецтва – бо їх надихала і живила ідеологія комунізму, відчуття форми і стилю були пов'язані з відірваністю мистецтва від дійсності. На відміну від історичного розвитку країн Західної Європи, де в усіх сферах життєдіяльності запозичувався досвід минулого, в радянській країні відновлення величі минулого не дозволялося. Відбувалося все навпаки: “девальвація цінностей”, насаджувалися нові “моральні” цінності, більше того почалася навіть втрата цінностей. На відміну від Європи, де ставилося завдання зберегти минуле, традиції (наприклад, концепція туризму Дізраелі), в новій радянській Україні вводилися і “вживалися” в ідеологічних настановах нові норми, які йшли врозріз з традиційно усталеними нормами.

Намагаючись створити нову культуру, на перший план виносилися нові об'єкти культури, котрі в першу чергу повинні були принести матеріальні вигоди і знецінювали попередні об'єкти. Виходячи з потреб, керівництво застосовувало їх або на добро, що позитивно, або на зло, що негативно, але не намагалося само в повній мірі споживати це.

У складних умовах перехідного періоду, що закономірно супроводжувався соціально-економічними проблемами, в результаті чого невдоволення мас могло призвести до їх активності, необхідною умовою досягнення своїх цілей радянське керівництво застосовувало політику “пряника та батога”. Якщо у якості “батого”, були примус, репресії, арешти, голод тощо, то у якості “пряника” необхідно було застосувати надзвичайно дієвий засіб, який би відволік народні маси від життєвих проблем, хоча б на якийсь час, на кшталт організації в середні віки хрестових походів (до речі більшою мірою завдяки цим походам вдалося частково ліквідувати війни між феодалськими родами, призупинити розповсюдження епідемій тощо). Гасло про керівну роль робітничого класу спрацьовувало не завжди, особливо у 30-і роки ХХ ст.; ідея встановлення соціалізму у світі шляхом проведення світової соціалістичної революції також не знаходила необхідної підтримки серед населення, яке важко працювало, іноді голодувало та долало інші проблеми матеріального плану. Своєрідною “пігулкою” для усмирення народних мас і, як засіб впливу на них, стала сфера розваг. Суспільство прагнуло розваг. Розваги – це було єдине, що, хоча б умовно могло покращити внутрішнє становище громадян, які у реальному житті бажали кращого, потребували внутрішньо-психологічного заспокоєння, мріяли про краще майбутнє. Але, навіть це було у деформованому вигляді, бо продукти розваг – кіно, театральні вистави, газети, журнали, радіо тощо – теж слугували інтересам тоталітарної держави і відображали прикрашену дійсність. Мета надання таких розваг була у примусі працювати в ім’я світлого майбутнього, у показі як герої долали труднощі і не скаржилися, а пишалися своїми досягненнями.

Як праця чи сон, розвага – це є потреба біологічна. “А біологічне життя, працюємо ми чи відпочиваємо, споживаємо щось чи пасивно одержуємо насолоду, завжди є метаболізмом, який годується речами, пожираючи їх. Вигоди, які пропонує нам індустрія розваг, не є «речами», об’єктами культури; вони є продуктами споживання і мають бути використані, як і будь-які інші подібні продукти.

*Panix et circenses* [хліб і видовища] є справді чимось одним цілим; обидва вони потрібні для життя, для його збереження та відновлення, і обидва зникають у процесі життя, - тобто обидва мають постійно вироблятися знову і пропонуватися знову, щоб цей процес не урвався повністю” [5]. В історії людства часто вважалося, що від розваг і веселощів немає користі, тому їх зневажали. Але “ми потребуємо розваг та веселощів у тій чи іншій формі, бо всі ми є суб’єктами великого життєвого циклу” [6].

Користувачем та споживачем культури є суспільство. Але кожна складова культури має своє наповнення і має свою функціональність. Кожна функція має задовольняти певні потреби населення.

«Культура опиняється в небезпеці, коли всі життєві об’єкти та речі, вироблені тепер або в минулому, розглядаються як суто функціональні з погляду життєвих інтересів суспільства, немовби вони існують тільки для задоволення певних потреб, і при такій функціоналізації майже немає сенсу ставити питання, якого порядку є ця потреба - нижчого чи вищого. Що мистецтво має бути функціональним, що собори задовольняють релігійні потреби суспільства, що картина народжується з потреби самовираження

індивідуального митця, а дивляться на неї з бажання самовдосконалитися, — усі ці поняття настільки не пов'язані з мистецтвом і в історичному плані є такими новими, що виникає спокуса просто знехтувати їх як новітні забобони» [7]. Але це передовсім стосується речей мистецтва, а культура у широкому розумінні слова вміщує в себе не лише вироби мистецтва чи літератури, але всі вироби діяльності людей, взагалі спосіб життя, мислення, інтереси тощо.

Статус людини, її становище у суспільстві формують індивідуальний світ кожної людини і навпаки. Тобто вони мають характерні особливості взаємовпливу і тому визначають один одного в об'єктивній реальності. Це залежить від обставин, у яких опинилася людина, у якій вона перебуває у конкретний історичний період, навіть вужче – у конкретний час, у конкретному суспільстві тощо.

Тому можна погодитися, що суспільство є споживацьким суспільством, у якому “дозвілля не використовується більше для самовдосконалення або підвищення свого соціального статусу, а для все більшого і більшого споживання та все більшої й більшої кількості розваг” [8]. Але це в більшій мірі відповідає розумінню “культури” у вузькому сенсі: в якості освіченості. Так, наприклад, освіта і виховання в тоталітарній радянській державі не залишилися незмінними, а навіть оновлювалися через народження. Покоління, вже народжені у новій державі переживали своє становлення через вплив зовнішніх чинників.

Пояснити життя, зрозуміти природу людини можливо лише досліджуючи повсякденне життя, життя в усіх його аспектах, проявах і вимірах. Визнаючи особливості контакту людини з дійсністю (наприклад мова, поведінка тощо), необхідно досліджувати життя її в усіх проявах. Як вважає Х.Арендт “неможливо зрозуміти природу дерева, не беручи до уваги його коріння” [9].

Таким чином, жіночу субкультуру можна дослідити лише вивчаючи в комплексі всі процеси, явища, події на конкретному історичному етапі, психологічну атмосферу і взагалі внутрішній духовний світ жінок. Але також обов'язково враховувати зовнішні чинники, які впливали на життєдіяльність жінок. Головним зовнішнім чинником у досліджуваній період була політика більшовиків, спрямована на підкорення індивідуального колективному, на усупільнення життя та діяльності населення держави і, звісно, на ліквідацію особистісних прагнень, думок, мрій, тобто ліквідацію особистості.

В пошуках нових методів історичного дослідження та формування нової методології зарубіжні та вітчизняні науковці останнім часом все частіше звертаються до поняття “модернізації”, як процесу змін в політичній, економічній, духовній сферах суспільства, тісно пов'язаних між собою, з метою досягнення певних стандартів, найвищих показників у вказаних сферах. При застосуванні модернізаційного підходу необхідне комплексне дослідження, порівняння в різних просторах. “Застосування принципів модернізаційних підходів до оцінки історичних подій не передбачає виявлення чогось найсучаснішого, а навпаки комплексного дослідження, порівняння і співставлення в багатьох площинах” [10].

Генезу та трансформацію жіночої субкультури не потрібно вивчати лише через призму державотворчих процесів. Жіноча субкультура і насамперед сама жінка повинна стати об'єктом модернізаційного дослідження.

Якщо базувати дослідження на діалектичній основі (підході), то жіночу історію слід вивчати як дуалістичну: жінки – творці загальнолюдської культури та жінки – творці жіночої культури (субкультури), при чому як у загальноцивілізаційному, так і в конкретно-історичному просторах. Оскільки дослідження за принципами цих двох теоретичних підходів надасть можливість порівнювати рівнозначні величини. Це дасть можливість найбільше наблизитися до істини, але за умови, що дослідник не ставить за приклад, на який потрібно рівнятися, конкретний історичний факт, суспільний розвиток будь-якої країни, процес, явище тощо. Лише за таких умов можливе об'єктивне дослідження. Вивчення частини (жіночої субкультури) в контексті цілого (загальної культури радянського суспільства) в концептуальному розумінні можна сприймати як парні категорії діалектики.

Але виникають труднощі з визначенням найбільш оптимальної методології, котра була б адекватна для наукового пошуку, оскільки сукупність загальноісторичних методів недостатня для проведення дослідження у форматі “модернізації”.

Вивчення соціальної історії є основною методологічною базою історичної науки, зокрема, вивчення історії жінок в контексті вивчення загальної історії чи жіночої культури в контексті вивчення загальної культури.

Бачення історії через окрему соціальну групу чи звичайних недержавних осіб, що були учасниками соціальних змін допоможе змінити традиційне уявлення про історичне минуле і спроектує історичне дослідження у правильному напрямку. Лише таким чином можливий об'єктивний аналіз стереотипів щодо жінок та їх трансформації у радянському суспільстві, зміни соціального статусу жінок у перехідну добу, їх внеску у розвиток як загальної культури країни так і жіночої культури, але подібні історичні дослідження неможливі без соціологічних висновків.

Отже, необхідний саме аналіз історії “знизу”. Для цього використовуються відносно нові методи, такі як історія повсякденного буття, усна історія тощо. Використання у дослідженні історії України “...соціокультурного підходу у дослідженні модернізаційних процесів дасть змогу більш досконало проаналізувати історію українського суспільства” [11]. Зокрема це стосується історії жінок радянської України.

Таким чином, історію українського суспільства (на прикладі конкретної жіночої спільноти) можна дослідити на основі сукупності методологічних засад теорії модернізації з методами соціальної історії та, звичайно, загальноісторичними методами дослідженнями. Такий підхід сприятиме науковцям, які досліджують жіночу історію, зосередити увагу на розкритті особливостей змін соціального статусу жінок у виробничій, громадській, духовній сферах, на аналізі соціальної ролі жінок у просторі повсякденного буття, в тому числі у сім'ї, на з'ясуванні впливу як зовнішніх чинників на формування нового

світогляду жінок, їх нового культурного простору, так і впливу власне жінок на процеси, що відбувалися в державі. Таке всебічне дослідження “території” жінок можливе лише в межах всієї соціоекономічної системи.

У подальшій науковій роботі необхідне комплексне та ґрунтовне дослідження нових підходів у вивченні історії людства, зокрема, історії жінок, та, можливо, пошук власних методів, які дозволили б переглянути попередні наукові надбання під іншим, більш об'єктивним, кутом зору.

#### Література

1. Фрейд З. Будущее одной иллюзии // Сумерки богов – М.: Политиздат, 1989. – С.95.
2. Крисаченко В.С., Хилько М.І. Екологія. Культура. Політика: Концептуальні засади сучасного розвитку. – К.: Знання України, 2002. – С. 210.
3. Сучасний словник-мінімум іншомовних слів. – К.: Довіра, 1999. – С. 176.
4. Крисаченко В.С. Вказана праця. – С. 212.
5. Арентс Х. Між минулим і майбутнім. – К.: Дух і література, 2002. – С. 214.
6. Там само. – С. 215.
7. Там само. – С. 216-217.
8. Там само. – С. 220.
9. Там само. – С. 279.
10. Марочко В. Модернізація українського суспільства перехідного періоду 1920-30-х років: історико-теоретичний аспект // Проблеми історії України: Факти, судження, пошуки: Міжвідомчий збірник наукових праць. – Вип. 8. – К.: Ін-т історії України НАН України, 2003. – С. 45.
11. Єфименко Г. Взаємовідносини влади та суспільства в радянські часи 1920-1930-х років: до проблеми методології історичних досліджень // Там само. – С.98.

УДК 94 (4) “0375 / 1492”: 930.2 (5-12) “04 / 14”

**Крюков В. Г.**

#### **УЯВЛЕННЯ ВЧЕНИХ АРАБСЬКОГО ХАЛІФАТУ Х СТОЛІТТЯ ПРО ЕТНІЧНУ СПОРІДНЕНІСТЬ НАСЕЛЕННЯ ЄВРОПИ**

*В статті аналізуються уявлення авторів арабських писемних джерел Х століття про походження й спорідненість етносів Європи. Виявлено ознаки даної спорідненості.*

Особливістю досліджуваної нами історичної доби стосовно характеру відносин між європейською християнською й арабською мусульманською цивілізаціями є закінчення на її початку арабо-мусульманської експансії в Південно-Західній та в Південній Європі, яка протягом досить тривалого періоду ранньосередньовічної історії визначала характер політичних стосунків між населенням Арабського халіфату й країн Європи, заважаючи розвитку економічних та культурних відносин між ними. Дійсно, на початку Х століття відбулася певна стабілізація арабо-

мусульманських володінь на європейському континенті, й збройні сутички між арабами та окремими європейськими державними утвореннями уже не мали такого постійного характеру, як то було раніше, а змінювалися досить тривалими періодами перемир'я. Дана обставина, разом з економічним піднесенням Арабського халіфату, сприяла певному поживленню торговельних зв'язків між мусульманським Сходом та християнським Заходом.

Разом з тим, після арабських завоювань північно-західні володіння Арабського халіфату безпосередньо межували з країнами Західної Європи та з Візантійською імперією. Отже, в умовах сусідства з мусульманським світом населення Європи являло собою об'єкт особливої уваги з боку освічених людей Арабського халіфату тих часів. Ця увага певною мірою відобразилася у повідомленнях арабських писемних джерел X століття про країни й народи не мусульманської частини “населеної чверті Землі”. Значність інформації про європейські етноси досліджуваної доби, яка міститься в згаданих повідомленнях, полягає насамперед у тому, що вони відображують “погляд ззовні” на ранньосередньовічну Європу з боку представників іншої, відмінної від європейської, писемної традиції. Саме тому задачею нашого дослідження є відбір, систематизація та аналіз повідомлень арабських ранніх середньовічних писемних джерел про етнічну належність окремих угруповань європейського населення з метою виявлення тих ознак, згідно з якими вчені люди мусульманського світу відокремлювали європейців від тих етносів, які замешкували інші регіони “населеної чверті Землі”.

Уявлення арабо-мусульманських вчених X століття про генеалогію й спорідненість етносів сучасного їм світу ґрунтувалася на біблейському переказі про розділення народів, зводячи родовід цих етносів до синів Ноя, тобто Сима, Хама та Яфета. Що стосується європейських етнічних спільностей, то вони безумовно уважалися за споріднені одна одній [5, р. 83; 11, р. 8-9, 44; 10, р. 13], а їхнє походження визначалося належністю до нащадків єдиного предка, а саме Яфета, сина Ноя / يَافِثُ بْنُ نُوحٍ / [9, III, р. 66; 4, I, р. 13; 1, I (I), р. 212, 218, 223; 3, р. 4-5; 12, 76-74, 70, 68. ص]. Зокрема, ці етнічні спільності згадуються серед “тридцяти семи синів Яфета”, кожний з яких “мав свою мову, якою розмовляли він та його нащадки” [12, 68. ص; 4, I, р. 17]. Незважаючи на деякі відмінності у повідомленнях окремих арабських писемних джерел щодо того, які етноси належали до нащадків Яфета в країнах, які не уважалися за північні [7, s. 116-117], відносно етнічних угруповань Західної, Центральної та Південно-Східної Європи такі неоднаковості не спостерігаються.

З текстів досліджуваних історичних джерел виявляється, що арабські автори X століття уважали за нащадків Яфета такі етноси: франків / فَرَنْجِيَّةٌ / , іспанців / الْإِسْبَانِيَّةُ / , лангобардів / الْوَكْبَرِيَّةُ / , візантійців / الرُّومُ / , а також стародавніх греків / الْيُونَانِيَّةُ / . Зважаючи на те, що етнонім “бурджан” / بُرْجَانٌ / в деяких випадках означає також бургундів [9, I, s. 67, 89], то виявляється, що за нащадків Яфета вченими Арабського халіфату X століття уважалися майже всі відомі раннім середньовічним арабам етнічні угруповання Європи. Однак названі європейські етноси являли собою лише певну частину тих етнічних спільностей, які уважалися за нащадків Яфета. Останні ж, згідно з біблейською традицією, замешкували величезний територіальний простір, що простягався з заходу на схід від Атлантичного

до Тихого океанів, і належали до різних етнічних угруповань. Зокрема, до їх складу зараховувалися китайці / *الصِّينُ* /, індійці / *الهنْدُ* /, перси / *الْفُرسُ* /, тюрки / *الْتُرْكُ* /, населення Кавказу тощо [12, 78-68. ص. ; 4, I, p. 13, 17]. Зрозуміло, що така генеалогія не урахує ані етнічні риси, ані антропологічні ознаки окремих етнічних спільностей.

Тому деякі арабські автори означеної доби не обмежувалися лише переказом біблейської традиції про походження й спорідненість етносів, але також здійснювали спроби їхнього виокремлення згідно з іншими, не урахованими біблейською традицією, ознаками. Найбільш явною з цих ознак є зовнішній вигляд представників тієї чи іншої європейської етнічної спільності. Саме опису фізичного вигляду мешканців "країн півночі" приділив значну увагу письменник-адіб початку X сьоліття Ібн ал-Факих ал-Хамадані. Зокрема, у своєму творі він згадав про два роди / *صِنْفَانُ* / слов'ян, а саме смуглявих й чорноволосих, які мешкали поблизу від моря, та ясноволосих, які проживали віддалік від узбережжя [2, p. 145; 6, s. 369-373]. Зрозуміло, що таким чином цей автор відрізняв слов'ян Центральної Європи від балканських слов'ян. Щодо відмінностей зовнішнього вигляду останніх відносно перших, то вони були наслідком асиміляції ними після розселення слов'ян на Балканському півострові, що відбулося протягом останньої чверті VI – першої третини VII століть, залишків місцевого фракійського, іллірійського, грецького й романського населення.

Деякі арабські вчені досліджуваної доби намагалися не лише описати відмінності зовнішнього вигляду окремих етнічних спільностей Європи, але й відокремити за ознаками фізичного вигляду європейців від решти мешканців "населеної чверті Землі". Зокрема, представник "класичної школи" арабської ранньої середньовічної географічної науки Абу Ісхак ал-Фарісі ал-Істахрі у своєму творі, написаному між 930 й 933 роками, поєднав частину етносів Західної Європи в одне велике угруповання згідно з їхнім зовнішнім виглядом. При цьому він зробив спробу виявити залежність змін у фізичних ознаках окремих європейських етносів, а саме білості шкіри, блакиті очей, червоності волосся, від ступеня віддаленості на північ та на захід [11, p. 44]. Сучасник ал-Істахрі, відомий вчений половини X століття Абу ал-Хасан Алі ібн ал-Хусайн ібн Алі ал-Мас'уді в описі етносів, що населяли "північну чверть" / *أهل الرُّبْعِ الشَّمَالِيّ* / не лише визначив властиві даним етносам ознаки їхнього зовнішнього вигляду та характерні всім їх особливі психічні властивості, але й намагався поєднати все це з особливостями клімату, в якому мешкають ці етноси [9, III, p. 132].

Однак уявлення названих авторів про спорідненість європейських етносів не обмежуються лише схожістю їхнього зовнішнього вигляду й психічних властивостей. Зокрема, ал-Мас'уді, визначаючи спорідненість стародавніх греків, візантійців, франків, слов'ян, й інших "народів півночі", обґрунтував своє твердження не посилкою на біблейського Яфета, а тим, що "їхня мова була [колись] єдиною, й держава їхня [колись була] єдиним царством" [5, p. 83]. Що стосується ал-Істахрі, то він об'єднав декілька європейських етносів згідно з тими ж самими ознаками: " Ми приєднали до країни візантійців [такі народи, як] франки, галісійці та інші, бо справді, їхні мови різні, але вірування й держава – єдині, подібно до того, як в державі іслама мови різні, але володіння - єдине" [11, p. 9].

Особливої уваги заслуговує визначення ал-Мас'уді двох великих угруповань етносів Європи, а саме східноєвропейського, або слов'янського,

та західноєвропейського, або франкського. Дійсно, ал-Мас'уді уважав слов'ян не за єдиний народ, а за широку етнічну спільність, що складається з "різних племен" / *أَجْناسَ الْمُخْتَلِفَةِ* /, до складу яких він зараховував також деякі германські племінні утворення, а саме саксів / *صَاصِيْن* /, та "німців", імовірно баварців та швабів / *نَامَجِيْن* / [9, III, р. 61-63]. Додамо до цього, що арабські автори досліджуваної доби уважали за слов'ян етноси фінно-угорського походження [7, с. 116-117]. Що стосується "франкського" угруповання європейських етносів / *أَجْنَسُ الْإِفْرَنْجِيّ* /, то в його складі називаються: гасконці / *الْجَاسْقَسُن* /, баски / *الْوَشْكَنْسَة* /, а також готи / *غُوْطْشُن* / та інші "германці" / *قَرْمَانِيْشُن* /.

Цілком імовірно те, що виокремленню ал-Мас'уді слов'ян із загальної сукупності європейських етносів сприяло те, що даний етнос являв собою найбільш численне етнічне угруповання європейського населення періоду раннього середньовіччя. При цьому належить урахувувати те, що вчені Арабського халіфату X століття були обізнані відносно становища у Східній Європі дещо краще, ніж відносно етнічного становища у Західній Європі. Певно саме тому ал-Мас'уді поширив значення етноніму *السَّقَالِيَّة*, тобто "слов'яни", на германські племена саксів, баварців та швабів, які мешкали на захід від території проживання слов'ян Центральної Європи й мали схожі зі слов'янами риси зовнішнього вигляду [5, р. 67; 9, III, р. 63]. До речі, сама форма написання етноніму *نَمْجِيْن*, тобто "намджін", являє собою арабську передачу слов'янського терміна "немчін". То є свідченням певного знайомства ранніх середньовічних арабів зі слов'янською мовою.

Що стосується Західної Європи, то із загальної сукупності етнічних спільностей цієї частини Європейського континенту вченим Арабського халіфату найбільш відомими були саме ті етноси, територія розселення яких знаходилася поблизу від мусульманських володінь на Піренейському півострові, зокрема галісійці, гасконці, баски, та франки. Саме названі етноси ал-Мас'уді об'єднав у "франкську" групу. Передумовою такого об'єднання було, на нашу думку, уявлення цього автора про сучасне йому Західно-Франкське королівства як про спадкоємця Каролінгської імперії, до складу якої входили означені етноси. Про те, зокрема, свідчить зміст розділу "Розповідь про [держави] франків й галісійців, про їх царів, та про те, що межує з тими країнами", яка міститься в його творі *مَرُوحُ الذَّهَبِ وَ مَعَادِيْنُ* "Золоті луки й родовища кошовностей" / [9, III, р. 66-75]. Дійсно, в даній розповіді повідомляється, що слово *الْإِفْرَنْجِيَّة*, тобто "[держава] франків", відповідає "єдиному царству, і немає суперечки між [франками] в цьому, і немає незгоди". Дійсно, спочатку там називаються каролінгські правителі, а саме Хлодвіг / *قْلُوْدِيّ* /, Хлотар II / *لُدْرِيْق* /, Дагоберт I / *دَقْبَرْت* /, Хлодвіг II / *لُدْرِيْق* /, Карломан / *قَرْلَمَان* /, Карл Мартелл / *قَارْل* /, Піпін Короткий / *بِيبِيْن* /, та Карл Великий / *قَارْل* /. Після Карла Великого, згідно з ал-Мас'уді, розпочалася ворожнеча між нащадками того правителя, внаслідок чого "було загублено державу франків". Однак після повідомлення про розпад Каролінгської імперії ал-Мас'уді продовжив перелік володарів франків, називаючи лише правителів Західно-Франкського королівства – Людовіка Благочестивого / *لُدْرِيْقُ بِن قَارْل* /, Карла II Лисого / *قَارْلُ بِن لُدْرِيْق* /, Людовіка II Заїку / *لُدْرِيْقُ بِن قَارْل* /, Карла Простуватого / *قَارْلُ بِن تَقْوِيْر* /, Людовіка IV Заморського / *لُدْرِيْقُ بِن قَارْل* /. Уявлення про державну спадкоємність у період ранньосередньовічної історії франків, що тривав від Хлодвіга до Людовіка IV Заморського, відобразилося також і в твердженні про те, що столицею держави франків протягом означеного історичного періоду було місто Париж / *بَرِيْزَة* /. Але в іншому своєму творі,

كِتَابُ التَّنْبِيهِ وَ الْإِشْرَافِ / "Книга попередження й перегляду"/, ал-Мас'уді надав зовсім іншу інформацію про державу франків. Зокрема, він повідомив, що "Рим / رُومِيَّة / – столиця величезної Франкської держави у стародавності й у новий час", а "правителю Рима / صَاحِبُ الرُّومِيَّة / покiрні інші види франків, зокрема галісійці, гасконці, баски, "романці", більшість слов'ян, болгар, та інші народи, що сповiдують християнство"[5, р. 181-182]. Зрозуміло, що в другому з наведених повідомлень відобразилося уявлення ал-Мас'уді про Рим як центр захiдно-християнського свiту, але з першого повідомлення виявляється, що цей вчений визначив походження Каролiнгської iмперiї від стародавньої Римської держави. Саме тому, не знаючи справжньої назви латині, він назвав ту мову, якою розмовляв правитель Римської держави Гай Цезар Октавіан Август (27 р. до н.е.-14 р. н.е.) "первісною франкською мовою" [5, р. 123-124]. Описуючи кордони держави франків у часи, що передували "виникненню iсламу", тобто протягом тієї доби, яка тривала до періоду діяльності Пророка Мухаммада (бл. 570-632 pp.), ал-Мас'уді назвав серед країн, що входили до складу даної держави, острiв Родос / جَزِيرَةُ رُودُسْ /, острiв Крит / جَزِيرَةُ إِفْرِيطُسْ /, острiв Сицилію / جَزِيرَةُ صِقَالِيَّة /, та області Північної Африки / إِفْرِيقِيَّة / [9, III, р. 67]. Можна припустити, що ал-Мас'уді, не маючи визначеного уявлення про кордони Візантії напередодні арабського завоювання, описав володіння Римської держави, ототожнивши останню з відомою йому Каролiнгською iмперiєю. При цьому належить урахувати той факт, що в текстах названих творів цього автора відсутні натяки на його поiнформованість відносно претензій франкських королів на iмператорський титул.

Таким чином, виявляється, що захiдноєвропейські етноси, об'єднані ал-Мас'уді у велику "франкську" спільність, мали те чи інше відношення до Каролiнгської iмперiї, яка до її розпаду в половині IX століття було найбільш великим по території державним утворенням, до складу якого входила переважна більшість етносів Західної та Центральної Європи. До того ж, майже усі європейські етнічні спільності, зараховані ал-Мас'уді до "франкських" народів, населяли ті території, які колись були складовими частинами володiнь Римської держави. Зважаючи на те, що населення останньої було тією чи іншою мірою романізоване, можна припустити, що ал-Мас'уді знав про таку особливість "франкських" етнічних спільностей, як сприйняття ними елементів романської культури.

Отже, можна констатувати, що уявлення вчених Арабського халіфату X століття про спорідненість етнічних спільностей Європи того часу являють собою сукупність даних, які або ґрунтуються на біблейській традиції про походження та спорідненість народів, або виникли під впливом інших, не поєднаних з біблейською традицією, ознак, у тому числі й тих, що походять від достовірних відомостей про населення країн, які знаходилися поза межами Арабського халіфату.

Тими основними ознаками, на які насамперед зверталася увага авторів досліджуваних арабських ранніх середньовічних писемних джерел, були такі: 1. належність до народів, які населяли "північну чверть Землі", тобто окремий регіон; 2. схожість зовнішнього вигляду й психічних властивостей; 3. подібність мов; 4. спільність релігійних вірувань. Однак дана загальна споріднена сукупність європейських етнічних спільностей розділялася на два великі угруповання – слов'янське та франкське. Виокремлення цих угруповань відбувалося згідно з різними засадами: якщо належність до слов'янського угруповання етносів ґрунтувалася на суто

етнічних ознаках, то основною ознакою належності етнічних спільностей до франкського угруповання була їхня причетність до великих державних утворень Західної Європи періодів стародавності й раннього середньовіччя, а саме до Римської держави та Каролінгської імперії.

#### Скорочення

**BGA.** – Bibliotheca geographorum arabicorum / Edidit M.J. de Goeje. – Pars I-VIII. – Lugduni Batavorum, 1870-1894.

**SA.** – Slavia Antiqua: Rocznik poświęcony Słowiańskim / Organ kadedy archeologii polski uniwersytetu Poznańskiego. – T. 6. – T. 8. – Poznan; Wrocław, 1959, 1961.

#### Література

1. Annales quos scripsit Abu Djarir Mohammed ibn Djarir at-Tabari cum aliis Edidit M.J. de Goeje / Resensucrunt Jacob Barth et Theodor Noldeke. – Prima series, volum I-VI. – Secunda series, volum I-III. – Tertia series, volum I-IV. – Introductio, glossarium, addenda et emendanda. Indices. – Lugduni Batavorum, 1879-1901.
2. Compendium libri Kitab al-Boldan auctore Ibn al-Fakih al-Hamadhani // BGA. – Pars V.
3. Ibn Coteibas Handbuch der Geschichte. Aus den Handschriften der Hofbibliothek zu Wien, der herzoglichen Bibliothek zu Gotha und der Universitätsbibliothek zu Leiden / Herausgegeben von F. Wüstenfeld. – Gottingen, 1850.
4. Ibn Wadhih qui dicitur al-Ja'qubi Historiae / Edidit M. Td. Houstma. – Pars I. – Historiarum ante-islamicam continens. – Pars II. – Historiarum islamicam continens. – Lugduni Batavorum, 1883.
5. Kitab at-tanbih wa'l ischraf auctore al-Masudi // BGA. – Pars VIII.
6. Kmietowicz A. Typ fizyczny Słowian według Ibn al-Fakiha // SA. – T. 6. – S. 369-373.
7. Lewicki T. Znajomość krajów I ludów Europy u pisarzy arabskich IX i X w. // SA. – T. 8. – S. 61-124.
8. Lewicki T. Źródła arabskie do dziejów Słowiańszczyzny / Z prac Kierownictwa Badań nad Początkami Państwa Polskiego (1949-1953) i Instytutu Historii Kultury Materialnej Polskiej Akademii Nauk (1954). Pod redakcją Gerarda Labudy. – T. I. – T. II (część I). – T. II (część II). – Wrocław; Kraków, 1956, 1969, 1977.
9. Maçoudi Les prairies d'or / Texte et traduction par C. Barbier de Meynard et Pavet de Courteille. – Volume I-IX. – Paris, 1869-1877.
10. Viae et regna. Descriptio ditionis moslemicae Abu' Kasim ibn Haukal // BGA. – Pars II / 1.
11. Viae regnorum. Descriptio ditionis moslemicae auctore Abu Ishak al-Farisi al-Istakhri // BGA. – Pars I.
12. مُرُوجُ الذَّهَبِ وَ مَعَادِنُ الْجَوَاهِرِ. تَصْنِيفُ أَبِي الْحَسَنِ أَلِي بْنِ الْحُسَيْنِ بْنِ أَلِي الْمَسْعُودِي. الْمَتَوَفَى فِي عَامِ 346 الْهَجْرَةَ بِتَحْقِيقِ مُحَمَّدٍ مِمَّا أَلَذِينَ عَبْدَ الْحَمِيدِ الْحَزَّ وَ الثَّانِي 1387 / م. 1967 [القاهرة].

ББК ТЗ(4Укр)4

**Кубанов Р.А.  
ПРАВОСЛАВНА ЦЕРКВА І МОНГОЛЬСЬКА ВЛАДА:  
ВІДНОСИНИ ПІСЛЯ ЗАВОЮВАННЯ КОЧІВНИКАМИ  
ДАВНЬОРУСЬКОЇ ДЕРЖАВИ**

*В статті розглядаються взаємовідносини православної церкви з монгольською владою. Аналізуються причини підтримування православними діячами політики завойовників.*

Вивчення монгольської держави – одна із традиційних тем російської та радянської історіографії. Інтерес до її історії пов'язаний з вирішенням проблем розвитку кочових суспільств, їх взаємодії з осілими народами. В цьому аспекті реконструкція відносин Улусу Джучі і Русі є важливим завданням для історичної науки. На даному етапі дослідження проблема взаємовідносин монгольської держави і південних земель Русі висвітлена недостатньо. Це було зумовлено традиційно спрощеним підходом в історіографії до історії руських земель цього регіону, який панував в історичній літературі до кінця ХХ століття. На територію Південної Русі просто переносилася схема відносин між Улусом Джучі і Північно-Східною Руссю. Таким чином, характер відносин між ординською державою і князівствами Південної Русі залишався невизначеним. Зокрема, відносини православної церкви і монгольської влади.

В працях М.С. Грушевського розглянуто лише деякі аспекти цих відносин. Із сучасних робіт заслуговують на особливу увагу праці С.О.Павленка, М.Ф.Котляра, І.М. Паславського, побудовані на письмових джерелах та археологічному матеріалі. Свій внесок у висвітлення проблеми зробили В.Т. Пашуто, П.П. Грецак, В. М. Бодрухин. Серед джерел виділимо руські літописи.

В даній праці робиться спроба визначити характер та особливості відносин православної церкви і монгольської влади.

Перший удар монгольської навали був для православної церкви таким же хворобливим, як і для інших сторін руського життя. Ординці, захоплюючи князівства Південної Русі, ніяким чином не виявляли шаноби до віри підкорених. Дослідники відмічають, що загарбники скарали на смерть єпископа Переяслава. У Чернігові були знищено і розграбовано Єлецько-Успенський, Борисоглібський монастирі. З церков були зняті золоті хрести і на їх місце поставлені місяці. Зазнав пожежі і грабунку центральний чернігівський Спаський собор. Використовуючи ті ж методи, загарбники діяли в Києві. Як повідомляє "Київський синопсис", вороги "церковь пресвятыя Богородицы Печерскую оскверниша ... и весь монастырь со всеми украшениями и каменными стенами до основания искорениша и разметаша". У Володимирі-Волинському, за літописним свідченням, "церква ... исполнена трупьями" [1, с. 49]. Таким чином, багато соборів, монастирів і церкви були спалені чи розграбовані. Місто Київ і митрополія руської церкви знаходилися в жалюгідному стані, і не могли служити центром для південноруської церковної адміністрації.

Отже, спочатку церква зазнала великих втрат. В.М. Бодрухин зауважує: „Небезпечне сусідство примусило прикордонних князів переносити свої резиденції у більш недосяжні для нападів кочовиків райони. Наприклад, політичний осередок чернігівського князівства було перенесено до Брянська, куди перейшла і єпископська кафедра. Значно запустіла Переяславська земля, у зв'язку з чим було ліквідовано відповідну єпархію" [2, с. 103]. Проте після бурхливих подій Батисевого походу поступово взаємини між церквою і монгольською адміністрацією змінювалися. На думку В.М.Бодрухина, пом'якшення ставлення загарбників до християнської віри пов'язано з тим, що монголи толерантно ставилися до різних релігій, цей принцип у політичній діяльності встановив

ще засновник імперії Чингізхан, який віддавав перевагу уйгурській культурі як найбільше придатній для монголів. Між уйгурами були розповсюджені християнство, іслам, буддизм, але ніколи не існувало ані релігійного фанатизму, ані усобиць на релігійному ґрунті [3, с. 225]. С.О. Павленко доводить, що, насамперед, монголи переконались у глибокій вірності і незрадливості православних своєму Богові, а також перевагах християнського віровчення над язичницьким. Вчинок князя Михайла і його боярина Федора здивував навіть Батия. Великий резонанс їх мученицької смерті за віру, без сумніву, позитивно вплинув на подальший характер зміни тактики ординців, щодо вірувань підкореного народу. Загарбники починають симпатизувати християнській вірі. Син Бату Сартак стає християнином. Хан Гаюк у 1247 р. теж збирався охреститися. Він тримав біля свого шатра чимало руських священників і дозволяв їм справляти службу у часовні [1, с. 50].

Перші особи православної церкви також виказували зацікавленість у союзі з кочівниками. До зміни поглядів церковних лідерів і їх відносин до завойовників, провели переговори Данила Галицького з папою Римським. За висновками В.В. Каргалова, церковники дуже підозріло стежили за переговорами антимонгольського угруповання князів з папською курією, бачачи в союзі з католицькими державами реальну загрозу своїм доходам і привілейованому положенню. Руська церква згодна була бачити на Русі монгольське ярмо, від якого її прибуток не страждав, ніж допустити представників католицької церкви забирати свої споконвічні доходи [13, с. 144]. Отже, для православної церкви залежність від монгольської влади була меншим злом у порівнянні з утратою впливу на землях Давньоруської держави.

На думку Г.В. Вернадського, спокій для православних настав тільки після 1246 р., коли "... після шестирічної перерви Данило Галицький узяв на себе ініціативу відновлення митрополичого престолу і відправив свого кандидата, західноруського ченця по імені Кирил, у Нікею за схваленням патріарха. Кирил був належним образом посвячений у сан митрополита Київського, але через заплутану ситуацію на Сході він не повертався на Русь до 1249 чи 1250 р. Знайшовши Київ зовсім розореним і непридатної для встановлення там єпархіальної адміністрації, він відправився у Східну Русь. Його несхвалення переговорів князя Галицького з папою з'явилося додатковим мотивом для такого рішення. Більш того, Олександр офіційно був київським князем, хоча фактично знаходився в Новгороді" [6, с. 153-154]. Можливо, митрополит хотів заручитися підтримкою київського князя в майбутніх переговорах з монголами. Н. Полонська-Василенко підкреслює: "Сумним явищем для України був переїзд до Суздальщини Київського митрополита. Звичайно митрополиту тяжко стало жити в Києві, який утратив значення столиці, резиденції великого князя ... він мандрував то в Чернігів, то в Рязань, то у Володимир-над-Клязьмою, в 1251 р. – в Новгород, а в 1252 р. – знов у Володимир, потім у Київ і знов – у Володимир. Найдовше жив у Володимирі, хоч зберігав титул митрополита Київського" [14, с. 190]. Докладно говорить про поїздку митрополита Кирила Никоновський літопис: митрополит "иде изъ Киева въ Черниговъ, таже прииде въ Рязань, таже прииде въ Суздалскую землю, и сретоша его князи и бояре съ великою честью" [15, с. 137].

Таким чином, переїзд митрополита до Східної Русі багато вчених оцінюють як політична зрада, як відмовлення від підтримки Кирилом свого

заступника – Данила Галицького. Проте існує інше припущення. На думку В.В. Каргалова, митрополит Кирил залишався вірним помічником князя Галицького, допомагаючи йому в створенні антимонгольського союзу. Він дійшов висновку, що в “прямий зв'язок з поїздкою митрополита Кирила по Північно-Східній Русі можна поставити укладання шлюбу між великим володимирським князем Андрієм Ярославовичем і дочкою Данила Галицького” [13, с. 141]. Літопис констатує, що в 1251 р. “оженился княз Ярославичь Андреи Даниловною Романовича и венча и митрополить в Володимери” [17, стб. 472].

Отже, после навали Батия церква продовжувала відігравати величезну роль у політичному житті Русі. Іноді перші представники церковних кіл таємно підтримували деяких князів у їхній боротьбі проти монгольського панування. Проте ці випадки рідкі, а висновки по них заперечні. Найчастіше церковники, користуючись прихильністю ханів-кочівників, виступали сполучною ланкою між руськими князями і монгольською верхівкою.

Зазначимо, що глобально ханська політика щодо православної церкви була змінена після монголо-нікейських переговорів 1257 р. В.Т.Пашуто повідомлює, що у переговорах брали участь і руські дипломати тому, що саме тоді монголи погодилися дотримуватися колишнього порядку в русько-візантійських церковно-політичних відносинах. Тоді ж, імовірно, князь Олександр Ярославович виклопотав у монголів звільнення руських церковників від монгольських поборів [4, с. 274].

Русько-візантійські церковні відносини продовжували розвиватися. Однак вони були поставлені під прямої контроль ханської влади. В.М.Бодрухин доводить, що хан Берке у 1261 р. погодився з ініціативою Олександра Невського і митрополита Кирила щодо організації руської єпископії в Сараї. За монгольських часів були ще засновані дві єпархії в Західній Русі, а також чотири – у Східній [3, с. 225]. А.С. Хорошев підкреслює, що “сарайская кафедра была основана при Берке – первом золотордынском хане, принявшем ислам и энергично распространявшем его среди ордынских феодалов” [10, с. 75]. Звідси можна визначити: монголам був вигідний союз із православною церквою, що мала великий політичний вплив на землях Давньоруської держави.

Проте монголи, погодившись дотримуватися колишнього порядку русько-візантійських церковних відносин, мали на увазі не тільки можливість більш зручного контролю русько-візантійських відносин, але і ті зовнішньополітичні вигоди, котрі послабили можливого супротивника в майбутньому в особі Західноєвропейських держав. У 1259 р. грецьке військо було перекинуто в Європу, що одержало при Пелагонії блискучу перемогу над західними лицарями [4, с. 274].

Значно покращилося становище православної церкви за часів правління Менгу-Тимура. Вона завдяки власній єпископії в Сараї добивається від хана ряду важливих привілеїв, які ставлять її у вигідніше становище, ніж підкорених князів. У 1267 році у ярлику митрополиту Кирилу хан Менгу-Тимур наказував щиро молитися за нього Богові. За це від духовенства “не надобе имъ дань, и тамга (мито), ни ямъ (давати коней), ни подводы, ни война, ни кормъ, не надобе имъ ни которая царева пошлина (податок на хана), ни царицына, ни князей, ни рядцевъ, ни дороги (наріжних управителів), ни посла (на ханських послів), ни которыхъ пошлинниковъ (збирачів)” [5, с. 297]. М. Грушевський підкреслює: “Разом з

духовенством увільняються від податків їх родини невідділені. Їх земель і маєностей урядники не можуть рушати, ані брати церковних людей і підданих на роботу. Віру руську зневажати забороняєть ся під карою смерти” [5, с. 297].

За думкою Г.В. Вернадського, ярлик спочатку був написаний монгольською мовою, а потім його переклали на давньоруську. Співавтором документа вчений називає сарайського єпископа Митрофана і зазначає, що лише він мав змогу ввести санкцію про нещирю молитву. Таким чином, завдяки письмовому наказу хана “були затверджені привілеї духівництва як соціальної групи ... духівництво і люди, що опинилися під його юрисдикцією, склали привілейовану групу, і таким чином були закладені підвалини церковного багатства” [6, с. 172-173]. Отже, ярлик Менгу-Тимура сприяв оформленню міцного союзу, що зв’язав руську церковну ієрархію з усією системою монгольського панування на Русі. Церква, всенародно підносячи молитви “за здоров’я” ординських ханів, затверджувала тим самим вічність іноземного панування.

Зміцненню політичного союзу руського православ’я з ханською владою сприяла система політичних візитів церковних ієрархів в ординську ставку. М.Ф. Белинський зазначає: “У 1283 р. новоприсвячений митрополит Максим прибув було з Греції в Київ, але того ж року повинний відправитися до Тудан-Менгу, кипчакського хана, в Орду для запрошення вільності руської церкви й одержання на те ханського ярлика”. Історик підкреслює, що після повернення митрополита був скликаний собор у Києві “... створюваний з різних єпископів, для ради про церковні установи і відновлення колишніх прав релігії ... з цього, як здається, часу в підніжжя святих хрестів, ставляемих на церквах, увійшов звичай прилаштовувати місяць, звернений нагору рогами, - у знак привілеї церкви, отриманої від татар, що з часів Берке, брата і спадкоємця Батиева, прийняли магометанський закон” [7, с. 78]. Наведені факти дозволяють зробити висновок, що всі хани за звичаєм були зобов’язані давати духівництву пільгові ярлики. Вони намагалися забезпечити лояльність православної церкви, яка користувалася дуже великим авторитетом поміж населення.

На думку деяких учених, гарне ставлення до церкви з боку монголів було лише в мирні часи [8, с. 23]. Дослідники часто наводять факт переїзду митрополиту до північних земель як доказ значного погіршення положення жителів південноруських князівств після міжусобної боротьби претендентів на ханство [19, с. 99]. Проте вони цитують лише першу частину повідомлення літопису: “Въ лето 6807. Того же лета митрополит Максимъ, не терпя насилья татарскаго, остави митрополью, иже въ Кіеве, и беже изъ него, тогда же и весь Кіевъ разбежался” [9, с. 182].

На думку В.М. Бодрухина, літопис свідчить, що така фраза є лише спробою ідеологічного обґрунтування вчинку церковного ієрарха як вимушеного. Насправді в основі рішення митрополита лежать чисто меркантильні інтереси: він відібрав у володимирського єпископа міцний і важливий політично лен, а дав йому гірший [2, с. 104]. Вчений звертає увагу на другу частину повідомлення літопису [2, с. 104], яка прямо свідчить: “... а митрополить шедь седе в Володимери и со всем клиросомъ своимъ, месяца априля 18, а Семену епископу Володимерьскому дасть епископью Ростовскую” [9, с. 182]. На меркантильні інтереси митрополита також вказує М.Ф. Берлинський. Він зазначає: “Митрополит Максим, не знаходячи ... можливості дотриматися свого гурта (багатства), безупинно

страждаючі від вовків (монголів), узяв намір залишити назавжди цей престольний град і переселитися в Суздальську землю” [7, с. 79]. Учинок митрополита негативно відбився на розвитку православної церкви. О.В. Русина доводить, що переїзд київського митрополита навряд чи схвалили в Південній Русі й навпаки мали активно підтримати володимирські князі. Проте “своїм від’їздом із Києва Максим фактично започаткував деструктивні процеси щодо єдності православної церкви” [11, с. 26-27]. На думку М.С. Борисова, переїзд Максима у Владимир у 1299 р. послужив початком затяжного конфлікту усередині руської церкви. Згодом шість єпархій галицько-волинських земель – галицька, перемишльська, владимиро-волинська, луцька, холмська і туровська – утворили самостійну, незалежну від володимирської, митрополію. З тих пір і протягом більш ста років боротьба проти виділення самостійної галицької митрополії стає постійною турботою великоруських ієрархів [17, с. 38-39]. Таким чином, діяльність митрополита Максима створила великі проблеми для руської церкви. Прямо було підняте питання про єдність найважливішого інституту Давньоруської держави.

Політичний союз з монголами, привілейоване положення духовництва, матеріальне благополуччя церковної організації – усе це не могло не позначитися на падінні морального авторитету духовництва в народних масах і змусило православних ієрархів на одному із соборів визнати необхідним підняти престиж церкви. А.С. Хорошев дійшов висновку, що найбільш зручним варіантом згладжування гострих соціальних кутів виявилася церковна канонізація [10, с. 76]. Він доводив, що канонізація другої половини XIII ст. представлена широким князівським “потокком”: Василь Костянтинович, Юрій Всеволодович і вся його родина, Роман Ольгович, Михайло Всеволодович, Олександр Ярославович Невський, Михайло Ярославович [10, с. 76]. Культ Михайла Всеволодовича та його боярина Федора, який був замучений разом з ним, суперничав з культами найбільш знаменитих руських святих. Попервах, “Чернігівським чудотворцям” поклонялися в місцях, де вони діяли (наприклад, у Чернігові, Києві, Галичі, Південному Переяславі), та серед людей, які їх знали особисто. М. Дімнік підкреслює: “Родичі Михайла були найбільш енергійними в запровадженні його культу ... дочка Михайла Феодула стала черницею Євросинією в Суздалі; відповідно до її “життя”, вона приймала активну участь у мучеництві свого батька і ця віра зберігалася в місцевій традиції. Друга дочка Марія, що вийшла заміж за ростовського князя, сумлінно боролася за збереження пам’яті про свого батька в цьому князівстві” [12, с. 19].

Політичний зміст прирахування Михайла Всеволодовича і його боярина Федора до лику святих розкривався умовами їхньої загибелі. Вони були канонізовані як святі мученики. Проте церква всіляко прагнула “обілити” монгольського хана в момент “мученицького подвигу” князя: Михайло Чернігівський піддасть катуванням і стратять не за наказом Батия, але за указівкою вельможі Елдега, а палач князя – колишній християнин [10, с. 77]. Подібний підтекст політичної канонізації визначається відносинами православної церкви і монгольської влади. Можна констатувати, що наділена монгольськими привілеями, церква шанобливо ставилася до ординських ханів, боячись утратити їхнє розташування.

Серед завдань, що стояли перед церквою в монгольський період, першим було завдання завершити християнізацію руського народу. У київський період християнство затвердилося серед вищих класів і городян. Велика частина монастирів, заснованих у той час, знаходилася в містах. Г.В. Вернадський підкреслює, що в сільських районах християнський пласт був досить тонким, і пережитки язичества ще не були переможені. Тільки в монгольський період сільське населення Русі було остаточно християнізовано [6, с. 385]. До церковних земель, захищених від різних поборів, тягнулися селяни. Церква проводила активну колонізаційну діяльність, особливо монастирі, завдяки чому відроджувалося господарство, з'явилися нові поселення, відбувалося загальне зростання економіки. На думку В.М. Бодрухіна, економічне підсилення було підґрунтям для духовного відродження країни [2, с. 105].

Зазначимо, що недоліки політики, проведеної в монгольський період, не перешкодили православній церкві зіграти позитивну роль у розвитку Давньоруської держави. Духовна влада зберегла автономні церковні інституції і стала для людності єдиною міцною опорою, яка оберігала народ від втрати своєї самобутності. С.О. Павленко підкреслює: "Катастрофа, яку пережили люди з приходом монголо-татар, не могла не призвести до песимістичних настроїв та занепадницького відступництва від всіх духовних святинь попереднього укладу життя. Русичі у більшості своїй однак не розчинились в Орді, як чимало інших підкорених народів. Їхня духовна відособленість відіграла помітну роль у подальшому відродженні сил опору поневолювачам" [1, с. 51]. Православна церква підтримувала морально людей в тяжку годину, духовні ієрархи були арбітрами в міжкнязівських справах, митрополити і прості церковники часто мандрували по країні, намагаючись виправити недоліки в роботі місцевої церкви і житті рядового населення.

Підіб'ємо деякі підсумки.

Перший удар монгольської навали був для православної церкви таким же хворобливим, як і для інших сторін руського життя. Багато соборів, монастирів і церкви були спалені чи розграбовані. Проте після бурхливих подій Батієвого походу поступово взаємини між церквою і монголами налагоджувалися.

Пом'якшення ставлення загарбників до християнської віри пов'язано з тим, що монголи толерантно ставилися до різних релігій, цей принцип у політичній діяльності встановив ще засновник імперії Чингізхан. Зазначимо, що навіть деякі монгольські лідери ставали православними. Наприклад, син Бату Сартак стає християнином. Хан Гаюк у 1247 р. теж збирався охреститися. Він тримав біля свого шатра чимало руських священиків і дозволяв їм справляти службу у часовні.

Глобально ханська політика щодо православної церкви була змінена після монголо-нікейських переговорів 1257 р. Монголи погоджуються дотримуватись колишнього порядку в русько-візантійських церковних відносинах з огляду на не тільки можливість більш зручного контролю русько-візантійських відносин, але і ті зовнішньополітичні вигоди, котрі послабили можливого супротивника в майбутньому в особі Західноєвропейських держав.

Значно покращилося становище православної церкви за часів правління Менгу-Тимура. Його ярлик сприяв оформленню міцного союзу, що зв'язав руську церковну ієрархію з усією системою монгольського

панування на Русі. Проте церква, всенародно підносячи молитви “за здоров’я” ординських ханів, затверджувала тим самим вічність іноземного панування.

Перші особи православної церкви також були зацікавлені в союзі з кочовниками. Для церкви залежність від монгольської влади була меншим злом у порівнянні з утратою впливу на землях Давньоруської держави.

Політичний союз з монголами, привілейоване становище духівництва, матеріальне благополуччя церковної організації – усе це не могло не позначитися на падінні морального авторитету духівництва в народних масах і змусило церкву почати масову канонізацію князів Давньоруської держави.

У цілому можна констатувати, що недоліки політики, проведеної в монгольський період, не перешкодили православній церкві відіграти позитивну роль у розвитку Давньоруської держави. Духовна влада зберегла автономні церковні інституції і стала для людства єдиною міцною опорою, яка оберігала народ від втрати своєї самобутності.

Надалі представляється перспективним розгляд питань, зв’язаних з аналізом політичних і економічних наслідків монгольського панування для Давньоруської держави.

### Література

1. Павленко С.О. Князь Михайло Чернігівський та його виклик Орді. – Чернігів: Видання журналу “Сіверянський літопис”, 1996.
2. Бодрухин В.М. Чернігівська земля – князівство: Монографія. – Луганськ: Вид-во СНУ ім. В. Даля, 2002.
3. Бодрухин В. М. Українська державність удільної доби (XII-XIV ст.): Монографія. – Луганськ: Вид-во СНУ ім. В. Даля, 2002.
4. Пашуто В.Т. Очерки по истории Галицко-Волынской Руси. – М.: Из-во Академии Наук СССР, 1950.
5. Грушевський М.С. Історія України-Русі. – Т.3. – К.: Наукова думка, 1993.
6. Вернадский Г.В. Монголы и Русь. – Тверь: ЛЕАН, Москва: АГРАФ, 1999.
7. Берлинський М.Ф. Історія міста Києва. – К.: Наукова думка, 1991.
8. Полубояринова М.Д. Русские люди в Золотой Орде. – М.: Наука, 1978.
9. Летопись по воскресенскому списку // ПСРЛ. – Т.7. – СПб., 1856.
10. Хорошев А.С. Политическая история русской канонизации (XI-XVI вв.). – М.: Из-во Московского ун-та, 1986.
11. Русина О.В. Україна під татарами і Литвою. – К.: Альтернатива, 1998.
12. Дімнік М. Поклоніння Михайлові Всеволодовичу як святому // Святий князь Михайло Чернігівський та його доба. – Матеріали церковно-історичної конференції. – Чернігів: Сіверянська думка, 1996.
13. Каргалов В.В. Внешнеполитические факторы развития феодальной Руси. Феодальная Русь и кочевники. – М.: Высшая школа, 1967.
14. Полонська-Василенко Н. Історія України. – Т.1. – К.: Либідь, 1995.
15. Патриаршая или Никоновская летопись // ПСРЛ. – Т. 9-10. – М.: Акад. Наук СССР, 1965.
16. Лаврентьевская летопись и Суздальская летопись по академическому списку // ПСРЛ. – Т.1. – М.: Изд. вост. лит., 1962.
17. Борисов Н.С. Русская церковь в политической борьбе XIV-XV веков. – М.: Из-во Московского университета, 1986.
18. Дорошенко Д.І. Нарис історії України. – Т.1. – К.: Глобус, 1992.

УДК 348.4/5

**Лазор В.В.**  
**ИСТОРИЯ ПРАВОСЛАВНОГО КАНОНИЧЕСКОГО ПРАВА**

*Исследуется история возникновения православного канонического права и перспективы развития канонического права в системе подготовки юридических кадров в Украине*

В преамбуле Конституции Украины говорится, что она была принята Верховной Радой Украины от имени украинского народа, опираясь на многовековую историю украинского государственного строительства и осознавая ответственность перед Богом, собственной совестью, предшествующими, нынешними и грядущими поколениями [1].

В настоящее время в школах и высших учебных заведениях для изучения активно внедряется наследие религиозного характера. И это совершенно оправданно, так как невозможно учащемуся сформировать объективное мировоззрение без учета традиционной религиозности, без учета отечественной многовековой православной веры и культуры. Следует отметить, что в современных системах правового образования развитых стран мира достаточное место занимает дисциплина «каноническое, или церковное право». Религиозные правовые нормы основаны на высших нравственных ценностях, а потому могут и должны использоваться государством в качестве ориентиров в законодательной и воспитательной деятельности. В дореволюционной Российской империи курс канонического права являлся обязательным для изучения во всех ведущих гражданских высших учебных заведениях, в том числе в Киевском университете святого Владимира.

Однако отечественная правовая наука в настоящее время не уделяет должного внимания исследованию основополагающих аспектов канонического права, перспектив становления и развития данной дисциплины в системе подготовки юридических кадров, хотя каноническое право, как учебная дисциплина, входит в учебный план подготовки юристов ведущих вузов современной Украины, таких как Киевский национальный университет имени Тараса Шевченко, Одесская национальная юридическая академия, Восточнукраинский национальный университет имени Владимира Даля.

Целью настоящей статьи является проведение историко-правового анализа канонического права, исследование сущности, содержания и значения его основополагающих норм.

История правового учения Православной Церкви в мире и на Руси является важной и необходимой составной частью исторического и

правового образования специалистов высшего уровня. В сложном процессе взаимосвязей в юридической науке исторических и теоретических дисциплин история политических и правовых учений играет существенную роль в качестве одной из важных историко-теоретических предпосылок развития современного политико-правового знания, совершенствования теоретических разработок проблем государства и права [2, с.4].

Каноническое, или церковное право занимает в системе права важное место, так как на протяжении многих веков государственное правотворчество опиралось на Законы Божии и учитывало церковное законодательство. Само же систематическое изложение права, составляющего предмет науки церковного права, регламентирует не только внутреннюю жизнь Церкви, но и её отношения с иными общественными, политическими образованиями, прежде всего с государством [3, с.15].

В истории православного канонического права можно выделить следующие периоды: 1) подготовительный; 2) проповедь евангельская Господа Иисуса Христа до Его Вознесения; 3) проповедь апостольская со дня Сошествия Святого Духа в 33 г. н.э. и проповедь апостольских учеников, их преемников до начала IV века; 4) с декрета веротерпимости Константина Великого в 313 г. до рубежа первого и второго тысячелетий; 5) с крещения Руси в 988 г. и от падения православия Римской церкви в 1054 г. до падения Византийской империи; 6) с середины XV века до настоящего времени.

После грехопадения первых людей, Адама и Евы, навлекших на себя и свое потомство вечное наказание, Бог в равной мере заботится о спасении всех людей [4]. Но это не приносит ожидаемой пользы. Из-за склонности ко злу людей вскоре все человечество развратилось, кроме праведного Ноя и его семейства. После наказания человечества всемирным потопом Бог уже по-иному заботится о спасении человечества. Он избирает одного из потомков Ноя по имени Авраам, чтобы произвести от него потомство, научить это потомство Законам Божиим и вочеловечиться в этом потомстве от Святой Девы для спасения людей всего мира. Остальные же народы до пришествия в мир Бога были предоставлены самим себе.

В еврейском народе родилась посвященная родителями Богу девочка Мария, которая стала жить в Святоиерусалимском Храме. Она также посвятила себя Богу. По смиренному согласию Девы Марии Бог вочеловечился в ее утробе чудесным образом. Таким же чудесным образом через девять месяцев Дева Мария родила Богочеловека Иисуса Христа, поэтому и стала называться Пресвятая Мария – Богородицею.

С момента рождения безгрешный Иисус Христос свято исполнял все Законы Божии. С 30-летнего возраста, когда по еврейскому обычаю можно учительствовать, Господь Иисус Христос проповедовал волю Отца Небесного, исцелял больных, воскрешал умерших, пророчествовал и обучал Новому Завету с Богом. Иисус Христос дал людям нравственные Заповеди Блаженства, которые имели и правовой характер. Так, например, Бог обещал помиловать на Суде своем не всех людей, а только тех, которые сами были милостивыми.

Для чего же Богу понадобилось приходить на Землю страдать? Чтобы ответить на этот вопрос, нужно ответить также и на вопрос: хотим

ли мы Бога называть несправедливым? Нет, конечно, не хотим, и Сам Бог не желает быть несправедливым. Справедливость заключается не только в том, чтобы добро было награждено, но и в том, чтобы зло было наказано.

Люди сотворены Богом с бессмертной душой, а потому получили от Бога и вечное наказание, которое стало способом вечного исправления человеческого бессмертного греха. Потому никакой человек не может избавиться от вечного наказания. И Бог не желает просто так избавиться людей от наказания, чтобы не быть несправедливым.

Святой же Бог, придя на Землю и исполнив все Законы Божии, достоин был только одного – блаженной награды. Но вочеловечившийся Бог, который есть Любовь, чтобы спасти людей, добровольно взял на себя грехи человечества и пострадал за людей, был наказан как злодей. Ради такого подвига любви Бога к людям была исполнена правда, справедливость Божия. Только Тот Святой Бог Иисус Христос, Кто ради высшего нравственного чувства – любви к людям, незаслуженно понес наказание, обрел юридическое право избавиться от наказания полюбивших Его людей, заслуживающих наказания. Это нравственно-юридическое действие можно назвать *замещением любовью Закона* или просто *Законом Любви*: «Любовь заменила Закон для тех, для кого законом стала Любовь».

Те же люди, которые отвергли любовь ко Господу Иисусу Христу, отвергли и свое спасение, которое возможно только через Сына Божьего, Искупителя мира.

Божия Церковь Православная, то есть правильно славящая Бога, родилась в день сошествия Святого Духа на апостолов, учеников Христовых. Святые апостолы наставляли в вере множество своих учеников и в разных странах рукополагали епископов, священников, дьяконов. Апостолы с оружием ума, озаренного высшим светом, устремляются на лжебожие и нечестие язычников, с мечом слова Божия – на ожесточенное неверие иудеев, чтобы пленять всех в послушание веры, вместо рабства изводить в свободу чад Божиих [5, с.552].

Несмотря на сопротивление языческих правителей и их неоднократные гонения на христиан, во многих странах утверждается Православная Церковь Христова. Знаменательным и переломным является 313 год по Рождестве Христовом (н.э.) в связи с изданием императором Константином Великим Миланского эдикта о веротерпимости.

Православное учение распространилось по всей Западной и Восточной Римской империи, от Египта до Армении. Среди евреев только малая часть уверовала в Иисуса Христа, Сына Божьего, так как большинство евреев во главе со старейшинами и первосвященниками преследовали узконационалистические интересы. Евреи хотели, чтобы их Бог и Царь подчинил евреям весь мир, и чтобы евреи господствовали над остальными людьми. Но Бог пришел на землю установить не грешное земное царство, а царство не от мира сего, Небесное Царство, и не только для евреев, но и для людей всего мира – Церковь Свою Православную. Ибо Церковь земная невидимыми и нераздельными узами соединена с Раем – Небесной Церковью, Небесным Государством Святости Божией.

По подобию с делением Римской империи на диоцезы (четыре регионально-административные образования), и затем с образованием

новой столицы – г. Константинополя, произошло и территориально-управленческое обустройство Православной Церкви. Была образована одна Западная римская митрополия со столицей в Риме и четыре Восточные Римские митрополии – Александрийская, Антиохийская, Иерусалимская, Византийская.

На первом месте по политическому значению, как столицы империи, был город Рим. Поэтому Римский митрополит – Папа, имел первенство чести среди равных. Второе почетное место, равное первому, занял со временем Патриарх Константинополя, как митрополит новой столицы, Нового Рима. Далее следовали в соответствии с политическим значением стран – Египта, Сирии, Палестины, и их первоиерархи: Папа (Патриарх) Александрийский, Патриарх Антиохийский, Патриарх Иерусалимский.

С момента легализации Православия Церковь под председательством Византийских императоров созывает с 4-го века по 8-ой век Семь Вселенских Соборов для утверждения догматов веры, порядка церковного управления и дисциплинарных правил [6]. Так как на этих Соборах председательствовали цари Константинополя, то римские Папы, считавшие себя по достоинству выше царей, чтобы не унижаться (отвергнув одну из главных христианских добродетелей – смирение) лично на Соборах не присутствовали. Однако римские Папы в большинстве Восточных Вселенских Соборов принимали активное участие через своих делегатов. Данные Соборы назывались Вселенскими, так как на них присутствовали представители всех (или почти всех) регионов Римско-Византийской (латино-греческой) империи, и поэтому решения Вселенских Соборов приобрели непререкаемый (конституционный) авторитет.

К глубокому прискорбию Церкви Христовой, из-за властолюбия римского Папы, восставшего против усиления влияния Константинопольского Патриарха, в 1054 году произошел разрыв латинской церкви с Собором (Союзом) Православных Церквей.

Восточные Церкви сохранили свою соборность, то есть равенство глав, первоиерархов Церкви и сохранили свою цель – правильно славить (православно) Бога. Западная Римская церковь перестала быть соборной, заявив о том, что она выше всех церквей, и стала авторитарной. Кроме того, своей целью латинская церковь объявила католичество, то есть подчинение власти Папы христиан всего мира.

С изменением церковного строя латинская церковь начала изменять существующие и добавлять новые вероучения, чтобы показать свое превосходство. Восточные же Церкви отвергли эти нововведения как ложные, еретические. Поэтому воссоединение латинской и православных Церквей возможно только через возвращение Римской церкви к прежнему своему каноническому состоянию.

К концу 10-го века русские князья убедились в ложности язычества, осознали, что почитать Богом нужно не природные стихии, а Творца, Который сотворил всю вселенную и все, что находится в ней. Когда русские князья в поисках истинной веры попали на Богослужение в Константинопольский Софийский храм, то они всей душой почувствовали Истину и ощутили себя находящимися в Раю Христовом. Слепший великий Киевский князь Владимир в момент православного крещения чудесно прозрел и крепко принял в свое сердце веру православную.

В 988 году русские люди со страхом и верою погружаются в освященные воды Крещатика, Почайны и Днепра, чтобы принять Святое

Крещение. Ныне мы ликуем вместе с киевлянами, вместе со всей Русской землей, разделяя с ней радость просвещения светом Божией благодати, обретения истинной веры, единения со Христом [7, с.9].

Крещение Руси стало великим событием, которое показало народу Святой Идеал жизни, стало опорой для государственного строительства и дало ориентиры для правотворческой деятельности.

В основе управления греческой церковью лежал номоканон – сборник церковных правил и церковно-гражданских законов византийских императоров. Русская Православная Церковь приняла в обязательное употребление церковные законы. Так же и государственное правотворчество носило на себе отпечаток канонического права. Приспособление номоканона к условиям русской жизни сделано было в уставах святого Владимира и Ярослава Мудрого, уставных грамотах некоторых удельных князей [8, с.42].

После разорения Киева и юга Руси татарами-монголами митрополит Русской Церкви в интересах безопасности переезжает из Киева во Владимир, а затем в Москву. Это было оправданно, так как юго-запад Руси пленяют еще и поляки, литовцы.

В середине 15-го века из-за натиска мусульман-арабов, турок прекращает свое существование Византийская Православная Империя. Пытаясь спастись, Византийские императоры и церковные иерархи в это время вступают, в надежде на защиту, в религиозный союз-унию с Римским Папой, забыв о ересь латинской церкви.

В связи с таким расстройством православной жизни Русская Православная Церковь возводит московского митрополита в сан Патриарха, становясь независимой в управлении от Константинополя.

Со временем константинопольская церковь отказалась от еретической унии с Римом, не оказавшим помощи Византии, и признала право Русской Церкви на самостоятельность. Русская империя возвышается, и Москва фактически становится в православном мире Третьим Римом, главным оплотом веры.

В 18-19-ом веках языческого Возрождения появилось в христианском мире много ложных теорий о том, что мир якобы мог сам себя сотворить и сам себя рационально устроить. Это привело в 20-м веке к появлению в Российской империи варварского атеизма – уничтожению храмов и священнослужителей.

В настоящее время, после падения античеловеческого коммунистическо-атеистического режима, Украина стала относиться к религии с уважением, в соответствии со Всеобщей декларацией прав человека, Международным пактом о гражданских и политических правах, другими международно-правовыми актами.

Статья 35 Конституции, Закон Украины «О свободе совести и религиозных организациях» способствуют развитию религиозного самосознания народа. Государство обязуется защищать права и законные интересы религиозных организаций, способствует достижению взаимной религиозной и мировоззренческой терпимости, стремится уважать традиции и внутренние потребности религиозных организаций [9, с.4].

Исходя из вышеизложенного, напрашивается вывод о том, что крайне важно в системе государственного образования не ущемлять права учащихся в сфере формирования их духовных убеждений и предоставлять студентам возможность приобретать знания религиозного

характера, знайомиться с историей Православной Церкви, содержанием ее канонического права.

### Литература

1. Конституция Украины. – К.: Официальное издание Верховной Рады Украины, 1996. – 116 с.
2. История политических и правовых учений / Под общ.ред. академика РАН, д.ю.н., проф. В.С.Нерсесянца. – М.: Изд-во НОРМА, 2002. – 352 с.
3. Цыпин В.А. Церковное право: 2-е изд. – М.: Изд-во МФТИ, 1996. – 442 с.
4. Лопухин А.П. Библейская история Ветхого Завета. – Монреаль, 1986. – 402 с.
5. История евангельская и Церкви апостольской. Академические лекции А.В.Горского. – СПб.:Изд-е Центра Павла Флоренского, 1999. – 883 с.
6. Карташев А.В. Вселенские соборы. – СПб.: Библиополис, 2002. – 560 с.
7. Протоиерей Лев Лебедев. Крещение Руси. – М.: Изд-во «Хронограф», 2003. – 320 с.
8. Мальцкий П.И. Руководство по истории Русской Церкви. – М.: Крутицкое Патриаршее Подворье, 2000. – 464 с.
9. Религия и право: комментарий законодательства Украины/Авт.ком.канд.юрид.наук О.Д.Форостюк. – Луганск: РВВ ЛАВС, 2003. – 288 с.

УДК 061.2:396 (477) „1980”

### **Лисенко А.І. ПОЛІТИКА РАДЯНСЬКОГО УРЯДУ І ВИРІШЕННЯ „ЖІНОЧОГО ПИТАННЯ” В УКРАЇНІ (80-і рр. XX СТОЛІТТЯ)**

*Висвітлено основні аспекти політики радянського уряду стосовно жінок в 80-ті рр. XX ст.*

На різних етапах розвитку Радянської держави специфічні питання, пов'язані з участю жінок в політичному і суспільному житті країни, з охороною материнства і дитинства, трудовою діяльністю жінок, підвищенням їх загальноосвітнього і професійного рівня, вирішувалися як державні.

Взагалі, якщо давати загальну характеристику радянському періоду історіографії, то праці, які висвітлювали становище жінок, мали в своїй основі сферу виробництва, суспільно-політичну активність та сімейно-побутову роль жінки, а також статистичні показники того, що дали суспільство і держава жінці [1]. Матеріал, який подавався в радянських наукових працях, був добре підібраний і зорієнтований на втілення благополуччя жінки в соціалістичній державі.

Більше двох третіх всіх виданих до 1991 року наукових праць, які стосувалися „жіночого питання”, були присвячені саме виробничій сфері діяльності жінок, їх суспільно-політичній активності, сполученню їх сімейних і професійних обов'язків. Серед них роботи Шинелевої Л.Т., Костигової Т.М., Кошелевої І.Я., Крилової З.П. [2].

Звичайно, в радянській країні вирішення „жіночого питання” протягом більше 70-ти років було таким же суперечливим, як і вся історична дійсність того періоду.

Компартія взяла на себе всі питання, що стосувалися жіночих інтересів. Символами стабільного добробуту, згідно з комуністичною ідеологією, було поступове вирішення житлової проблеми, підвищення заробітної плати, безкоштовна освіта і медичне обслуговування, міцна сім'я. Офіційна влада давала оцінку про стабільність життя і відсутність у ньому проблем жінки, тому, виходить, і не було необхідності жінкам об'єднуватися для захисту своїх прав. [3]. Крім того, однопартійна система, що склалася в колишньому Радянському Союзі, виключала будь-які форми плюралізму, а тим більше, існування демократичних рухів, включаючи жіночий.

80-ті роки стали переломним моментом у вирішенні жіночого питання. Саме після проголошення 18 грудня 1979 року Конвенції ООН „Про ліквідацію всіх форм дискримінації щодо жінок” [4] (ратифікована УРСР 24 грудня 1980 року) [5] Україна, починаючи з 1983 року, поряд з іншими учасницями Конвенції, повинна була подавати до Комітету ООН з ліквідації дискримінації щодо жінок звіти про законодавчі, адміністративні та інші заходи, які проводилися в країні по виконанню даної конвенції. Кожні чотири роки доповіді надсилалися до відповідного Комітету ООН.

Реалізація прав, які передбачала Конвенція ООН, змушувала уряд проводити політику забезпечення жінок рівними з чоловіками можливостями у здобутті освіти, працевлаштуванні, проходженні по кар'єрних сходинках, у політичній, громадській та культурній діяльності. Хоча Радянський Союз підписав даний документ одним з перших і подавав необхідні доповіді про становище жінок в країні, все ж таки довгий час зміст Конвенції був мало відомий переважній більшості населення. І лише на рубежі 80-90-х років текст Конвенції був опублікований відразу в декількох жіночих виданнях. Його стали пропагувати і розповсюджувати незалежні жіночі організації. Держави-учасниці Конвенції зобов'язувалися:

- включити принцип рівноправності чоловіків і жінок в конституції та інші законодавчі акти і добиватися його практичної реалізації;
- у випадку необхідності використовувати спеціальні санкції, які забороняли дискримінацію щодо жінок;
- вживати заходи для зміни діючих законів, звичаїв, практики, які являються дискримінаційними по відношенню до жінок;
- забезпечувати рівне для жінок і чоловіків право користуватися всіма економічними, соціальними, культурними, громадянськими та політичними правами.

Одна з практичних рекомендацій Конвенції ООН стосувалася ліквідації дискримінації у сфері праці. Тут були помітні деякі результати. Жінкам надавалися у виробничій діяльності пільги, передбачені Постановою Міністрів СРСР „Про додаткові заходи з покращення умов праці жінок, зайнятих у народному господарстві” від 25 квітня 1978 року [6].

Друга практична рекомендація ООН стосувалася введення спеціальних квот, спрямованих на входження жінки в політику на рівних з чоловіками.

Участь жінок у політичному житті країни була номінальною. Згідно квотам, жінки-депутати Верховної Ради СРСР становили 33% (1984 рік) від усієї чисельності парламенту. Однак ця жіноча частка представництва уособлювала лише декоративні ознаки соціальної демократії.

По-перше, жінки-депутати обиралися за соціальним походженням і формою трудової діяльності, в результаті чого 90% депутаток були представниками жіночої когорти, зайнятої фізичною працею, в той час, коли 60% спеціалістів з вищою та середньою освітою були саме жінки.

По-друге, такий запланований відсоток не відображав принцип повної сутності квотування. Він не враховував жіночу громадську думку при прийнятті важливих державних рішень, а лише афішував обов'язковість певної жіночої частини як третини радянського парламенту.

Жінки становили майже половину депутатів у місцевих радах. У 1984 році до Верховної Ради СРСР 11-го скликання було обрано 487 жінок (32,5 % від загальної кількості) [7]. В Українській РСР кількість жінок становила 36 % від загальної кількості депутатів (всього – 650 депутатів). Більшість з обраних жінок – робітниці, колгоспниці, представники інтелігенції були в меншості. Після проголошення курсу на перебудову участь жінок у політичному житті зменшилася.

До речі, вже на виборах 1989 року Комуністична партія припинила резервувати місця для жінок (раніше така тактика використовувалася для демонстрації найвищого у світі відсотку їх представництва у політиці), що призвело до різкого зниження жінок у владних структурах: 15,7% у 1989 році в цілому по СРСР. Ці вибори проходили за модифікованим законом „Про вибори народних депутатів СРСР” [8], згідно якого висування кандидатів проходило за мажоритарною системою та закритими списками від 39 організацій.

У 1989 році М.Горбачов ввів квоти для жіночих організацій, дозволивши перші відносно вільні вибори. Всього за системою представництва від громадських організацій вибиралося 750 депутатів, включаючи квоту для 75 осіб від Комітету радянських жінок. Вперше за останні 70 років на одне парламентське місце було кілька кандидатів [9].

В Україні до Верховної Ради 12-го скликання було обрано 13 жінок (кількість депутатів-чоловіків – 437). Від Республіканської Ради жінок було обрано 6 народних депутатів до Верховної Ради СРСР. Взагалі, від Української РСР до Верховної Ради СРСР було обрано 38 жінок, що становило 16,3% депутатського корпусу республіки [10].

Можна з впевненістю сказати, що в 80-х роках ХХ століття наша країна потопала у нерозбірливому політичному житті. Спочатку вона тяжіла під ігом застою, потім кинулася у вир життя під назвою „перебудова”. Суспільне життя окремої особистості відійшло на другий план, а жіноче питання взагалі було відсунуте десь на периферію.

Але підписання колишнім Радянським Союзом документів про рівність прав чоловіків і жінок все ж таки змушувало керівництво країни проводити певні дії щодо вирішення „жіночого питання”, щоб Радянському Союзу не можна було дорікнути про невиконання зобов'язань.

Існувало кілька підходів до вивчення „жіночого питання” у радянському суспільстві:

1. Патріархальний підхід (мав найбільшу кількість прихильників), згідно якого всі негативні процеси в суспільстві були викликані тим, що орієнтація жінки на виробничу сферу як на головну в її життєдіяльності зруйнувала ніби-то материнський інстинкт, призвела до падіння моралі, традицій сім'ї тощо. Прибічники такого підходу пропонували скоротити робочий день жінки, надати домашній і материнській праці статус суспільно необхідної з внесенням до загального трудового стажу, виділити жінці один додатковий оплачуваний вихідний для ведення домашнього господарства. Також пропонувалося припинити пропаганду образу емансипованої жінки як деструктивного для сім'ї і замість того демонструвати образи щасливої сім'ї, де відносини будуються на природних функціях чоловіка і жінки.

2. Економічний підхід, представлений спеціалістами, які вважали, що, якщо результативність жіночої праці не досить висока в зв'язку з частими перервами в роботі, нижчою кваліфікацією і т.д., необхідне скорочення рівня їх зайнятості в суспільному виробництві з метою підвищення його ефективності (яка можлива лише після звільнення від малоефективної робочої сили), а жінкам надати пільги, подібні тим, які пропонували і прихильники попереднього підходу.

3. Демографічний підхід, який розглядав „жіноче питання” з точки зору відтворення населення. Аналізуючи процес зниження народжуваності, демографи стверджували, що рівень народжуваності прямо пропорційний рівню зайнятості жінки, тому з метою попередження падіння народжуваності потрібно ввести вже вище згадувані пільги для жінок.

4. Егалітарний (демократичний), який заключався в тому, що процес зміни старого поділу функцій чоловіків і жінок – це процес руйнування патріархальних відносин, де традиції введені до рангу закону, і пропагування демократичного суспільства, в основі якого лежить свобода вибору та ліквідація всіх обмежень (статевих, вікових, політичних та ін.) [11].

На жаль, якщо прихильників як патріархального, так і економічного та демографічного підходів було досить, прибічників демократичних поглядів на роль і місце жінки в суспільстві були одиниці.

Жіноче питання розглядалося в основному як ідеологічне. Радянська ідеологія за своєю сутністю була досить патріархальна, тому і місце жінки вона визначала відповідно до її місця і ролі в класичній патріархальній системі. Звідси і пояснення того, що вона постійно навіювала жінкам потребу виконувати біологічні функції, пояснюючи їхні особистісні і суспільні ролі, виходячи з даних функцій: жінці буде краще скоротити тривалість робочого дня, максимально використовувати відпустки по догляду за дитиною, а тим жінкам, які мають двоє і більше дітей, займатися їх вихованням з отриманням компенсацій.

Дане питання розв'язувалося суто радянськими методами: повсюдно були створені комітети жінок різних рівнів; видані закони, що надавали жінкам рівні з чоловіками права; їхня професійна діяльність всіляко заохочувалася, розвивалася мережа побутового обслуговування тощо. Жінки разом з чоловіками становили єдиний робітничий клас або ж соціально-професійне становище жінки визначалося походженням її родини, під яким розумілася позиція чоловіка. Незважаючи на існування явної нерівності можливостей в радянському суспільстві, „жіноче питання” було оголошено вирішеним, а будь-яке обговорення становища жінок стало закритою темою [12], а рівність статей в СРСР накладала на жінку потрібний тягар: роботи, дому й дітей.

Взагалі, політика держави щодо жінок здійснювалася у 2-х напрямках:

1) забезпечення рівних з чоловіками можливостей для реалізації проголошених прав в усіх галузях суспільного життя;

2) надання особливих додаткових пільг, пов'язаних з материнством [13].

Для жінок була закрита служба в Збройних Силах та інших силових структурах (за винятком технічних чи допоміжних спеціальностей). Їм законодавчо був закритий доступ до важкого і шкідливого виробництва, що цілком виключало свободу вибору. В радянський період було стерто відмінності між групами, забуто національні традиції, а характерною особливістю була виключна відданість не ідеям сім'ї та шлюбу, а загальній ідеї держави і суспільства. Відбувалася крайня поляризація гендерних ролей всередині сім'ї і в суспільстві (поділ праці, підкорення дружини чоловікові), який мав економічний механізм підтримки.

Досить поширеним був поділ професій на „чоловічі” та „жіночі”. Чоловіки переважали й серед начальників: в кінці 80-х років майже кожний другий чоловік з вищою освітою займав якусь адміністративну посаду (48%), а серед жінок таких було лише 7% [14]. Тільки 9% жінок керували промисловими підприємствами та іншими структурами. Жінок частіше, ніж чоловіків, звільняли з роботи, і вони довше не могли знайти нове робоче місце. Чоловіки витісняли жінок не з важких і шкідливих виробництв, а добре оплачуваних, перспективних робочих місць. Зарплата жінок становила від 53 до 86 % від зарплати чоловіків [15].

Жінки також займали переважну більшість у профспілкових комітетах. Серед 26 млн. членів профспілок України переважають жінки. До складу рад і комітетів профспілок входило 60% жінок, серед голів профкомів жінки становили 58,2% [16].

Наведені статистичні дані показують широку сферу діяльності жінок у народному господарстві. Але поряд з такими благополучними даними є й інші, які не відповідають нормам про умови праці жінок та охорону їх здоров'я.

Чотири мільйони жінок працювали у нічні зміни (якщо заглянути в історію, то нічна праця жінок була заборонена в 1917 році, і відновлена у 1925 році з метою збереження жіночого пролетаріату) [17], не зважаючи на законодавчу заборону залучення жінок до роботи в нічний час (виняток робився лише для тих галузей, де це викликано особливою необхідністю або дозволено як тимчасова міра).

Високий рівень зайнятості жінок, у тому числі і в умовах, шкідливих для здоров'я, подвійне навантаження – на роботі і в сім'ї, умови праці і побуту – все це стало причиною спаду народжуваності, зростання кількості розлучень, неповних сімей, погіршення здоров'я і виховання дітей [18]. А перебудова економіки, перехід на нові форми господарювання мали для жінок не тільки позитивні, а й негативні наслідки, особливо для жінок з малолітніми дітьми. Саме жінки з дітьми найчастіше ставали безробітними.

За останні декілька років, які передували даній статистиці, по трудових питаннях було прийнято більше 30 нормативно-правових актів, але урядові постанови виконувалися досить повільними темпами. Крім питань охорони і безпеки праці, проблемами жіноцтва була недостатність у будівництві житла, в роботі торгівлі, громадського харчування, побутового обслуговування, охорони здоров'я тощо.

Однією з причин повільного впровадження в життя законодавчої бази було те, що жінок було досить багато у Радах – від сільської до Верховної. Але там жінки тільки голосували за прийняття певного закону чи постанови. У виконкомах міських рад, уряду республіки (як і інших союзних і автономних республік) жінок було мало, а саме виконавчі органи й відповідали за введення у дію правової документації.

Отже, виникало декілька проблем, серед яких: жінки мали високий рівень освіти, професійної підготовки, яка не відповідала масштабам їх участі у процесі вироблення і прийняття рішень. Також, як ми бачимо з наведених статистичних даних, більше половини всіх жінок, зайнятих у народному господарстві, – це працівники розумової сфери, жінки становили більше половини спеціалістів народного господарства з вищою і середньою спеціальною освітою, але 35,7% займалися ручною працею, близько 50 тис. жінок працювали на виробництві, де навантаження перевищувало встановлені норми, близько 25% було зайнято на виробництві, шкідливому для здоров'я [19].

Постанова ЦК КПРС і Ради Міністрів СРСР (прийнята 21 червня 1979 року) „Про міри по дальшому поліпшенню підготовки і підвищення кваліфікації робітників на виробництві” давала ряд пільг для жінок-працівників, які мали дітей до 8 років, про підвищення кваліфікації жінок з відривом від виробництва і збереженням заробітної плати, але цією пільгою користувалося лише 3% жінок [20].

У промисловості (машинобудування, енергетика, електроніка тощо) важкою фізичною працею була зайнята кожна п'ята жінка, на будівництві – кожна четверта. Праця 80% сільських жінок залишалася немеханізованою. Дві третини керівників були категорично проти впровадження гнучких режимів роботи для жінок [21], не зважаючи на те, що 30 травня 1985 року Державний комітет праці затвердив рекомендації щодо застосування на підприємствах, в закладах, організаціях режимів гнучкого робочого часу.

Тому, якщо у народному господарстві працювало 60 млн. жінок, то лише 0,5 млн. жінок (0,8%) працювали на роботі неповний робочий день [22].

Розподіл часу на ведення домашнього господарства, догляд за дітьми і виховання, читання літератури можна прослідкувати за наступною таблицею.

Одним з напрямків „демократичного” входження жінок до всіх сфер суспільно-політичного життя був доступ до правосуддя. В цілому в СРСР на 1987 рік було понад 5 тис. жінок народних суддів, що складало 44,5%, тобто кожний другий народний суддя був жінкою. (Очно це можливо прослідкувати за таблицею і зробити невелике порівняння: в середині 80-их років жінки складали тільки 4% суддів у США) [23].

Слід також відзначити, що радянська ідеологія використовувала „можливість жіночого впливу на формування в міжнародному співтоваристві думки про перевагу соціалізму у вирішенні проблем людини, і, зокрема, проблем жінок”. Цим пояснювалася і участь жінок у Всесвітніх конгресах, і проведення міжнародних зібрань у СРСР.

У 1986 році з ініціативи Горбачова М.С. було відроджено жіночі ради. Певний час, керовані Комітетом радянських жінок, вони залишалися єдиною формою жіночих організацій. Але з кінця 80-х років відбувається пожвавлення громадського руху, обумовлене процесом реформування та демократизації в СРСР, який розпочався з обранням на посаду Генерального секретаря ЦК КПРС М.Горбачова. Слід зазначити, що в перші роки перебудови значних змін в соціально-політичному житті України майже не відбувалося. Порівняно з іншими республіками Радянського Союзу відносно високий і стабільний матеріальний добробут в Україні породжував певну пасивність населення у ставленні до активної суспільно-політичної діяльності. До цього слід додати, що вищий ешелон партійно-радянського керівництва України на чолі з В.Щербицьким відрізнявся в СРСР своєю особливою консервативністю [24].

Лише після Чорнобильської катастрофи ситуація почала швидко змінюватися. В українському суспільстві відбувається кардинальний сплеск громадської активності. Соціалістичні формули почали руйнуватися і в др. пол. 80-х років зазнали остаточного краху під тиском процесів демократії, гласності, зростаючого національного відродження.

Жінки не стояли осторонь тих проблем, які посилювалися в країні за часів перебудови суспільства. Тому поряд з жіночими радами почали створюватися нові об'єднання жінок, які базувалися на їх творчих, наукових, професійних, соціальних, релігійних та інших інтересах: спілки, клуби жінок-журналістів, літераторів, вчених, створювалися благодійницькі жіночі фонди тощо. В періодиці почали друкуватися матеріали про історію фемінізму, історію

українського жіночого руху кінця XIX – початку XX століття, раніше заборонені. Серед таких матеріалів були розповіді про історію „Союзу українок”, згадувалася діяльність Світової федерації українських жіночих організацій.

В кінці 80-х років жінки проникають у все нові сфери зайнятості, оволодівають „чоловічими” спеціальностями, починається руйнація стереотипів про традиційне місце жінки, про обмеження її життєвих позицій домішкою, дітьми, змінюється і зміцнюється її самооцінка.

Ці процеси мали позитивний характер, але подолати роками закріплені стереотипи було досить важко. В тому, що в масові свідомості існувала досить довгий час далека від реальності уява про становище жінок у суспільстві, була і певна заслуга засобів масової інформації. Наприклад, на сторінках „Радянської жінки” та інших виданнях періодичної преси образ радянської жінки поставав дещо прикрашеним, перебільшено позитивним, далеким від суспільних проблем. З метою покращення висвітлення життя жінок у 1988 році було створено тележурнал „Сучасниця”, проводилися інші публічні заходи.

Всесоюзне товариство „Знання” створило науково-методичну комісію „Жінка і суспільство”, до складу якої були включені громадські діячі, соціологи, демографи, філософи, економісти, юристи, лікарі, представники Комітету радянських жінок, засобів масової інформації. Академія суспільних наук при ЦК КПРС створила проблемну раду „Соціальна активність жінки в сучасному світі” для вироблення конкретних підходів до вирішення жіночих проблем, організувалися зустрічі вчених і практиків жіночого руху за „круглим столом”, матеріали яких (а також результати соціологічних досліджень) друкувалися в пресі [25].

За ініціативою проблемної ради Академії суспільних наук разом з Комітетом радянських жінок у 1987 і в 1988 роках проводилися міжнародні круглі столи, присвячені такій тематиці, як „Жінка і соціалізм: теорія і практика” та „Жінка на всіх рівнях прийняття рішень”.

Дослідники, які були прихильниками егалітарного підходу до вирішення жіночого питання, пропонували створити програму „Жінка до 2000 року”, яка передбачала наступні розділи:

- праця жінок в умовах науково-технічного прогресу;
- сім'я і жінка;
- участь жінок у прийнятті рішень на всіх рівнях;
- правові, соціально-економічні гарантії захищеності жінок;
- зарубіжний досвід вирішення жіночого питання [26].

По кожній з окреслених проблем пропонувалося створити підпрограми, які б розробляли детальні рекомендації і пропозиції для комітетів, міністерств і відомств. Взагалі, створення такої комплексної програми дозволило б визначити систему пріоритетів у певній сфері, щоб давало можливість корегувати проблемні ситуації.

У 1989 році при Верховній Раді СРСР був утворений Комітет у справах жінок, охорони сім'ї, материнства і дитинства, а при Раді Міністрів РСРС і Державному комітеті праці СРСР були створені, відповідно, відділ і управління з аналогічними назвами. У 1990 році були видані постанови Верховної Ради СРСР та Ради Міністрів СРСР, спрямовані на покращення становища жінок та поліпшення заходів соціального захисту.

Пожвавлення громадського руху, демократизація періодичних видань вже не дозволяли офіційній оцінці показувати лише позитивну сторону життя і відсутність проблем жінок, і тому ці роки стали передумовою появи на теренах України з 1991 року цілої низки жіночих організацій і активізації жіночого руху.

## Література

1. Мамика Т.А. Занятость матери и материнство. – М.: Мысль, 1989. – 287 с.; Сергеева Г.П. Профессиональная занятость женщины: проблемы и перспективы. – М.: Экономика, 1987. – 166 с.; Голод С.И. Стабильность семьи: социологический и демографический аспекты. – Л.: Наука, 1984. – 228 с.
2. Шинелева Л.Т. Женщина и общество: Декларации и реальность. – М.: Политиздат, 1990. – 176 с.; Костыгова Т.М., Кошелева И.Я. Мы – женщины. – М.: Политиздат, 1989. – 255 с.; Советская женщина: труд, материнство, семья: Сборник / Состав. З.П.Крылова и др. – М. Профиздат, 1987. – 172 с.
3. Цуницька О.В. Жіночий рух: через пізнання історії – до практичних дій // Жінка в Україні. Міжвідомчий науковий збірник / За ред. А.І. Комарової, І.Є. Голубевої, В.П. Пустовойтенка, С.Р. Станік, Н.І. Карпачової та ін. – Т. 23. – К., 2001. – С. 101.
4. Конвенція „Про ліквідацію всіх форм дискримінації щодо жінок” від 18 грудня 1979 року // Права людини: Основні міжнародно-правові документи / Упоряд. Ю.А. Качуренко. – К.: Наукова думка, 1989. – 248 с. – С. 136-150.
5. Ведомости Верховного Совета СССР. – 1982. – №25. – С.464.
6. Стичинський Б.С., Зуб І.В., Ротань В.Г. Науково-практичний коментар до законодавства України про працю. – К.: „А.С.К.”, 2001. – 1072 с. – С.737.
7. Фесенко В. Динамика политического участия женщин: самоорганизация, политическое движение, вхождение во власть (1989-1998) // Femina Postsovietika. Украинская женщина в переходной период: от социальных движений к политике / За ред. И. Жеребкиной. – Х.: Харьк. центр гендер. исслед., 1999. – 335 с. – С.95-96.
8. Закон СССР “О выборах народных депутатов СССР” от 1 декабря 1988 года // Ведомости Верховного Совета СССР. – 1988. – Т. 49. – С. 729.
9. Час пошуків і дій // Радянська жінка. – 1987. – № 2. – С. 2-3.
10. Ковальська Н.К., Олександрова Т.М. Жінки Радянської України. – К.: Політвидав України, 1990. – 69 с. – С.60.
11. Захарова Н., Посадская А., Римашевская Н. Как мы решаем женский вопрос // Коммунист. – 1989. – № 4. – С. 57-58.
12. Гендерний паритет в умовах розбудови сучасного українського суспільства. – 2-е вид., допов., уточ. – К.: Український ін-тут соц.досліджень, 2003. – 129 с. – С.6.
13. Ковальська Н.К., Олександрова Т.М. Вказана праця. – С.21.
14. Захарова Н., Посадская А., Римашевская Н. Вказана праця. – С.62.
15. Дмитриев В. Советская женщина: эмансипация или дискриминация // Семья и школа. – 1989. – № 5. – С. 28.
16. Час пошуків і дій. – С.2.
17. Правда. – 1989. – 9 марта.
18. Ковальська Н.К., Олександрова Т.М. Жінки Радянської України. – С.23.
19. Там же. – С.8.
20. Дмитриев В. Вказана праця. – С.28.
21. Радянська жінка. – 1990. – № 2. – С. 4.
22. Дмитриев В. Вказана праця. – С.30.
23. Советская юстиция. – 1990. – № 5. – С.28.
24. Киричук Т.М. Молодіжний рух в Україні у 1980-х роках і його вплив на суспільно-політичні процеси в радянському суспільстві // Наукові праці: Науково-методичний журнал. – Т. 26. Вип. 13: Історичні науки. – Миколаїв: Вид-во МДГУ ім. П.Могилы, 2003. – С. 114.
25. Шинелева Л.Т. Вказана праця. – С.163.
26. Там же. – С.176.

ББК ТЗ(4Укр)-21+529

**Михайлюк В.П., Михайлюк О.І.**  
**ВЧЕНІ УКРАЇНСЬКОЇ ДІАСПОРИ ТА УКРАЇНОЛОГИ**  
**ПРО ТРАНСФОРМАЦІЮ УКРАЇНСЬКОГО СЕЛА В**  
**ІСТОРИЧНОМУ ВИМІРІ**

*Розглянуті основні напрямки висвітлення вченими діаспори та українологами історії аграрних перетворень в Україні.*

Сучасна українська наука постійно поновлюється новими доробками вчених, зокрема, з проблем історії розвитку економіки. Чильне місце серед них займають публікації істориків і політичних діячів української діаспори. Вони до початку 90-х років знаходилися у спецсховищах і навіть дослідники не мали можливостей для їх використання.

Тому введення до наукового обігу суті та змістовної спрямованості цієї групи праць у вигляді історіографічного аналізу має і актуальне і практичне значення. Окреслену проблему започаткували дослідники різних галузей історико-економічних знань, але в концентрованому вигляді історіографічний аналіз не проводився. Спираючись на праці попередників, автори даної статті поставили своїм завданням виокремити історичні доробки вчених української діаспори та українологів з проблем історії аграрного реформування. Публікації можна поділити на декілька груп. По-перше, до них віднесені праці з проблем розвитку сільськогосподарської кооперації в Україні. Це, насамперед, книга С.Бородаєвського «Історія кооперації»[1], в якій є значний фактологічний матеріал про становлення і розвиток хліборобських кооперативів у Східній Україні, кредитних і споживчих товариств у Галичині.

Історія виникнення і розвитку кредитової кооперації в Україні розкривається у монографії І. Івасюка «Кредитова кооперація на Україні»[2]. Головну увагу автор приділив описанню організаційної структури кредитної кооперації. При цьому вказано, що такі її ланки, як окружні союзи і, особливо, кредитні товариства не впливали на вирішення питань кредитування хліборобів. Досить аргументовано доводиться, що радянське кооперативне законодавство 20-х років не сприяло широкому розвитку кредитної сільськогосподарської кооперації. Особливий науково-практичний інтерес являють книги І. Вітановича «Історія українського кооперативного руху» та «Аграрна політика українських урядів. (1917—1920)»[3]. У першій книзі з історії українського кооперативного руху шість глав. У першій та другій главах аналізуються економічні передумови виникнення кооперації в Україні. У третій розглядається його розвиток від 1880 року до першої світової війни, у четвертій — про стан кооперативного руху в Україні у 1917—1920 роках, у п'ятій — про його розвиток на основі нової економічної політики, у шостій — про розгром кооперації в Україні в 30-х роках. При оцінці праці І. Вітановича, її змістовної спрямованості важливо враховувати положення із книги «Історія українського кооперативного руху». «Вважаю можливим і потрібним, — пише він, — подати історію українського

-----143

**Вісник СНУ ім.В.Даля № 9 (103) Ч.ІІ. 2006 р.**

кооперативного руху в його соборній органічній цілості так, як він виявився на всіх Українських Землях, дарма, що вони були порозривані між різними політичними займанщинами і нашому рухові доводилося перемагати перешкоди в межах політичних кордонів, в неоднакових умовах правних норм і обставин»[4]. Відповідно з цим й наводиться фактологічний матеріал про виникнення і розвиток сільськогосподарської кредитної і споживчої кооперації у Східній Україні та на західно-українських землях. Він носить не лише описовий а й джерелознавчий характер.

Принципове, наукове і практичне значення має виділення п'яти етапів розвитку українського кооперативного руху в східній Україні: перший — 1890—1905 роки — період його становлення; другий — 1905—1917 роки — час його поширення серед усіх верств хліборобів; третій — 1917—1920 роки, коли Радянська влада ліквідувала виробничу, в тому числі сільськогосподарську кооперацію; четвертий — 1921 — 1928 роки — період широкомасштабного розвитку сільськогосподарської кооперації; п'ятий — кінець 20-х — початок 30-х років, коли командно-адміністративними методами була ліквідована сільськогосподарська кооперація.

Заслуговує уваги й положення про те, що підвалиною української кооперації від початку її виникнення було селянство [5]. Схвально й те, що при висвітленні питання про місце і роль сільськогосподарських кооперативів у 20-х роках І.Вітанович зробив досить аргументований синтезований висновок: до кінця 1928 року в українському селі «...кооперація стала одним з головних річищ, яким проникав не лише господарський поступ у широкі маси народу, але й національна свідомість; вона розбуджувала народну активність у конструктивному громадському напрямі і підвищувала його самовпевненість [6].

І.Вітанович підкреслив значну роль кооперації у суспільстві, політичному житті країни в період здійснення нової економічної політики. «Кооперація в Україні за непу, ~ писав він, — почала не лише виявляти тенденцію бути фаховою за своїми завданнями, вона разом з завоюванням важких економічних позицій, намагалася також зберегти свої ідейно-громадські якості й завдання». І.Вітанович характеризував сільськогосподарську кооперацію як носія передових форм господарювання, дійових помічників селянства у налагодженні «справи громадської агрономії».

Принципове значення має узагальнююча формула: «Модерні форми добровільно об'єднаних селянських господарств у кооперації — це найважливіший винахід у поступі сільськогосподарської культури, незаступимий засіб, що нівелює культурні різниці, шкідливі межі й соціальні суперечності між містом і селом. Цей переконливий факт прогресивного поєднання сільського трудового господарства з добровільною кооперативною організацією почав успішний і широко розгорнений розпиток уже в часи революції га виявив свої можливості також за непу, коли ще були можливі добровільні кооперативні об'єднання» [8].

Значна увага розвитку аграрного сектору України в період від жовтневого перевороту 1917 року до сьогодення приділено в книзі О. Субтельного «Україна: історія», написаній у 1986—1987 роках[9]. У п'ятій частині книги є параграфи: «Радянська Україна: новаторські 20-ті» і «Радянська Україна: драматичні 30-ті».

У параграфі «Радянська Україна: новаторські 20-ті» співставляються суть і форми здійснення аграрних політик Радянської влади під час громадянської війни І в умовах непу. О.Субтельний різко засуджує аграрну політику Радянської влади у 1918 -1920 роках, яка була одним з найважливіших компонентів воєнного комунізму. «Вона, — відзначає він, — включала раціоналізацію всієї

землі та промислових підприємств, примусову трудову мобілізацію, раціонування урядом продуктів і товарів та найбільш ненависний захід — експропріацію зерна у селян {«продрозверстку»}[10]. Саме він викликав невдоволення селян більшовиками, що вилилися у повстання наприкінці 1920 - на початку 1921 року. Важливі аргументовані висновки містяться у розділі «Радянська Україна: драматичні 30-ті, де виділені параграфи: «Ліквідація куркульства як класу», «Реорганізація сільського господарства: другий етап», «Голодомор 1932—1933 рр.». О. Субтельний в цілому правильно вказує, що причиною трагедії у всіх сферах життя України, особливо, у її аграрному секторі, був відхід Сталіна, його ставлеників в Україні від непу. Уся економічна і податкова політика Радянської влади з середини 20-х років, за О. Субтельним, в першу чергу була спрямована проти селянства. Із проголошення індустріалізації Радянська влада (1925 р.) різко підвищила податки з усіх категорій селянства. Урбанізація посилила міграцію хліборобів у міста та великі промислові центри. Саму колективізацію О.Субтельний зображує як війну режиму проти селянства.

Маневри Сталіна на початку 1930 року, особливо у зв'язку із статтею «Запаморочення від успіхів» О. Субтельний оцінює як черговий обман селянства, «...Незабаром стало ясно, — пише він — що це був лише тимчасовий маневр і, що режим мав намір продовжувати насильницьку колективізацію, але застосовуючи іншу тактику. Новий підхід полягав у тому, щоб економічно унеможливити індивідуальне господарювання. Селянам, що виходили з колгоспів, часто не віддавали їхній реманент і ту худобу, що вціліла. Вони отримали убогі наділи, які тяжко піддавалися обробці, в той час як за колгоспниками зберігали найкращі землі. Оподаткування індивідуальних господарів збільшили у два - три рази, а колгоспників звільняли від податків. До того ж далі існувала загроза, що найбільш упертих і непокірних могли оголосити куркулями й вивезти. Внаслідок цього багатьом селянам не лишалося нічого іншого, як вступити до колгоспів [11].

О.Субтельний обґрунтовував положення про те, що колгоспи не виражали інтересів селянства. Колгоспи, твердить О.Субтельний, стали зброєю насильницького вилучення у селян виробленої ними продукції. «Хоч теоретично колгоспи належали селянам, -- пише він, -- вони були зобов'язані поставляти державі визначену кількість продуктів і підлягали державним чиновникам. Лише після того, як колгосп виконає повинність перед державою, його членам дозволялося розподіляти решту продуктів між собою... Іншим засобом примусу селян служила державна монополія на трактори та іншу сільськогосподарську техніку. Власне, вся система будувалася таким чином, щоб дати режимові не лише економічну, а й політичну владу над сільським господарством і тими, хто працював у ньому [12]. Об'єктивними і аргументованими є висновки О. Субтельного про те, що: а) освоєння незайманих земель Казахстану й Сибіру дало неоднозначні результати, однак, «...цілком очевидно, вичерпувала з України ресурси й послаблювала сільськогосподарське виробництво республіки»; б) виснажливою для колгоспів стала продаж техніки колгоспам; в) «Кремль і надалі відмовлявся надати селянам достатні стимули для кращої праці, чиновники в далекій Москві продовжували вирішувати, які культури вирощуватиме колгосп, як їх слід сіяти, а селян карали штрафами за обробіток їхніх крихітних (хоч і надзвичайно продуктивних) ділянок» [13]. О.Субтельний наводить дані, які свідчать, що у 60-х роках у сільське господарство України вкладені великі капіталовкладення, направлена значна кількість добрив. Але від цього, як він правильно відзначає, не зникали хронічні проблеми, що обсідали радянське сільське господарство.

У «Постскрипті» О.Субтельний підкреслює, що з проголошенням незалежності України створені сприятливі умови для піднесення її аграрного сектору. Велика група публікацій зарубіжних суспільствознавців розглядає історію аграрних відносин в Україні у контексті загальної історії колишнього СРСР.

Проблеми розвитку сільського господарства висвітлені у фундаментальній двотомній праці Джузеппе Воффа «История Советского Союза» [14]. В першому томі містяться оцінки щодо аграрної політики більшовицької партії в умовах воєнного комунізму та непу, і у 30-ті—40-ві роки. Д. Боффа вважає, що соціальна і політична боротьба на селі була важливою складовою частиною громадянської війни. Продрозверстку він представляє як «надзвичайний революційний податок». Наведені приклади, які свідчать, що негативний вплив на становище села мало створення радгоспів і колективних господарств.

Аналіз стану в сільському господарстві в кінці 20-х на початку 30-х років дано у спеціальному розділі «Селяни у колгоспах». Тут розкрита суть двох курсів у питанні про перспективи розвитку аграрного сектору колишнього СРСР. При цьому акцентується увага на значну роль сільськогосподарської кооперації та принципів контрактації у забезпеченні росту виробництва продовольства і задоволення потреб хліборобів. Про відношення до колективізації сільського господарстві говорить назва параграфа «Колективізаторське шаленство», в якому розглядається суть так званої «революції зверху» в аграрному секторі. З нових позицій розкрита тема «ліквідація куркульства». За визначенням Д.Боффа, це означало дві речі. Заможний селянин підлягав, по-перше, експропріації — його землі та майно, інакше говорячи, переходили у власність колгоспу; а, по-друге, — депортації. Куркулів з цією метою ділили на три категорії. Тих, хто чинив активний та організований опір належало відправляти у концентраційні табори. Другу групу, «найбільш багатих куркулів — слід було висилати у віддалені та малоприсадатні для проживання місцевості. Усі останні повинні були виганятися з сіл і переселитися на нові ділянки поза межами колгоспних масивів, на малонаселені та необроблювані землі...»[15]. Автор вважає, що у вересні 1953 року наступив поворотний момент в історії радянського села. «Саме тоді, — пише він, — сталінська політика була відставлена і аграрні проблеми перетворилися у основний предмет турбот уряду». Позитивно оцінюються такі заходи: а) списання боргів колгоспів і селян; б) зменшення обсягів державних закупок сільськогосподарської продукції; в) освоєння цілих земель. В той же час Д. Боффа вважає, то з кінця 50-х років Хрущов у визначенні перспектив і конкретних шляхів розвитку сільськогосподарського виробництва підходив з позиції суб'єктивізму. Він вказує на невідповідності у вирішенні питань підвищення закупівельних цін і витрат колгоспів на придбання техніки та Інфраструктуру. По суті, це було досягнуто потрібного збалансування доходів і витрат колгоспів.

Негативно оцінюється ліквідація машинно-тракторних станцій. «Сама реформа МТС, — відзначено у книзі, — була проведена так, що викликала нове погіршення відносин між містом і селом. Колгоспи не мали вибору — їм прийшлося купувати машини негайно і за підвищеними цінами, визначеними державою. Крім того, відстрочка платежів була недостатня, щоб полегшити їх тягар, особливо для слабких господарств. Більш того, колгоспи повинні були самі створювати нове устаткування, оновляти машинний парк, піклуватися про запчастини, а ціни не давали їм цього робити. В перші роки після реформи моторизація села і виробництво сільськогосподарських машин вступили у

кризовий стан. Колгоспам стало легше, коли вони звільнилися від платежів натурою за роботу МТС. Однак держава не могла відмовитися від продуктів, одержуваних таким шляхом. Вона вирішила купувати їх не за ринковими цінами, а за ціною, призначеною зверху для всіх видів заготівель. На практиці відбулося зниження сільськогосподарських цін, що ліквідувало велику частину вигід, одержаних колгоспами у 1953 році. Сільське господарство повернулося до виробництва в умовах недостатньо сплачуваної прані. Це і було першою причиною його застою» [16].

Д. Боффа вказує, що негативно на розвиток сільського господарства впливала невідповідність між старими тенденціями та новими програмними настановами. Із року в рік зменшувалися капіталовкладення у розвиток аграрного сектору. Село одержувало мало електроенергії як для виробничих, так і особливо для побутових потреб. Є у другому томі вказаної праці Д. Боффа параграф «Сільське господарство: все ще жертва». Тут оцінюється становище в аграрному секторі СРСР у період семирічки (1959—1965 роки). «Серед диспропорцій семирічного плану, — говорить на початку параграфа, — самою важкою залишалася хронічна хвороба радянської економіки — криза сільського господарства. У параграфі «Від Андропова до Горбачова» відзначається, що саме у другій половині 80-х років посилилася політична і соціальна дискримінація селян, які в багатьох відношеннях залишалися громадянами другого сорту. Підкреслено, що у цей період зменшилися, державне кредитування аграрного сектору, направлення у сільські райони промислових товарів.

У «Післяслові» вказано, що після проголошення Горбачовим політики перебудови у сільське господарство були направлені значні кошти, але це не дало ефекту. Виробництво сільськогосподарської продукції, зокрема продуктів тваринництва не зросло [17]. Значна увага аграрно-селянському питанню приділяється у працях Л.Авторханова. Найбільш повно це зроблено у книзі «Імперія Кремля: Советский тип колоніалізму». У другій її частині «Росія, СРСР та Україна» аналізуються події, явища в Україні після жовтневого перевороту 1917 року до закінчення другої світової війни. Л. Авторханов розглядає проблему розвитку аграрного сектору у взаємозв'язку з національним питанням. «Трагедія комуністів-інтелектуалів у національних республіках полягала є тому, що вони не лише вірили на слово Леніну, але й були щирсердо переконані, то сам Ленін вірить тому, що він говорить з національного питання» [18]. Він вказував, що порушення принципів з національного писання виявилось і у заходах з аграрно - селянського питання. По відношенню до України це, за думкою Авторханова, виявилось у тому, що при проведенні насильницької колективізації руйнувалися традиції українських хліборобів» [19]. Л.Авторханов згадує, що він критикував тези Наркомату Землеробства з колгоспного руху, доводив неприйнятність колгоспів у національних республіках. «Суцільна колективізація і ліквідація куркульства як класу, — писав Авторханов, — протипоказана специфіці неруських областей і республік». За такий підхід його оголосили не лише «правим опортуністом», але й «зрадником партії»: «Зрадницькі вуха правих справ майстра, — відзначалося у «Правді» 30 червня 1930 року, — стирчать із розсудів тов. Авторханова про шляхи колективізації національних окраїн» [20].

Фактологічний матеріал і розсуди теоретично-правового характеру щодо суті та напрямів економічної реформи в Україні містяться у доробках, які оперативно готуються професорами і аспірантами Школи Державного Управління ім. Дж. Ф. Кеннеді Гарвардського Університету. Вони є розділами

«Проекту Економічної Реформи в Україні» (ПЕРУ). Ці видання зосереджені у фондах бібліотеки АН України у Києві. У каталогах спеціально виділені рубрики: «Загальні питання економічної реформи», «Приватизація», «Грошова реформа», «Бібліотека правових документів» тощо. У працях авторів вказаної програми значна увага приділена аналізу процесів, які відбуваються в українському селі в умовах здійснення економічної реформи. Більшість із них розглядають питання приватизації та наслідків цього заходу у аграрному секторі України. У зв'язку із цим аналізуються і оцінюються законодавчі акти Верховної Ради України про денационалізацію та приватизацію підприємств, землі та житла. Обґрунтовується рекомендація щодо широкого використання іноземних інвестицій у всіх галузях народного господарства. Автори проекту вважають, що, у проведенні економічної реформи виявиться довготривалий перехідний період. Протягом ряду років необхідно буде прийняти життєздатні закони і втілювати в життя щодо утвердження нових економічних відносин і принципів господарювання.

Становище сільського господарства України підтверджувало правильність положень, які містяться у працях багатьох західних вчених про те, що воно є «негативним фактором у розвитку радянської економіки» (Г.Джонсон, К.Макконел), «гальмом» у її розвитку (А.Ноув).| «ахіллесовою п'ятою радянської економіки» (Р.Мантінг), «хронічною проблемою для керівників СРСР» (Р.Аброзіак, Д. Кері). Дж. Козлов досить аргументально довів, що однією з причин кризових явищ в аграрному секторі СРСР, його неефективності є «висока ступінь централізації, детальне і суворе планування сільськогосподарського виробництва», «складення плянів розвитку сільського господарства з врахування можливостей колгоспів і радгоспів».

У ряді праць по суті завбачені оцінки сучасної української історіографії і суті та напрямів аграрної політики КПРС та Радянської держави у 60-х- 80-х роках. У такому ж плані оцінювалася й аграрна політика КПРС та Радянської держави після травневого (1982 р.) пленуму ЦК КПРС, на якому була прийнята Продовольча програма СРСР. «Продовольча програма,—відзначали Г. Джонсон і К.Макконелл, — не передбачає ніяких змін, які можна було б назвати новим підходом до розвитку сільського господарства. Напівміри навряд чи справлять значний вплив на випуск продуктів харчування». С.Гетлунд писав: «Основною особливістю програми 1982 року є та обставина, що вона справляє враження старої політики» [21].

У значній мірі об'єктивними є й твердження про те, що селяни в колишньому СРСР були громадянами другого сорту. Це виявлялося у тому, що селяни одержували низьку плату за свою працю, не користувалися пільгами соціального страхування, не одержували пенсії, не досить високим був рівень їх життя. В той же час необґрунтованими є положення західних українологів про те, що радянське селянство за своєю суттю є нібито «реакційним» (С.Осовський), «відсталим» (Р. і Б. Лейярди), «ненадійним для Існуючого ладу» (Д. Мілар), «уособленим, ізольованим від інших класів та верств населення» (Д. Козлов). Незважаючи на утиски і труднощі, які за роки Радянської влади зазнавало селянство України, воно сумлінно працювало і виявляло прагнення забезпечити усі верстви населення продуктами харчування і промисловість сировиною. Українські хлібороби підтримали ідею утвердження державної незалежності України [22].

Отже, у працях зарубіжних суспільствознавців зосереджений значний фактологічний, частково невідомий навіть дослідникам України, матеріал, та є чимало об'єктивних оцінок стану сільського господарства колишнього СРСР, в

тому числі України.

По-перше, твердиться, що з моменту перевороту 1917 року більшовицька партія і Радянський уряд провадили в цілому антиселянську політику. Вона була втілена у хлібній монополії та продовольчій диктатурі в період громадянської війни, у податковій системі по відношенню до селян, здійснюваної з другої половини 20-х років, у «революції зверху» — насильницькій колективізації. Необґрунтованою, суб'єктивістською була й аграрна політика у послідуючі періоди.

По-друге, відзначено, що певні успіхи в розвитку сільського господарства в першій половині 20-х років пов'язані з діяльністю сільськогосподарської кооперації. Саме в її рамках сформувалися верстви заможних селян і зросла кількість середняків. Принципово-практичне значення мають прогнози, що сільськогосподарська кооперація є та форма господарювання, яка стимулює плюралізм власності та різні категорії господарств.

По-третє, як орієнтація на екстенсивні форми господарювання представлена у працях зарубіжних суспільствознавців аграрна політика КПРС і Радянської влади у післявоєнні роки. Вона розглядається як основна причина кризових явищ у сільському господарстві колишнього СРСР, в тому числі України, у 70-х—80-х роках.

Аналіз праць зарубіжних суспільствознавців дає підставу твердити, що, незважаючи на різні ідеологічні погляди, їх автори прагнули об'єктивно відобразити становище в аграрному секторі колишнього СРСР і причини існуючої в нього кризи. Характерно, що подібного роду висновки по суті містяться у працях українських істориків, опублікованих у 90-х – 2006 рр.

Подальше дослідження проблеми можна провадити на основі детального порівняння сучасних західних українологів та вітчизняних істориків аграрного реформування в Україні.

#### Література

- 1.Бородаєвський С. Історія кооперації. Прага, 1921.
- 2.Івасюк і. Кредитова кооперація на Україні //Праці Українського наукового інституту. Варшава, 1933. Т.ХІ. Кн. 3.
- 3.Вітанович І. Історія українського кооперативного руху. Нью-Йорк, 1964. Його ж. Аграрна політика українських урядів. 1917 – 1920. Нью-Йорк, 1967.
- 4.Вітанович І. Історія українського кооперативного руху. С.7.
- 5.Там само. С.181.
- 6.Там само. С.295.
- 7.Там само. С.280.
- 8.Вітанович І. Аграрна політика Українських урядів. С.16.
- 9.Субтельний О. Україна: Історія. К., 1991.
- 10.Там само. С. 332.
- 11.Там само. С.358.
- 12.Там само. С.437.
- 13.Там само. С.455.
- 14.Боффа Д. История Советского Союза. В 2-х томах. М., 1990.
- 15.Боффа Д. История Советского Союза. Т.1. С.359.
- 16.Боффа Д. История Советского Союза. Т.2. С.490.
- 17.Там само. С.490-491.
- 18.Авторханов А. Империя Кремля: Советский тип колониализма. Вильно, 1990. С.70.
- 19.Там само. С.74.
- 20.Правда, 1930, 30 июн.
- 21.Джонсон С. Стихийна приватизація в Україні: як, чому і для кого? Ледер М.

Приватизація житла в Україні: Зауваження до "концепції денационалізації та приватизації житла" Верховної Ради України; Палмер М. Приватизація в Україні: економіка, право і політика; Рідлі А. Приватизація; деякі уроки з досвіду Східної Європи для України; Снелбекер Д. Коментарі до Законів про приватизацію, що розглядаються Верховною Радою України// Інформаційні листи. 1991 – 1992. /Зберігаються у Центральній науковій бібліотеці ім. В.І.Вернадського НАН України.

22. Михайлюк В.П. Історіографія розвитку аграрних відносин в Україні (70-ті – початок 90-х рр.). К., 1992. С.98.

ББК ТЗ(4Укр)-21

**Морковкін В.К.**  
**СУЧАСНІ ДОСЛІДЖЕННЯ ВЧЕНИХ-ІСТОРИКІВ**  
**УКРАЇНИ З ПИТАНЬ ЗДІЙСНЕННЯ АГРАРНОЇ**  
**РЕФОРМИ**

*Проаналізовано новітню історіографію актуальних питань здійснення сучасної аграрної реформи в Україні*

Забезпечення продовольчої безпеки сучасної суверенної України прямо та безпосередньо залежить від змісту та спрямованості тих перетворень, які замість єдиної колгоспно-радгоспної системи, що мала свої позитивні і негативні риси, повинні ввести багатокладність економіки сільського господарства, нові виробничі відносини та конкуренцію різних форм господарювання.

Названі аспекти знайшли своє відображення в працях істориків-аграріїв за окремими напрямками. Історіографічне їх дослідження, що ставить за мету узагальнення, з одного боку, та вироблення шляхів подальшого дослідження, з другого боку, має тому як теоретичне так і практичне значення.

У статті, що пропонується, автор і поставив як завдання виокремлення деяких найголовніших аспектів проблеми та аналізу в комплексі низки найвідоміших історичних публікацій з питань трансформації сучасного агропромислового комплексу. При цьому враховано, що серед найголовнішого чинника забезпечення продовольчої безпеки в Україні виступає здійснення сучасної аграрної реформи.

Аналізовані праці поділяються на декілька груп. Найбільшу з них складають публікації вчених, які досліджували загальні питання аграрного реформування.

Багатоплановою за змістовною спрямованістю є монографія «Соціально-економічні проблеми реформ у агропромисловому комплексі України (1991-1998 роки)» [1]. В ній виділено сім розділів: «Правове забезпечення реформ у агропромисловому комплексі», «Загальнополітичні завдання та цілі політичних партій з аграрних питань», «Організаційні заходи щодо здійснення сучасної аграрної політики», «Соціально-психологічні проблеми реформування аграрного сектора АПК», «Кредитна і податкова політика в системі аграрних перетворень», «Становлення нових форм господарювання в сільському господарстві», «Підприємництво у агропромисловому комплексі».

У першому розділі «Правове забезпечення реформ у агропромисловому комплексі» викладено короткий зміст Законів України та Указів Президента України з аграрного питання, Земельного Кодексу

України, нормативних актів щодо організації та проведення реформування форм власності та господарювання в агропромисловому комплексі.

У *третьому* розділі охарактеризовані форми організаційних заходів щодо здійснення сучасної аграрної політики (центри приватизації та аграрної реформи обласних адміністрацій та відповідні відділи районних державних адміністрацій, агентства з реструктуризації та розвитку сільського господарства, комісії з питань реорганізації у колективних сільгосппідприємствах).

У *шостому* розділі описані принципи становлення та структура нових форм господарювання в сільському господарстві (розпаювання землі та майна, вручення сертифікатів; орендні відносини; селянські (фермерські) господарства, приватні агрофірми, особисті підсобні господарства). Важливі концептуально-методологічні, методико-хронологічні принципи проведення земельної реформи висвітлені у кандидатській дисертації та публікаціях С.М.Живори.

*По-перше*, документально підтверджено, що в ряді регіонів України реформування форм власності та господарювання відбувалося ще до проголошення незалежності України [2]. Однак, вказані заходи не були підтримані на державному рівні. Курс на радикальні реформи в аграрному секторі економіки України почав здійснюватися тільки після проголошення її незалежності.

*По-друге*, впровадження госпрозрахунку на основі закріплення за певними групами товаровиробників призвело до створення таких форм господарювання як агрофірми, аграрні кооперативні об'єднання та малі підприємства [3].

*По-третьє*, досить обґрунтовано показано, що сучасні аграрні відносини своєю суттю, цільовим призначенням і масштабною відносяться до найважливіших складових переведення сільського господарства, всього аграрного сектора економіки України на принципово нові засади розвитку.

Другу групу становлять публікації про проведення сучасної земельної реформи. Зокрема, дослідження В.В.Корнієнко [4]. У доробках вченого на основі широкого кола джерел дисертант комплексно висвітлює суть, напрями, етапи, історичні наслідки земельної реформи в Україні у 1991-2002 роках. Охарактеризовано історію правового і науково-методичного забезпечення здійснення земельної реформи. Розкрито форми та методи діяльності державних структур та громадських об'єднань при здійсненні земельної реформи. Проаналізовано комплекс державних заходів, спрямованих на посилення контролю за процесом зміни земельних відносин, та надання йому менш стихійного характеру. Однак вказано, що ці заходи не дали позитивних наслідків у зв'язку із недостатнім фінансуванням урядом аграрної сфери.

Результатом стали проблеми виділення земельних ділянок (паїв) значній кількості громадян, в основному похилого віку (пенсіонерам), які багато років працювали у сільськогосподарському виробництві. З'ясовано вплив результатів земельної реформи на зміну економічних відносин, становлення та розвиток нових організаційно-виробничих форм господарювання в аграрному секторі економіки України, зміну статусу сільськогосподарських товаровиробників. Охарактеризовані заходи щодо подальшого розвитку земельної реформи відповідно до принципів нового Земельного Кодексу України.

Третю групу становлять публікації, що розкривають динаміку змін у виробничих відносинах. У цьому плані виділяється дисертація М.М. Зизи «Зміни виробничих відносин в українському селі (друга половина ХХ – початок ХХІ століття): історичний аспект» [5]. У рамках спеціального дослідження на основі залучення маловідомих та вперше введених до наукового обігу джерел, вченим вивчено проблему трансформації організаційно-виробничих структур в аграрній сфері України у другій половині ХХ – перші роки ХХІ ст. та вдосконалення на цій основі виробничих відносин.

Приділено увагу аналізу аграрної політики періоду 50-80-х рр. Їй були притаманні використання позаекономічних методів, непродумана реорганізація колгоспів у радгоспи, декларативна підтримка особистих підсобних господарств. Розкрито характер протиріч у розвитку сільського господарства у 80-х рр. Досліджено, що у 90-ті рр. ХХ ст. – 2005 р. здійснено радикальне реформування аграрного сектора. Змінилися форми власності та господарювання, утвердилася приватна власність, виникли нові організаційно-виробничі структури, нові соціальні групи: фермери, орендарі, наймані робітники. Селянин отримав статус сільськогосподарського товаровиробника.

Четверту групу складають праці, що висвітлюють економічні та соціальні проблеми проведення аграрної реформи. Серед них виділяються публікації та дисертація М.В. Болотських [6]. Дослідник надає оцінку роботи центральних та місцевих органів державної влади, а також органів місцевого самоврядування щодо вирішення екологічних проблем на селі, зауважуючи, що, незважаючи на постійно зростаючу увагу та активну роботу цих органів з екологічної безпеки, негативні процеси тривають. На основі аналізу документів і фактологічного матеріалу вивчається еколого-соціальна політика держави в процесі здійснення земельної реформи в історичному контексті. Надається характеристика передумов погіршення екологічної ситуації в Україні. Акцентується увага на необхідності дослідження стану екології в Україні та пошуку найбільш оптимальних методів для її покращення, але з обов'язковим врахуванням соціального аспекту.

Екологічний чинник, як головний фактор, що визначає буття людини, є домінуючим в дисертації, але одночасно підпорядкований самій людині (соціуму). Розкривається динаміка змін у правовому полі щодо дотримання екологічних вимог та рівень соціального спрямування при реалізації земельної реформи. Автор визначає три етапи їх здійснення. Перший етап – 1990-1996 рр., другий етап – 1996 -2001 рр., третій етап – 2002 триває і досі, та особливості реалізації соціальної пільгової політики щодо сільських жителів, а також визначається роль у вирішенні зазначених проблем громадського екологічного руху.

До п'ятої групи віднесені публікації про формування кадрового потенціалу та аграрну освіту в Україні, як його передумову. Серед новітніх публікацій виділяються статті і дисертація С.О. Білана [7]. У них досліджуються суть та шляхи реформування системи вищої аграрної освіти України протягом 90-х рр. ХХ - початку ХХІ ст., що обумовлено потребою підготовки кадрів для нових організаційно-виробничих структур у сільському господарстві, які виникли в процесі реформування агропромислового комплексу. Розглянуто структуру, механізм становлення, а також чинники та особливості функціонування

багатоступеневої системи освіти в аграрних вищих навчальних закладах. Визначено місце, роль та функції учасників навчально-виховного процесу в реформуванні вищої аграрної освіти.

Проаналізовано трансформацію державної політики та системи управління вищої аграрної освіти незалежної України. Зроблено висновки про подальші шляхи удосконалення підготовки фахівців у вищих навчальних закладах аграрного профілю та піднесення їх ролі у формуванні єдиного освітнього простору України у поєднанні з вирішенням проблем інтеграції у світову систему.

Вказані п'ять груп публікацій по суті відтворюють основні напрямки проведення аграрної реформи в Україні. Їх побіжний аналіз показує, що назріла необхідність підготовки та видання широко аспектного дослідження, в якому потрібно висвітлити у комплексі історію та зміст проведення сучасної аграрної реформи. Це може стати предметом наступних наукових пошуків.

#### Література

1. Соціальні проблеми становища сільської родини в умовах розбудови незалежної України. - К.: Академпрес, 1998. - 252 с.
2. Живора С.М. Аграрна реформа в Україні (1991-2001 роки). Рукопис дис... канд. істор. наук. — К., НАУ. — 2002. -212с. тощо.
3. Там само.- С.143.
4. Корнієнко В.В. Здійснення земельної реформи в Україні (1990-2002 роки): історичні уроки та наслідки. // Автореф...к.і.н (07.00.01).-Луганськ: Східноукраїнський національний університет імені Володимира Даля,2003.- 20 с.; Корнієнко В.В. Новий етап здійснення земельної реформи в сучасній Україні // Проблеми історії України: факти, судження, пошуки. Збірник наукових праць. Результати досліджень істориків науково-дослідних інститутів та навчальних закладів. Частина II. — К.: ІУ НАНУ, Українська академія історичних наук. 2003. — С. 74-77 тощо.
5. Зиза М. М. Зміни виробничих відносин в українському селі (друга половина ХХ – початок ХХІ століття): історичний аспект. // Автореф...к.і.н. (07.00.01).- Луганськ: Східноукраїнський національний університет імені Володимира Даля,2005.-21 с.
6. Болотських М.В. Земельна реформа в Україні: еколого-соціальні умови реалізації в історичному контексті (90-і рр. ХХ ст. – 2005 р.). // Автореф...к.і.н. (07.00.01). –Луганськ: Східноукраїнський національний університет імені Володимира Даля,2006.-21 с.; Болотських М.В. Історичний аспект еколого-соціального змісту здійснення земельної реформи в Україні (90-ті рр. ХХ ст. – 2005 р.) // Історичні записки: Збірник наукових праць. Вип. 8. – Луганськ: Вид-во СНУ ім.В.Даля, 2005. – С. 8-14 тощо.
7. Білан С.О. Аграрна освіта в Україні: історичний аспект (90-ті роки ХХ - початок ХХІ ст.). // Автореф. .. к.і.н. (07.00.01). –К.: Національний педагогічний університет імені М.П. Драгоманова.,2005.-20 с.; Білан С.О. демографічні аспекти життєдіяльності сільськогосподарських товаровиробників в сучасній Україні. // Український селянин: Праці Науково-дослідного інституту селянства / Матеріали ІІІ всеукраїнського симпозиуму з проблем аграрної історії. - Черкаси, Інститут історії України НАН України.-2001.-Вип.3.-С.330-333 тощо.

УДК 94 (477.6)

**Нестеренко А.О.  
ДІЯЛЬНІСТЬ ГРОМАДСЬКИХ ОРГАНІЗАЦІЙ У  
КУЛЬТУРНО-ОСВІТНЬОМУ НАПРЯМКУ СЕРЕД СЕЛЯН  
У РОКИ НЕЗАЛЕЖНОСТІ УКРАЇНИ**

*У статті аналізуються особливості діяльності громадських організацій щодо культурно-освітньої роботи серед населення сільської місцевості у роки незалежності України.*

У ході державотворення незалежної України, що супроводжувалося переходом до ринкових відносин, утвердженням різних форм власності та форм господарювання, важливе значення має роз'яснення громадянам, зокрема селянам, суті цих процесів, їх місця і ролі у розвитку демократичної, правової, соціальної, соборної держави. Цю функцію взяли на себе громадські організації, які проводили масову роботу серед сільських жителів у культурно-освітньому напрямку. Тому дослідження особливостей їх діяльності є актуальним.

У вітчизняній історіографії існує ряд праць, присвячених аналізу діяльності громадських організацій в Україні. Серед них робота Павки А. [1], дослідження Соф'ян Н. [2], Кропивко О. [3] та інших науковців. Проте в них загалом висвітлюються основні тенденції формування нових громадських об'єднань у процесі реформування політичної системи, а розкриття їх функціональної діяльності у напрямку культурно-освітньої роботи все ще залишається поза увагою вчених, що стало предметом нашого дослідження.

Метою статті є аналіз особливостей діяльності громадських організацій щодо культурно-освітньої роботи серед сільських мешканців незалежної України.

До складу громадських організацій, діяльність яких пов'язана із культурно-просвітницькою роботою серед сільських мешканців входили вчителі, викладачі вищих навчальних закладів, працівники установ охорони здоров'я, культури, співробітники органів державної влади та органів місцевого самоврядування, спеціалісти агропромислового комплексу тощо. Зазначимо, що організації вказаного напрямку були найбільш численними: за даними на 2005 р. у їх лавах нараховувалося понад 3 мільйона осіб, серед яких переважна більшість мали вищу або середню спеціальну освіту [4].

При організації та проведенні на селі культурно-освітньої роботи організації керувалися визначеними у законодавчо-нормативних актах завданнями щодо розвитку соціальної інфраструктури у сільських поселеннях.

Серед найбільш численних та впливових громадських організацій було Всеукраїнське товариство "Просвіта" імені Тараса Шевченка, утворене у січні 1992 р. Протягом лише трьох років свого існування товариство нараховувало вже 1 мільйон осіб.

Найважливішими завданнями "Просвіти" були, по-перше, створення національної школи; по-друге, відновлення історичної пам'яті українського народу; по-третє, сприяння зростанню суспільної свідомості і творчої активності громадян; по-четверте, утвердження серед населення християнської моралі; по-п'яте, впровадження в життя національної програми розвитку української мови; по-шосте, сприяння розвитку концепції духовної інформаційної мобільності нації тощо.

З метою реалізації поставлених завдань та доведення до пересічних громадян власних планів, програм та взагалі проведення культурно-просвітницьких заходів, члени "Просвіти" почали використовувати засоби масової інформації. Зокрема, видавали 14 газет та 7 журналів, у своєму розпорядженні мали спеціальну телестудію та власне видавництво. Крім того безпосередньо на селі "Просвіта" проводила гуманітарно-освітні заходи, пов'язані з історією України, проблемами української мови та літератури.

Громадсько-політичними організаціями творчої інтелігенції були товариство "Україна" та Всеукраїнський фонд культури, які у своїй діяльності намагалися спілкуватися з селянами у відкритому діалозі при безпосередній зустрічі з ними. Ці зустрічі з громадянами міст і сіл проводили видатні діячі науки, літератури і мистецтва України. Також організації видавали праці науково-публіцистичного характеру з історії держави та її духовних надбань, організовували виставки творів діячів мистецтва.

Одним з важливих завдань громадських організацій було проведення заходів щодо формування та виховання у молоді правосвідомості та високої правової культури. Координуючу роль у цьому напрямку відігравала Всеукраїнська міжвідомча координаційно-методична рада з правової освіти населення. Члени Ради та її представники разом із працівниками обласних управлінь юстиції та представниками громадських організацій створювали по різних регіонах України спеціальні клуби при органах державної влади, закладах культури, навчальних закладах тощо.

Форми роботи цих клубів були різноманітними. Наприклад проводилися серед населення семінари, конференції, круглі столи, брейн-ринги, рольові ігри, дискусії. Також проводилися зустрічі з представниками органів державної влади, прокуратури, правоохоронних органів, готувалися та захищалися науково-дослідні роботи. Загалом головною метою цих клубів, крім вже зазначеної, було довести та роз'яснити населенню їх права і обов'язки, засоби захисту у суперечливих ситуаціях і, головне, домогтися неухильного виконання громадянами законодавчих та нормативних актів.

Масовою громадською організацією також була Всеукраїнська спілка краєзнавців. Її осередки діяли майже у всіх населених пунктах України, де проводилися заходи, що сприяли вихованню у жителів почуття національної самосвідомості, поваги до мови, історії, традицій українського народу, до скарбів рідної природи тощо.

Члени Спілки брали участь у підготовці наукових праць з проблем регіоназнавства, краєзнавства, у виданні документальних нарисів, путівників, довідників, описів регіонів та населених пунктів (третомник "Історія Броварського рейну", "Енциклопедія Валківського району", "Історія регіонів Лисянщини"). За безпосередньої участі членів Спілки видано науково-документальну серію "Реабілітовані історією", розпочата реалізація програми "Пам'ять втрачених сіл", готується друге видання багатотомної "Історії міст і сіл України" [5].

Багатопланову культурно-освітню роботу проводили сільськогосподарські дорадчі служби. У жовтні 2003 р. була зареєстрована і розпочала свою діяльність Національна асоціація сільськогосподарських дорадчих служб України. Членами Асоціації були близько 500 професійних спеціалістів, які працювали у 30 сільськогосподарських дорадчих службах всіх областей України та АР Крим.

Головними завданнями Асоціації були: участь у формуванні правового поля для сільськогосподарської дорадчої діяльності; підвищення рівня знань і вдосконалення практичних навичок прибуткового ведення господарства суб'єктів господарювання, які діяли у сільській місцевості; надання дорадчих служб органам виконавчої влади та органам місцевого самоврядування з питань підготовки та реалізації планів соціально-економічного розвитку, формування громадянського суспільства; поширення нових знань, сучасних технологій та ринкової інформації; представництво і захист законних прав та інтересів членів Асоціації в органах влади усіх рівнів відповідно до законодавства.

Партнерами Асоціації сільськогосподарських дорадчих служб України були Українська Академія Аграрних Наук, Національний аграрний університет та інші вищі аграрні заклади освіти, а також об'єднання аграрного сектору: Національна сільськогосподарська палата України, Союз аграрних бірж України, Національна спілка сільськогосподарських кооперативів України, Українська аграрна конфедерація, Національна асоціація кредитних спілок України, Національна асоціація агроторгових домів України, Асоціація фермерів та приватних землевласників України, Всеукраїнський союз сільськогосподарських підприємств тощо.

Загалом Асоціація спрямовувала свою діяльність на сприяння підвищення рівня прибутковості сільськогосподарського виробництва, розвиток підприємництва та підвищення рівня зайнятості у сільській місцевості, задоволення та захист професійних, соціальних, економічних, майнових та інших спільних інтересів її членів [6].

Крім того Асоціація здійснювала заходи, які сприяли впровадженню освітньої діяльності для сільського населення та сільськогосподарських товаровиробників з питань менеджменту, маркетингу, права, екології, застосування сучасних технологій тощо; поширенню та впровадженню сучасних досягнень науки, техніки і технологій, для роботи сільського населення сільськогосподарських товаровиробників [7].

Національна асоціація сільськогосподарських дорадчих служб України брала участь у здійсненні ряду українсько-іноземних програм вирішення соціально-економічних проблем в агропромисловому

комплексі України, в організації та проведенні міжнародних конференцій з питань дорадництва.

У 2004-2005 рр. здійснювався українсько-німецький проект створення офіційного центру сільськогосподарського дорадництва у Полтавській області, який підтримувався Міністерством захисту прав споживачів, продовольства та сільського господарства Німеччини. За його підтримки 22-25 листопада 2005 р. у селищі міського типу Шацьк Волинської області було проведено п'яту міжнародну науково-практичну конференцію "Проблеми та перспективи розвитку сільської місцевості в Україні. Роль сільськогосподарського дорадництва".

За сприянням Міністерства у справах міжнародного розвитку Великобританії проводилися семінари у 14 областях і АР Крим з комплексного розвитку сільських територіальних громад та сільської місцевості.

Міністерство закордонних справ Польщі допомагало організувати та провести навчальні семінари у 11 областях України.

Досить успішно реалізовувалася програма реформування та модернізації сільськогосподарського сектору України у здійсненні якої брало участь Канадське агентство міжнародного розвитку.

Певну важливу роль у вирішенні соціальних проблем та проведенні культурно-освітньої роботи у сільській місцевості відігравали ветеранські організації, членами яких були ветерани війни і праці. Наприклад у Київській області для роботи з ветеранами були створені 36 волонтерські центри, у яких працювало 9420 добровольців. Волонтери опікали ветеранів і разом із службами охорони здоров'я, соціального захисту населення і Товариством Червоного Хреста надавали допомогу різним категоріям людей похилого віку за участю дітей у веденні домашнього господарства [8].

Важливим індикатором рівня якості життя у сільській місцевості була доступність до соціальних, консультаційних та освітніх послуг. Але рівень доступності тієї чи іншої послуги залежав в першу чергу від її характеру. Так, за даними дослідження проекту розвитку агробізнесу в Україні, що проводилося на початку 2004 р., зазначимо, що найменш доступними для сільгоспвиробників були консультаційні послуги, які надавали члени відповідних громадських організацій. Лише 49 % опитаних вказували, що такі послуги, як консультація юристів, спеціалістів з окремих питань агробізнесу, новітніх технологій, форм кредитування є для них доступними.

Вищим був і рівень доступності медичних послуг (доступність для 56 % фермерів та 63 % робітників сільгоспідприємств). Водночас у дослідженні вивчалася питання участі сільгоспвиробників у діяльності громадських організацій. Констатувалося, що рівень участі фермерів у діяльності громадських організацій був вищим, ніж працівників сектора реформованих колективних господарств. Більше половини опитаних фермерів зазначали, що брали участь у діяльності громадських організацій. Але участь в них працівників сільгоспідприємств був значно нижчим і складав лише 13 % [9].

Отже, розвиток інфраструктури у сільській місцевості, поліпшення культурно-освітньої роботи серед усіх верств сільського населення вимагали залучення більшої кількості сільськогосподарських товаровиробників до складу громадських

організацій та активізації їх участі у роботі організацій, що було важливою умовою у процесі вирішення важливих соціальних проблем на селі.

Таким чином, протягом років незалежності України розпочали свою роботу і активно діяли у напрямку культурно-освітньої роботи серед сільського населення різні громадські організації. Саме вони намагалися в умовах державотворчих процесів відродити на селі самобутні традиції, довести до населення значущість української історії, унікальної української спадщини, що відобразилася у різноманітних творах мистецтва та літератури; саме вони застосовували заходи, які мали на меті формування та виховання високої правової культури, поваги до людей похилого віку; саме вони проводили роз'яснювальну та консультативну роботу з різних питань життя та діяльності сільських мешканців.

У подальшому науковому дослідженні діяльності громадських організацій у сільській місцевості необхідно розкрити їх внесок у розвиток виробничо-господарської інфраструктури села, у вирішення виробничо-господарських проблем розвитку аграрної сфери економіки України тощо.

### Література

1. Павка А. Повчальний досвід вітчизняної історії: політичні партії та організації у громадському житті України модерної доби. – К., 1998.
2. Соф'ян Н. Правові засади соціального партнерства в територіальних громадах України: громадські організації та органи влади. – Севастополь, 2001.
3. Кропивко О. Громадські об'єднання України в умовах реформування аграрного сектору АПК (1991-1996 рр.). Дис...канд.іст.наук. – К., 1997; Виникнення нових громадських організацій // Актуальні проблеми державотворення в Україні. – К., 1995. – С. 6-11.
4. Перелік громадських організацій України. – Міністерство юстиції, жовтень, 2005.
5. Волга Л. Краєзнавство промовляє до наших сердець. - Урядовий кур'єр. - 2005, 2 червня. -№ 101.
6. Статут Всеукраїнської громадської організації "Національна Асоціація сільськогосподарських дорадчих служб України". Національна Асоціація сільськогосподарських дорадчих служб України в документах, матеріалах фотографіях. Березень 2003 - квітень 2004. - К., 2004. - С. 10.
7. Там само. - С. 11.
8. Сыровец А. Волонтерское движение на Киевщине. - Киевский вестник. - 2005, 15 ноября.
9. Аграрне виробництво та аграрний бізнес в Україні. Аналітичне дослідження проекту розвитку агробізнесу в Україні / 2001-2003 роки / Кобзев та ін. - К, 2004. - С. 70.

УДК 379.85 (477)

**Нікітенко С. І.**  
**УКРАЇНА В СИСТЕМІ ВСЕСВІТНЬОЇ ТУРИСТСЬКОЇ**  
**ОРГАНІЗАЦІЇ**

*В статті розкривається продуктивний характер співробітництва України з Всесвітньою туристською організацією (ВТО). Проаналізовано сучасний стан та проблеми розвитку туризму в Україні.*

Початок ХХІ століття характеризується цілим комплексом глибинних змін, які можна узагальнити поняттями „глобалізація”, „інтеграція”, „світовий ринок” і „технологічна революція”. У цих умовах туризм, гнучка та динамічна галузь гуманістична за своєю суттю, адже спрямована на задоволення потреб людини, у новому тисячолітті за експортним потенціалом вийшла на перше місце у світовому економічному рейтингу, випередивши експорт нафтопродуктів, автомобілів, телекомунікаційних матеріалів, текстильної продукції та інших. Констатуючи зазначений факт в житті світового співтовариства, Генеральна Асамблея Всесвітньої туристської організації дала прогноз на збільшення обсягів світового туризму на найближчі 20 років - у 3 рази [1]. Питома вага туризму в створенні валового раціонального продукту 2010 року, за оцінками фахівців ВТО, має сягнути, як мінімум, 11 - 12 відсотків [2]. Вже сьогодні опосередкований внесок туризму в економіку майже дорівнює безпосередньому. Турбізнес стимулює розвиток таких галузей господарства, як будівництво, торгівля, сільське господарство, виробництво товарів народного споживання, зв'язок тощо. За шкалою споживання турпродукт посідає третє місце після харчування та житла. Дослідження свідчать, що розвиток туристичної діяльності призводить до появи нових місць відпочинку та нових форм подорожей. Важливо також, що цей вид бізнесу приваблює невеликими стартовими інвестиціями, зростаючим попитом на туристичні послуги, високим рівнем рентабельності та мінімальним терміном окупності витрат.

У загальних зусиллях, здійснених з метою встановлення нового економічного міжнародного порядку, туризм може за відповідних умов відігравати позитивну роль на користь рівноваги, співробітництва, взаєморозуміння та солідарності між країнами, досягнення миру в усьому світі. Міжнародне співробітництво в галузі туризму має бути таким, при якому повинні поважатися індивідуальні особливості народу та основні інтереси держав. У цій сфері провідна та вирішальна роль Всесвітньої туристської організації набуває очевидного спрямуючого і координуючого характеру.

Історія туризму в Україні вивчена недостатньо. За часів існування СРСР окремі відомості про туристичну діяльність в Україні містилися у дослідженнях загальносоюзного значення. За часів незалежності з'явилося чимало наукових публікацій з цієї проблематики, в яких дослідники прагнуть висвітлити актуальні проблеми історії розвитку туризму на українських теренах у різні часи. Розвитку українського туризму присвячені наукові праці Федорченка В.К., Дьорової Т.А., Цибуха В.І., Худо В.В., Мальської М.П, Слободенюка Е.К. та ін. Водночас фундаментальні дослідження з проблем співробітництва України з Всесвітньою туристською організацією (ВТО) не здійснювалися.

Ціль даної статті - розкрити продуктивний характер співробітництва України з Всесвітньою туристською організацією (ВТО), проаналізувати сучасний стан та проблеми розвитку туризму, запропонувати напрямки його подальшого розвитку і перетворення в самостійну високоприбуткову галузь української економіки.

Всесвітня туристська організація (ВТО) - провідна спеціалізована міжнародна міжурядова організація у сфері подорожей та туризму. Заснована відповідно до рекомендацій Генеральної Асамблеї ООН у травні 1975 р. [3].

ВТО є виконавчим органом ООН, відповідальним за гармонійний і сталий розвиток туризму, розробку та впровадження світової туристичної політики, просування туризму, удосконалення професійного рівня туристичних фахівців, здійснення статистичного, наукового та інформаційного забезпечення світової туристичної сфери. Основне завдання ВТО - засобами туризму стимулювати економічний розвиток, створення робочих місць, збільшення доходів і розбудову інфраструктури, сприяти захисту навколишнього середовища та історичної культурної спадщини туристичних центрів, зміцнювати мир і взаєморозуміння між народами світу. ВТО впевнена, що державна влада відіграє головну роль у туризмі. Отже, ВТО існує для того, щоб допомогти країнам усього світу усвідомити значення туризму та належним чином виробляти політику розвитку туризму, максимально підвищити економічні ефекти туризму при зниженні до мінімального рівня його негативних впливів на довкілля та суспільство. ВТО допомагає своїм членам успішно діяти у найважливішій галузі світу, підтримуючи та зміцнюючи їх конкурентні переваги.

Сьогодні ВТО представляє інтереси майже 150 країн - дійсних членів організації; 5 територій - асоційованих членів організації, а також понад 400 приєднаних членів (членів Ділової Ради ВТО) [4].

Статут Всесвітньої туристської організації (ВТО) відзначає головну ціль організації - сприяти розвитку туризму для внесення вкладу в економічний розвиток, міжнародне взаєморозуміння, мир, процвітання, повагу і підтримку прав людини і основних свобод для всіх людей без різниці раси, мови, релігії [5].

ВТО - дієва структура, справжній механізм діалогу, форум для дискусій, а також інструмент для вирішення нагальних питань міжнародної туристичної діяльності, що живо реагує на тенденції туристичного розвитку та враховує їх у своїй діяльності як на програмному, так і на інституційному рівні. Так, на даний час відбувається реформування організації відповідно до основного стратегічного напрямку діяльності на сучасному етапі розвитку світової індустрії туризму - формування динамічного та ефективного державно-приватного партнерства з метою врахування інтересів всіх учасників туристичного процесу (як в рамках усіх категорій членства, так і з організаціями та асоціаціями поза ВТО), зокрема, державних органів з туризму (національних туристичних адміністрацій - НТА), місцевих, муніципальних і регіональних органів влади, неурядових організацій, приватного сектора, фондів організацій через створення Ділової ради ВТО та стратегічної групи у складі видатних діячів як державного, так і приватного секторів. Це забезпечить активізацію реальної участі та підвищення ролі оперативного сектора індустрії подорожей і туризму в діяльності ВТО, надання йому більш значимої консультативної ролі, ефективне співробітництво з Генеральним секретарем ВТО та державами - членами у процесі прийняття рішень, при визначенні основних орієнтирів і перспективних напрямів світової туристичної політики та стратегії, здійснення оперативних заходів по розбудові міжнародної туристичної діяльності, підвищенні кваліфікованості представництва членів, а також диверсифікацію джерел фінансування та

залучення додаткових зовнішніх спонсорів. З метою забезпечення потреб світової туристичної індустрії основні її тенденції враховуються при здійсненні дослідницьких проєктів, розробці генеральних програм діяльності організації. Активізується комерційна діяльність ВТО через збільшення обсягів публікацій та індивідуальних видавничих проєктів, організацію регіональних семінарів і навіть консультаційні послуги.

У жовтні 1997 р. на 12-й сесії Генеральної асамблеї Всесвітньої туристської організації (ВТО), що відбулася у м. Стамбулі (Туреччина), Україна стала дійсним Членом цієї Організації. А вже через два роки, у вересні 1999 р. на 13-й сесії Генеральної асамблеї Всесвітньої туристської організації, що проходила у м. Сант-Яго (Чилі) Україну було обрано у Виконавчу раду ВТО [6]. На цій же сесії Генеральної асамблеї ВТО Навчально-науково-виробничий комплекс «Туризм, готельне господарство, економіка і право» у м. Києві вступив до Ділової ради (ДР) ВТО, на його базі передбачається створення навчального центру Всесвітньої туристської організації. На 15-й сесії Генеральної асамблеї ВТО, що відбулася у м. Пекін (КНР) 17-24 жовтня 2003 р., Голову Державної туристичної адміністрації України В.Цибуха було включено до складу Стратегічної групи ВТО - органу, що безпосередньо виробляє світову туристичну політику та визначає стратегічні напрями розвитку міжнародного туристичного співробітництва з урахуванням глобальних тенденцій світового туристичного ринку, а також відповідні завдання та програми роботи організації, спрямування проєктів, що здійснюються ВТО.

Членство України у всесвітній туристській організації, що є головною міжнародною міжурядовою організацією у галузі подорожей і туризму, виконавчим органом ООН, відповідальним за активізацію та розвиток туризму, розробку та впровадження світової туристичної політики, значно підвищило імідж і авторитет нашої держави у туристичному співтоваристві, створило передумови подальшого розвитку національного туризму відповідно до тенденцій світового туристичного ринку з залученням до інформаційної мережі прогресивних технологій, інвестиційних пропозицій, системи професійної підготовки, наукових досліджень, передових придбань найбільш розвинутих туристичних держав світу, відкрило нові можливості налагодження взаємовигідної співпраці з країнами-членами на всіх рівнях - двосторонньому, багатосторонньому, регіональному.

Виконавча рада є керівним органом ВТО, що формує світову туристичну політику, активно впливає на її впровадження, контролює бюджетні питання. Включення України до складу Виконавчої ради ВТО має стратегічне значення з огляду на створення передумов подальшого розвитку національного туризму відповідно до тенденцій світового туристичного ринку, диверсифікацію форм взаємовигідної співпраці з країнами - членами, розширення можливостей використання механізмів цієї організації для підвищення ефективності національної туристичної галузі з урахуванням процесів глобалізації, що відбуваються в світі, просування українського турпродукту на міжнародному ринку, збільшення надходжень до державного бюджету, покращення іміджу нашої держави у туристичному співтоваристві, підвищення авторитету та впливовості України у світі, розширення державно-приватного партнерства, впровадження новітніх технологій і передових методів підготовки та підвищення кваліфікації туристичних кадрів відповідно до світових стандартів.

Україною виконані усі фінансові зобов'язання з оплати щорічних членських внесків до бюджету ВТО, враховуючи 2003 рік (розмір щорічного членського внеску за 2003 р. становив 61357 євро) [7].

У 1998 р. в Україні вперше широко відзначався Всесвітній день туризму. Видано Указ Президента України від 21 вересня 1998 р. № 1047/98 «Про День туризму» [8], що є свідченням визнання державою значення туризму для країни. Щорічно 27 вересня в Україні проводиться цілий комплекс заходів, кращі працівники туризму нагороджуються державними нагородами та відомчою відзнакою «Почесний працівник туризму України». Це свято надає хорошу можливість для пропаганди значення туризму в житті нашої країни та народу.

22 травня 2000 р. Надзвичайний і Повноважний Посол України в Королівстві Іспанія та Князівстві Андорра вручив грамоти щодо покладання на нього Указом Президента України повноважень Постійного представника України при Всесвітній туристській організації Генеральному секретарю ВТО Ф.Франжіаллі. 8-11 жовтня 2000 р. Генеральний секретар ВТО Франческо Франжіаллі здійснив перший офіційний візит в Україну для участі у зазначених заходах. Цей візит має особливе значення з огляду на проведені зустрічі з керівниками держави: Президентом України, Головою Верховної Ради України, прем'єр-міністром України, віце-прем'єр-міністром України, Головою Київської міської державної адміністрації, Міністром закордонних справ України, а також виступ на парламентських слуханнях на тему «Про стан і перспективи розвитку туризму в Україні» та черговому засіданні Ради з туризму СНД. Ф.Франжіаллі також взяв участь у 7 Міжнародному туристичному салоні «Україна - 2000» і семінарі ВТО «Нові інформаційні технології в туризмі». В ході візиту було досягнуто домовленості щодо спільної розробки та реалізації Генерального плану розвитку туризму в Україні.

У 2001 р. в Україні перебувала технічна місія ВТО, метою якої була підготовка базового звіту для розробки Генерального плану розвитку туризму в Україні. Технічна місія ВТО здійснювалася на виконання домовленості з Генеральним секретарем ВТО Ф.Франжіаллі щодо розробки Генерального плану розвитку туризму в Україні, досягнутої в ході візиту п. Франжіаллі в Україну за результатами переговорів з прем'єр-міністром України. Базовий звіт, підготовлений за результатами роботи Технічної місії, надається Всесвітній туристській організації з подальшим його представленням до Уряду України та Програми розвитку ООН для розробки Генерального плану розвитку туризму в Україні, що має здійснюватися спільно туристичним відомством України та ВТО за погодженням з прем'єр-міністром України та за сприяння Програми розвитку ООН. Очікується, що безпосередня участь ВТО залучить до реалізації Генерального плану розвитку туризму в Україні міжнародне співтовариство, у тому числі фінансові структури, технічну допомогу та інвесторів, розширить базу партнерства на всіх рівнях: двосторонньому та багатосторонньому, державному та приватному.

Діяльність технічної місії ВТО в Україні будувалася на таких напрямках:

- оптимальна координація Генерального плану розвитку туризму в Україні та Державної програми розвитку туризму в Україні на 2002 – 2010 роки. Узгодження цих двох програмних документів національного та міжнародного рівня сприятиме виробленню ефективної політики та

стратегії туристичного розвитку України, перетворенню її на один з провідних європейських центрів туризму;

- оцінка туристичного потенціалу України з точки зору природно-рекреаційних та історико-культурних ресурсів, інфраструктурних можливостей для визначення напрямів пріоритетного розвитку туристичної діяльності, у тому числі на регіональному рівні; за модульними схемами (наприклад, здійснення пілотних проектів у м. Чернігові та Новгород-Сіверському, зокрема, з розвитку сільського зеленого туризму) з метою забезпечення максимальних ефектів туризму та його високої продуктивності з точки зору впливу на соціально - економічне та культурне життя як країн в цілому, так і окремих місцевостей, створення конкурентних переваг, підвищення привабливості турпродукту для внутрішніх та іноземних інвесторів;

- визначення законодавчих, кадрових, наукових, рекламно-інформаційних, інфраструктурних і фінансових потреб країни з метою пошуку можливих джерел міжнародної фінансової та технічної допомоги для забезпечення ефективного розвитку туристичної галузі України.

До речі, сьогодні Україна - учасник міжнародного проекту ВТО - ЮНЕСКО «Туризм по великому Шовковому шляху» та здійснює всебічну підтримку його реалізації. Так, напередодні Генеральної асамблеї 16-17 жовтня 2003 р. в Криму (м. Судак) була проведена Міжнародна конференція, присвячена проблематиці цього проекту.

Для забезпечення специфічних пріоритетів України у взаємовідносинах з ВТО першочергова увага приділятиметься здійсненню спільних проектів з залученням технічної і фінансової допомоги ООН, інших фондів організацій та інвесторів на програми розвитку туризму в Україні, зокрема, по створенню єдиної інформаційно-рекламної системи туристичної галузі та Центру туристичної інформації з підключенням у мережі Internet до бази даних ВТО, а також в оптимізації туристичної політики, стратегії та планування туристичного розвитку, підготовці та підвищенні кваліфікації туристичних кадрів, розповсюдженні стандартів якості туристичного обслуговування, веденні туристичної статистики, покращенні туристичного іміджу України. При цьому необхідно вивчати прогресивний досвід організації туристичної галузі країн - членів ВТО, у тому числі щодо основних напрямків державної політики, фінансування її реалізації ( бюджетні та позабюджетні джерела), структури національної туристичної адміністрації, інвестицій, витрат на рекламно - інформаційну діяльність, підготовку кадрів, їх структури, співвідношення витрат на розвиток туризму та прибутків від туристичної діяльності, механізму підвищення ефективності функціонування галузі.

З метою розширення співробітництва України з ВТО на державному та недержавному рівні передбачається здійснити ряд конкретних заходів:

- розробка та реалізація за організаційно - методичної та фінансової допомоги ВТО та за підтримки Кабінету Міністрів України Генерального плану розвитку туризму в Україні;

- підтримка ініціативи Головного управління комунального і готельного господарства та туризму Київської міської державної адміністрації щодо визначення України країною - організаторкою, а м. Київ – містом-організатором Всесвітнього дня туризму за участю Генерального секретаря ВТО, з метою покращення туристичного іміджу та посилення авторитету нашої держави в світі;

- надання матеріально-технічної та фінансової допомоги у формуванні національної системи туристично-екскурсійних маршрутів «Намисто Славутича» як національного конкурентоспроможного туристичного продукту України та його просуванні на міжнародному ринку;

- надання сприяння з боку ВТО туристичному салону «Україна» - найбільш значному та масовому туристичному форуму в нашій країні, надання Салону статусу заходу, що проходить під егідою ВТО з використанням символік ВТО, а також включення Салону до Календаря міжнародних туристичних заходів ВТО;

- проведення засідання Регіональної комісії ВТО для Європи в Україні;

- повне забезпечення публікаціями ВТО, у тому числі матеріалами заходів, що проводяться, - семінарів, конференцій, засідань тощо, а також інформацією про наукові дослідження в галузі туризму.

Зважаючи на те, що Україна є порівняно молодим членом ВТО, можна з впевненістю говорити про визнання зростаючої ролі туристичного потенціалу нашої країни на світовому туристичному ринку, сприйняття нашої країни світовою спільнотою як великої європейської держави з багатими природно - рекреаційними та історико - культурними ресурсами, потужною туристичною інфраструктурою, що має всі можливості стати туристичною державою світового рівня, в якій індустрія туризму становитиме вагомий складову бюджетних надходжень, відіграватиме провідну роль в покращенні економічного становища країни.

Закон України „Про туризм“ (1995 р.) визначає, що наша держава проголошує туризм одним з пріоритетних напрямів розвитку економіки та культури і створює умови для туристичної діяльності [9].

У 1999 р. щорічному Міжнародному туристичному салону „Україна“ - найбільшому виставковому заходу на теренах нашої країни, було надано статус заходу, що проходить під егідою Всесвітньої туристської організації, з використанням символіки ВТО, а також включенням Салону до Календаря міжнародних туристичних заходів ВТО.

Сьогодні для забезпечення специфічних пріоритетів України у взаємовідносинах з ВТО першочергова увага приділяється:

- здійсненню спільних проектів із залученням технічної і фінансової допомоги фондів організацій на програми розвитку туризму в Україні;

- регулярній участі у курсах підвищення кваліфікації з різних напрямів туристичної діяльності для представників національних туристичних адміністрацій країн - членів ВТО у штаб - квартирі ВТО та виїзних;

- розширенню можливостей формування мережі партнерства, сприяння з боку ВТО передачі технологій ноу-хау, проведення маркетингових досліджень, а також інвестуванню в галузь туризму України;

- розробці конкретних рекомендацій щодо проведення туристичної політики відповідно до соціально - економічного стану та потреб;

- створенню спільного міжнародного турпродукту, з включенням до нього найбільш цінних історико - культурних та архітектурних пам'яток;

- вивченню прогресивного досвіду організації туристичної галузі країн - членів ВТО та ін.

29 квітня 2002 року Кабінет Міністрів України затвердив Державну програму розвитку туризму на 2002 - 2010 роки. Основною метою Програми є створення конкурентоспроможного на міжнародному ринку

національного туристичного продукту, здатного максимально задовольнити туристичні потреби населення країни, забезпечення на цій основі комплексного розвитку регіонів за умови збереження екологічної рівноваги та культурної спадщини [10]. Одним з основних завдань Програми є підвищення іміджу держави на міжнародному рівні та розширення міжнародної співпраці у туристичній галузі, адже розширення міжнародних зв'язків відкриває перед нашою державою великі можливості для просування національного туристичного продукту на світовому ринку та залучення до українського інформаційного простору світового передового досвіду організації туристичної діяльності.

Вже нині туристична галузь виробляє 8 відсотків валового внутрішнього продукту і становить 20 відсотків зовнішньоторговельного обігу України. Сьогодні кожен турист, який відвідав Україну, залишає тут майже 500 доларів. З урахуванням суміжних галузей туризм надає роботу приблизно 1,8 млн. громадян. У 2000 р. Україну відвідали 4,4 млн. іноземних туристів, а якщо розглянути динаміку останніх років, коли за рекомендаціями ВТО було запроваджено методику статистичної звітності, то вона має такий вигляд:

- 1994 р. - 3,6 млн. іноземних туристів;
- 1995 р. - 3,7 млн. іноземних туристів;
- 1996 р. - 3,9 млн. іноземних туристів;
- 1997 р. - 7,6 млн. іноземних туристів;
- 1998 р. - 6,2 млн. іноземних туристів;
- 1999 р. - 4,2 млн. іноземних туристів;
- 2000 р. - 4,4 млн. іноземних туристів [11].

Такі зміни в динаміці потоку іноземних туристів до України зумовлені низкою чинників, зокрема:

- невирішеність проблем, пов'язаних з механізмом отримання віз для в'їзду в Україну;
- загальною економічною ситуацією в Україні, погіршення якої призвело до зниження інтересу потенційних ділових партнерів;
- високими цінами на туристські послуги;
- відсутністю належної реклами туристських можливостей на державному рівні;
- відсутністю системи реалізації послуг іноземним туристам санаторно – курортними закладами та ін.

З метою підвищення ефективності туристичної галузі України, залучення туристів до країни, проведення широкомасштабної та комплексної реклами туристського потенціалу, інтеграції нашої країни в європейську спільноту, розвитку національної економіки та культури розроблено заходи щодо розширення міжнародного туристського співробітництва. Серед них:

- удосконалення договірно-правової бази зовнішніх відносин, укладання угод міжурядового та міжвідомчого характеру про співробітництво в галузі туризму;
- активізація співпраці в складі чисельних спільних міжурядових комісій з питань економічного та науково-технічного співробітництва;
- вироблення дієвого механізму взаємодії з міністерствами, відомствами, іншими органами виконавчої влади України, насамперед, з Міністерством закордонних справ і Департаментом зовнішніх економічних зв'язків і торгівлі Мінекономіки, а також обласними та міськими

державними адміністраціями щодо співробітництва України в галузі туризму;

- розвиток інституційного співробітництва, використання організаційно-фінансових механізмів міжнародних і регіональних органів, поглиблення безпосереднього партнерства між туристськими підприємствами та організаціями, насамперед, у межах членства України у ВТО та у складі її керівного органу - Виконавчої ради ВТО, Ради по туризму держав СНД, Організації Чорноморського економічного співробітництва (ЧЕС), Центральноєвропейської ініціативи (ЦЄІ), участь у діяльності світових і міжнародних структур усіх рівнів;

- розвиток інформаційно-рекламної та виставкової діяльності, організація міжнародних і регіональних туристських салонів, ярмарків, бірж в Україні, зокрема, в основних туристичних центрах: Міжнародного туристського салону „Україна" в Києві, Міжнародного туристського ярмарку „Крим. Курорти. Туризм" в Ялті, Міжнародного туристського ярмарку-виставки „Чорноморська Одиссея. Туризм. Відпочинок. Здоров'я" в Одесі, Міжнародного туристського салону в Харкові, Міжнародної туристської виставки „ТурЕкспо" у Львові, Міжнародного туристського ярмарку "Турконтакт" в Ужгороді; забезпечення планомірної та систематичної участі українських туристських підприємств у провідних зарубіжних міжнародних виставках: „ITB" у Берліні, „WTM" у Лондоні, „Fotur" у Мадриді, „MITT" у Москві, „EXPO" у Ганновері та ін.[ 12].

До речі, у лютому 2005 року за підсумками міжнародної туристичної виставки „Holiday World" в Празі Україна отримала гран - прі виставки за найкращий стенд та вдалу презентацію своїх туристичних можливостей, а у березні 2005 року на найбільшій і найавторитетнішій у світі турбіржі „ITB" у Берліні експозиція України отримала четверте місце серед європейських країн - учасниць за оформлення стенду і рівень роботи з відвідувачами [13].

У XXI сторіччі ВТО прогнозує справжній бум подорожей, однак час, який люди зможуть виділяти на свій відпочинок, скоротиться, особливо на основних ринках -постачальниках туристів. За дослідженнями ВТО „Imprast on Tourism", також представленою на конференції в Лісабоні, мандрівники XXI сторіччя будуть „багаті на гроші, але бідні на час". В результаті вони шукатимуть туристського продукту, який даватиме максимальне задоволення за мінімальний час. Процвітатимуть тематичні поїздки та круїзні подорожі, оскільки люди зможуть відвідати кілька місць за короткий термін. Стануть популярними короткі відпустки і поїздки на вихідні, а основна відпустка року в багатьох людей буде скорочуватися [14].

Туризм - високоприбутковий сектор економіки, що приносить багатомільярдні доходи до бюджету держав, та чинник підвищення міжнародного авторитету. Тож необхідно, щоб визнання туризму як індустрії супроводжувалося виділенням на регулярній основі відповідних ресурсів з боку держави як певний відсоток від щорічних доходів до бюджетів усіх рівнів від обов'язкових відрахувань і платежів підприємств туристичної сфери та витрат туристів. Досвід країн розвинутого туризму доводить, що без державних вкладень розвиток туризму неможливий, при цьому вкладення є, по суті, не витратами, а інвестиціями у галузь, що дає високі та швидкі прибутки. Практичний досвід країн розвинутого туризму доводить необхідність надання державної підтримки розвитку туризму, зокрема, фінансування міжнародної діяльності, як одного з основних

напрямів реалізації державної політики у сфері туризму, що є передумовою розвитку міжнародного туризму, формування галузі як високоприбуткового сектора економіки, чинника соціального розвитку та культурного піднесення країни при збереженні її самобутності, гармонійної інтеграції України у європейські та світові глобалізаційні туристичні процеси.

Закон України „Про туризм” (1995 р.) визначає, що держава сприяє створенню та зміцненню міжнародного співробітництва в галузі туризму на принципах і нормах, розроблених Всесвітньою туристською організацією [15]. Роль України як з’єднувальної ланки між Північчю і Півднем Європи, між Європою і країнами Кавказу очевидна. Демократичний вибір і послідовність співробітництва як з усіма європейськими державами, так і з провідними інституційними структурами та економічними об’єднаннями Європи, у тому числі в рамках членства, утверджують Україну в ролі центрально - східноєвропейського регіонального лідера та роблять вагомий внесок у розбудову об’єднаної Європи. Політична, економічна та соціально - культурна інтеграція до Європейського Союзу відбувається з дотриманням національних інтересів, економічної доцільності та взаємовигідної співпраці кожної країни, тож розглядається як важливий фактор державної незалежності, безпеки, політичної стабільності, економічного розвитку та соціальної злагоди України [16].

Таким чином, відкритість, демократичний та євроінтеграційний курс України, зняття візових бар’єрів може, насамперед, вплинути на збільшення обсягів туристичних обмінів, а також зміцнити позиції національного турпродукту на європейському ринку, сприяти перетворенню туристичної галузі у високопродуктивну складову економічного зростання, підтримки регіонів, збільшення валютних надходжень до державного бюджету, створення робочих місць, підвищення рівня життя українських громадян. Продуктивний характер співробітництва України з ВТО свідчить про визнання зростаючої ролі туристичного потенціалу нашої країни на світовому туристичному ринку, сприйняття нашої країни світовою спільнотою як великої європейської держави з багатьма природно - рекреаційними та історико - культурними ресурсами, потужною туристичною інфраструктурою, що послідовно йде курсом демократичних реформ і має значні перспективи соціально - економічного розвитку.

#### Література

1. Жукова М.А. Индустрия туризма: менеджмент организации. - М.: Финансы и статистика, 2004. - С.3.
2. Винниченко І. Як підштовхнути туристичний локомотив. / <http://www.zn.kiev.ua>
3. Федорченко В.К., Мініч І.М. Туристський словник-довідник: Навчальний посібник. - К.: Дніпро, 2000. - С.32.
4. Маринин М.М. Туристские формальности и безопасность в туризме. - М.: Финансы и статистика, 2004. – С. 13.
5. Правове регулювання туристичної діяльності в Україні: Збірник нормативно – правових актів / Під заг. ред. проф. В.К.Федорченка; - К.: Юрінком Інтер, 2002. - С.44.
6. Слободенюк Е.К. Україна у світовому туристському просторі: пріоритети міжнародних зв’язків. Посібник. - К.: Вид - во КУТЕП, 2004. - С.49.
7. Слободенюк Е.К. Україна у світовому туристському просторі: пріоритети міжнародних зв’язків. Посібник. - К.: Вид - во КУТЕП, 2004. - С.50.
8. Правове регулювання туристичної діяльності в Україні: Збірник нормативно –

- правових актів / Під заг. ред. проф. В.К.Федорченка; - К.: Юрінком Інтер, 2002. - С.25.
9. Роїна О.М. Туристична діяльність. Нормативна база. - К.: КНТ, 2005. - С.8.
10. Роїна О.М. Туристична діяльність. Нормативна база. - К.: КНТ, 2005. - С.32.
11. Федорченко В.К., Дьорова Т.А. Історія туризму в Україні: Навчальний посібник. - К.: Вища шк., 2002. -СІ 15.
12. Федорченко В.К., Дьорова Т.А. Історія туризму в Україні: Навчальний посібник. - К.: Вища шк., 2002.-С141.
13. Україна на турвиставках // Міжнародний туризм. - 2005. - № 2(62). - С104.
14. Мальська М.П., Худо В.В., Цибух В.І. Основи туристичного бізнесу: Навчальний посібник. - Київ: Центр навчальної літератури, 2004. - С.211.
15. Роїна О.М. Туристична діяльність. Нормативна база. - К.: КНТ, 2005. - С.28.
16. Слободенюк Е.К. Україна у світовому туристському просторі: пріоритети міжнародних зв'язків. Посібник. - К.: Вид - во КУТЕП, 2004. - С.6.

УДК 94(477)«1985/2006»:342.5

**Пекарчук В.М.  
ФОРМУВАННЯ КОНЦЕПТУАЛЬНО-ПРАВОВИХ  
ПРИНЦИПІВ ЗМІН ЗАКОНОДАВЧО-РОЗПОРЯДЧИХ  
ІНСТИТУЦІЙ В УКРАЇНІ: ІСТОРИЧНИЙ АСПЕКТ (1985-  
2006 РР.)**

*Розглянуто процес трансформації концептуально-правових принципів організації законодавчо-виконавчої влади в Україні*

1985 рік став знаменним для майбутньої долі СРСР та його складових – союзних республік. Найголовніше, він, за своїм змістом, започаткував злам штучного утворення – політичної, ідеологічної і соціально-економічної системи Радянського Союзу. В значній мірі суттєвим напрямом перетворень постала і організація державної влади, що трансформувалася відповідно до нових концептуально-правових принципів, які розробляли не тільки спеціалісти-правники, але й були породжені реаліями новітньої політико-ідеологічної парадигми, що своє остаточне утворення не завершила і до сьогодні. Вивчення підвалин теоретико-практичного і правового реформування у зв'язку з вищезначеним є не тільки актуальним, але й має практичне значення.

Окремі аспекти проблеми знайшли своє висвітлення у дисертаціях, монографіях та матеріалах всеукраїнських і міжнародних конференцій [1]. Спираючись на наукові здобутки попередників та за допомогою аналізу нових матеріалів автор статті, що пропонується, зробив спробу узагальнити в часовому та правовому просторі основні моменти формування концептуально-правових принципів законодавчо-розпорядчих інституцій України з 1985 до 2006 рр.

Вироблення та трансформація нових принципів розпочалися у 1985 році і у своєму розвитку пройшли два етапи.

Перший за своїм часом тривав до 1990 р. і мав такі суттєві ознаки. Він відбувався в рамках СРСР, в якому централізація влади не допускала не тільки чіткого розподілу функцій владних гілок в центрі, але й відтворювала саму себе на місцях – в республіках. По-друге, влада виходила з положення про свою легітимність, що мотивувалася політико-

правовим нонсенсом: верховенство політико-ідеологічного над правовим. Це було закріплено у статтях відповідного Основного Закону про керівну і спрямовуючу роль КПРС зі своїми республіканськими філіями та всеперемагаючу силу єдиної марксистсько-ленінської ідеології. По-третє, особливий розвиток держав аналогічного типу на шляху до комунізму, що мав на меті так зване відмирання держави у перспективі, вносив плутанину у визначенні функцій гілок влади з точки зору її організації та самоорганізації. Разом з іншими чинниками, вищенаведені виявили свою неспроможність до існування і потребували докорінних змін, які й відбулися на другому етапі, етапі проголошення поступового набуття колишніми республіками незалежності і суверенітету.

Другий етап розпочався “парадом суверенітетів”, який став прикметою зламу 80-х – 90-х рр. ХХ ст. Зокрема, в Україні він був пов’язаний з ідеологічним розкріпаченням і виникненням нових політичних партій замість єдиної комуністичної тощо.

Нова ідеологія, або відсутність єдиної, мала як позитивний так і негативний прояви. Саме це протиріччя закладалося в теоретичних програмах, а брак досвіду самостійного правового незалежного мислення призводив до практичної плутанини, що витікало з Конституції України 1996 р., та не прийнятих (а в разі прийняття двояко тлумачених) законах про розподіл влади між незалежними її гілками.

3 липня 1990 року, коли була проголошена Декларація про державний суверенітет, по червень 1996 року формально діяла Конституція УРСР 1978 року. Однак, протягом указанного часу приймалися закони про відповідні зміни до неї. У них враховувалися концептуально-правові засади розвитку існуючої політичної системи відповідно до принципів державного суверенітету й незалежності.

*По-перше*, положення про те, що державний суверенітет України представлено як верховенство, самостійність, повноту і неподільність влади республіки в межах її території, незалежність та рівноправність у зовнішніх відносинах.

*По-друге*, визначено суть поняття «народовладдя» – народ України є єдиним джерелом державної влади, повновладдя народу України реалізується на основі Конституції як безпосередньо, так і через депутатів, обраних до Верховної Ради і місцевих рад.

*По-третьє*, принципи державної влади в українській сучасній державі: 1) самостійність у вирішенні будь-яких питань свого державного життя на основі верховенства Конституції та законів на своїй території; 2) державна влада здійснюється за принципом її розподілу на законодавчу, виконавчу та судову.

*По-четверте*, положення про територіальне верховенство по всій території України. Україна самостійно визначає адміністративно-територіальний устрій та порядок утворення національно-адміністративних одиниць.

*По-п’яте*, основні принципи економічного статусу України: 1) виключне право народу України на володіння, користування і розпорядження її національним багатством; 2) створення банкової, митної і податкової системи, формування державного бюджету, впровадження грошової одиниці, забезпечення захисту всіх форм власності.

*По-шосте*, твердження про: 1) самостійність у встановленні порядку організації охорони природи на власній території та використання

природних ресурсів; 2) політика економічної безпеки громадян, піклування про генофонд народу, його молодого покоління.

*По-сьоме*, в Україні проголошена самостійність у: 1) вирішенні питань освіти, культурного і духовного розвитку української нації; 2) забезпечена гарантія всім національностям, що проживають в Україні, права їх вільного національно-культурного розвитку; 3) створюються умови для функціонування української мови в усіх сферах суспільного життя.

*По-восьме*, про право України на власні Збройні Сили.

*По-дев'яте*, принципи міжнародних відносин України: 1) здійснення безпосередніх відносин з іншими державами; 2) сприяння зміцненню загальному миру та міжнародної безпеки; 3) безпосередня участь у загальноєвропейському процесі та європейських структурах; 4) визнання переваги загальнолюдських цінностей над класовими, пріоритету загальновизнаних норм міжнародного життя перед нормами внутрішньодержавного права [2].

Слід зазначити, що до прийняття Конституції 1996 р., повноваження Верховної Ради України почали звужуватися, оскільки відбувався перехід від парламентської до президентсько-парламентської республіки. 27 листопада 1992 р. Верховною Радою України внесено зміни та доповнення до Конституції України щодо повноважень Верховної Ради у законотворчій діяльності, порядку підписання законів та введення їх у дію. Після ухвалення Конституційного договору між Президентом України та Верховною Радою України «Про основні засади організації та функціонування державної влади і місцевого самоврядування в Україні», котрий діяв до прийняття Конституції України 28 червня 1996 р., повноваження Президента збільшилися. Інститут президентства поєднав у собі виконавчі та законодавчі функції та еволюціонував у бік формування президентсько-парламентської республіки.

З прийняттям нової Конституції України (1996 р.) було закріплено правові засади функціонування парламенту. Зокрема підкреслено, що єдиним органом законодавчої влади в Україні є парламент – Верховна Рада України. Автор висвітлює основні функції законодавчого органу.

Указані концептуально-правові, стратегічні принципи стосовно зміни політичної системи стали основою законодавчих та нормативних актів, які приймалися у 1991-2006 роках.

Сьогодні Україна є президентсько-парламентською республікою, її авторитет базується не стільки на законодавчих положеннях, скільки на реальній організованості та силі суб'єктів політичного процесу: президентські структури набагато більш консолідовані, ніж парламент та партійний політикум, а головне – ніж структури громадянського суспільства.

За таких умов розв'язання всіх суперечностей владних структур відбувається шляхом «договірного процесу», а «білі плями» в законодавстві призводять до політичних криз. Проблема ж полягає у відсутності консолідованої політичної сили, або коаліції політичних сил, яка здатна була б на законодавчому рівні закріпити юридичні норми, що вирішили б суперечності [3].

У зв'язку з тим, що в Україні у складі СРСР не було самостійно функціонуючої системи державного управління, проблеми її розбудови були визнані пріоритетними, по суті, відразу після набуття суверенності.

Декларація про державний суверенітет України (липень 1990 року) проголосила, що «Українська РСР є самостійною у вирішенні питань свого державного життя» [4].

Таким чином, ще до проголошення Акту незалежності України (серпень 1991 року) були визначені законодавчі засади зміни структури центральних органів виконавчої влади в Україні.

Функціональні повноваження ряду органів виконавчої влади визначені у спеціальних законах. Законом від 4 грудня 1990 року «Про державну податкову Службу в Українській РСР» визначені права, обов'язки і відповідальність державних податкових інспекцій, визначено, що головним завданням державної податкової інспекції є забезпечення додержання законодавства про податки, повний облік усіх платників податків та інших обов'язкових платежів у бюджет, здійснення контролю забезпечення правильності обчислення та сплати цих платежів [5].

Указані положення відображені й у Законі «Про заснування поста Президента Української РСР і внесення змін та доповнень до Конституції (Основного Закону) Української РСР». Водночас визначено, що Президент: а) виступає гарантом забезпечення прав і свобод громадян, державного суверенітету України, додержання Законів і Конституції Української РСР; б) представляє Україну у міждержавних і міжнародних відносинах; в) вживає необхідних заходів щодо забезпечення обороноздатності, державної і суспільної безпеки та територіальної цілісності республіки.

Ці ж принципи знайшли відображення й у ряді інших законів, у тому числі про бюджетну систему і принципи розподілу податкових надходжень [6]. Загальні принципи реформування сучасної виконавчої влади у своєму практичному втіленні пройшли п'ять етапів. Перший *етап* (липень 1990 – липень 1991 рр.) – продовжувався з часу прийняття Декларації про Державний суверенітет України до введення в Україні посади Президента. У цей час Україна по суті мала статус парламентської республіки. Верховна Рада поєднувала повноваження законодавчої влади з виконанням певних виконавчих функцій. Це виявилось і в компетенції місцевих рад народних депутатів. Функціональні повноваження органів виконавчої влади були визначені у спеціальних законах. *Другий етап* почався після обрання Президента України в грудні 1991 р. і продовжувався до травня 1995 р. – часу заключення Конституційного договору між Верховною Радою та Президентом України. У країні відбувався процес формування президентсько-парламентської республіки. Відповідними указами Президента утверджувалася президентська гілка влади. Введено інститут місцевих державних адміністрацій, почали функціонувати органи місцевого самоврядування. Звужено повноваження місцевих рад, що були позбавлені повноважень виконавчого характеру. *Третій етап* – з червня 1995 р. до прийняття Конституції України у червні 1996 р. Повноваження місцевих державних адміністрацій розширилися, а в районних та обласних радах були ліквідовані виконавчі органи. Розширилися повноваження Президента по відношенню до діяльності уряду. *Четвертий етап* – друга половина 1996 – 2001 рр. Здійснювалися заходи, спрямовані на утвердження ефективних форм діяльності центральних органів влади. *П'ятий етап* розпочався з 2001 р., коли було створено коаліційний уряд, і продовжується зараз. Він пов'язаний із завершенням у державі перехідного періоду в суспільно-політичному житті.

Актуальним стало питання про перехід суспільства до розширення парламентських принципів управління [7].

*Шостий етап* трансформувався з п'ятого і розпочався в середині першого десятиліття ХХІ ст. Він пов'язаний з проголошенням необхідності та практичної реалізації політичної реформи. Водночас слід зазначити, що проблема законодавчого регулювання статусу, структури, повноважень законодавчої, виконавчої та судової гілок влади по суті не знайшла свого оптимального вирішення. Й досі ці питання вирішуються на основі підзаконних нормативно-правових актів, що негативно позначається на житті суспільства і держави. Це може стати предметом аналізу наслідків розпочатої політичної реформи.

#### Література

1. Конституція України – основа реформування суспільства / В.Я. Тацій, Ю.Л. Бітяк, Ю.М. Грошовий, М.В. Цвік / Академія правових наук України. – Х.: Право, 1996; Конституція України – основа подальшого розвитку законодавства / Ред. кол. В.Ф. Опришко (відп. ред.) та ін. – К., 1997; Тихонова Є.А. Українська держава як держава соціальна / Ідеологія державотворення в Україні: Історія і сучасність. – К., 1997. – 429 с.; Кравчук Л. Актуальні питання теорії і практики проведення в Україні адміністративної реформи // Вісник Української академії державного управління при Президентові України. – 1999. – № 4. – С. 5-12; Литвин В.М. Україна: досвід та проблеми державотворення (90-ті роки ХХ ст.) / НАН України. Інститут історії України. – К., 2001. – 560 с.
2. Декларація про державний суверенітет України, прийнята Верховною Радою Українською РСР 16 липень 1990 р. № 66-ХІІ // Відомості Верховної Ради УРСР. – 1990. – № 31. – Ст. 429.
3. Головка О. Коли кожен на своєму місці: Про відзначення Дня місцевого самоврядування // Урядовий кур'єр. – 2001. – 8 грудня.
4. Декларація про державний суверенітет України, прийнята Верховною Радою Українською РСР 16 липень 1990 р. № 66-ХІІ // Відомості Верховної Ради УРСР. – 1990. – № 31. – Ст. 429.
5. Нові Закони України. – К., 1991.
6. Постанова Верховної Ради Української РСР про порядок введення в дію Закону Української РСР «Про місцеві Ради народних депутатів Української РСР та місцеве самоврядування» від 8 грудня 1990 р. № 534-ХІІ // Відомості Верховної Ради УРСР. – 1991. – № 2. – Ст. 6
7. Пекарчук В. М. Законодавчі засади зміни структури та повноважень центральних органів виконавчої влади в Україні: історичний аспект (90-ті рр. ХХ – перші роки ХХІ ст.) // Історичні записки: збірник наукових праць. Вип. 2. – Луганськ: Вид-во СНУ ім. В. Даля, 2004. – С. 154 – 164.

УДК 635.976.871(09)

**Рубцова О.Л.**  
**ІСТОРИЯ ДОСЛІДЖЕННЯ РОДУ ROSA L. У ФЛОРИ**  
**УКРАЇНИ (ХІХ - ПОЧАТОК ХХ ст.)**

*На основі аналізу літературних джерел та гербарних колекцій простежена історія дослідження шипшин у флорі України (XIX-початок XX ст.).*

Глибоке знання флори є основою всіх наукових робіт в галузі ботаніки, воно також необхідно для успішного використання рослинної сировини в народному господарстві. Вивчення флори України триває вже 250 років [13]. Нагромадилася значна бібліографія, присвячена історії вивчення флори України взагалі, деякі роботи стосуються історії дослідження роду *Rosa L.* у флорі України [10, 11, 12], але ці автори лише називають Ф.К.Біберштейна, В.Г.Бессера, І.Ф.Шмальгаузена і О.О.Лоначевського, як основних дослідників роду *Rosa L.* XIX – початку XX ст., але не розкривають їх діяльність. Тобто публікації щодо досліджуваної теми є фрагментарними й далеко не вичерпують всієї інформації. Тому в задачу наших досліджень входило: проаналізувати історію досліджень роду *Rosa L.* у флорі України у XIX- на початку XX ст. і визначити внесок вчених – природознавців того періоду у ці дослідження.

Початок флористичних досліджень в Україні пов'язаний з академічними експедиціями, що їх організувала Російська Академія наук в середині XVIII ст. [3]. Серед перших дослідників української флори слід назвати співробітників академії І.Гюльденштедта (1745-1781), В.Ф.Зуева (1754-1794) та П.С.Палласа (1741-1811). Результати їх роботи були використані пізніше Ледебуром і його *Flora Rossica* (1842-1853) ( в цій роботі Ледебур описав 17 видів шипшин) [37], отже, послужили матеріалом для зведених флористичних робіт.

Подальший розвиток флористичних досліджень на Україні пов'язаний з діяльністю університетів: Харківського (відкрито в 1804 р.), Київського (в 1834 р.), Одеського (в 1864 р.) та деяких інших учбових закладів (наприклад, Волинської гімназії у Кременці, переіменованої у 1818 р. на лицей.

З м.Кременцем на Волині (тепер Тернопольської області) зв'язана 22-річна (1809-1831) наукова і педагогічна діяльність В.Г.Бессера (1784-1842). Пізніше, протягом трьох років, до виходу у відставку Бессер був професором Київського університету. В цей час він займався вивченням флори лісостепової і степової частини Правобережжя України. В його роботі, присвяченій флорі цих територій – “Enumeratio plantarum hucusque in Volhynia, Podolia, gub. Kioviensi, Bessarabia cis-Tyraica et circa Odessam collectarum”, опублікованій у 1822 р., наведено до 1500 видів рослин ( шипшин - 40 видів) [35].

Багато зробили в справі розвитку флористичних досліджень на Україні також професори Київського університету О.С.Рогович і І.Ф.Шмальгаузен.

О.С.Рогович (1812-1878) протягом 20 років брав діяльну участь у флористичному дослідженні п'яти губерній колишнього Київського учбового округу: Волинської, Подільської, Київської, Чернігівської і Полтавської. В результаті був зібраний величезний гербарій, який склалається з 12260 аркушів [5]. Цей гербарій має назву “ Гербарій Флори Південно-Західної Росії професора П.С.Роговича” і зараз зберігається в Інституті ботаніки ім. Холодного НАН України. Нами була досліджена гербарна колекція роду *Rosa L.* за матеріалами гербарію професора П.С.Роговича. В результаті було встановлено, що рід *Rosa L.* в цьому гербарії представлений на 119 аркушах і нараховує 10 видів і одну форму.

За даними, які є на етикетках гербарних аркушів, ми встановили, що гербарні зразки роду *Rosa L.* зібрані в чотирьох губерніях: Подільській, Київській, Полтавській і Волинській. Більше всього зборів зроблено у Київській губернії. Вивчення видів досліджуваного роду проводилось у Подільській губернії у 1851-1854 рр., 1857-58 рр., Київській – в 1850-1851 рр., 1854-55 рр., Полтавській – 1849, 1852, 1854 рр, Волинській – 1855-1860 рр. Період збирання гербарних зразків роду *Rosa L.* тривав з травня до середини серпня. Перша дата збирання шипшин – 22 травня, остання – 19 серпня.

Узагальнені результати експедицій, в тому числі матеріали гербарію, що досліджувався, були використані П.С.Роговичем при написанні ряду робіт, зокрема “Обозрение сосудистых и полусосудистых растений, входящих в состав флоры губерний: Киевской, Черниговской и Полтавской” [23], і «Обозрение семенных и высших споровых растений, входящих в состав флоры губерний Киевского учебного округа: Волынской, Подольской, Киевской, Черниговской и Полтавской» [24], в 1968-69 рр. В першій роботі він наводить 6 видів шипшин і дві форми, в другій – 7 видів і 8 форм. П.С.Роговичем складений також “Список растений флоры Киевской Губернии” [22], в якому він наводить 2 види і 3 форми шипшин. Два види шипшин увійшли також в етно-ботанічну роботу П.С.Роговича “Опыт словаря народных названий «Опыт словаря народных названий растений Юго-Западной России, с некоторыми поверьями и рассказами о них” [25].

І.Ф.Шмальгаузен (1849-1894) переїхав працювати з Петербурга до Києва у 1879 р. Флористичні дослідження він проводив у лісостепових і степових районах України, почасти на Лівобережному Поліссі.

І.Ф.Шмальгаузен був визнаним знавцем систематики шипшин, що було відзначено О.В.Баранецьким на урочистих зборах Київського товариства дослідників природи 14 травня 1894 р. в пам'ять дійсного члена товариства професора Івана Федоровича Шмальгаузена: “Як до єдиного систематика, який близько зацікавлений рослинністю південних областей Росії, до І.Ф. присилались деякими колекторами для дослідження сумнівні для них рослини Кавказу, між якими І.Ф. міг встановити біля 15 нових видів форм; усякому ж систематику відомо, скільки часу, праці і обачності потребує подібна робота. У ще більшій мірі відноситься це останнє до праці з систематичної обробки форм шипшин Київської флори, яку останнім часом закінчив І.Ф., оскільки рід *Rosa* належить до найтрудніших для систематиків” [2].

Значний внесок І.Ф.Шмальгаузена у вивчення роду *Rosa* відмічають дослідники, які вивчали шипшини. Так, В.Г.Хржановський у “Флорі України” пише: “Українські родологи пізніших часів – І.Ф.Шмальгаузен та О.О.Лоначевський, особливо останній, зробили надзвичайно багато в справі вивчення наших шипшин” [27].

Свою наукову діяльність І.Ф.Шмальгаузен починав у Петербурзі. Коли в 1879 р. Іван Федорович прибув до Києва, він був глибоко підготовлений з анатомії рослин, палеоботаніки та флористики. Власні флористичні дослідження він розпочав зразу ж по приїзді до Києва. Вже 10 квітня 1879 р. І.Ф.Шмальгаузен зібрав перші рослини на берегах Дніпра [6].

Після опрацювання роду *Rosa* за матеріалами “Гербарію флори Європейської частини СРСР проф. І.Ф.Шмальгаузена” Інституту ботаніки НАН України ми встановили, що дата першого збору шипшини в околицях

Києва (*Rosa pomifera Herm.*) – 24 червня 1879 р. Збирав Іван Федорович шипшини з весни (дата найранішого збору шипшин 16 квітня) до пізньої осені (30 жовтня).

Як відмічають А.І.Барбарич, Н.А.Казанська [6], гербарними зборами 1879 р. в околицях Києва І.Ф.Шмальгаузен поклав початок своєму гербарію, який має назву, як ми вже відмічали, “Гербарій флори Європейської частини СРСР проф.І.Ф.Шмальгаузена” і який згодом став відомим усім ботанікам світу. Всього за даними А.І.Барбарича, Н.А.Казанської [6] в цьому гербарії 21 827 аркушів, з них 1183 аркуші Іван Федорович зібрав і упорядкував сам.

Наші дослідження роду *Rosa* за матеріалами гербарію І.Ф.Шмальгаузена показали, що він складається з 642 аркушів, які змонтовані у 10 папок (XXIII-XXXII). Нами було встановлено, що з 642 гербарних аркушів роду *Rosa* І.Ф.Шмальгаузен зібрав сам 423 аркуші. Решту аркушів він одержав за обміном з-за кордону.

Список шипшин гербарію І.Ф.Шмальгаузена, який Іван Федорович написав власноруч, складає 122 таксони (видів –113, форм – 4, видів, які І.Ф.Шмальгаузен вважав гібридними, – 3). Найбільше зборів шипшин І.Ф.Шмальгаузенем зроблено в околицях Києва (224 гербарних аркуші), особливо в 1890 і 1891 рр. На етикетках знаходимо такі пункти: Совки, Голосієво, Кадетський гай, під Царським садом, під Печерськом, біля Кирилівської лікарні, схили Дніпра, пагорби між Солом’янкою і Байковим, біля Видубецького монастиря, біля Аскольдової могили, біля Китаєва, Печерськ, цегляний завод Суботіна. Збори вченого також зафіксовано з Фастова, Бучі, Жмеринки.

Багато І.Ф.Шмальгаузен займався зборами шипшин у 1893 р. (Ровеньки, Ясинувата, Лозова, Александрівка, Новочеркаськ, Лисичанськ, Зверєво).

Результати власних експедицій, а також матеріали гербаріїв О.Роговича, В.Бессера, останній, як відзначає І.Ф.Шмальгаузен, “складає коштовний скарб університета Св.Володимира” [30, с.XIII], В.Монтрезора, В.Липського, І. Акинфієва послужили І.Ф.Шмальгаузену основою для написання “Флоры Юго-Западной России, т.е. губерний: Киевской, Волынской, Подольской, Полтавской, Черниговской и смежных местностей”, яка вийшла друком у 1886 р. У цій “Флорі” І.Ф.Шмальгаузен описує 17 видів роду *Rosa* [30].

Праця І.Ф.Шмальгаузена “Флора Юго-Западной России, т.е. губерний: Киевской, Волынской, Подольской, Полтавской, Черниговской и смежных местностей” одержала високу оцінку фахівців. “Це зведення і донині ціниться як ґрунтовна наукова праця, оскільки в ній, крім таблиць для визначення та докладних описів таксонів усіх рангів, складених за результатами обробки величезних гербарних матеріалів, що зберігалися на той час у колекціях університету, а також зібраних або одержаних в обмін самим автором, наведено докладні відомості про географічне поширення видів у регіоні, який охоплювала “Флора”, з цитуванням конкретних місцезнаходжень (особливо йшлося про вузький ареал виду), а також на території всієї Росії та земної кулі в цілому” [9].

Після видання “Флоры Юго-западной России” (1886) професор І.Ф.Шмальгаузен розпочав збір матеріалів та написання нової ґрунтової праці “Флора Средней и Южной России, Крыма и Северного Кавказа» [33, 34]. Протягом майже 10 років він вивчає рослинний покрив європейської

частини Росії: проводить експедиційні виїзди, розширюючи межі обстежень, збирає власний гербарій і критично опрацьовує гербарні колекції В.Бессера, А.Андржійовського, В.Липського, О.Роговича, Р.Траутфетера та ін., вивчає літературу, аналізує величезний і різноманітний флористичний матеріал [15]. Ця капітальна праця вийшла вже після передчасної смерті Івана Федоровича (1 том у 1895 р., 2 – у 1897 р.). У ній І.Ф.Шмальгаузен дає опис вже 54 видів шипшин., тобто у три рази більше ніж у попередній.

Доброчаєва Д.М., Мосякін С.Л. називають ці дві “Флори” “чудовим флористичним зведенням” і вважають, що “вони являли собою чудову базу, від якої можна було “відштовхнутися” при подальших флористичних і таксономічних дослідженнях даної території” [8].

Але найбільшим внеском І.Ф.Шмальгаузена в дослідження роду *Rosa* є його книга “Шиповники окрестностей Киева” [31]. Як вказано на звороті титульного аркуша, цю книгу була надруковано за рішенням Київського товариства дослідників природи. Матеріали монографії надруковані також в Записках Київського товариства дослідників природи у 1892 р.[32].

У вступі до цієї книги Іван Федорович дає оцінку роботі попередників, а потім пояснює, чому саме він вибрав об’єктом дослідження рід *Rosa*. Вчений називає такі причини:

1. “ Шипшини, (рід *Rosa*), які рясно ростуть в південній Росії, до цих пір не були ще предметом більш ґрунтового вивчення і відносно них існує багато неодностайних думок. Дослідження їх безперечно повинно призвести до цікавих результатів, якими будуть нагороджені праця і час, що були присвячені на їх вивчення.” [31, С.4].

2. “Бажання звернути увагу на різноманітність шипшин, бажання завербувати співробітників для їх вивчення і також бажання збудити більш докладне систематичне вивчення видів у Росії” [31, с.4].

Всебічне дослідження шипшин околиць Києва, викладене у книзі, дало можливість І.Ф.Шмальгаузену:

1.Зробити докладний опис 9 видів та 24 форм шипшин

2.Скласти ключ для визначення шипшин

3.Висловити власну думку щодо систематичної спорідненості шипшин околиць Києва.

З Харківським університетом пов’язана діяльність таких видатних ботаніків, як Ф.К.Біберштейн, В.М.Черняєв, почасти А.М.Бекетов, А.М.Краснов, В.І.Талієв.

Ф.К.Біберштейн (1768-1826) – відомий дослідник флори Криму і Кавказу, автор “*Flora taurico-caucasica...*”, опублікованої в Харкові (1808-1819). В цій роботі він описує 28 видів шипшин [36].

В.М.Черняєв (1793-1871) був професором Харківського університету з 1829 по 1857 р. Він досліджував флору переважно Харківщини і почасти суміжних губерній. У 1820 р. він, разом з М.Біберштейном, досліджував південь України. Основна флористична праця Черняєва, опублікована в 1859 р., - “Конспект растений дикорастущих и разводимых в окрестностях Харькова и в Украине». В ній наведено 1769 видів рослин (шипшин – 7 видів) [28].

А.М.Бекетов (1825-1902), видатний флорист і ботанік-географ, протягом 1859-1861 рр., до переходу на роботу в Петербурзький університет, був професором Харківського університету. У 1886 р. була опублікована праця Бекетова “Об Екатеринославской флоре». У

флористичному списку Бекетова катеринославська флора була представлена 1046 видам (шипшин – 1 вид) [7].

А.М.Краснов (1862-1914), учень А.М.Бекетова, - видатний російський вчений, протягом 1889-1911 років був професором географії Харківського університету. Як співробітник експедиції В.В.Докучаєва у 1889 і 1890 рр він займався вивченням флори Полтавщини почасти сам, почасти спільно з Н.О.Левицьким. Вивчав він також флору і рослинність Харківщини. Результати вивчення їх була публікація декількох праць, серед них - «Материалы для флоры Полтавской губернии» (1891) (наводить 4 види шипшин) [14].

Велику роль в історії вивчення флори України відіграли товариства дослідників природи., які згуртовували фахівців ботаніків, зоологів, геологів та інш., організовували їх виїзди для вивчення флори, іноді з немалими труднощами, кошти; влаштовували наукові засідання, на яких доповідались і обмірковувались наслідки проведених досліджень, які потім публікувались в періодичних друкованих органах цих товариств.

Серед членів Київського товариства дослідників природи, невтомних дослідників флори згаданих губерній можна назвати І.Ф.Шмальгаузена, Й.К.Пачоського (в ранній період його діяльності), В.Монтрезора, який в останній чверті XIX с. вивчав флору околиць Києва і Полтавщини (для Київського учбового округу Монтрезор називає 6 видів, 1 форму шипшин) [19]; В.І.Липського, що протягом трьох років (1886-1888) вивчав флору Бессарабії (наводить для цього регіону 3 види, 4 форми шипшин) [17], та ін.

Новоросійське (Одеське) товариство дослідників природи проводило свої дослідження в основному на Херсонщині, але давало субсидії також на вивчення флори Кавказу і ряду віддалених місцевостей. Члени цього товариства вивчали також і флору Бессарабії.

З дослідників флори Херсонщини періоду діяльності Одеського товариства слід згадати Е.І.Ліндемана, який протягом 30 років (1863-1892) досліджував флору Херсонщини. В опублікованій ним у 1872 р. монографії «Очерк флоры Херсонской губернии» наведено 1359 видів рослин і понад 700 різновидностей (шипшин – 7 видів, 8 форм) [16].

Одним з найдіяльніших членів Київського і Одеського товариств дослідників природи був видатний флорист Й.К.Пачоський (1864-1942). На Україні він досліджував Полісся, правобережний Лісостеп, Карпати і особливо докладно – Херсонщину. По Флорі України Пачоський опублікував близько 70 наукових праць [4]. Серед них найважливіші «Флора Полесья», в якій зведені результати його особистих п'ятирічних досліджень на Полісся (українському і білоруському) та досліджень його попередників і сучасників; в ній наведено 1291 вид дикоростучих рослин, а також культивовані і здичавілі види (шипшин – 14 видів) [20]; «Описание растительности Херсонской губернии» (шипшин – 9 видів) [21].

Перші широкі систематичні флористичні дослідження Катеринославщини були проведені І.Я.Акінфієвим (1851-1919). Протягом 40 років вивчав він флору і рослинність (особливо деревну) Катеринославщини і Кавказу. У праці «Очерк флоры г.Екатеринослава» він наводить 4 види, 3 форми шипшин [1].

Чимало результатів досліджень українських флористів XIX – початку XX ст. було опубліковано у трудах дослідників природи при Юрьївському

університеті. В 1912 р. В цих трудах була опублікована “Таблица для определения крымских и кавказских шиповников» О.О.Лоначевського. [18].

В дореволюційний період також вийшла з друку “Флора Европейской России» Б.А.Федченко і А.Ф.Флерова [25], в якій представлено 19 видів шипшин.

Підсумовуючи дані флористичних досліджень роду *Rosa L.* за дореволюційний період, варто підкреслити такі моменти:

1. Рід *Rosa L.* у флорі України досліджувався як при проведенні загальних флористичних досліджень, так і під час спеціальних досліджень саме цього роду.

2. Дослідження XIX – початку XX ст. були епізодичними, короткочасними і охоплювали незначну площу України. Результатом цього етапу вивчення роду *Rosa L.* у флорі України стали праці описового характеру

3. Основними роботами цього періоду були “Флора Юго-Западной России “ і «Флора Средней и Южной России» І.Ф.Шмальгаузена. Велике значення також мала “Флора Европейской России” Б.А.Федченко і А.Ф.Флерова, а також спеціальна робота І.Ф.Шмальгаузена “Шиповники окрестностей Киева”.

4. Дослідження, що проводились на цьому етапі, стали основою подальших вивчень флори і рослинності України, в тому числі роду *Rosa L.*

#### Література

1. Акинфиев И.Я. Очерк флоры г.Екатеринослава. Одесса: Типография “Одесского вестника”, 1885.-115 с.
2. Баранецкий О.В. О значении работ И.Ф.Шмальгаузена по ботанике // Протокол торж. Собрания Киевского общества естествоиспытателей 14 мая 1894 г. В память дейст. Члена Общества проф. Ивана Федоровича Шмальгаузена. Записки Киевского общества естествоиспытателей, 1896, т. 15, вып.1-2, с.XV-XXI.
3. Барбарич А. І. Основні етапи вивчення флори України // Український ботанічний журнал, 1954, т.11, № 2, с.17-27.
4. Барбарич А.І. До історії ботанічних досліджень на Українському Поліссі // Українській ботанічний журнал, 1961, т.18, № 5, с.99-106.
5. Барбарич А.І. Панас Семенович Рогович // Українській ботанічний журнал, 1963, т.20, № 5, с.99-104.
6. Барбарич А.І., Казанська Н.А. Гербарій Шмальгаузена – завершальний етап флористичних досліджень XIX ст. на півдні Росії // Український ботанічний журнал, 1974, т. 31, № 3, с.376-377.
7. Бекетов А. О Екатеринославской флоре. Спб.: Тип. Демакова, 1886. –166 с.
- 8.9Доброчаєва Д.М., Мосякін С.Л. Д.К.Зеров – відповідальний редактор “Флори УРСР” // Українській ботанічний журнал, 1995, т.52, № 6, с.810-815.
8. Доброчаєва Д.М., Мякушко Т.Я. Іван Федорович Шмальгаузен (до 140-річчя з дня народження) // Українській ботанічний журнал, 1989, т. 46, № 3, с.87-91.
10. Дубовик О.М., Крицька Л.І., Лебедева Т.С., Ільїнська А.П. Сучасний стан вивченості роду *Rosa L.* флори України // Українській ботанічний журнал, 1987, т.44, № 2, с.8-13.
11. Івченко І.С. Історична інтерпретація видів дендрофлори України // Українській ботанічний журнал, 1984, т.41, № 3, с.94-101
12. Івченко І.С. Історичні підходи до вивчення таксономічної різноманітності шипшин України //Українській ботанічний журнал, 2002, т.58, № 1, с.53-59.

13. Котов М.И. Вклад украинских ботаников в изучение флоры УССР и СССР и организация центрально-республиканского гербария в Киеве. // Ботанический журнал, 1972, т.57, № 5, с.562-564.
14. Краснов А. Материалы для флоры Полтавской губернии. Б.м., б.г. – 514 с.
15. Крицька Л.І., Шевера М.В. «Флора Средней и Южной России, Крыма и Северного Кавказа» профессора И.Ф.Шмальгаузена (1895-1897) // Український ботанічний журнал, 1997, т.54, № 6, с.591-593.
16. Линдемманн Э. Очерк флоры Херсонской губернии // Записки Новороссийского общества естествоиспытателей. Первое приложение к 1 тому. Одесса: Типография Л.Нитче, 1872 – 229 с.
17. Липский В.И. Исследование о флоре Бессарабии // Записки Киевского общества естествоиспытателей, 1889, т. 10, №. 2, с. 225-391.
18. Лоначевский А.А. Таблица для определения крымских и кавказских шиповников //Труды ботанического сада Юрьевского университета, 1912, т. 13, вып. 1, с.103-107.
19. Монтрезор В. Обзорение растений, входящих в состав флоры губерний Киевского учебного округа: Киевской, Подольской, Волынской, Черниговской и Полтавской. Вып.1. Киев: Типо-литография И.Н.Кушнерева, 1886-508 с.
20. Пачоський Й. Флора Полесья и прилежащих местностей. Ч. I, II, III //Труды Императорского С-Петербургского Общества Естествоиспытателей, 1897, т. XXVII, вып. 2, с.260+115+103.
21. Пачоський Й. Описание растительности Херсонской губернии. Вып. 1 .Леса, Херсон: Типография С.Н. Олбховикова и С.А. Ходушина, 1915 – 202 с.
22. Рогович А.С. Список растений флоры Киевской губернии // Статистическое описание Киевской губернии, изданное Тайным советником, Сенатором, И.Фундуклеем. Спб: Типография министерства внутр. Дел в 3-х частях. Ч.1, 1852- 549 с.
23. Рогович А.С. Обзорение сосудистых и полусосудистых растений, входящих в состав флоры губерний Киевской, Черниговской и Полтавской // Труды Комиссии для описания губерний Киевского учебного округа, Ботаника, К., 1855, т.3, с.1-147.
24. Рогович А.С. Обзорение семенных и высших споровых растений, входящих в состав флоры губерний Киевского учебного округа // Университетские известия, 1868, № 7, с.80-104.
25. Рогович А.С. Опыт словаря народных названий растений Юго-западной России, с некоторыми поверьями и рассказами о них // Записки Юго-Западного Отдела Императорского русского географического общества, 1874, т.1 (за 1873 г.), с.109-142.
26. Федченко Б.А., Флеров А.Ф. Флора Европейской России. С-Пб.: Изд. А.Ф.Девриена, 1910.-1203 с.
27. Хржановський В.Г. Рід Шипшина – Rosa L. // Флора УРСР.-К.:Вид-во АН УРСР, 1954.-Т.6, с.177-280.
28. Черняев В.М. Конспект растений, дикорастущих и разводимых в окрестностях Харькова и в Украине. Харьков: В Университетской типографии, 1859.-90 с.
29. Шеляг-Сосонко Ю.Р., Дидух Я.П. О состоянии и перспективах исследования флоры Украины // Ботанический журнал, 1975, т. 60, № 8, с.1134-1141.
30. Шмальгаузен И.Ф. Флора Юго-Западной России, т.е. губерний: Киевской, Волынской, Подольской, Полтавской, Черниговской и смежных местностей. Киев: Тип. С.В.Кульженко, 1886.-783 с.
31. Шмальгаузен И.Ф. Шиповники окрестностей Киева. Киев: Т-во печатн. дела и торг. И.Н.Кушнерев и К. ,киевское отд. 1891, - 48 с.
32. Шмальгаузен И.Ф. Шиповники окрестностей Киева // Записки Киевского Общества естествоиспытателей, 1892, т.12, вып.1, с.1-48.
33. Шмальгаузен И.Ф. Флора Средней и Южной России, Крыма и Сев.Кавказа. Руководство для определения семенных и высших споровых растений. Т.1 Двудольные свободнолепестные. Киев, 1895 – 468 с.

34. Шмальгаузен И.Ф. Флора Средней и Южной России, Крыма и Северного Кавказа. Т.2. Двудольные сростнолепестные. Однодольные, голосеменные и высшие споровые. Киев, 1897.-742 с.
35. Besser V.S. Enumerato plantarum hucusque in Volhynia, Podolia, gub. Kijoviensi, Bessarabia cis –Tyracia et circa Odessam collectarum, simul cum observationibus in primitias florum galiciae austriacae. Vilnae: Typis Josephi Zamadzki Universitatis typographi, 1822-111 s.
36. Bieberstein F.M. Flora Taurica-Caucasica exhibens stripes phaenigamas in Chersoneso Taurica et Regionibus caucasicis sponte crescentes. T.III. Charkowiae: Typis academicis, 1819.-655 s.
37. Ledebour C.F. Flora Rossica. Stuttgartiae: Sumtibus Librariae E.Schweizerbart. vol.2, 1844-1846, - 938 s.

УДК 347.156

**Сальник С. О.**  
**КОНСЕРВАТИВНІ ТРАДИЦІЇ ТА ПРАВА ЖІНОК В**  
**ІСЛАМСЬКИХ КРАЇНАХ У ДРУГІЙ ПОЛОВИНІ ХХ ст.**

*У статті надається аналіз проблеми впливу традицій та устоїв суспільства на права жінок у ісламських країнах у другій половині ХХ століття.*

Внаслідок інтенсифікації соціальних та економічних процесів у країнах Близького Сходу та Північної Африки у другій половині ХХ століття активізувався ісламський жіночий рух. Але процес реформування релігійного права стримується впливом консервативно налаштованих кіл у ісламських країнах, який ускладнює трансформацію соціального статусу жінок та посилення їх ролі у суспільно-політичному житті країн. Подолання дискримінації щодо жінок неможливе без дослідження питання характеру співвідношення специфіки культурної спадщини народу та нормативних вимог суспільства.

Вплив культурно-історичної спадщини на рівність прав жінок та чоловіків у ісламських країнах дослідила Усачьова Н. [1], проблеми інтеграції жінок у суспільно-політичне життя країн Близького Сходу у своєму дослідженні розкрила Назір С. [2], аналіз кількості та становища жінок у елітарних структурах влади на прикладі Саудівської Аравії у своїх роботах провів Кішк А. [3], соціально-економічне та суспільно-політичне становище жінок у ісламських країнах досліджували Шайдулліна А. [4], Сявош Г. [5], Джуді В. [6], Гінде Т. [7] та інші. Проте ці науковці не достатньо приділили уваги проблемі комплексного аналізу позитивних та негативних чинників впливу консервативних традицій на права жінок у ісламських країнах, що стало предметом нашого дослідження.

Метою та завданням роботи є визначення характеру впливу традицій та устоїв суспільства на дотримання прав жінок у ісламських країнах.

Досить важко визначити глибину дискримінаційних факторів щодо жінок без урахування традиційних передумов та культурно-історичних джерел країни. В офіційних структурах суспільства та у жіночих суспільних організаціях дослідники спостерігають позитивне ставлення до гендерної рівності, але на рівні буденного суспільного світосприйняття зміна

становища жінки у бік незалежності від чоловіка викликає негативне відношення. Головною причиною цього явища є панування та підтримання певними прошарками населення у суспільстві консервативних поглядів на місце жінки у суспільстві. У історичному устрої минулого консервативні кола бачать апробовані взірцеві приклади для наслідування. Більшість дослідників відмічає, що ідеалізація минулого не завжди достатньо критична, більшість історичних даних свідчить про неможливість втілення консервативних ідей у життя без порушення прав людини та демократичних принципів людського співжиття.

Традиційна практика, яка прийнята у певній культурі, виражає цінності та стереотипи, які існують у общині протягом багатьох поколінь. Кожна соціальна група у світі має специфічну традиційну практику та систему переконань, з яких певні приносять користь усім членам общини, у той час як інші шкідливі для конкретних груп, наприклад для жінок. До таких видів традиційної практики у ісламських країнах дослідники відносять: шлюб дівчат у ранньому віці, різні заборони, які не дозволяють жінкам самим регулювати народження дітей, надання переваги дітям чоловічої статі та вбивства новонароджених дівчат тощо [8].

Консервативні ідеї виникають у тих сферах соціального життя, де відсутні еталони для спостереження на рівні сучасних вимог суспільства. У ісламських країнах цією сферою залишається побут, яким займаються жінки. У практиці повсякденної діяльності патріархальний тип відносин проявляє себе у збереженні диспропорції побутових навантажень за ознакою статі, внаслідок чого навантаження жінок у 2 рази вище ніж у чоловіків [9]. Низький економічний рівень країн сприяє розповсюдженню консервативних поглядів у тих сферах суспільства, які найменш захищені державою. Науковці зазначають, що вжиття владою ісламських країн консервативних заходів офіційно розцінюється як екстраординарний засіб по захисту та збереженню культури і цілісності етносу. Наприклад, відміна у Казахстані, Осетії статей кримінального кодексу, які передбачали заборону на багатоженство та купівлю нареченої (калим), владою країн пояснювалася як засіб по подоланню складної демографічної ситуації у державі.

На Віденському конгресі по правах людини у 1993 році група країн Азії виступила із заявою, що права людини повинні розглядатися у історичному та культурному контексті. Вони підкреслили, що сучасна концепція прав людини є західного походження. Ця концепція ставить права групи нижче за права особистості, що суперечить ісламській системі цінностей. Директор Міжнародного центру етнічних досліджень у Коломбо (Шрі-Ланка) Р. Кермарасвами вважає, що формування норм міжнародного права у контексті релігійних чи традиційних цінностей є небезпекою у відношенні прав жінок. Адже дотримання культурних особливостей певного народу може призвести до запровадження такого сімейного законодавства та суспільної практики, яка вступить у протиріччя з нормами, які проголошені у Конвенції про ліквідацію усіх форм дискримінації щодо жінок [10].

Традиційне розуміння розподілу гендерних ролей є привабливим для урядів ісламських країн у питання вирішення проблем соціально-економічного плану. Наприклад, урядом Саудівської Аравії з 2005 року розглядається проект програми по відміні заборони жінкам управляти транспортними засобами. Серед головних причин опозиційності даному проекту релігійних кіл є те, що дозвіл на управління транспортними

засобами створить додаткове економічне навантаження для уряду – відкриття спеціальних жіночих секцій у автошколах країни [11]. Варто відмітити що, у деяких країнах вирішення проблеми безробіття пов'язано із поверненням жінок із сфери виробництва, де вони займають робочі місця, до ведення домашнього господарства. Наприклад, у Саудівській Аравії жінки до 2001 року не мали права на отримання особового посвідчення, а до 2004 року їм було заборонено працювати на більшості спеціальностей.

Виключна роль релігії у суспільстві є невід'ємною частиною народів Азії, саме тому вона протягом віків була регулюючою силою, яка визначала зміст норм права та моралі, чітко дотримання традицій та обрядів суспільством. Не заперечуючи ролі релігії у справі гуманізації суспільства та особистості, визнаючи її консолідуючу та об'єднуючу дію на духовну самосвідомість нації, слід відмітити антижіночу спрямованість і ортодоксальність релігійного підходу у розумінні ієрархічної взаємодії чоловіків та жінок.

Дослідники питання впливу релігії на рівність прав жінок та чоловіків зазначають, що усяка релігія в її радикальному або ліберальному сенсі не припускає можливості професійного служіння Богу з боку жінки. Наприклад, у протестантів пресвітером, який обирається общиною, може бути лише чоловік. Згідно з ісламським правом жінка не може керувати п'ятничною молитвою, яка для неї не є обов'язковою. У 2005 році у Нью-Йорку професор по теорії ісламу в університеті Співдружності у Вірджинії Аміна Вадуд провела п'ятничну молитву. Цей факт викликав протести широких кіл мусульманського духовенства [12]. Найбільш жорсткі правила статевої субординації існують серед окремих груп прибічників ісламу і деяких християнських сект, у яких жіноча сегрегація і підлеглість є абсолютними.

Необхідно відмітити, що активістки ісламського жіночого руху – „Союз ісламських жінок”, „Ліга ісламських жінок”, „Союз жінок-мусульманок” - не поділяють радикальні погляди ісламістів на права жінок, відстоюючи цінність ісламу як гуманістичного релігійного напрямку.

Проблема подолання традиціоналістичного підходу до соціальних ролей чоловіків та жінок не може бути вирішена лише на рівні законів та правових норм. Закони не можуть повною мірою гарантувати дотримання рівності чоловіків та жінок на побутовому рівні у структурі традицій або суспільних форм свідомості. Подолання дискримінації щодо жінок неможливе без урахування специфіки культурної спадщини народу та нормативних вимог суспільства.

Дослідники проблеми дотримання прав жінок відмічають, що хоча багато з ісламських країн досягли значних успіхів у забезпеченні прав жінок, у більшості країн зберігається дефіцит прав жінок у кожному інституті суспільства: законодавстві, системі карної юстиції, економіці, освіті, охороні здоров'я та засобах масової інформації. У рейтингу, який був проведений Центром по вивченню ісламу та демократії (Сполучені Штати Америки), що враховував політичні права жінок, безпеку та особисті свободи, високе місце посіли Туніс та Марокко, на останньому - Саудівська Аравія та країни Перської затоки. Наприклад, у 2006 році в Пакистані у воєнному училищі ВПС країни відбувся перший випуск ескадрильї воєнних-пілотів жінок. Це перші воєнні льотчиці у державах, де іслам проголошений державною ідеологією [13]. Ця подія, на думку фахівців, має свої історичні корені. Пакистанці вважають себе спадкоємцями відомої мусульманської

Імперії Великих Моголів. У елітних монгольських сімействах жінка традиційно посідала особливе місце, вона могла навіть очолити рід, а у разі необхідності взяти зброю. Ці традиції збереглися у багатьох родинах пакистанської еліти. Не випадково саме у Пакистані з'явилася перша жінка прем'єр-міністр Беназір Брутто. Отже, ми бачимо приклад позитивного впливу традиційної спадщини народу на становище жінок.

Проаналізувавши різні аспекти взаємодії традицій та устоїв ісламських держав з правовим та практичним становищем жінок, ми дійшли до наступних висновків: патріархальна парадигма розподілу соціального простору між жінками та чоловіками у ісламських країнах підтримується цілим рядом соціальних принципів та практик. До них дослідники відносять: 1) мала кількість жінок у елітарних структурах робить їх особовий статус нижчим ніж у чоловіків; 2) спадщина тоталітарно-репресивної моделі відносин, які притаманні для патріархальної системи і державного режиму, що ввійшли у свідомість суспільства як система панування – підкорення, а не толерантність та повага до особистості; 3) недовіра основної маси населення, особливо його жіночої половини до можливості свідомого структурування відносин між людьми і віра у ірраціональний вплив долі; 4) невпевненість у власних силах та традиційно низька самооцінка жінок; 5) негативний вплив на суспільну свідомість засобів масової інформації, які у більшості рекламують сексизм, сексуальну свободу та інше. Відсутність цивілізованого підходу до проблем гендерних відносин у засобах масової інформації викликала похваллення діяльності консервативних кіл у ісламських країнах. Отже, подолання протиріч, які засновані на традиціях, звичаях та релігійних нормах національних законодавств та суспільної практики ісламських країн, з одного боку, та міжнародними стандартами о правах жінок з іншого, лежить у основі процесу ліквідації дискримінації щодо жінок.

У подальшому вивченні цієї проблеми потрібно висвітлити такі фактори впливу на специфіку правового статусу жінок: рівень соціально-економічного розвитку ісламських країн, характер політичних устроїв, проаналізувати значення та роль освіти у житті ісламських жінок, дослідити вплив боротьби жінок за підвищення їх доступу до освітянської та суспільно-політичної сфер суспільства.

#### Література

1. <http://www.podrobnosti.ua/society/2004/06/08/126014.html>
2. Назир С. Исследование положения с правами женщин на Ближнем Востоке и в Северной Африке.- М.: Фридом Хаус, 2005.
3. [www.rian.ru](http://www.rian.ru)
4. Шайдуллина Л. Арабская женщина и современность. – М.: Наука, 1978.
5. Сявош Г. Емансипація під паранджею. // Кур'єр ЮНЕСКО. – серпень, 2000.
6. Джуді В. Недосконала демократія. // Кур'єр ЮНЕСКО. – серпень, 2000.
7. Гінде Т. Жінка у лев'ячому ліві. // Кур'єр ЮНЕСКО. – серпень, 2000.
8. Полянина С. Международная защита социальных прав женщин: принципы универсальности и культурного разнообразия. // Общественные науки и современность. – 2000. - № 3. - С. 181.
9. <http://www.podrobnosti.ua/society/2004/06/08/126014.html>
10. Полянина С. Вказана праця. – С. 182.
11. О роли и месте женщины в экономике и общественно-политической жизни разных стран. // Социологические исследования. – 2000. – № 11. – С. 149.
12. [reliqare.ru/ntv.ru](http://reliqare.ru/ntv.ru)

13. [www.rian.ru](http://www.rian.ru)

УДК 316.343.37-055.2 (477)+355.02(47+57)

**Сапицька О.М.  
УЧАСТЬ СІЛЬСЬКИХ ЖІНОК В ПІДВИЩЕННІ  
ОБОРОНОСПРОМОЖНОСТІ СРСР  
(1928-середина 1933 рр.)**

*Розкривається участь селянок України в воєнізованих та військово-допоміжних гуртках та їх практична діяльність по укріпленню обороноспроможності СРСР під час проведення колективізації*

З приходом комуністів до влади в 1917 р., в Україні почалася реалізація одного із напрямків соціальної політики більшовиків - боротьба за рівноправність чоловіків і жінок у всіх сферах життя. Конституцією УСРР від 15 травня 1929 р. (Поділ I, п.15) проголошувався обов'язок всіх працюючих громадян Республіки захищати „соціалістичну вітчизну”, внаслідок чого встановлювалася загальна військова повинність, як чоловіків, так і жінок [1].

На початку 1929 р. у колгоспній системі України працювало 250 тис. жінок, або приблизно 40 % усього дорослого населення колгоспів, а на початку 1933 р. питома вага жіночої праці в суспільному сільському секторі вже складала 50 - 70 % від загальної кількості працездатних колгоспників, в окремих господарствах – до 90 % [2]. Зважаючи на цей факт, партійне та господарське керівництво проводило політику широкого залучення селянок до участі в підвищенні обороноспроможності СРСР, в більшості випадків спекуючи на патріотичних почуттях жінок.

Участь селянок України в підвищенні обороноспроможності СРСР під час початкового етапу соціалістичних перетворень на селі, на жаль, практично не досліджена в вітчизняній історичній науці. Тому, не претендуючи на остаточний результат, в даній статті нами була здійснена спроба на основі джерел, переважна більшість з яких вперше вводиться до наукового обігу, та робіт інших дослідників, в яких характеризуються загальні історичні умови досліджуваного періоду, висвітлити роль сільського жіноцтва України у підвищенні обороноспроможності СРСР.

Загострення зовнішньополітичного становища СРСР стало наявним вже в 1928 р., коли VI конгрес Комінтерну (липень-серпень 1928 р.) призвав делегатів з 57 країн світу до захисту СРСР та підтримки його зовнішньої політики [3]. Партійні органи затверджували людей у думці, що Радянський Союз з усіх сторін оточений ворогами і війна неминуча. Агітатори на селі пояснювали, що „...збройна сутичка на Далекому Сході, шалений зріст озброєння, загострення протирадянської кампанії в Англії, Франції, Німеччині, Польщі та по інших капіталістичних країнах, виразно свідчить, що капіталісти готують війну проти СРСР”.

Серед задач, які накреслювалися для підготовки оборони та підвищення обороноспроможності країни були, зокрема, наступні: якнайшвидше здійснення колективізації сільського господарства в основних (зернових) районах,

підготовка людських кадрів, технічне оснащення збройних сил, що відповідало б вимогам військового часу.

В цьому контексті сільськогосподарське виробництво розглядалося як джерело сировини для обробної промисловості, та як джерело харчування і фуражу для армії і міста (харчування самих селян до уваги не приймалося! - авт.). Сільське господарство надавало транспортні засоби (коней, підводи, машини, трактори), які були потрібні для валок, для кінноти, артилерії, та виконувало найголовніше завдання—постачало людей до армії, бо в містах населення було в чотири рази менше, ніж на селі, тому найбільша частина армії складалася з селян. Колективізація повинна була забезпечити розвиток промисловості, сприяти прискоренню розвитку всього народного господарства, за рахунок чого СРСР мав змогу зайняти належне місце на міжнародній арені. На користь створення колгоспів зазначалося, що на випадок війни буде легко евакуювати колгоспи й радгоспи, перевозити реманент, машини, запаси до інших районів і використати все їх знаряддя праці на нових ділянках. В агітації відзначали, що колгоспи мають перетворитися на фортеці оборони на селі, а територія СРСР, вкрита мережею колгоспів і радгоспів, повинна була стати для інтервентів пустелею. Організована праця колгоспників була повинна полегшувати інженерно-технічну підготовку тих чи інших районів країни, шляхів, споруджень, що мали значення для оборони [4].

З огляду на стратегічне значення сільського господарства та великі обсяги використання праці жінок в суспільному сільськогосподарському секторі, партійне керівництво з самого початку колективізації стало широко залучати жінок до участі в виконанні заходів підвищення обороноспроможності країни. Діяльність сільських жінок в цьому напрямку, окрім безпосереднього виробництва великих обсягів сільськогосподарської продукції, за рахунок якої важка індустрія, зокрема військова промисловість, отримувала необхідні кошти, здійснювалася в різних формах, а саме: участь та діяльність в воєнізованих, допоміжних військових гуртках, міжнародних громадських об'єднаннях на захист „всесвітньої революції” (Тсоавіахім, протихімічна та протиповітряна оборона, стрілецькі гуртки, зв'язок, УЧХ, МОДР); шефство над різними військовими частинами; збирання коштів для задоволення військових потреб країни (будівництво літаків та дирижаблів, накопичення коштів в військових фондах тощо).

Використовуючи патріотичні почуття жінок, селянкам доводили, що вони повинні скористатися „почесним” правом, яке їм дала комуністична партія, і яке було здобуте „в огні Жовтневої революції та кров'ю громадянської війни” – правом обороняти СРСР. Зазначалося, що жінки, які добре знають військову справу – це „міцний камінь у будівлю радянської країни”. Всеохоплююча військова агітація серед селянок принесла значні результати. Як зазначали жінки в артілі ім. Леніна Червоноградського району: „Ми всі тут заражені потребою міцнити обороноспроможність нашої країни”[5].

Основною організацією, яка була покликана втягувати населення в підготовку до оборони країни був Осоавіахім. На Україні діяв його український осередок -Тсоавіахім. На кінець 1928 р. по Україні жінок-членів Тсоавіахіму було 90350, в військово-стрілецьких гуртках-7453, жіночий актив УЧХ складав 28,8 % [6]. Загони Тсоавіахіму проводили виходи в поле та маневри. Наприклад, в 1929 р. Київська організація Тсоавіахіму провела маневри, в яких брали участь біля 20 % жінок від загальної кількості учасників [7].

Серед жінок проводили роз'яснювальні бесіди для їх залучення в гуртки „Першої допомоги” та стрілецькі гуртки [8]. В 1929 р. в стрілецьких гуртках

Полтавщини нараховувалось 5 тис. стрільців, з яких половину становили жінки-селянки, в Чутівському районі організовувались окремі жіночі стрілецькі бригади [9]. Проводилися спеціальні жіночі стрілецькі змагання. Взагалі, жіночих стрілецьких гуртків було досить багато по всіх районах України, що свідчить про масштаби залучення жінок в суспільне виробництво, адже в Конституції УСРР 1919 р. зазначалось, що „захищати соціалістичну Батьківщину зі зброєю в руках” могла тільки та частина населення, яка працювала в державному секторі.

Всім партійним та виробничим осередкам наказувалося взяти тверду настанову на масове залучення робітниць і селянок до гуртків Повітряно-Хімічної Оборони, бо, як зазначалося в Постанові „...в майбутній війні в першу чергу працею жінок доведеться організувати протихімічну оборону”. [10]. Практична користь від цих занять для селян, на думку агітаторів, полягала у можливості застосування знань при боротьбі зі шкідниками та бур'яном в сільському господарстві. Жіноцтво призивали створювати санітарні гуртки, які могли бути в нагоді не лише „в майбутню війну”, а й в повсякденному житті колгоспів.

Вік жінок, які ставилися на військовий облік після закінчення воєнізованих курсів Тсоавіахіму, шкіл і курсів по лінії УЧХ, медтехнікумів та інших воєнізованих курсів, був знижений до 18 років замість 22 [11]. Згідно наказу Реввійськради СРСР від 30 квітня 1930 р. дозволялося приймати жінок з 18 років до наступних військових шкіл: збройно-технічної, артилерійсько-технічної, військово-топографічної, зв'язку, військових сполучень і до військово-медичної академії.

Матеріальне зміцнення сільських осередків Тсоавіахіму наприкінці 1930 р. проводилося не лише центральним фінансуванням, а й шляхом сплати членських внесків та грошових відрахувань сільськогосподарських підприємств від так званих „гектару оборони”, „снопа оборони” тощо [12].

В 1931 р. наказувалося „розгорнути роботу по організації в кожному колгоспі осередку Тсоавіахіму..., з залученням...жіноцтва і молоді зі 100% охопленням”. В бюлетені ВУР Тсоавіахіму №3 від 5.03.1931 р. пропонувалося перетворити осередки Тсоавіахіму при МТС на зразкові серед всіх осередків на селі, для чого на військову пропаганду при МТС виділялося 1,2% від бюджету кожного осередку [13]. Особливу увагу повинні були приділяти питанням підвищення сільськогосподарської кваліфікації в першу чергу колгоспниць і радгоспниць, шляхом їх залучення на машинні та тракторні курси. Як надалі показав досвід, якщо людина могла керувати трактором, то могла керувати і танком.

Партійні органи закликали жінок бути готовими до оборони країні і прямо говорили про те, що в майбутньому весь тягар війни в тилах буде покладений на жінок. Вказувалося, навіть, що „...інтервенція, яка мала вибухнути навесні [1931 р.] зірвалась”, тому зустріч свята 8 березня ударною роботою та соціалістичними темпами „...буде найкращою допомогою нашим закордонним сестрам, що б'ються на барикадах, що сидять в тюрмах за революцію” [14].

На відзначення 14 річниці Червоної армії в лютому 1932 р. партійні органи закликали колгоспниць України взяти поголовну участь в організаціях Тсоавіахіму. На Мелітопільщині в 1932 р. в осередках Тсоавіахіму жінки склали 4555, що становило 1/3 від загальної кількості учасників. В Таращі в організації Тсоавіахіму брали участь 786 робітниць і колгоспниць. На Полтавщині за 1932 р. планувалося залучити в лави Тсоавіахіму 17 тис. робітниць і колгоспниць. На Полтавщині в 1932 р. в стрілецьких гуртках

навчалось 214 жінок, 10 колгоспниць виявили себе найкращими стрільцями. Серед робітниць та селянок Полтавщини військову техніку вивчали 531 жінка, 85 жінок закінчили курси військово-повітряної оборони, 6500 жінок вивчали засоби протиповітряної оборони, в УЧХ було об'єднано 4200 жінок [15]. В с. Зачепилівка Червоноградського району влітку 1932 р. існувало чотири артлі, в кожній був заснований осередок Тсоавіахіму, де займалися 300 жінок з загальної кількості в 700 чоловік. В стрілецьких гуртках налічувалося 126 чоловік, з яких 54 становили дівчата, 11 з яких були зразковими стрілками, двоє – Паша Дубіна та Тетяна Запорожець вибивали по 47-49 очок з 50 можливих [16]. Навіть під час польових робіт, коли по декілька днів ночували в полі, жінки навчалися військовій справі – в перервах.

Селянок залучали і до діяльності в рамках МОДР - Міжнародної організації допомоги борцям революції, відомої за рубежом як «Міжнародна червона допомога». Як зазначає А.О.Климов, через осередки МОДР здійснювався цілеспрямований ідеологічний вплив на населення [17]. На Україні в 1928 р. участь жінок в організаціях МОДР становила 19,7% [18]. При всіх керівних органах МОДР повинна була бути окрема людина, що мала „спецзавдання” про роботі з жінками. З делегатками для роботи МОДР проводили бесіди про „жертв білого терору”, висвітлювали становище жінок-революціонерок, робітниць та селянок і капіталістичних країнах. Для більшого залучення жінок у свої лави, організації МОДР брали шефство над жіночими тюрмами, проводили курси по вивченню іноземних мов тощо [19]. Селянкам читали лекції і доклади про міжнародне становище, обговорювали та пояснювали в ідеологічних рамках питання про життя в капіталістичних країнах. В Тростянецькому районі, наприклад, в 1929 р. на кущових зборах селянок чотирьох сіл, де були присутніми 100 жінок, після доповіді ними було винесено протест проти „бандитського наскоку китайських імперіалістів та білогвардійців на Східно-Китайську залізницю...наскоків на кордон та вбивства прикордонників”[20].

Такі акції безпосередньо ніяк не впливали на події за кордоном, але привчали радянських людей до неминучості майбутньої війни, заохочували сплачувати внески до військових фондів різного призначення, ефективно залучали жіноцтво до занять у воєнізованих гуртках та до збору коштів на різну міжнародну допомогу. Наприклад, в с. Любимівка Ровенецького району на Луганщині, під час святкування 8-го Березня 1928 р., жінки-делегатки через лотерею зібрали 19,25 руб. на допомогу польським політв'язням [21]. На початку 1931 р. Новоградволинські колгоспниці взяли шефство над політв'язнями Луцької в'язниці, для яких 15 бригад з 70 жінок зібрали 1 тис. руб. В Коларівцях делегатки за півроку зібрали 64 т. пшениці та 1600 руб. на користь політв'язнів в капіталістичних країнах і 1400 руб. на користь потерпілих від землетрусу [22]. В с. Кадомка Ржищівського району делегатки зібрали 154 руб. на допомогу політв'язням [23]. Колгоспниці разом з робітницями України зібрали 4276 руб. на допомогу ув'язненим революціонерам капіталістичних країн [24].

В 1932 р. проголошувалося, що участю в МОДР мало бути охоплено 100 % колгоспників та колгоспниць[25].

З метою ширшого залучення жінок в воєнізовані гуртки держава навіть вживала заходи по поліпшенню їх побуту. Постановою ЦК ВКП(б), „ Про підготовку трудящих жінок до оборони країни” від 18.01.1929 р. Відділу Робітниць та Селянок ЦК ВКП(б) наказувалось намітити план розширення мережі ясел, дитсадків, дитячих площадок з метою вивільнення додаткового часу та полегшення підготовки селянок до оборони країни.

З 1.10.1930 р. Всесоюзній Спілці сільськогосподарських колективів „Колгоспцентр” було наказано встановити зв'язки колгоспів з частинами Червоної Армії [26]. Жіночі виробничі сільськогосподарські бригади, сільські жіночі делегатські збори масово брали шефство над окремими частинами РСЧА та через газети та журнали сповіщали своїх підшефних про власні успіхи в справі колективізації.

Щодо забезпечення армії військовою технікою, зокрема авіаційних частин, то радянська пропаганда закликала на кожен ворожий літак протиставити два „червоних”. В пресі всіляко підкреслювалося, що українські селянки мають борг перед збройними силами, і для того, щоб його сплатити, потрібно збирати кошти на будівництво літаків. Будівництво літака „Селянка (Колгоспниця) України” було запропоновано в лютому 1930 р. на районній конференції трудящих селянок та колгоспниць Жовнинського району на Кременчуччині. Вже під час конференції делегатки здали 12,4 кг срібла та 44 г золота, що в перекладі на гроші становило 449,53 руб.[27]

23 березня 1932 р. збройним повітряним силам СРСР були передані літаки „Колгоспниця України” та „Восьме березня”, які були побудовані на кошти, що їх зібрали делегатки та колгоспниці дев'ятнадцяти передових районів і колгоспів України. До цього редакція журналу „Колгоспниця України” вже передала до військових повітряних сил СРСР літаки „Делегатка України” та „ім. Клари Цеткін”. Окрім цих чотирьох літаків, селянки також збирали кошти і на літак „Комунарка України”.

На міжрайонному зльоті передовиків-будівниць літаків, який відбувся в Кіровограді в березні 1932 р., жінки-делегатки Васильківського району закликали почати будівництво ескадрильї ім.8-го березня. Одразу на зльоті вони зібрали у фонд нових літаків 1 тис. руб. Робітниці і селянки Полтавщини, прийнявши заклик, у фонд ескадрильї здали 14 тис. руб.[28] Взагалі, на два нові літаки потрібно було зібрати 80 тис. руб., а на 20 травня 1932 р. вже було зібрано 50 тис. рублів [29], що красномовно свідчить про масштаби охоплення сільського жіноцтва „кампанією по укріпленню обороноспроможності”. Всі зібрані кошти на побудову літаків перераховувалися до Держбанку на рахунок №86316 [30].

Селянки приймали участь і в зборі коштів на будівництво 11 літаків „селянська взаємодопомога”, зобов'язання на будівництво яких було прийнято третім всеукраїнським пленумом СТВ в 1930 р.[31] Сільські жінки також збирали кошти на будівництво дирижаблів „Правда”, „Колгоспник” та „Клім Ворошилов” [32].

На будівництво літаків та дирижаблів жінки здавали не лише безпосередньо гроші. Селянки віддавали свої прикраси „на знак протесту проти бандитських наскоків та обстрілів наших кордонів китайськими імперіалістами” [33]. Жінки збирали брухт та утильсировину, відраховували трудовні, віддавали пшеницю, здавали облігації, золото, срібло, мідь, старі гроші з драгметалів, власні обручки, персні, хрестики, ланцюжки, сережки, дукачі, годинники, металеві чарки, ложки, виделки, тарілки, чашки, медалі, свічники, рушники, полотно, хустки, сорочки, сукні, дитячі пальта, відводили 2-3 рядки кукурудзи, сояшників, картоплі, грядки городини, плодові дерева, врожай з яких здавався в фонд побудови літаків, призначали дні, в які все надоєне молоко здавалося для побудови літаків.

Селянок закликали здавати всі речі, що „нагадували ланцюги рабства, темряви та релігійних забобонів”, віддавати золото і срібло як „пережиток релігійного культу та темряви” [34]. Жінки закликали одна одну до збору коштів

через стінгазети, в пресі всіх рівнів. Слухачки різних сільськогосподарських курсів виділяли гроші зі своїх стипендій. Доходило навіть до того, що, сповіщаючи журнал „Селянка (Колгоспниця) України” про суму зібраних коштів в тому, чи іншому селі, жінки вибачалися за малу суму переказаних коштів „через те, що село в нас дуже бідне...”, [35]. Тобто, селянки віддавали останнє, та ще й вибачалися за це!

Був створений так званий „фонд оборони”, до якого вже на початку 1930 р. надійшло 6 млн. зібраних рублів. З 15 по 25 грудня 1930 р. проводилася „Декада оборони”, під час якої партія продовжувала нагнітати „оборонну істерію” в народі: „Соціалістичне будівництво Радянського Союзу, зокрема могутня хвиля колгоспного руху...викликають оскаженілу лють і злобу з боку класового ворога як в середині нашої країни, так і по за її межами...У відповідь... ми мусимо активізувати робітництво, селянство й зміцнити колгоспні лави для організації революційного опору...”[36].

В соціалістичні свята активізувалися збори коштів на оборону серед жіноцтва: „дні дирижабля” (17 січня); „день Робітничо-Селянської Червоної Армії” (23 лютого); „міжнародний жіночий день” (8 Березня); „міжнародний день солідарності трудящих” (1 травня); „міжнародний противоєнний день” (1 серпня); „день колективізації та врожаю” (15-25 жовтня). Наприклад, на зльоті колгоспниць, одноосібниць, радгоспниць і робітниць Харківської приміської смуги на початку 1931 р. делегатки закликали жінок: „...свято 8 Березня проходить в умовах загрози військового нападу...Ось чому, святкуючи 8 Березня, ми повинні перетворити його на боротьбу проти підготовки війни...”[37]

Отже, багато в чому завдячуючи відданій праці та патріотизму сільських жінок, за роки першої п'ятирічки СРСР перетворився на країну, яка мала достатньо підготовлених людських ресурсів та була спроможна масово виробляти зброю для оборони, що і відмічалось на січневому (1933 р.) об'єднаному пленумі ЦК і ЦКК ВКП(б) [38].

#### Список скорочень

**ВУР** – Всеукраїнська Рада

**МОДР** - Міжнародна організація допомоги борцям революції

**МТС**- машинно-тракторна станція

**Осоавіахім** - Організація сприяння обороні та авіаційно-хімічному будівництву СРСР

**РСЧА** – Робітничо-Селянська Червона Армія

**СТВ** – Селянські Товариства взаємодопомоги

**Тсоавіахім**-Товариство сприяння обороні та авіаційно-хімічному будівництву УСРР

**УСРР** – Українська Соціалістична Радянська республіка

**УЧХ** – Українське товариство Червоного хреста і Червоного півмісяця

**ЦК** – Центральний Комітет

**ЦКК** – Центральний Комітет Комітетів



Рис.1. Селянки вчаться стріляти.

#### Література

1. Конституція УСРР (Від 15 травня 1929 р.). // Історія української Конституції - К.:Право,1997.-С.194.
2. Кульчицкий С.В. и др. Становление основ социалистического уклада жизни крестьянства УССР./ С.В. Кульчицкий, С.Р.Лях, В.И.Марочко; АН УССР, Ин-т истории.-К.:Наукова думка,1988 – С.95.
3. Лекции по истории КПСС. Выпуск второй. /Под ред. Кретьова Ф.Д.-изд.2-е.- М.:Мысль,1968.-С.479.
4. Селянка України.-1930.-28 лютого.-№ 4.-С.10-11.
5. Колгоспниця України.-1931.-30 липня.-№ 14.-С.4.
6. Державний архів Луганської області (ДАЛО).Ф.П-34. Луганський окружком КП(б) України (м.Луганськ).-Оп.1.-1922-1930.-Спр.844.Директивні вказівки ЦК ВКП(б), ЦК КП(б)У та листування про роботу серед жінок.-13.01.1928.-30.12.1928.- арк.191.
7. Селянка України.-1929.-12 липня.-№13.-С.12.
8. Центральний Державний архів Вищих органів влади (ЦДАВО). Ф.559. Всеукраїнський союз сільськогосподарських колективів і його ліквідком /об'єднаний фонд/ м.Харків. – Оп.1. – 1927-1933 рр. – Спр.330. Документи про організацію осередків Осоавіахіму в колгоспах України (протоколи, бюлетені, переписка). – 11.11.1930. – 16.05.1931.-арк.31.
9. Селянка України.-1929.-12 жовтня.-№19.-С.14.
10. Центральний Державний архів громадських об'єднань (ЦДАГО). Ф.1. Центральний комітет Комуністичної партії України (документи відділів ЦК КП(б)У) – Оп.21. Документи інформаційного і організаційно-інструкторського відділів ЦК КП(б)У з питань військово-мобілізаційної роботи.-1924-1935 рр. – Спр.34. Директивні листи, положення ЦК ВКП(б), ЦК КП(б)У до ЦК Компартії та окружних, партійних комітетів з питань військово-мобілізаційної та оборонної діяльності, роботи серед жінок в період мобілізації. – 12.01.1929-21.11.1929.- арк.1-2.
11. ЦДАВО. Ф.559.– Оп.1. – Спр.330.-арк.7.
12. Там само.-арк.1-а.
13. Там само.-арк.8.
14. Селянка України.-1931.-15 лютого.-№3.-С.18.
15. Колгоспниця України.-1932.- 30 березня.-№ 5-6.-С.11,12.
16. Колгоспниця України.-1932.- 15 червня.-№ 11.-С.9.
17. Климов А.О. Документи Державного архіву Луганської області про діяльність місцевих осередків МОДРу у 1928-1930 рр. //Вісник СНУ ім. В.Даля.-№5 (63).- 2003.- С.244.
18. ДАЛО.Ф.П-34.-Оп.1.- Спр.844.- арк.192.
19. Там само.- арк. 69,70,72.
20. Селянка України.-1929.-12 жовтня.-№19.-С.14.
21. ДАЛО.Ф.П-34.-Оп.1.-Спр.847. Плани, заходи, звіти окружкому та райпарткомів про проведення Міжнародного жіночого дня 8-го Березня.- 7.02.1928.-9.05.1928.- арк.41.
22. Колгоспниця України.-1931.- 5 серпня.-№ 15.-С.6.
23. Селянка України.-1931.-15 лютого.-№3.-С.21.
24. Колгоспниця України.-1931.-15 травня.-№ 9.-С.13.
25. ДАЛО.-Ф.Р-1107. Луганська районна колгоспна спілка „Райколгоспспілка”. - 1928-1932 рр.- О.1.-1928, 1929, 1931,1932 рр.-Спр.4. Листування з правлінням „Укрколгоспцентр”, колгоспами Луганського району про організаційно-культурно-масову роботу в колгоспі, про ліквідацію неписьменності, підготовці та проведенню посівної кампанії, про організацію громадського харчування, про збір коштів на будівництво літака „Коллективіст України” та інше.-26.12.1931.- 20.10.1932. - арк.18.
26. ЦДАВО. Ф.559.– Оп.1. – Спр.330. -арк.3.
27. Селянка України.-1930.-28 лютого.-№ 4.-С.1.
28. Колгоспниця України.-1932.-30 березня.-№5-6.-С.10-12.
29. Колгоспниця України.-1932.-15 червня.-№11.-С.9.

30. Селянка України.-1931.-15 лютого.-№3.-С.6.  
 31. Українська РСР. Вісник соціального забезпечення.-1930.-№7-8.-С.11.  
 32. Селянка України.-1931.-15 січня.-№1.-С.14.  
 33. Селянка України.-1929.-19 листопада.-№21.-С.14.  
 34. Селянка України (СУ).-1931.-30 квітня.-№7-8.-С.8.;Колгоспниця України (КУ).-1931.-15 жовтня.-№ 19.-С.1.;СУ.-1930.-15 березня.-№5.-С.1.; СУ.-1930.-25 березня.-№6.-С.14-15.; СУ.-1930.-30 червня.-№12.-С.19.; СУ.-1929.-15 квітня.-№7.-С.15.; СУ.-1929.-15 жовтня.-№19.-С.6.; СУ.-1930.-30 травня.-№10.-С.7.  
 35. Селянка України.-1930.-15 квітня.-№7.-С.15.  
 36. ЦДАВО. Ф.559.– Оп.1. – Спр.330.-арк.3.  
 37. Там само.-арк. 79-81.  
 38. История Коммунистической партии Советского Союза. В 6 т. Т.4. Кн.2./ Под ред. Поспелова П.Н. – М.:Политиздат,1971.-С.211.

УДК 378 (477)

**Сафонова Н.М.**

**ДО ПИТАННЯ ЗМІН У ВІТЧИЗНЯНІЙ ВИЩІЙ ОСВІТІ СУВЕРЕННОЇ УКРАЇНИ**

*Автор аналізує тенденції динаміки і особливості діяльності професорсько-викладацького складу вищих навчальних закладів суверенної України.*

Вітчизняна система вищої освіти зазнала значних перетворень за роки незалежності України. Проблема модернізації вищої школи розглянута у досить широкому колі наукових праць та публікацій. Серед них дослідження Алексєєва Ю.М., Андрущенко В.П., Батченка Л.В. та Череватського Д.Ю, Журавського В.С., Кременя В.Г., Кігеля Р.Ю., Литвина В.М., Навроцького О.І., Черевичного Г.С., Яблонського В.А. та ін.

Становлення національної державності цілком логічно актуалізувало питання щодо якісного оновлення гуманітарної сфери освіти, котра мала стати, без перебільшення, центральним, ключовим елементом формування нової освітньої ідеології в Україні, активно впливати на процеси державотворення, реформаторського поступу, консолідації українського народу. Принципи гуманітарної освіти радянської школи, засновані на моноідеології, ідеалах і цінностях соціалізму, методології марксизму, не витримали випробувань часом. Життя та практика зумовили необхідність переосмислення та трансформації системи гуманітарної освіти. Маючи характер однієї з магістральних загальноосвітніх тенденцій, гуманізація та гуманітаризація освітньої галузі передбачали рішуче подолання згубних наслідків технократизму, теоретико-методологічного консерватизму, застарілих стереотипів і штамів минулого в організації навчально-виховного процесу, наповнення його новим змістом, а отже, й вихід на якісно нові параметри та стандарти функціональної підготовки молодих спеціалістів. Фактично йшлося про необхідність формування гуманістичної моделі фахівця нового типу, всебічно озброєного основами знань не тільки з обраної професії, а й чіткими світоглядними орієнтирами,

широким соціальним мисленням, науковим баченням загальної картини світу.

Пошук нової моделі гуманітарної освіти, її приведення до тієї системи цінностей, духовних орієнтирів і соціальних нормативів, які визначають поступальний рух людської цивілізації на зламі тисячоліть, здійснювалися ВНЗ у досить суперечливій, неоднозначній суспільній атмосфері, за умов наростання економічних та моральних труднощів. Не вистачало підготовлених до роботи в нових умовах кадрів, навчально-методичної літератури, державних стандартів тощо. Тому багато ВНЗ змушені були йти традиційним у таких випадках шляхом проб та помилок, самостійно шукати оптимальні рішення. Не одразу цей сектор у вищій освіті набув нарешті певної стабільності та визначеності. Окремі ВНЗ розробили та розпочали реалізацію власних концепцій викладання соціально-гуманітарних дисциплін, створювались різні моделі поглиблення процесу гуманізації та гуманітаризації навчання з урахуванням специфіки підготовки фахівців того чи іншого профілю, нагромаджувався значний позитивний досвід організації навчально-виховної роботи у цьому напрямку. Відбувалося істотне розширення і зміцнення гуманітарної компоненти навчально-виховного процесу, створення і впровадження нових концептуальних засад, форм і методів діяльності. При цьому суттєво зростала і роль україністики, дисциплін українознавчого циклу в національно-громадянському вихованні молоді, формуванні в неї здатності синтезувати національні й загальнолюдські надбання.

В цей час набула нового напрямку діяльність соціально-гуманітарних кафедр, зміцнився їх кадровий корпус, розширився блок дисциплін, що викладались, з'явилися нові спеціальності та спеціалізації, структурні підрозділи гуманітарного спрямування. Значний досвід такої роботи було накопичено рядом вищих навчальних закладів. Так, у Дніпропетровському металургійному інституті (нині — Національна металургійна академія України) з метою гуманізації технічної освіти у 1992 р. було створено спеціальний гуманітарний факультет. До його складу увійшли кафедри історії та українознавства, філософії, соціології та політології, іноземних мов, фізичного виховання, а з 1995 р. ще й кафедра основ творчості та інтелектуалізації. Протягом наступних років поряд з організацією навчального процесу за всіма формами навчання гуманітарний факультет здійснював підготовку студентів з другої гуманітарної спеціальності за напрямками: менеджмент, маркетинг, біржова та банківська діяльність, програмування, психологія, соціологія, політологія, перекладацька справа, виробництво художніх виробів тощо. Досвід ДМеті з навчання студентів творчості узагальнило Міністерство освіти України і в 1993 р. створило на його базі Головний науково-освітній центр «Творчість» на чолі з відомим в Україні науковцем — проф. Г.С. Пироговим. Основні завдання Центру полягали у визначенні науково-інформаційного й кадрового забезпечення, а також широка організація навчання творчості у вузах. Тут уперше в Україні була розроблена й реалізована концепція неперервного навчання творчості, сформована науково-інформаційна база навчального процесу, підготовлені перші типові навчальні програми для загальноосвітніх шкіл і ВНЗ, здійснена їх апробація; на базі згаданого Центру відбулася серія нарад-семінарів викладачів.

Пошук методів підвищення гуманістичних потенцій спонукав Раду з гуманітарної освіти, започатковану в стінах Дніпропетровського інженерно-

будівельного інституту (з 1994 р. — Придніпровська державна академія будівництва та архітектури), паралельно з відродженням у навчальному процесі кращих духовних традицій українського народу ініціювати створення нових структурних підрозділів, які мали б гармонізувати діяльність ВНЗ з новими економічними умовами. Так виникає Придніпровський регіональний центр енергодосліджень та енергоефективних технологій у будівництві та комунальному господарстві, комплексний відділ проблем будівництва у складних умовах і випробувань будівельних матеріалів і конструкцій, дві міжкафедральні лабораторії— випробувань будівельних матеріалів, виробів і конструкцій та експериментальних досліджень навчального процесу, лабораторія «Діагностика» тощо. Діяльність цих структур, окрім вирішення суто професійних завдань, допомагала одночасно формувати й гуманістичну модель фахівця нового типу, складовими якої було прищеплення нового світогляду, нового мислення, усвідомлення нової картини світу. В Національному гірничому університеті (ректор – академік НАН України проф. Г.Г. Півняк) з 1999 р. діяв Гуманітарний інститут, головне завдання якого полягало в координації форм і методів гуманітарної роботи структурних підрозділів НГУ, впровадження нових, перевірених практикою, технологій впливу на студентів, удосконалення методології викладання соціально-гуманітарних дисциплін. Творча праця колективу кафедри отримала визнання за межами НГУ. У 1991 р. в Дніпропетровському національному університеті виникає Центр гуманітарних проблем освіти. Він став головною координуючою ланкою в системі організаційного та науково-методичного забезпечення усіх напрямів цієї багатопланової діяльності. У Всеукраїнській науково-теоретичній конференції «Україна в XXI столітті: перспективи розвитку гуманітарних наук та освіти», проведеній у травні 2000 р. на базі ДНУ, взяли участь вчені багатьох вищих навчальних закладів, наукових центрів країни. За участю багатьох вищих навчальних закладів у 1998 р. відбувся всеукраїнський науково-методичний семінар «Сучасні засоби навчання для гуманітарної освіти». Ініціативна група Гуманітарного центру ДНУ, очолювана проф. А.М. Поповським, розробила проект «Українським університетам — українську мову». Помітний вплив на процеси гуманізації освіти, утвердження в українському суспільстві демократичних цінностей справляло об'єктивне пізнання історії України, у тому числі і її недавнього минулого. Вагомі здобутки у ґрунтовному вивченні багатьох актуальних проблем внесли професори-історики А.Г. Болебрух, І.Ф. Ковальова, С.І. Світленко, О.А. Удод, В.В. Підгаєцький, відомий фахівець з воєнної історії України козацької доби І.С. Стороженко – один з ініціаторів і творців пам'ятника на честь знаменитої Жовтоводської битви.

Значною зміною в реформуванні української вищої школи стало корегування структури предметів. У цьому відношенні зменшилася частка студентів, які навчалися інженерним спеціальностям та вивчали природничі науки. Проте збільшилась кількість студентів, які вивчають право, економіку, бізнес тощо. Можна погодитись з думкою дослідників Я.Ширмера та Д.Снелбекера, які вважають, що найуспішнішими у перехідному періоді від тоталітарного суспільства до демократії вважаються країни з високою часткою студентів, які вивчають суспільні науки, та меншою часткою студентів, які вивчають природничі (інженерні) науки. На середину 90-х рр. такими країнами були Словенія, Польща та Естонія, стосовно ж України аналогічні процеси лише набували чинності [1,43].

України профільні пріоритети абітурієнтів змінилися. Так, вже на початок 2002 р. порівняно з 2000 р. кількість зарахованих за галузями знань за державним замовленням з гуманітарних дисциплін збільшилася на 6,3%, права – на 19%, а економіки, комерції та підприємництва на – 19,4% [2]. У той же час кількість зарахованих за напрямом “Інженерія” підвищилася лише на 3,7%. Отже, аналізуючи наведені цифрові дані, можна заключити, що поряд із зростанням чисельності студентів гуманітарного напрямку, стабілізувався також обсяг державного замовлення, став домінуючим попит абітурієнтів щодо спеціальностей технічного і технологічного профілів.

Перебудова системи підготовки фахівців у вищих навчальних закладах зумовила виникнення нових підходів до розроблення форм та методів навчання, тобто педагогічних технологій. З них на цьому етапі найбільш актуальними виявилися інформаційні та комунікаційні, інтерактивні, традиційні. Активного впровадження набуло дистанційне навчання, застосування інформаційних мереж, засобів масової інформації та телекомунікаційного зв'язку, що вимагали набуття відповідних компетентностей.

На початку 90-х рр. ХХ ст. в Україні з'явилась реальна можливість більш динамічного розвитку зв'язків із навчальними закладами Західної Європи, Сполучених Штатів Америки та інших держав. Зокрема, Закон України «Про освіту» (травень 1991 р.) містив розділ «Міжнародне співробітництво». В ньому закладам освіти, науковим, науково-виробничим установам системи освіти, органам державного управління освітою надавалося право: 1) укладати договори про співробітництво, встановлювати прямі зв'язки із закладами освіти, науковими установами освіти зарубіжних країн, міжнародними організаціями, фондами тощо відповідно до чинного законодавства України; 2) здійснювати зовнішньоекономічну діяльність відповідно до законодавства на основі договорів, укладених ними з іноземними юридичними, фізичними особами, мати власний валютний рахунок, створювати спільні підприємства [3,37]. У першій половині 90-х рр. ХХ ст. однією з форм міжнародного співробітництва пострадянських країн з іншими державами, в т.ч. і США, виявилось сприяння навчанню студентів в зарубіжних навчальних закладах. Частка українських студентів, які навчалися у вищих навчальних закладах США у середині 90-х рр. ХХ ст., виявилась найбільшою у порівнянні з ситуацією в інших колишніх радянських республіках і навіть окремих країнах Східної Європи. Це доводило зацікавленість України у взаємних контактах в освітянській сфері, наближало новий етап розвитку Болонського процесу за участю східноєвропейських пострадянських держав. Процес цей поглибився «Положенням про державний вищий навчальний заклад», затвердженим Кабінетом Міністрів України 5 вересня 1996 р. Ним визначалось, що вищий навчальний заклад мав право на встановлення міжнародних зв'язків згідно з чинним законодавством. До основних видів зовнішньоекономічної діяльності вищого навчального закладу відносилось навчання іноземних студентів, післядипломна підготовка та підвищення кваліфікації фахівців, підготовка науковців; організація спільної підготовки і стажування студентів; проведення спільних наукових розробок; виконання наукових робіт за грантами, започаткованими фондами іноземних держав; здійснення інших видів зовнішньоекономічної діяльності, передбачених чинним законодавством. Пожвавилось виконання робіт за грантами, започаткованими фондами; залучення вчених з інших країн до викладацької роботи у ВНЗ, а також благодійних внесків, які використовувались згідно з законодавством; впровадження освітньої діяльності, пов'язаної з навчанням іноземних студентів, підготовка наукових кадрів для іноземних держав; спільна

видавнича діяльність тощо. Співробітництво вищих навчальних закладів України з міжнародними організаціями та установами (ЮНЕСКО, ЮНІСЕФ, Європейським Союзом, Радою Європи), Світовим банком, зарубіжними освітянськими фондами, певними вищими навчальними закладами впроваджувалось на дво- та багатосторонній основі. Такі поняття, як франчайзинг, валідаційна угода, закордонний кампус, транснаціональна освіта стали повсякденними реаліями нового століття. Останнє водночас є очевидним викликом і національній системі забезпечення якості освіти.

Одним із перших встановив контакт із вищими навчальними закладами зарубіжних країн Національний технічний університет «Київський політехнічний інститут». У 2004 р. він мав 94 договори про співпрацю з університетами в 34 країнах світу. Цікавий досвід набув Львівський національний університет імені Івана Франка. На початку 2003-2004 н.р. у його складі працювало 17 факультетів, які встановили тісні зв'язки з вищими навчальними закладами Німеччини, США, Канади, Франції, Австрії, Бельгії, Великобританії, Росії, Чехії, Болгарії, Португалії, Румунії, Молдови. Плідними стали контакти цього вузу з польськими навчальними закладами і науковими установами. Ефективними формами співробітництва науковців стали міжнародні конгреси, конференції, сесії, обмін викладачами для читання курсів лекцій, педагогічне та наукове стажування. У 2001 р. за безпосередньою участю Львівського національного університету імені І. Франка створений Європейський колегіум польських і українських університетів (м. Люблін).

Питання інтеграції України в європейський освітній простір у рамках Болонської декларації акцентувало увагу на небезпеці сліпого копіювання інноваційних процесів в освіті. Застереження зводяться до упередження механічного копіювання реформи замість того, щоб приділяти головну увагу умовам, у яких можливий її успіх. Узагальнивши набутий вузами досвід, колегія Міністерства освіти і науки України 24 квітня 2003 р. прийняла рішення «Про проведення педагогічного експерименту щодо запровадження кредитно-модульної системи організації навчального процесу у вищих навчальних закладах III-IV рівнів акредитації». В ньому зазначалось, що «однією з передумов входження України до єдиного Європейського та Світового освітнього простору є запровадження у системі вищої освіти Європейської кредитно-трансферної та акумулюючої системи (ECTS), що функціонує на: інституціональному, регіональному, національному та європейському рівнях і є ключовою вимогою Болонської декларації 1998 року»[4,34]. У першій половині 2003 р. визначився склад учасників педагогічного експерименту та було проведено розподіл напрямів підготовки за галузевими групами вищих навчальних закладів III-IV рівнів акредитації; почалося створення відповідних робочих груп у вищих навчальних закладах. До початку нового навчального року була розроблена програма проведення педагогічного експерименту, а вже наприкінці 2003 р. – нормативна база для забезпечення його реалізації. 23 січня 2004 р. Міністерство освіти і науки України затвердило програму, тимчасове положення про організацію навчального процесу в кредитно-модульній системі підготовки фахівців та план заходів щодо їх реалізації, перелік вищих навчальних закладів III-IV рівнів акредитації, що заявили про участь в експерименті щодо її запровадження. Програмою передбачалось, що впровадження кредитно-модульної системи організації навчального процесу у вищих навчальних закладах III-IV рівнів акредитації відбуватиметься у два етапи. Протягом першого етапу (2003-2004 рр.) передбачалось розробити навчально-методичні матеріали, визначити зміст освіти і форми організації

навчального процесу, провести їх апробацію в експериментальних групах, визначити напрями підготовки фахівців за певними спеціальностями. В межах другого етапу (2005-2008 рр.) передбачається внесення коректив до експериментальних матеріалів та їх апробація на більшому масиві учасників експерименту. На початку 2004 р. заявили про участь в педагогічному експерименті щодо запровадження кредитно-модульної системи організаційно-навчального процесу 45 університетів, 8 академій, 5 інститутів. Наказ Міністерства освіти і науки від 23 січня 2004 р. визначив сім регіональних базових вищих навчальних закладів, які координували діяльність певних закладів, що брали участь в проведенні експерименту: Київський національний університет імені Т. Шевченка, Національний технічний університет «Київський політехнічний інститут», Національний університет «Львівська політехніка», Тернопільський державний педагогічний університет імені Володимира Гнатюка, Харківський національний університет радіоелектроніки, Одеський державний економічний університет, Національний гірничий університет [5]. Зацікавленість у ефективній перебудові навчально-виховного процесу висловлюють обидва його безпосередні учасники: викладачі і студентство. Так, у травні 2005р. для вирішення широкого спектра питань, пов'язаних із наукою та освітою, було створено Громадську раду освітан і науковців України. Останні на початку нового 2005-2006 н. р. створили Всеукраїнську студентську раду, щоправда, з ініціативи МОН, але ця пропозиція “згори” про необхідність створення органів студентського самоврядування викликала зрозуміле бажання з боку представників молоді опікуватися не лише соціальними питаннями стипендії, гуртожитку, а й певним чином впливати на характер змін у навчальному процесі.

Отже, аналіз діяльності ВНЗ в досліджуваний період дозволяє заключити, що стратегічний напрям організаційної перебудови вищої школи суверенної України був пов'язаний з переходом до багатоступеневої, гнучкої, відкритої, територіально розосередженої і, головне, самодостатньої моделі вищого навчального закладу, здатного оперативно й адекватно реагувати на вимоги та реалії часу, швидко адаптуватися до нинішньої демократичної парадигми суспільних перетворень, ринкового маневрування. Протягом 90-х рр. XX – на початку XXI ст. переосмислення та трансформація системи гуманітарної освіти призвели до появи нових навчальних дисциплін, збагачення навчально-виховного процесу через гуманізацію та гуманітаризацію. За цих умов зросла роль україністики, дисциплін українознавчого циклу та курсу історії України в національно-громадянському вихованні молоді, формуванні у студентів здатності синтезувати національні й загальнолюдські надбання. Перебудова діяльності ВНЗ викликала застосування нових освітніх технологій, пов'язаних з використанням комп'ютерних технологій, поширення дистанційної форми навчання, впровадження кредитно-модульної системи організації навчального процесу тощо. В нових умовах відбувається зміщення акцентів з навчальної роботи на методичну для викладачів та з навчальних занять на самостійну – для студентів. Більш динамічного розвитку набули зв'язки із навчальними закладами Західної Європи, Сполучених Штатів Америки та інших держав, чому сприяла оновлена законодавча база.

Подальше дослідження названої проблеми, на наш погляд, можливе у контексті порівняння відповідних трансформацій, яких зазнала вища школа колишніх радянських республік у 90-і рр. XX – на початку XXI ст., з метою вдосконалення функціонування вітчизняної системи вищої освіти та підвищення її конкурентоздатності.

## Література

1. Реформи на Україні: ідеї та заходи / Під редакцією Януша Ширмера і Девіда Снелбекера. – К.: Альтерпрес, 2000. – 220 с.
2. Дані про кількість зарахованих за галузями знань за державним замовленням (2000-2002 рр.). Матеріали Міністерства освіти і науки України ([www.mon.gov.ua](http://www.mon.gov.ua))
3. Освіта України. Нормативно-правові документи. – К.: Міленіум, 2001. – 472 с.
4. Болонський процес: нормативно-правові документи. – К.: Видавництво Європейського університету, 2004. – 102 с.
5. Про проведення педагогічного експерименту щодо запровадження кредитно-модульної системи організації навчального процесу у вищих навчальних закладах III-IV рівнів акредитації // Рішення колегії Міністерства освіти і науки України від 24.04. 2003 р. Протокол № 5/5-4.

УДК 94(477.51)«XX»

**Сидорович О. С.**  
**ОСОБЛИВОСТІ РОЗВИТКУ СПОЖИВЧОЇ КООПЕРАЦІЇ В**  
**ЧЕРНІГІВСЬКІЙ ГУБЕРНІЇ НА ПОЧАТКУ ХХ СТОЛІТТЯ**

*Проаналізований розвиток споживчої кооперації в Чернігівській губернії на початку ХХ ст. Розглядається динаміка розвитку споживчої кооперації, спілкове будівництво та співпраця споживчих товариств з іншими формами кооперативів.*

Проблеми розвитку сучасної економіки України стали предметом дослідження багатьох науковців. Невипадково саме в розвитку кооперативних форм господарювання багато дослідників вбачають перспективу економічного прогресу нашої країни. А приклади для наслідування і необхідний досвід шукають у минулому: частіше за все у дореволюційній кооперації, адже за радянських часів кооперативна мережа була фактично одержавлена і не відповідала в повній мірі кооперативним принципам і засадам. На даний час саме споживча кооперація займає в Україні провідне становище серед інших форм кооперативного руху і разом з усією економічною системою переживає складні часи трансформації. Саме в даному контексті може стати в пригоді приклад становлення і розвитку дореволюційної споживчої кооперації на Україні. Питаннями кооперативного руху до 1917 р. активно займається професор Половець В.М., монографія якого присвячена кооперації на Лівобережній Україні в 1861-1917 рр., Двойнінова О.В., в дослідженні якої йдеться про селянську кооперацію на Правобережжі в 1906-1917 рр., Аліман М.В., який займається вивченням історії кооперативного руху на Полтавщині та ін [18; 9; 1]. Проте в цих та інших працях не є предметом дослідження суто споживча кооперація в окремому регіоні чи губернії. Саме цю прогалину в дослідженні регіональних аспектів дореволюційної споживчої кооперації покликана заповнити дана стаття.

Споживча кооперація на Чернігівщині зароджується в другій половині ХІХ століття; це власне стосується і всієї України. Проте в Чернігівській губернії вона починає активно розвиватись лише на початку

XX ст. Хоча в другій половині XIX ст. і існували споживчі товариства, але були вони поодинокими і в 70-80 рр. XIX ст. припинили своє існування. Отже, причини підйому споживчої кооперації на Чернігівщині на початку XX століття були ті ж, що і по всій імперії. По-перше це спрощення процедури затвердження споживчих товариств за зразковим статутом 1897 року. По-друге збільшення частки товарно-грошових відносин, які до кінця XIX століття майже повністю витісняють натуральний обмін. Пожвавлюється економічна ситуація. В 90-их рр. XIX ст. активно будуються залізниці. Проте рівень шляхів сполучення та інфраструктури не встигав за зростанням товарно-грошового обігу, що спричиняло значні цінові коливання в різних місцевостях. Крамарі, які захопили торгівлю в тому чи іншому селі підвищують ціни в деякий випадках майже у 2 рази, порівняно із міськими. Дорожнеча була додатковим стимулом до створення споживчого кооперативу. Тому саме на початку XX ст. споживчі товариства на Чернігівщині активно створюються і що характерно – переважно в селах. Так, у 1904 р. в Чернігівській губернії було вже 33 споживчих товариства [22, 32]. Революційні події 1905-1907 рр. розбурхали громадську і економічну активність населення. У 1907 році в Чернігівській губернії було вже 78 споживчих товариств. З них сільських – 59, міських – 14, фабрично-заводських – 5; тобто 76% всіх споживчих товариств Чернігівщини були сільськими [22, 32]. Таким чином за період 1905-1907 рр. товариств в регіоні було відкрито більше ніж за попередні півстоліття. В тому ж 1907 році губернське земство, у вересні, розуміючи всю важливість кооперації для добробуту населення, скликає з'їзд кооперативних установ губернії. З'їзд тривав протягом 12 – 16 вересня. На з'їзді був присутній 121 делегат, яких було поділено на 3 секції: кредитової, сільськогосподарської і споживчої кооперації [27, 91-93; 26]. Наступного 1908 року відбувся Перший Всеросійський кооперативний з'їзд. До цього з'їзду були зібрані матеріали про кількість споживчих кооперативів в Росії. Отже, в квітні 1908 року на Чернігівщині нараховувалось 59 споживчих товариств. Таким чином, губернія опинилася на доволі високому 5-му місці за кількістю споживчих товариств серед 75 губерній Російської імперії (без Фінляндії і Царства Польського) [17, 3]. Звичайно ж в подальші роки кількість споживчих кооперативів на Чернігівщині зростала і надалі. За даними МСПО (Московский Союз Потребительных Обществ), на 1 січня 1911 року в Чернігівській губернії нараховувалось 118 товариств [11, 8]. Кількісне зростання кооперації вимагало логічного продовження в якісному аспекті. А саме – створення спілок споживчих товариств. Невдала спроба створити районну споживчу спілку на Чернігівщині мала місце в містечку Мена, в 1910 р., на основі Менського споживчого товариства [11, 12; 25, 13]. На жаль до 1917 році в регіоні так і не було створено повноцінної спілки. Лише лютнева революція 1917 р. та кооперативний закон від 20 березня того ж року створили сприятливі умови для створення спілок. Проте цей факт не означав, що споживчі товариства Чернігівщини не брали участі в спілках до 1917 р. Наприклад, деякий час товариства південних повітів губернії здійснювали свої закупки через Київську спілку [2, 92]. Після її ліквідації і підпорядкуванню МСПО, товариства Чернігівщини співпрацювали лише з Московською спілкою. Слід зазначити, що на діяльності споживчих товариств губернії негативно позначалась не тільки низька участь у спілках, але, скажімо, і продаж краму в борг. Це була дуже небезпечна практика, так як часто вона призводила товариства до банкрутства і

закриття. Наприклад в 1911 р. споживчі товариства Чернігівщини здійснювали 31,9 % продажу в борг. Це найменший показник серед товариств Лівобережжя, де в середньому в борг продавалось 47,7% товару. По Україні цей показник складав 39,3%, а по Російській імперії – 45,6% [2, 86].

Підсумовуючи дані про розвиток споживчої кооперації в губернії напередодні Першої світової війни слід відмітити, що на 1 січня 1912 р. на Чернігівщині було 158, а на 1 січня 1914 – 245 споживчих кооперативів. Темпи приросту споживчої кооперації в губернії за вказаний період склали 55%, тоді як по всіх 9-ти українських губерніях вони склали 38,2% [Підраховано на підставі: 22, 96]. Таким чином, ми бачимо, що темпи приросту дещо уповільнились у порівнянні із періодом 1904-1908 рр. Незважаючи на це, тенденція до зростання даного виду кооперації залишалася стабільною.

В цілому відзначимо, що напередодні Першої світової війни споживча кооперація Чернігівської губернії розвивалась послідовно і динамічно. Збільшувалась як кількість кооперативів, так і їх балансові показники (пайовий і оборотний капітали). Але природній і поступовий розвиток споживчої кооперації зазнав суттєвих змін після початку, в липні 1914 р., Першої світової війни. Першим наслідком цієї події була мобілізація, яка спричинила нестачу досвідчених кадрів в керівництві кооперативів. По-друге, населення зіткнулось із дефіцитом, а то і відсутністю багатьох товарів масового споживання. Це сталося не тільки з-за панічного попиту на більшість товарів, але й з-за перебоїв у залізничних перевезеннях, які були спричинені перекиданням великих військових формувань саме залізницею. Але як виявилось в цих екстремальних умовах споживчі кооперативи були в кращому становищі за інші види кооперативного руху (кредитну і виробничу кооперацію). Справа в тому, що в даний час спостерігалась велика купівельна активність населення; товари на полицях споживчих крамниць не залежувалися. І це не дивлячись на те, що через перебої у залізничних перевезеннях, багатьох необхідних товарів просто не було. Сприяло такій великій купівельній активності людей крім психологічного фактору (панічні настрої) ще й наявність на руках у населення значних сум грошей. Вільні кошти з'явилися у населення через сплату державою високих грошових пайків сім'ям мобілізованих до армії чоловіків. І через те, що з початком війни держава припинила виробляти горілку, притому що зберігалась державна монополія на її виробництво. Таким чином опосередковано було введено "сухий закон" і з полиць зникла будь-яка горілчана продукція. Звичайно ж ці вільні кошти, що несподівано утворились у сімейному бюджеті пересічного українця, через запровадження "сухого закону", незабаром почали зникати, коли різні нелегальні винокурні налагодили випуск низькоякісного "денатурату" та його похідних.

Таким чином продовольча скрута і наявність вільних коштів у населення притягували до споживчої кооперації все більше і більше населення. Зросла як кількість самих товариств, так і кількість членів у старих і новостворених кооперативних споживчих товариствах. У 1916 р. кількість споживчих кооперативів на Чернігівщині досягла 397, а на 1 січня 1917 – 450. Таким чином темп приросту споживчої кооперації в губернії за період 1914-1917 рр. склав 83,6% [Підраховано на підставі: 22, 96]. Це найбільший показник у Чернігівській губернії за всі попередні роки. Отже,

слід відзначити, що одним з основних напрямків діяльності споживчих кооперативів після початку війни була боротьба із дорожнечею. Річ у тім, що вже з перших днів війни крамарі і приватні торговці різко підняли ціни на більшість товарів широкого споживання. Таким чином, вони намагались заробити скориставшись панічними настроями населення. Але в тих містах і селах Чернігівщини, де були споживчі крамниці, через деякий час ціни знов почали падати. Сталось це через те, що приватні крамарі не витримували цінову конкуренцію із споживчими кооперативами і змушені були понизити ціни. Таким чином споживча кооперація виявилась унікальним засобом для стримування цін в період економічних негараздів. Історичний досвід свідчить, що державне примусове регулювання цін в надзвичайних обставинах (війна, революція) шляхом встановлення максимуму цін є неідеальним. Приватні крамарі краще будуть тримати свій товар "під прилавком" і нелегально продавати його по завищеній ціні, ніж дотримуватись встановлених державою цін. Так, 4 лютого 1916 р. Чернігівський губернатор через розісланий циркуляр вимагає від міських голів і сільських старост губернії доповісти, які засоби вони застосовують для дотримання такс граничних цін на продовольчі товари. Цікава відповідь прийшла від старости одного з посадів Новозибківського повіту. На нашу думку, вона є досить показовою і відповідає на попередні питання: «...в посаде Митьковка такс на продовольствие не существует, так как не является необходимым; в п. Митьковке существует потребительное общество и кредитное товарищество, эти 2 кооператива по самым сходным ценам снабжают население всеми предметами продовольствия [5, 8]». А в Чернігові була створена спеціальна комісія, призначена контролювати ріст цін; до її складу входило правління місцевого споживчого товариства [7, 8]. Взагалі, матеріали тогочасної регіональної преси свідчать, що ціни в тих населених пунктах, де існувала споживча крамниця були нижчими, ніж в тих, де її не було.

Отже, для боротьби зі спекулятивними прагненнями приватної торгівлі, споживчий кооператив є досить дієвою зброєю. Саме тому під час війни державні та земські органи споживчим кооперативам доручають розподіляти нормовані товари серед населення, як це робило Борзнянське повітове земство [21, 7]. Для боротьби з дорожнечею Конотопське повітове земське зібрання також вирішило вдатись до продажу товарів першої необхідності через споживчі крамниці [4, 6]. Деякі повітові земства створюють в своїй структурі посади інструкторів із кооперації, як це зробило Ніжинське повітове земство [8, 1]. Такі ж посади станом на кінець 1915 р. були створені, крім Ніжинської, при Чернігівській, Остерській, Козелецькій, Городнянській, Сосницькій, Конотопській і Новозибківській повітовій управі [12, 5-9]. В час військового лихоліття все гостріше постає питання про об'єднання закупівель споживчих товариств для зменшення закупівельної ціни. Для цього необхідно було створити спілку, але недосконалість кооперативного законодавства в імперії не дозволяла це зробити швидко і без проблем. Спробу об'єднати закупки споживчих товариств в межах свого повіту, ще до початку війни, здійснило Сосницьке земство, але ця спроба виявилася невдалою [28, 6]. Про прискорення розробки і запровадження нового кооперативного законодавства у Міністерстві Фінансів клопоталась Чернігівська губернська земська управа [6, 2-3]. А районні об'єднання споживчих товариств якщо і створювались, то на умовах нотаріального договору. Наприклад, у червні 1915 року одне з

200-----

перших на Чернігівщині було утворене Ніжинське товариство кооперативів, до складу, якого увійшли тридцять два сільських кооператива (кредитні, споживчі, сільськогосподарські). Посередницька робота товариства почалась із організації збуту цибулі. Було закуплено 20 пудів: 10 пудів для потреб армії і 10 – для департаменту землеробства. Закупівлею на місцях безпосередньо займалися: Круто-Кагарлицьке, Переяславське, Припутнянське споживчі товариства, в районах діяльності яких вирощували цю культуру. Товариство займалося також закупівлею вівса для потреб армії. Закупівлю вели Талалаївське, Переяславське, Данинське, Володьково-Дівицьке, Макіївське, Рівчак-Степанівське і Сальнинське товариства. Також воно займалося поставками земленосних мішків, заготівлею сала – все це на замовлення військового інтендантства. Таким же чином здійснювався збут столових буряків, жита і гречки [18, 58]. Це товариство займалося також посередницькими операціями по закупівлі і збуту віки. Причому ця культура збувалася як в Московську губернію, так і Сурожському повітовому земству [3, 6-7]. Причому товариство намагалось у безпосереднього виробника. Наприклад, тютюн закупали на Прилуцькій фабриці, а цукор на Носівському цукровому заводі [3, 3]. У жовтні 1915 року було створене “Черниговское товарищество кооперативов по посредничеству”. “Договор о создании оного подписан 17 кооперативами. Решено было вести операции как по закупке предметов первой необходимости, так и по их сбыту” – зазначалося в кооперативній пресі [20, 389]. Подібна ж організація і з подібною метою, на основі статуту Ніжинського товариства кооперативів, була створена в містечку Кролевець під назвою товариство кооперативів Кролевецького району, до якого входили біля десяти споживчих товариств та кілька кредитних і сільськогосподарських товариств [14, 469]. Після шести місяців діяльності Кролевецьке об'єднання було закрито, і його діяльність була відновлена вже в травні 1917 року, після лютневої революції і прийняття Тимчасовим Урядом, 20 березня, кооперативного закону [10, 13]. Ці три товариства, Чернігівське, Ніжинське і Кролевецьке, за розпорядженням губернської адміністрації були ліквідовані в кінці 1915 року, як товариства організація яких не передбачена законом [15, 154]. Ці дії влади призвели навіть до того, що, за поданням депутата Д.Д. Сторлачанова, Державна Дума прийняла т.зв. “спешный запрос” до міністрів внутрішніх справ і юстиції, щодо переслідування чернігівською адміністрацією кооперативних організацій [13, 696]. А Чернігівське земське губернське зібрання прийняло постанову клопотатися про безперешкодний дозвіл кооперативних спілок [23, 287]. Таким чином, передова громадськість ясно розуміла позитивне значення кооперації в умовах воєнного часу. А в північних повітах Чернігівщини діяла так звана “неуставна” спілка, існування якої не було зафіксовано в документах; просто ряд споживчих товариств Новозибківського, Сурожського і Стародубського повітів робили свої закупки через Новозибківське кредитне товариство [16, 2]. В 1916 році в Борзнянському повіті організувалось Борзнянське товариство по збуту цибулі в складі трьох споживчих і одного кредитного кооперативу [19, 937-938].

Отже, діяльність таких «змішаних» (кредитно-споживчих) кооперативних об'єднань виявилась надзвичайно успішною. Безсумнівно, що поодинці окремі галузі кооперації в складних економічних умовах не

впоралися б з тими завданнями, які поставив перед ними час. Але все-одно, кількість союзних об'єднань на Чернігівщині була недостатньою.

Насамкінець слід зазначити, що розвиток споживчої кооперації в Чернігівській губернії в період до 1917 р. мав ряд особливостей, спричинених соціально-економічним розвитком Чернігівщини, проте розглянувши ці особливості в контексті інших регіонів, варто відзначити, що в цілому розвиток споживчої кооперації відбувався в руслі загальноукраїнських показників. І перспективу даної тематики ми бачимо в продовженні регіональних досліджень з історії як кооперативного руху, так і окремих його форм.

### Література

1. Аліман М.В. Кооперативний рух на Полтавщині: історико-економічний нарис // Вісті ЦССТУ, Діловий випуск. – 2004. – № 36. – С. 1-24.
2. Височанський П.Ф. Начерк розвитку української споживчої кооперації (дорад. доба). – Катеринослав: Книгоспілка, 1925 р.
3. Відділ ДАЧО в м. Ніжині. – Ф.1417, оп.1, спр.1.
4. Влад-ский. Конотопское уездное земское собрание. // Черниговская земская неделя. – 1916. - №1. – с.6.
5. ДАЧО (Державний архів Чернігівської області). – Ф.145, оп.3, спр. 1463.
6. ДАЧО. – Ф.145, оп.3, спр.1192.
7. ДАЧО. – Ф.145, оп.3, спр.2721.
8. ДАЧО. – Ф.145, оп.3, спр.910.
9. Двойнінова О.В. Кооперація в сільському господарстві Правобережної України (1906 р. – лютий 1917 рр. ): Дис... канд. істор. наук: 07.00.01. – Луцьк, 2004. – 205 с.
10. Деятельность союза кооперативов Кролевецкого района. // Черниговский кооператор. – 1918. - № 6. – с. 13.
11. Ежегодник МСПО 1911г.-М.: Изд. МСПО, 1911г.- 143с.
12. Земство в 1915 г.// Черниговская земская неделя. – 1916. - №1. – с.5-9.
13. Князь К. Кекуатов. Свобода союзов. // Кооперативная жизнь. – 1916. - № 15-16. – с. 696-717.
14. Кролевецкое кооперативное совещание. // Вестник кооперативных союзов. – 1915. - № 8. – с. 469.
15. М. Закрытие Нежинского товарищества кооперативов. // Южный кооператор. – 1916. - № 5. – с. 154.
16. Новый союз потребительных обществ // Черниговская земская газета. – 1917. - №28. – с.2.
17. Первый Всероссийский съезд представителей кооперативных учреждений в Москве 16-21 апреля 1908 г. – Труды. – М.: Издание Бюро Московского Союза потребительских обществ, 1908. – 561 с.
18. Половець В.М. Кооперативний рух на Лівобержній Україні(1861-1917).- Чернігів: Редакційно-видавничий комплекс"Деснянська Правда",1996. – 204 с.
19. Раузов Сер. Борзенское объединение кооперативов по сбыту лука. // Кооперативная жизнь. – 1916. - № 20. – с. 937-941.
20. Редакційна колонка // Кооперативная жизнь. – 1915. – № 23-24. – с. 389.
21. Священник И.Рахний. с. Берестовец, Борзенского уезда – Корреспонденции // Черниговская земская газета. – 1917. - №6. – с.7.
22. Стопневич Б. Споживча кооперація на Україні: спроба історико-статистичного начерку. – Полтава: 1919. - 123 с.
23. Ходотайства о союзах. // Муравейник-Комашня. – 1915. - № 9. – с. 287.
24. Хроника // Наше дело. – 1910. - № 10. – с. 12-13.
25. Хроника // Наше дело. – 1910. - № 12. – с. 13.

26. ЦДІАК (Центральний державний історичний архів України в м. Києві). – Ф. 1111, оп.1, спр.811.  
27. ЦДІАК – Ф.1439, оп.1, спр.811.  
28. Шевченко Е.П. Земство и кооперация. – Чернигов: Типография Губернского земства, 1916. – 16 с.

УДК 396.6 (47+57)

**Степанова О.Г.  
ДІЯЛЬНІСТЬ НІНИ СТРОКАТОЇ В ДИСИДЕНТСЬКОМУ  
РУСІ ТА СТВОРЕННЯ ГРОМАДСЬКОГО КОМІТЕТУ НА  
ЇЇ ЗАХИСТ**

*В статті висвітлюються маловідомі аспекти створення громадського комітету на захист Ніни Строкатої - Караванської та аналізується політична діяльність цієї жінки –дисидентки.*

В умовах національно-культурного відродження України, розвитку державотворчих процесів актуальними є питання дослідження дисидентського руху, а особливо ролі жінок-дисиденток – активних учасниць боротьби проти тоталітарного режиму, жінок, які явили нове розуміння свободи. Бунт дисидентів був початком виходу України з історичного небуття.

В цілому в силу об'єктивних причин пріоритет у висвітленні проблем становлення і діяльності опозиції в Україні належить зарубіжним дослідникам. З їх ініціативи опрацьовано і введено в науковий обіг цінні документальні масиви. Okремо слід відзначити фундаментальні хроніки опозиційних рухів в СРСР. Перш за все видання з 1968 року “Хроніки текущих событий” [1], публікацію з 1978 року інформаційних бюлетенів “Вести из СССР. Права человека” під редакцією К. Любарського [2].

Помітним внеском в дослідженні ролі жінок в політичному житті України стали праці М. Богачевської “Дума України – жіночого роду” [3], Гордасевич Г.Л. Гордасевич Б.О. “Нескорена берегиня” [4], В. Борисенко “Українки в історії” [5] тощо.

В архівних документах 50-80-х років дисидентський рух в Україні невинувато пов'язувався з діяльністю “купки відщепенців”, але, як свідчать матеріали, його ідеї охопили різноманітні верстви населення: поширювалися і розвивалися в наукових і творчих колективах, студентських аудиторіях, знаходили своїх прибічників на промислових підприємствах, колгоспах.

Нажаль, ці дослідники приділяли увагу в першу чергу діяльності чоловіків-дисидентів, а роль жінок у дисидентському русі залишилася недостатньо висвітлена, що стало предметом нашого дослідження.

Дисидентський рух знаходив своє відображення в різних формах – від послідовної боротьби за розширення сфери вжитку рідної мови, до створення нелегальних організацій.

Жінка – це перш за все донька, дружина, матір, охоронниця домашнього вогнища, але в умовах тоталітарної системи, вона пліч-о-пліч з чоловіками виявляла незламну мужність, відстоювала свої ідеї. Серед

таких героїнь яскрава постать Ніни Строкатої - Караванської.

Друга половина 50-х початок 60-х рр. ознаменувала собою новий важливий етап в історії радянського суспільства України. Реформаторські починання М.С. Хрущова породжували оптимізм, вселяли надію на можливість побудови гармонійного і гуманного суспільства, але ці кроки були половинчасті і не торкалися державного і суспільного устрою.

Політичне керівництво прагнуло взяти під свій контроль всі сфери духовного життя суспільства. Використовуючи всі можливі засоби, воно намагалось розколоти інтелігенцію, перетворити її в слухняний інструмент власної політики.

Перелічені фактори стали причиною нестабільності суспільства, сприяли зростанню напруженості серед усіх прошарків населення.

Однією з найперш висловила своє невдоволення українська інтелігенція.

70 – початок 80 років характеризувалося появою нового явища у політичному житті України – правозахисного руху [6]. Спроба утворити першу правозахисну організацію в Україні у 1971 р. під дахом Громадського комітету захисту Ніни Строкатої була сприйнята владою неприйняттям і жорстким терором.

Ніна Строката – Караванська народилася в 1926 р. м. Одесі. У 1947 р. закінчила Одеський медичний інститут і почала наукову роботу в Одеському мікробіологічному інституті. Вона стала центральною постаттю, біля якої гуртувалося українське життя в русифікованій Одесі у 60-ті роки, об'їздила майже весь Радянський Союз, налагодила зв'язки з сім'ями політв'язнів та дисидентами Москви і Петербурга, Литви і Вірменії, Естонії і Криму. Ця мужня жінка намагалася довести тим, хто хоче мати владу над нею, що вона добровільно не поступиться своєю незалежністю, звичкою чи уподобанням. І під слідством, і в таборі, де разом з Надією Світличною, Іриною Калинець, Стефанією Шабатурою, відстоювала право прикрашати свою "робу" біленьким вишиваним комірцем [7].

Після нетривалого затишшя кінця 60-х років каральна машина тоталітарного режиму на початку 70-х збільшила оберти. Широке розповсюдження "самвидаву", протести, заяви та звернення на захист переслідуваних, заарештованих і засуджених викликали невдоволення влади [8]. Кадрові зміни 1970 р. у керівництві підтверджували очікування нової хвилі репресій. Першою жертвою посилення боротьби з інакодумством став Валентин Мороз ( один з активних учасників правозахисного руху в Україні), котрий за дев'ять місяців перебування на волі після першого ув'язнення встиг заробити новий невідільницький термін небаченої для шістдесятників тривалості – 14 років. Це сталося в листопаді 1970 р.

Справа В. Мороза схвилювала громадськість. Велика кількість телеграм, клопотань, підписаних небайдужими людьми, творчою інтелігенцією, громадськістю надсилалося до керівних органів з метою захисту та реабілітації громадського діяча. Такі дії засвідчували появу нового явища в русі опору: поєднання прихованих форм діяльності з публічними, гласними, здатними впливати на широку аудиторію людей, втягувати в орбіту опозиційності сотні волонтерів.

Повідомлення про затримання 6 грудня 1971 р. у м. Нальчику Ніни Строкатої (Караванської) з подальшим її арештом впало на підготовлений ґрунт, утворення невідомої раніше організаційної структури – Громадського

комітету захисту Ніни Строкатої.

Ніна Строката не лише не відмовилася від свого чоловіка, колишнього політв'язня (1944 – 1960) Святослава Караванського, як цього вимагало керівництво та партком інституту, а й активно захищала його, звинувачувала організатора нових розправ над ним. У листопаді 1965 р. науковця, літератора і перекладача, автора Словника українських рим С. Караванського заарештували (за написання двох статей на захист української мови в Україні). Суд направив ухвалу до медінституту з вимогою покарати Н. Строкату за захист чоловіка під час свідчення на процесі. Тривале цькування закінчилося її звільненням у травні 1971 р., а відсутність роботи змусила її наприкінці літа виїхати до Нальчика, де влаштувалася викладачем у медтехникумі.

Повідомлення про арешт Ніни Строкатої стурбувало її колеги та друзів. Саме тоді виникла думка об'єднати зусилля у відкритій правозахисній організації, діяльність якої ґрунтувалася б на радянських конституційних правах [9]. Виникнення Комітету у Львові не було випадковістю. Між одеськими та львівськими дисидентами встановились досить плідні зв'язки. Сама Н. Строката багато разів була у Львові [10]. Організаторів цієї акції не зупинив гіркий досвід подібного об'єднання у Москві, зокрема Ініціативної групи захисту прав людини в СРСР. Насмілитися на щось подібне в Україні могли лише відчайдушні люди.

Заяву про створення Громадського комітету захисту Ніни Строкатої та довідку "Хто така Н.А. Строката (Караванська)" було об'єднано в Бюлетень № 1 з грифом новоствореної організації [11].

У Заяві констатовалося, що більша кількість судових переслідувань за переконання має антиконституційний характер та суперечить прийнятим Генеральною асамблеєю ООН і ратифікованим в СРСР Загальною Декларацією Прав Людини і Пакту про громадянські і політичні права. Відсутність правдивої інформації про політичні процеси в СРСР та сподівання, що цілеспрямовані дії громадськості можуть вплинути на моральне оздоровлення радянського суспільства, спонукають авторів Заяви вдатися до організованих дій для захисту громадян СРСР, переслідуваних із політичних мотивів. Таким серйозним випадком був арешт Ніни Антонівни Строкатої (Караванської) – відомої громадської діячки, дружини політв'язня [12].

Для того щоб захистити себе від погрому, Комітет захисту записав у Заяві: Громадський комітет захисту Ніни Строкатої створюється на основі гарантій Конституції СРСР, Декларації Прав Людини та Пакту про громадянські і політичні права.

Посеред запрограмованих Комітетом дій передбачалося збирати факти, документи та матеріали щодо особи та справи Строкатої, знайомити з ними державні і правові інстанції. А також громадськість; збирати підписи на її захист та кошти для допомоги їй та ув'язненому чоловікові; домагатися реалізації права на захист, на гласність судового процесу, на обґрунтоване оскарження обвинувального вироку, якщо такий буде винесено. Комітет повинен був самоліквідуватись після звільнення Строкатої [13].

Але розгорнути діяльність Комітет не встиг. У січні 1972 р. відбулися скоординовані арешти учасників опозиційного руху, під які потрапили майже всі члени Комітету [14].

Незважаючи на численні протести, листи і заяви на захист Строкатої,

відмову заарештованої визнати себе винною, Одеський обласний суд 19 травня 1972 р. засудив її за розповсюдження самвидаву на 4 роки таборів суворого режиму. Відбувши ув'язнення, строката продовжила опозиційну діяльність: у листопаді 1976 р. стала членом – засновником відомої правозахисної організації – українська Гельсінської Групи (УГГ). Після повернення з ув'язнення. Після повернення з ув'язнення чоловіка разом з ним емігрувала до США.

Таким чином, влада жорстко розправилася з першою правозахисною організацією в Україні – Громадським комітетом захисту Ніни Строкатої. Ніна Строката – Караванська була тією першою квіткою другого українського відродження, що зацвіла на зрусіфікованому ґрунті України.

Потребує подальшого дослідження діяльність жінок у дисидентському русі на прикінці 80-х років, коли тоталітарний режим зменшив свій вплив на громадське, політичне, культурне життя України.

### Література

1. Хроніки текущих событий. – Мюнхен, 1968. – С. 107.
2. Любарський К. Вести из СССР. Права человека. Т. 3 – Мюнхен – Брюссель, 1978 – 1991.
3. Богачевська М. Дума України – жіночого роду. –К.: Воскресіння, 1998 – С. 239.
4. Гордасевич Г.Л., Гордасевич Б.О. Нескорена Берегиня. – Львів ЛА "Піраміда", 2002. – 280 с.
5. Борисенко В. Українки в історії. – К.: Либідь, 2004. – 328 с.
6. Алексеева Л. История инакомыслия в СССР. – Вильнюс-Москва. – 1992.
7. Арбатов Г.А. зтягнувшееся выздоровление (1953-1985 гг). Свидетельство современника. – М., 1991.
8. Бажан О.Г. Данилюк Ю.З. Український національний рух: основні тенденції і етапи розвитку (кінець 1950-х – 1980-ті роки). – К.: Інститут історії України НАН України. – 232 с.
9. Бадзьо Ю. Влада-опозиція-держава в Україні сьогодні: Проти течії. – К., 1994. – С. 28.
10. Гордасевич Г.Л., Гордасевич Б.О. Вказана праця. – С. 243.
11. Зайцев Ю. Дисиденти: опозиційний рух 60-80-х рр. // Сторінки історії України: ХХ століття. – К., 1992. – С. 195-235.
12. Черномаз Б. Дисидентство шестидесятників: спадкоємність мети національно-визвольних змагань. – Пам'ять століть. – 2001. - № 4 – С. 138 – 143.
13. Гордасевич Г.Л., Гордасевич Б.О. Вказана праця. – С. 244.
14. Освобождение или выживание? Об идеологии демократического движения конца 1960-х нач. 1980-х гг. – Искусство кино. 1991 - № 1.- С. 71-80.

УДК 615.83+711.455

**Фесько Ю.О.**  
**ПИТАННЯ ФІЗІОТЕРАПІЇ ТА КУРОРТОЛОГІЇ В ПРАЦЯХ**  
**НІМЕЦЬКИХ ПРОФЕСОРІВ ХАРКІВСЬКОГО**  
**УНІВЕРСИТЕТУ ПЕРШОЇ ПОЛОВИНИ ХІХ СТОЛІТТЯ**

206-----

**Вісник СНУ ім.В.Даля № 9 (103) Ч.ІІ. 2006 р.**

*Проведено історико-науковий аналіз робіт німецьких професорів Харківського університету початку XIX ст. в галузі фізіотерапії та курортології*

Сучасна фізіотерапія, а разом з нею і курортологія протягом XIX століття, безсумнівно, переживали активний період свого становлення. Потенційні лікувальні властивості землі, води, повітря привертала активну увагу практикуючих лікарів. Не викликає сумнівів, що розвиток будь-якого напрямку наукового знання, а також його майбутнє залежать від тих досліджень, які проводять науковці, від їх значущості та важливості для сучасного перебігу справ та їх потенційного впливу на майбутнє. Саме такими, на нашу думку, можна вважати праці німецької професури Харківського університету першої половини XIX століття, присвячені вивченню лікувальних властивостей мінеральної води та пелоїдів країни.

Наукова спадщина означених науковців з питань фізіотерапії та курортології до цього часу практично не була досліджена сучасними вітчизняними вченими. Зокрема, серед відомих нам праць з вивчення наукової творчості професора хімії Харківського університету Фердинанда Гізе відсутні спеціальні дослідження, присвячені саме цьому аспекту його наукових інтересів. Автори обмежуються лише згадкою про наявність таких робіт серед творчого доробку вченого [10]. Єдиною роботою, в якій розглядаються саме ці праці вченого, є нарис початку XX століття, в якій автор А. Новак розкриває основний зміст та значення наукових пошуків Ф. Гізе для становлення та розвитку вітчизняних курортів. Наукова творчість ще одного харківського професора Фрідріха Альбрехта взагалі є не вивченою сучасними науковцями. Основні наукові роботи П. Ейнбротта, професора хімії Харківського університету у свій час були досить детально проаналізовані дослідником Н.П. Комар [11], проте поза увагою автора залишилась саме розвідка німецького професора з питань фізіотерапії.

Саме тому метою даної статті є історико-науковий аналіз наукової творчості німецької професури Харківського університету першої половини XIX століття у царині фізіотерапії та курортології, визначення важливості та значення цих робіт для розвитку сучасної ім курортології, а також вплив їх розробок на сучасну фізіотерапію та курортологію.

Представники корпорації німецької професури Харківського університету, яка на момент відкриття університету чисельно переважала у цьому навчальному закладі, активно долучалися до процесу дослідження властивостей природних багатств України та Росії. Зокрема, у 1805 р. майбутній ординарний професор хімії Харківського університету, на той час ад'юнкт, Фердинанд Гізе разом з професором медицини Шумлянським Г. отримав завдання від правління університету дослідити і визначити дійсну лікувальну цінність мінеральної води та глини, віднайдених у маєтку пані Ковалевської у Костянтиноградському повіті Полтавської губернії поблизу річки Оріль. Бажання місцевих поміщиків приносити користь Батьківщині вимагали спеціального вивчення тих начебто лікувальних джерел, які вони виявляли у своїх маєтках. Саме тому вони зверталися за компетентною допомогою в університет, який жодного разу не відповів відмовою на такі запити. Завдання відрядженого Фердинанда Гізе полягало у визначенні хімічного складу води з джерел та складу глини, яку планувалось використовувати у сукно валяльному виробництві: „Исследования мои, как химические, относятся наиболее к составным частям оных целебных веществ, и служат к тому, чтобы врач с большим

основанием судить мог о пользе и употреблении оных" [1, с. 4]. Результати вивчення місцевості, аналізу в хімічній лабораторії Харківського університету зразків води та глини були представлені Фердинандом Гізе Раді університету і стали основою спільної із Шумлянським Г. підсумкової роботи, опублікованої в типографії університету. Звіт Фердинанда Гізе містить опис місцевості, в якій було віднайдено мінеральну воду та глину, детальний опис кожного мінерального джерела, що містить характеристику їх фізичних та хімічних властивостей. Фердинанд Гізе вказує, що: „Изо всех тамошних источников один токмо почитался за целебный; но я учиненными на месте исследованиями нашел, что там есть еще три других, содержащих такую же воду, которая смешена с целебными частями употребляемыми во врачебной науке; а потому можно и на них со стороны врачебной обратить внимание. ” [1, 6] Описуючи окремо кожне джерело мінеральної води, дослідник присвоїв їм свої номери з метою уникнення плутанини та незрозумілостей. В роботі наведена характеристика джерел №1, №2, №3, причому: „Два из них, по близости между собою находящиеся, в коих вода одинаковая, и разнятся токмо количеством составных частей, означены 3-м номером.” [1, 7]. Результати хімічного аналізу складових частин води мінеральних джерел показали, що у складі води із джерел №1 та №2 переважають „сернокислая сода, глауберова соль” [1, 13], що надають воді солоного смаку. У складі води із джерела №3, що має гіркий присмак, кількісно переважає „сернокислая мыловка, горная соль” [1, 19]. З усіх досліджених вченим джерел, лише вода з джерела №2 вважалась цілющою: „Сия то вода славится уже в течении двух лет целебным своим действием. Многие тысячи бутылок оной теперь частью выпиваются у самого колодца, частью же развозятся по другим местам” [1, 10]. Проведений хімічний аналіз мінеральних вод, показав також і надзвичайно низький відсоток серед їх складових кисню і вуглецю. Враховуючі отримані результати, Фердинанд Гізе робить висновок „Судя по составным частям принадлежат все воды сии к тому роду, которой известен под названием соляных вод. Впрочем, воды означенной третьим номером можно дать особенное наименование, и причислить ее к горьким водам” [1, 22].

Що стосується аналізу віднайденної у описуваній місцевості глини, то в роботі йому приділено зовсім небагато уваги. Автор обмежився стислою характеристикою основних її фізичних властивостей, а також наводить результати хімічного аналізу, які показали що: „Составные части, находящиеся во 100 частях этой глины суть: Кремнистой земли - terra silicea. 40, глинистой – alumina 32.5, известковой – calcaria, calx 20, железной полуокислоты, ferrum oxydatum 7.5. Итого 100” [1, 24].

Завдання Г. Шумлянського, професора медичного факультету Харківського університету, полягало у з'ясуванні, на основі досліджень Фердинанда Гізе, дійсної цінності віднайдених мінеральних вод у лікувальному відношенні. У своєму звіті він висловлює сподівання, щодо дієвості води при терапії шкіряних захворювань, захворювань нервової системи, системи травлення та гінекологічних захворювань: „Вышеозначенное искусственное химическое минеральной нашей воды на свои начала раздробление, экстраординарным профессором Ф. Гизе учиненное, представляет нам не маловажное в природе здешнего края естественной химии произведенное” [1, 25]. Мінеральна вода „в течении толиких веков в недрах земли сокрытую, которая теперь, будучи

счастливым случаем отверста и не только химическим но и врачевным образом испытана. Обещевает во многих важных болезнях не малую пользу и даже, с некоторым споспешествованием других средств, самое изцеление, в котором тем менее можно сумневаться.” [1, 25]. Застерігаючи хворих від самолікування, професор Г. Шумленський нагадує про обережність при купанні водою із цілющих джерел.

Незабаром, у тій же місцевості у дачному маєтку Статського радника С. Кочубея (с. Дубові гряди Костянтиноградського повіту Полтавської губернії) також були віднайдені мінеральні води. Із запитом стосовно можливості проведення відповідного дослідження і визначення дійсної сили вказаних вод в Імператорський Харківський університет звернувся Малоросійський генерал-губернатор князь О. Куракін. За рахунок університетських коштів до місця розташування джерел знову був відряджений професор хімії Харківського університету Фердінанд Гізе. Результати його досліджень викладені в окремій брошурі, виданій на кошти зацікавленої у проведенні аналізу вод особи – С. Кочубея [2].

Поміщик мав на меті облаштувати на базі мінеральних джерел лікувальний заклад для бажаючих оздоровлюватися. У посланні до ректора Харківського університету А. Стойковича він писав „Почитаю нужным доставить вам Милостивый государь мой, предположения мои на счет Дубогрядских моих целительных вод, состоящих в устройении колодцев, ванн самым удобным образом; в заведении сада для доставления пользующимся приятною прогулкою, в хорошую и дурную погоду, необходимого движения; в местном поселении лекаря и аптеки при нем; в построении больниц для простаго народа на 30 обоого пола трудно больных; в построении квартир для приезжающих и трактира откуда можно бы иметь все для жизни нужное. К осени будущего года, надеюсь изготовить все сии строения временными; в течении же трех лет конечно все те строения произведены будут самым прочным образом коих несомненная польза в продолжении того времени потребовать может” [2, 5- 6]. Проведений аналіз води показав, що за своїм хімічним складом вона близька до води, яку отримували з джерел у маєтку пані Ковалевської: „Из вышеозначенной воды, в дачах Г. Стат. Сов. Семена Михайловича Кочубея находящейся химического разложения явствует, что она состоит из тех самых начал, каковы пред сим в подобной, в дачах Г. Ковалевской” [2, 26]. Причину цього автор вбачає, перш за все, у територіальній близькості розташування джерел. На його думку вода перебуває у подібному ґрунті, однаковим чином з нього виділяється і однаково повільно накопичується у спеціальних копанках.

Причому, Фердінанд Гізе вказує на той факт, що „В сравнении с другими доселе исследованными уже минеральными водами открыло мне наибольшее сходство их с весьма известными Зейдигицкими горькими водами” [2, 26]. У роботі також вміщено підсумковий рапорт професора Г. Шмулянського, який також знову отримав завдання визначити медичну користь від вживання віднайденої мінеральної води. Не обтяжуючи себе зайвим клопотом детального опису показань та призначення води, співавтор зазначає: „А как вышеуказанное химическое исследование назначает не меньшее количество начал в воде Г. Кочубея, чем в другой, из того и следует, что те и другие воды как в свойстве так и в силе немало неразличенствуют между собой.... Сии воды суть одинаковы и равной силы” [2, 32]. Саме тому він рекомендує вживання „дубовоградської” води

при тих самих захворюваннях, при яких показані води з джерел у маєтку пані Ковалевської: параліч, висипи, золотуха і т.п.

У співробітництві із професором Г. Шумлянським Фердинанд Гізе досліджував також і мінеральні джерела в Ізюмському повіті Харківської губернії, хімічний склад яких виявився приблизно таким самим, як і у раніше вивчених полтавських водах [3]. Час показав, що плановані заходи по заснуванню курортів на базі віднайдених джерелу Полтавської губернії не були здійснені. Точно відомо, що у маєтку поміщиці Ковалевської курорт не був облаштований, що стосується володінь князя С. Кочубея, за ствердженням А. Новака, який на початку ХХ ст. спеціально вивчав мінеральні води Полтавщини, там „он (курорт *прим. авт.*) мог быть, но сколько просуществовал неизвестно” [4, 19]. Нині Полтавщина славиться мигородським курортом, води якого віднайдено значно пізніше, проте ймовірно, що води вказаних джерел використовуються і досі.

На думку Д. Багалія, той факт, що наукові розвідки вчених не отримали подальшого розвитку, „заглохли”, не є показником їх власних невдач. Він припускає, що „для эксплуатации этих природных богатств не наступило тогда еще время... важно было то, что университетские деятели откликались и удовлетворяли запросом, обращенным к ним со стороны местного общества” [5, 640].

Питаннями курортології займався і Фрідріх Альбрехт, професор терапії медичного факультету Імператорського Харківського університету, німець за походженням. У коло його наукових інтересі потрапили цілющі властивості Слов'янських соляних озер, на базі яких нині функціонує загальновідомий як в Україні так і за її межами бальнеологічний курорт, що знаходиться поблизу міста Слов'янська Донецької області. Його роботу „О целебной силе славянских соляных озёр” нам вдалося віднайти у Російському фонді Російської національної бібліотеки у місті Санкт-Петербурзі. Професор Альбрехт не був піонером, який вперше звернувся до вивчення солоної води озер, про що він і вказує у своїй роботі [6, 52], проте його дослідження цінне тим, що в ньому викладені роздуми автора стосовно покращення умов лікування та перебування на курорті. Своє дослідження професор Ф. Альбрехт починає з розгляду існуючих у той час і раніше на базі Слов'янських соляних озер лікувальних закладів, їх можливостей та умов забезпечення належного використання сили води та грязей. Зокрема, автор особисто зіткнувся з проблемою гострої нестачі належним чином облаштованих приміщень для прийому теплих соляних ванн. Ф. Альбрехта не влаштовував спосіб вирішення цієї проблеми, що його застосовували в той час на курорті: „Так как число теплых ванн, устроенных при военной больнице, недостаточно для всех больных, то господин отставной генерал-майор Панютин придумал очень простое средство устранить это неудобство, по крайней мере временно, для бедных,веряющих себя его попечению, именно, он раскинул на берегу озера палатку, в которой бы находящийся в ванне больной защищен был от солнечных лучей и всех внезапных перемен погоды. Перед палаткою озерную воду нагревают на свободном воздухе в небольших котлах, потом вливают ее в ванны, определяют степень теплоты и т.д. Конечно, этот способ несовершенен ...” [6, 2]. Тому професор Альбрехт детально описує у своїй роботі архітектурні особливості приміщення, призначеного для прийому теплих соляних ванн, звертаючи увагу на дрібні, проте важливі для комфорту відвідувачів деталі: „ Окна заведения должны быть так

высоко устроены, чтобы больные могли быть убеждены, что снаружи их не увидят" [6, 4]. Розмірковуючи стосовно ймовірного розташування такого закладу, Ф. Альбрехт приходить до висновку, що мальовниче Сліпне озеро має найбільше переваг у порівнянні з іншими.

Наступним недосконалим елементом оздоровчої системи Соляних озер професор Ф. Альбрехт називає невміння належним чином використовувати грязі. Найбільш багатим на цілющі грязі професор вважає Сліпне та Вейсове озера і зазначає, що за умови правильного використання грязей, могли б вже бути результати, які б доводили дієвість цього засобу при лікуванні багатьох хронічних захворювань. Він наводить перелік саме тих захворювань, при яких показані грязеві ванни, а також випадки, коли ці ванни можуть не допомогти, а зашкодити: „Грязные ванны годятся при упорных ревматизмах и постоянных в одном месте болях этого рода, при хронических опухолях желез, при холодных артрических опухолях и таких же сведениях членов, при параличе конечностей в следствие ревматических или артрических страданий спинного мозга. Не позволяют употребления грязных ванн: слишком раздражительная сосудистая и мышечная система, все роды кровотечений и ударов, слишком большая чувствительность нервов, равно как и параличи, значительные органические повреждения сердца и всех больших сосудов, головокружение и большая склонность к обморокам, сильное изнурение, нагноение, чахотка и цинга" [6, 9]. Зважаючи на те, що грязева ванна – це зазвичай стрес для організму, що вимагає значного напруження сил, надзвичайно важливо точно визначити періодичність та тривалість сеансів, підкреслює автор: „... все зависит здесь от индивидуальной восприимчивости больного к раздражениям, хотя также и другие обстоятельства, как то свойство и продолжительность болезни, должны быть взяты во внимание" [6, 11]. Ф. Альбрехт вказує, що облаштування спеціального приміщення для прийому грязевих ванн є досить недорогою та не клопіткою справою: „Для этого нужны только не очень высокие, обращенные на полдень, или лучше к юго-востоку стеклянные стены, несколько простых стен из досок, два деревянных корыта, столько же жестяных ванн, два дивана для отдохновения и прибор для набирания грязи. Однажды устроенное, это заведение может существовать в продолжении многих лет, не требуя починки ..." [6, 11]. Тут не потрібно пального, оскільки сонячні промені, проходячи крізь скляні стіни будови здатні нагрівати грязі до 40° R.

В роботі автор звертає увагу читача на ще один лікувальний засіб озер, що практично не використовується у Слов'янську, а саме піщані ванни соляних озер. Цей засіб, зазначає Ф. Альбрехт, є дієвим при лікуванні водянки, паралічу, ревматизму, місцеві піщані ванни він рекомендує при різноманітних хворобах шкіри, залоз і суглобів. „Сухой, разгоряченный песок, очень напитанный соленою водою, верно действует не менее, как морская соляная ванна, прямо раздражая кожу, но скорее сообщает ей теплород, будучи удельно тяжелее воды; далее, поелику песчаные зерна, в каком бы виде они не были, оставляют между собою маленькие промежутки, то выступающий из кожи пот может испаряться тотчас при своем начале. Следовательно, различие между ними и мокрыми ваннами должно быть то, что оне, действуя также сильно на кожу, никогда не производят такого напряжения кожи; от того и при

долговременном употреблении их легче сносить, нежели ванны мокрые” [6, 17].

Цікавою є пропозиція німецького професора стосовно „искусственного взволнования озера посредством особенной машины” з метою збільшення користі Слов'янських соляних вод. „ Не подлежит никакому сомнению, что действие озерных ванн было бы значительно усилено, если бы эти озера чаще и сильнее волновались” [6, 17]. „ Еще не решено, действует ли удар волн просто как механическое раздражение, или, давлением своим на поверхность тела и в тоже время раздражением ея, способствует восприятию различных действительных составных частей морской воды. Вероятно, последнее обстоятельство есть главное условие пользы морских ванн, и где нужно сильно действовать, успех лечения большею частию зависит от сильнейшего удара волн” [6, 18].

На думку Ф. Альбрехта обов'язковим є започаткування використання парових соляних ванн на базі приміщень для прийому теплих соляних ванн: „... они проникают тело скорее соляных ванн и ускоряют живейшим образом всасывание, так как они не только в соприкосновении находятся со всею наружною поверхностью тела, но проникают в полости носа, лобных костей, рта и груди ” [6, 25].

Розмірковуючи стосовно дії води соляних озер, професор Альбрехт визначає їх двояку дію, а саме називає „ действие первичное и вторичное”. Початкова дія обмежується, за словами автора „ наружною поверхностью кожи и проникающими ее нервами” [6, 29]. Під дією солоної води виликовуються різноманітні захворювання шкіри, пухлини, виразки. Наступна терапевтична дія води виявляється у позитивних результатах лікування цілого ряду захворювань, серед яких захворювання кровоносної системи, системи травлення, дихальної системи, захворювання опорно-рухового апарату. З лікувальною метою Альбрехт рекомендує також пити тепло, або холодну солону воду, в залежності від виду захворювання, причому він звертає увагу на те, що „ Самая лучшая для питья вода, почерпнутая в Репном озере, довольно далеко от берега и из глубин” [6, 51]. Професор Ф. Альбрехт не ставив за мету проведення спеціального хімічного аналізу води Слов'янських соляних озер, проте у роботі він порівнює хімічний склад води озер зі складом води Чорного моря, води лиману Куяльника, Ішльської мінеральної води та грязей Сакського озера, використовуючи дослідження сучасних йому вітчизняних та зарубіжних науковців. Так, зокрема, дані стосовно хімічного складу води Слов'янських соляних озер Ф. Альбрехт використовує з роботи свого колеги професора Гордієнкова, який у 1837 році „обратил на этот предмет все свое внимание и изложил результаты своих исследований” [6, 52]. За даними Г. Гордієнкова, у 1000 частинах води міститься: „

	В Репном озере	В Слепном	В Вейсовом
Смолы	0,078	0,060	0,170
Солянокислой извести	0,230	0,101	0,341
Солянокислой магнезии	1,067	0,818	1,990
Солянокислого натра	18,561	26,914	58,408
Сернокислой извести	1,754	1,804	5,390
Сернокислой магнезии	1,020	0,694	3,529
Сернокислого натра	0,958	2,310	2,982

Углекислой извести и магнезии	0,038	0,478	0,584
Кремнезема	1,462	0,914	0,592
Итого твердых частей	25,177	34,120	73,986

Сучасні дослідження мінеральної води Слов'янських соляних озер показують такий хімічний склад Ріпного озера:  $M_{14-30} \frac{Cl_{78}SO_{20}^4}{Na_{80}Ca_{14}}$ .

Найбільшу концентрацію сірководню (425 мг/л) віднайдено у Вейсовому озері, пелоїди Сліпного озера за своїм фізико-хімічним складом мають дещо кращі показники у порівнянні із пелоїдами Ріпного озера: масова частка 1.45; сірководню 0.3% [12, 424]

За підрахунками Ф. Альбрехта, Слов'янські озера за своїм хімічним складом переважають воду Чорного моря, за кількістю солоні кислій магнезії переважає вода лиману Куяльника, а Ішльські мінеральні води „далеко оне оставляют их всех за собою” [6, 56].

Для пацієнтів, які вирішили пройти курс лікування у Слов'янську Ф. Альбрехт радить розраховувати свій час таким чином, щоб провести там все літо, оскільки клімат відзначається нестійкою погодою, а визначити тривалість курсу для кожного хворого, за словами автора, практично неможливо. Іноді буває, що „иногда не достаточно летних месяцев для ванн, то желательнее было бы, чтобы оне могли быть продолжаемы осенью, даже зимою” [6, 102]. На завершення своїх роздумів Ф. Альбрехт виступає з пропозицією покращити та вдосконалити побутові умови перебування сімей, що приїждять до Слов'янська на лікування. Зважаючи на провінційність місцевості, автор звичайно не очікує особливого шику, проте нагадує місцевим жителям про можливість непоганого заробітку від квартируючих.

Величезний лікувальний потенціал Слов'янських пелоїдів та води довгий час був джерелом та каталізатором наукових досліджень. За період з кінця 30-х років до кінця 90-х років XIX ст. нам відомо близько двадцяти назв робіт вітчизняних науковців, присвячених різним питанням використання слов'янських мінеральних вод з лікувальною метою [7]. Своєрідним підсумком всіх цих пошуків можна вважати дисертацію на здобуття наукового ступеню доктора медицини О. Кондирева [8], в якій, зокрема, зазначається „Хотя за последнее время появилось много работ посвященных изучению наших отечественных минеральных вод с разных сторон их физиологического и терапевтического действия, но изучение это ещё далеко нельзя считать оконченным и, мне кажется, что и дальнейшие работы в этом направлении не будут лишним трудом” [8, 3]. Дисертація, по суті, є детальним аналізом доступних автору літературних джерел, на основі яких дослідник спробував створити узагальнюючу наукову роботу, присвячену дійсно цілющим властивостям мінеральних вод слов'янських соляних озер.

Приблизно у той самий період ординарний професор хімії П. Ейнбродт видав своє дослідження, присвячене опису Кавказьких мінеральних вод [9]. За своїм змістом і характером цілей, що їх мав на меті досягти автор, робота дещо відрізняється від вище вказаних праць німецької професури Харківського університету. Справа в тому що у 1838 р. російський імператор Микола I виділив із державного бюджету значні кошти на облаштування на базі Кавказьких мінеральних вод капітальних

приміщень. Проте згодом виконання імператорського завдання було призупинено, оскільки з'явилась думка щодо недоцільності такого заходу, яка обґрунтовувалась побоюваннями стосовно того, що мінеральні джерела можуть взагалі зникнути.

З метою вирішення даної проблеми, а також для додаткового вивчення складу мінеральної води по розпорядженню імператора була організована спеціальна Комісія у складі чотирьох членів, завдання якої полягало у тому, щоб „предложить дальнейшие меры относительно устройства этих минеральных вод” [9, 9]. П. Ейнбродт був призначений членом з питань геології та метеорології. „Как член этой комиссии по части геологии и метеорологии, я был снабжен всеми нужными пособиями и мог собрать точные сведения, потребные для верного обсуждения возникших сомнений и опасений. Согласно моему мнению комиссия признала их не основательными” [9, 9]. В означеній роботі автор виклав обґрунтування власного висновку, спираючись на достатню кількість літературних джерел, про які він згадує і на які посилається в роботі, а також керуючись власними спостереженнями, отриманими за час свого відрядження на Кавказ. Цей своєрідний звіт містить детальний опис місцевості, в якій розташовані джерела мінеральної води, роздуми стосовно походження вод, аналіз ґрунтів та скелястих порід.

П. Ейнбродт намагається переконати читача в тому, що „минеральные источники, наиболее славные целебною силою, в следствие условий их образования, сохраняют свои физические свойства с чрезвычайным постоянством так например температура их веками не изменяется даже на один градус” [9, 26]. Слід відзначити, що кожне своє ствердження автор обґрунтовує конкретними прикладами, вказуючи точні результати проведених раніше досліджень.

Постійна температура мінеральної води та її незмінний хімічний склад, на думку автора, є важливими засадами та гарантією успішного розвитку курорту. П. Ейнбродт відкидає також сумніви стосовно якості мінеральної води під впливом опадів та весняних повеней. На основі власних спостережень автор резюмує: „Из целого ряда произведенных мной наблюдений оказалось, что временные потоки, образуемые дождями, не имеют сообщения с минеральной водой на подземном ея пути. Температура воды, следовательно и удельный вес и состав ея были совершенно одинаковы после сухой погоды довольно продолжительной и после проливных дождей. Факт этот объясняется просто: минеральные источники питаются не той водой, которая падает из атмосферы” [9, 31 – 32]. Саме в той період, коли вирішувалась доля спорудження на державні кошти лікувальних закладів на Кавказі, Олександрівське джерело, на той час найважливіше та найбільш значуще, турбувало дослідників різким зниженням в ньому рівня води, в результаті чого в Росії розповсюдилась думка про те, що воно взагалі зникне. Насправді, за словами П. Ейнбродта „только уровень его в трещине вдруг значительно понизился” [9, 43]. Поступово рівень води у джерелі став дорівнювати практично нулю, і це тоді, коли вже був затверджений план спорудження купалень. З цього приводу П. Ейнбродт зазначає „Чтобы Августейшая воля была исполнена, и чтобы течение Александровского источника на будущее время могло быть упрочено, я решился предпринять разработку этого источника. Успех вполне увенчал мои старания. С 1842 г. вода в Александровском источнике не только не пропадала, но постепенно прибывала” [9, 44-46].

На завершення свого дослідження автор висловлює сподівання щодо того, що йому вдалося „передать вам своё убеждение, что эти воды отнюдь не подвержены случайным изменениям. Заключение, что изменения, действительно с ними происшедшие, были обусловлены их свойствами, представляет ручательство в том, что при надлежащем уходе за источниками их можно сохранить навсегда. Такой результат утешителен для каждого, кто видел действие Кавказских минеральных вод на больных и не равнодушен ко благу человечества” [9, 59-60].

Наукові розробки німецьких професорів Харківського університету першої половини XIX ст. у галузі фізіотерапії та курортології знаходились у той час у руслі досліджень, що їх проводили провідні науковці країни. Як правило, це були дослідження на замовлення, які надходили до правління університету від урядовців та місцевого населення, і які стали важливим внеском у справу розвитку санаторно-курортної системи країни. Німецькі професори Харківського університету зробили вагомий внесок у детальний опис та вивчення питання походження мінеральної води, її фізичний та хімічний склад. На основі цього в роботах наведено перелік тих захворювань, при яких показано та протипоказано лікування водами та грязями. Спеціальне дослідження німецькими вченими лікувальних властивостей вітчизняних мінеральних вод вже тоді довело схожість їх хімічного складу з водами відомих на той час мінеральних джерел Європи. Більше того, детальне вивчення у першій половині XIX століття лікувального потенціалу Слов'янських мінеральних озер отримало своє продовження в успішному функціонуванні бальнеологічного курорту на базі цих озер. Вже у 1907 році тут існував відомий далеко за межами України бальнеологічний курорт. У 1907 році на Міжнародній виставці у Спа (Бельгія) зразки цілющої грязі Сліпного озера отримали найвищу нагороду – Велику золоту медаль [12, 433].

Таким чином, можна вважати, що активна діяльність німецької професури Харківського університету першої половини XIX століття у напрямку вивчення природних багатств країни мала важливе значення для розвитку вітчизняної курортології.

#### Література

1. Гизе Ф. Физико-химическое и врачебное испытание минеральных целительных вод и некоторой глины, отысканных в Полтавской губернии в Константиноградском повете, близ реки Орели. – Х.: Тип. ун-та, 1806. – 40 с.
2. Гизе Ф. Известие об испытании минеральных вод в дачах господина статского советника С.М. Кочубея, находящихся в Полтавской губернии Константиноградского уезда, при деревне Дубовые Гряды называемой. – Х.: Тип. ун-та, 1807. – 32 с.
3. Известие о испытании минеральной воды, находящейся в дачах ротмистра Денисенкова, Слободскоукраинской губернии Изюмского уезда при деревне Быковке. – Х.: Тип. ун-та, 1809. – 38 с.
4. Новак А. О минеральных водах в Константиноградском уезде Полтавской губернии в начале прошлого века (1804 – 1809). – Полтава: Электрич. тип. Маркевича, 1915
5. Багалій Д.І. Вибрані праці. У 6 т. Т. 3. Опыт истории Харьковского университета (по неизданным материалам), ч. 1 (1802 – 1815 гг.). – Х.: Вид-во НУА, 2004. – 1152 с.

- 6.Ф. Альбрехт О целебной силе славянских Соляных озер. – Х.: Тип. ун-та, 1846. – 148 с.
- 7.Гордеенко Физико-химическое и медицинское описание Славянских соляных озер. – Х., 1837
- 8.Гордеенко Исследование Славянских соляных вод и грязи, 1856
- 9.Коссовский Славянские минеральные воды, как фактор, которым располагает врач, пользующий этими водами. – Х., 1882
- 10.Коссовский Славянские минеральные воды. Бальнеологический отчет за 1885 г.
- 11.Коссовский К физиологии и терапии соляных ванн. – Х., 1882
- 12.Кумме Славянские соляные озера во врачебном отношении, 1843
- 13.Кондырев А. Славянские минеральные воды и грязи. (Докторская диссертация)– СПб.: Паровая Скоропечатня Пожаровой, 1891. – 72 с.
- 14.Очерки Кавказских минеральных вод. – Х.:Тип. ун-та, 1849. – 60 с.
- 15.Розен Б.Я. Ф.И. Гизе – талантливый педагог и учёный // Ученые записки Тартуского госуниверситета. – Вып. 332. – Тарту, 1974. – С.211 – 217
- 16.Комарь Н.П. Краткий очерк научной деятельности профессора Харьковского университета П. Эйнбротта // Ученые записки Харьковского госуниверситета. – 1956. – Т. 71. – С.223 – 236
- 17.Курорты СССР. – М.: Изд-во мед. лит-ры, 1962. – 798 с.

УДК 94(477)"17/19"+94(438)

**Чубіна Т.Д.  
ПОЛЬСЬКИЙ МАГНАТ ФРАНЦІШЕК САЛЕЗІЙ  
ПОТОЦЬКИЙ: СТОРІНКИ ЖИТТЯ**

*Надано історію роду Потоцьких та його вклад в історію та культуру України.*

З середини XVI ст., після Люблінської унії, на землі Брацлавщини активно переселяються представники польських магнатських родин. Вони одержували тут королівські пожалування - староства; крім того, саме ці діячі обіймали майже всі ключові адміністративні посади в Подільському і Брацлавському воеводствах - воєвод, каштелянів та суддів. В якості великих гетьманів коронних та польних вони очолювали збройні сили Речі Посполитої. Оцінка діяльності цих людей досить неоднозначна, однак безглуздо не помічати їх безперечного внеску до історії України. Мова йде про польські магнатські роди: Потоцьких, Калиновських, Яблоновських, Язловецьких, Браницьких, Любомирських, Конецпольських, Ланцкоронських, Замойських.

Потоцькі - польський рід герба Пилява, який пізніше одержав графський титул. Герб Пилява являє собою два хреста у блакитному полі, третій хрест зображений наполовину [1]. Згідно легенди, цей герб був дарований королем Владиславом Кучерявим лицарю Зарославу, предку Потоцьких. Політичної могутності ця родина набула в середині XVI століття.

Мета даної статті полягає в тому, щоб, відкинувши раніше сформовану ідеологічну упередженість до родини Потоцьких, показати сторінки життя одного з представників цього знатного роду, зокрема, Францішка Салезія Потоцького.

Фрагментарні згадки про Францішка Салезія Потоцького як у польській, так і у вітчизняній історіографії [2], а також відсутність всебічного

216-----

наукового висвітлення історії роду Потоцьких, спонукали автора до даної наукової розвідки.

Потоцький Францішек Салезій герба Пилява (1700 – 1772 рр.) - київський воєвода. Був онуком гетьмана Фелікса Казимира, сином Юзефа, охоронця війська королівського і Теофілі (померла 1742 р.), доньки Яна, львівського старости [3].

Після смерті батька він отримав значний спадок, зокрема, Кристинопіль. На сеймі дебютував в 1724 р., будучи депутатом від бельзького воєводства. Ймовірно, виконував в той час функцію депутата, тому, що в 1726 р. став маршалком Трибуналу Королівського в Любліні, суміщаючи всупереч закону цю посаду з депутатською функцією на сеймі в 1726 р. Був депутатом також на останньому гродненському сеймі: в 1729 р. від брацлавського воєводства, в 1730 р. – від чернігівського.

У січні 1728 – 1731 рр. виступав у суперництво з численними конкурентами за Софію Сенявську, спадкоємицю величезних статків. Вийшовши із цієї конкуренції, переможений Августом Чарторийським, утвердився в неприязні до табору «сім'ї» Чарторийських і Понятовських.

Кумедну історію про боротьбу Потоцького з Чарторийським за Денгоф-Сенявську розповідає сучасник:

«Молодий син коронного стражника Салезій Потоцький, на той час уже староста львівський, а пізніше воєвода київський, незважаючи на конкуренцію з боку князя Чарторийського, став з ним змагатися за руку молодої вдови, яка недавно втратила чоловіка. То був пан зі старопольськими звичаями, завжди оточений великим двором з шляхти, пишний, популярний, улюблений в народі, але з нічим невгамованою пихою.

Він не був небезпечним суперником для князя Чарторийського; жінка гетьмана, як і князь, отримали закордонне виховання, розмовляли між собою французькою мовою, а Салезій Потоцький знав тільки польську та трохи латину. Ходив він у кунтуші, голову мав поголену, не вмів говорити ті дотепні компліменти, які заповнюють бесіди з дамами, вихованими на французькій мові, не міг подобатись багатій дамі.

Якось він довідався, що програє завдяки французькому одягу та вихованню свого суперника, та вирішив своїм багатством перемогти щасливішого від себе в коханні князя. Він наказав постригти згідно версальської моди, якої дотримувався Чарторийський, 12 хлопів, пошив їм одяг таких же кольорів та такого ж крою, як у того, що складав одяг князя.

Дізнавшись від шпигунів, в якому вбранні буде князь, він з'являвся там, оточений дванадцятьма українськими хлопцями в такому самому вбранні, з такими ж зачісками, з шпагами і в жабо, намагався бути там, де сподівався зустріти свого суперника, який тоді зовнішньо нічим не відрізнявся від його холуїв.

Того замало. Оскільки Чарторийський був князем, а Потоцький вважався простим шляхтичем, бо в той час ніхто не думав про те, щоб стати графом, до котрого, хоч би і найсправжнісінького, шляхта не мала жодної поваги, та навіть сміялася з того, то Потоцький, намагаючись і тут князя перемогти, дав наказ своєму управителю в Уманщині, щоб той знайшов якогось бідного князя та вислав до нього, а той вже буде щедро нагороджений.

І такого відшукали: то був Володимир Четвертинський, який постійно мешкав на чиншовому ґрунті, та своїм вихованням майже не відрізнявся

від звичайного хлопа. Його привезли до Варшави. Пан Салезій наказав його вимити, пошити йому французький гардероб, навчили його в ньому рухатись, вихлопотали йому в баварського електора (виборного монарха) орден святого Губерта і назвали його маршалком дому Потоцьких. Бідний князь отримав за це непоганий маєток, але Бог відає, скільки він мав знести зневаги, коли хтось з рідних чи близьких князя Чарторийського прибував до воєводи на прийом, а той одразу посилав за князем маршалком, звертаючись до нього: «Ваша князівська честь!» — і не шкодував для нього міцних виразів» [4].

В сімейних переказах Потоцьких збереглися відомості про те, що Потоцький не хотів зашкодити своєму авторитету надмірною увагою до багатій пані, тому у вирішальний момент він надіслав їй листа, в якому пропонував їй вийти за нього, а свою відсутність мотивував тим, що дуже зайнятий, бо полює на вовків в степах України. Але це полювання пройшло для Потоцького невдало, бо багату дружину він так на цей раз і не заповлював. Коли його плани виявились марними, він попросив руки Софії Жечицької, теж вдови, померлий чоловік якої був ломжинський хорунжий Микола Цетнер. Вона принесла йому досить значний посаг, а коли померла, то Салезій одружився зі своєю родичкою Анною Ельжбетою Потоцькою, дочкою гетьмана, жінкою з жорстоким та зарозумілим характером, яка своїм посагом вагомо збільшила багатство «короля руських земель», як йменували тоді Потоцького.

Ймовірно, на зламі двадцятих і тридцятих років він подорожував. Потоцький відвідав, зокрема, Петербург, де був прийнятий царицею Анною Іоанівною як родич (через Салтикових). В 1732 р., після померлого без спадкоємців дяді Станіслава Потоцького, бельзького воєводи, взяв у свої руки, залишені йому у спадок, уманські володіння на Україні (Умань, Тульчин, Торговицю, Могилів, Браїлів).

Біограф Потоцьких Антоні Хжонцевський наводить кумедний анекдот про те, яким чином Францішек Салезій став власником величезних земельних наділів, маленьким царком на Правобережній Україні.

«Салезій Потоцький став власником уманського маєтку не як спадкоємець, а отримав його як подарунок від свого дядька Станіслава, бельзького воєводи, який, у свою чергу, його теж отримав як подарунок від жінки Морштина, уродженої Каліновської. Салезій Потоцький під час царювання російської імператриці Анни відвідував царський двір і був прийнятий нею як член царської родини.

Повернувшись із закордонної подорожі у французькому одязі, він дізнався від одного монаха-реформата, який був довіреною людиною бельзького воєводи, що його бездітний дядько говорив про своє бажання, обминувши інших Потоцьких, віддати йому одному свою батьківську спадщину, коли б він не відмовився від національного одягу. Салезій після поради цього реформата з'явився до дядька, прибраний в польський одяг, і одразу ж отримав Уманщину» [5].

Зрозумівши, як вигідно ходити в жупані, Потоцький потім до кінця свого життя так його і не скидав, а також одягав свого єдиного сина у польське вбрання.

Таким чином утворилась потужна магнатська держава, зі своїм пишним двором у Кристинополі на Львівщині, де завжди крутилося багато дрібної шляхти, слуг та посіпак, відбувалися гучні з'їзди магнатства та

створювались плани захоплення королівського трону. Королем Потоцький та його єдиний син так і не стали, натомість він нагромадив безліч посад та титулів, які робили його дуже помітною постаттю в тогочасній Польщі. Ротмістр та полковник коронного війська, староста белзький, сокальський, гайсинський, звенигородський, ропчицький, грубешівський, барський та яблонівський, маршалок коронного трибуналу в 1734 р., воєвода волинський та київський, кавалер ордену Білого Орла — ось далеко неповний список звань та важливих посад, які отримав Потоцький.

Він мав власну армію, до складу якої входили піхота, драгуни, улани та козаки, керували нею офіцери державної армії, які отримували патент короля і дозвіл сейму на свої звання.

Ніхто не мав права в'їхати на подвір'я Потоцького в кареті, а повинен був виходити з неї та йти на подвір'я пішки. Коли ж Потоцький виїздив з палацу, то загін його армії ставав під брамою і на честь магната грали у труби та били в бубони. Піддані мусили стояти перед каретою на колінах з непокритими головами, доки Потоцький не проїде. Ніхто без його ласки не міг виграти жодного судового процесу, ніхто в воєводствах белзьким, руським (львівським), волинським та брацлавським не міг без нього отримати значне місце, стати послом до сейму, депутатом, старостою, сенатором чи навіть єпископом [6].

Слід віддати належне Потоцькому в тому відношенні, що він міг бути і доброзичливим до своїх підлеглих, цінувати їх не тільки за вірну службу, але й за мужність, чесність та лицарство.

Володарю великих земельних наділів, які простягнулися від Польщі до Київщини та Брацлавщини, доводилось також бути хазяїном на цих землях.

Великою проблемою для нього, як і для інших магнатів тих часів, була проблема заселення земель достатньою кількістю робітників.

Тому Потоцьким проводилась звична для магнатства політика створення «слобод», тобто надання певних пільг переселенцям. Це викликало протести місцевої шляхти, від якої заохочене селянство тікало на вільні землі, це створювало стан постійної громадянської війни між дрібними та великими землевласниками, де беззаперечна перевага була на стороні магнатів, бо вони і не цурались ніяких засобів для досягнення своєї мети, і мали їх у своєму арсеналі велику кількість.

До наших днів дійшов історичний анекдот про те, що неподалік від Тульчина було старовинне село, власник якого ні за що не хотів продати його Потоцькому, котрий дуже хотів його придбати, бо те село було вже оточене його землями. Якось Потоцький запросив власника села до себе у палац у Тульчин на гулянку. Той панок, звичайно, не міг у цьому відмовити такому великому пану і гуляв там цілу ніч. Коли ж він повертався до свого села, то ніяк не міг його відшукати. Тільки вранці він побачив, що за цю ніч його село було знищено, хати розібрані, люди перевезені у задалегідь заготовлені місця, а саме місце розоране. Судовий процес проти всесильного Потоцького нічого не дав. Ще в середині минулого століття спадкоємці того пана мали на руках усі необхідні документи на цю власність, але щось довести та перемогти магнатів Потоцьких їм було не під силу [7].

Становище селянства на Україні, як зазначають навіть польські автори, було набагато важчим, ніж у Польщі. Селянин повинен був не тільки важко відробляти панщину, він ще мусив платити своєму пану

всіляку данину. Францішек Салезій не був винятком і брав у своїх підлеглих різні види поборів: рогівщину, свиняче (тобто за утримання корів та свиней), пасічне, за різні оренди, за спуск ставка тощо. Тут все залежало від його фантазії та бажання. І якщо переселенцям спочатку надавались пільги, то з часом вони мали зносити такий самий тягар панства, як і інші селяни.

Для вирішення різних конфліктів з панами та власними підлеглими у той складний час Потоцький утримував у своїх містах та селах значне козацьке військо. Такий козацький відділ був створений і в Тульчині. Тоді, на думку краєзнавця В.А. Святелика, і виник район міста під назвою Козаччина [8].

Проте яким би не був пан Потоцький, але він не був набагато гіршим від інших панів того часу. При ньому відбувається нове зростання міста, пожвавлення його суспільного, політичного та економічного життя.

В описі 1805 р. повідомляється, що в 1754 р. Ф. С. Потоцький віддав костьолу село Білоусівку разом із річним доходом 8500 злотих. Одночасно було передане село Одая, але в 1775 р. князь Четвертинський відібрав у домініканців це село, і Станіслав Фелікс Потоцький, син Салезія, наказав за це платити монастирю по 2304 злотих 28 грошей щороку, доки Одая не буде відібрана у Четвертинського через суд. Та справа затягнулася, і Одаю домініканці вже назад не отримали [9].

Різноманітне політичне життя Салезія Потоцького.

Після смерті Августа II Салезій був депутатом в період міжцарствування від бельського воєводства. На сесії 13 травня 1733 р. він добивався уточнення в проекті конституції пункту про присягу на виборність іноземця. Він встав разом з усією сім'єю на бік Станіслава Лещинського і в його захисті приєднався до стихійної конфедерації в січні 1734 р.

На чолі воєводської міської сторожі і своїх придворних військ він вирушив у табір Юзефа Потоцького. Восени 1734 р. він брав участь у сесіях ради конфедерації; 09 листопада 1734 р. призначений послом Генеральної конфедерації в Туреччині. В інструкції йому було доручено порозумітися з послом Франції в Стамбулі з проханням пояснити, що було причиною вторгнення татар на територію Росії і можливим притулком для конфедератів. Потоцький зволікав з від'їздом; 02 березня 1735 р. отримав експедицію, але не виїхав.

Точно не відомо, коли визнав він Августа III. Потоцький був тоді депутатом мирного сейму 1736 р. і був призначений суддею сеймового суду, закликаного судити винних у зраді держави та образі монарха.

Відразу ж після сейму отримав посаду королівського кравчія. Знову був депутатом в 1738 р. від бельського воєводства, а в 1740 р. - волинського воєводства. Видно, що Потоцький не грав самостійної політичної ролі, підкорюючись керівництву спочатку дяді Станіслава, а після його смерті примаса Теодора і гетьмана Юзефа Потоцького. Як людина надзвичайно заможна він був усе-таки одним зі стержнів політичної партії, з ним рахувалися.

Однак уже в цих роках визначилася характерна для Потоцького обережність і боязнь занадто великого захоплення. В 1741 р. Потоцький на заклик гетьмана готував пропрусську конфедерацію. У дійсності через протидію двору вони облишили конфедеративні плани, однак деякі депутатські сеймики восени цього року об'єдналися в конфедерацію.

Розійшлися відомості, що маршалком бельської конфедерації став Потоцький. В дійсності бельський сеймик був лімітований, і від нього були направлені посланці до короля з питання про його відношення стосовно конфедерації. В ході приготувань до сейму в 1744 р. Фридерік II намагався примирити для здійснення своїх планів Потоцьких, спокушуючи отриманням польської корони в тому числі Потоцького, якому ця пропозиція не була нібито немилою. Знову до уваги взяли кандидатуру Потоцького на маршалка проектованої на зламі 1744 – 1745 рр. опозиційної конфедерації під лозунгом внутрішньої безпеки, яка мала початися на похоронах гетьмана Михала Вишневецького

У кінці сорокових років Потоцький не брав участі у сеймах, однак старався отримати якусь сенаторську посаду або чин міністра. Ще в 1744 р. гетьман безрезультатно запрошував його до люблінського воєводства, але Потоцький, перш за все, був висунутий прибічниками республіканців на польну булаву відповідно до перспективної вакансії, яка наближалася, після смерті старіючого Юзефа Потоцького.

Щоб закріпити шанси Потоцького, гетьман призначив його в 1749 р. замісником гетьмана української партії. У цьому ж році гетьман схилив Потоцького до прийняття функцій маршалка радомського трибуналу.

Гетьман хотів весною цього ж року замовити для Потоцького познанське воєводство. В 1750 р. він був кандидатом до радомського сейму, але маршалком не став. Він шукав в той час зближення з двором. 03 серпня 1750 р. він отримав Орден Білого Орла.

Після зірваного у 1752 р. сейму наступило зближення Потоцького з двором. Потоцький, поряд із Євстахієм Потоцьким належав до прибічників цього зближення.

У 1753 р. Потоцький був одним із пансіонерів Франції, отримуючи 16 000 франків. В кінці поточного року він приступив до організованої двором колбушевської угоди, в якій острозький родовий маєток поділено між кредиторами Януша Сангушки. Потоцькому призначили Lutowiec і Łokasze. Однак скоро вдалося переконати прибічників гетьмана, а також однодумно виступаючого з ним в цій справі Мнішха, і в лютому 1754 р. він відступив від угоди. У червні того ж року знаходився серед управляючих маєтками, представляючи у суперечці гетьмана. Восени допоміг Є. Потоцькому, підчасію королівського війська, в отриманні місця в Piotrkowskim Трибуналі, об'єднуючи підтримку бельських і волинських депутатів. Не доклав зусиль стосовно вакантного равського воєводства. За відступ від розділу майорату і за захист благородства Brühla був нагороджений 22 травня 1755 р. волинським воєводством. 19 січня 1756 р. він отримав київське воєводство. Крайні республіканці звинувачували його за занадто примирницькі погляди стосовно двору і роз'єднання союзників [10].

У 1755 р. уже велися переговори про шлюб сина Brühla Alojzego, варшавського старости, з дочкою Потоцького. У 1756 р. він будував плани конфедерації за допомогою Франції, розраховуючи на допомогу. У свою чергу, Brühl намагався будувати плани сейму 1756 р. разом з Потоцьким, Августом Чарториським (Augustem Czartoryskim) і канцлером Яном Малаховським (Janem Malachowskim). На хвилі зближення між двором і Потоцьким перед сеймом розійшлися навіть чутки про намір шлюбу Чарториського з донькою Потоцького, але єдиним результатом цього зближення була обіцянка Потоцького, що підтримає Адама на галицькому

сеймику. Балансуючи надалі між двором і профранцузькими прибічниками Потоцький уклав під кінець жовтня 1756 р., разом з трьома іншими Потоцькими (Антонієм, Станіславом і Євстахом) та гетьманом Браницьким, договір з французьким уповноваженим міністром F.M. Durandem, зобов'язуючись надавати підтримку прибічникам можливої конфедерації.

У 1757 р. спостерігали звернення Потоцького до прусів і глибоке незадоволення політикою двору. Погрожував навіть, що відречеться від сенаторського крісла і прийме гданське громадянство.

Весною 1759 р. дійшло в результаті, незважаючи на великий опір з боку Потоцького, до згоди в справі шлюбу молодого Alojzego Bgüchla (січень 1760 р.). Потоцький вважав, що набуде виключного впливу на роздачу вакансій у ближніх воєводствах. Влітку 1759 р. він підтримував у Любліні маршалка Мнішха в його процесі з канцлером Малаховським. Скоро його стосунки з двором погіршилися. З одного боку, шлюб доньки не був благополучним; проведено декілька спроб примирення, але сам Потоцький думав про розлучення. З другого боку, був ображений, що двір – влітку 1761 р. підтримав Євстаха Потоцького, генерала литовської артилерії, у озброєній суперечці з Потоцьким про ярмарки в Тартакові і Тернополі. До непорозумінь дійшло також по причині проведеного в 1761 р. підскарбієм Теодором Весслом (Teodora Wessla) скорочення монет; двір звинувачував Потоцького у негативному ставленні до скорочення.

Потоцький у майнових спорах зі своїми родичами був безпощадний. Після смерті волинського воєводи Міхала Потоцького (помер в 1750 р.) став опікуном його дітей (і їх майна) і у зв'язку з цим сварився з його сином, красноставським старостою Феліксом Потоцьким, беручи під захист дружину воєводи, вдову Мар'яну із сім'ї Огінських. В 1751 р. дійшло до напруження між Потоцьким і гетьманом Юзефом Потоцьким у питанні приданого дружини Потоцького. Він вів суперечки, зокрема, про опіку над Катаржиною Косаківською. Після закінчення спору про ярмарок він дуже сварився з Євстахом Потоцьким про опіку над познанськими синами воєводи, дітьми померлого в 1760 р. свого тестя Станіслава Потоцького.

Надалі Потоцький здійснював опіку і нагляд над прикордонними судами. Він постачав сусідам харчі та фураж, у випадку необхідності використовував для свого захисту придворну охорону, слідкував за функціонуванням судів і доповідав про перерви в їх роботі двору і гетьману. Особливо багато турбот приносили йому хвилювання на східному кордоні. Він звинувачував у 1750 р. коменданта київського замку у навмисній підтримці гайдамацьких набігів. Заселення сербів під командуванням генерала Chorwata в прикордонних степах і створення так званої Ново-Сербії додало йому багато клопотів. Наказував своїм підлеглим у 1752 р. (у квітні) чинити перешкоду переходу сербів через польську землю. Протегував Адаму Мрозовецькому у боротьбі з гайдамаками і з ново-сербами.

Відповідно до постійних зіткнень з генералом Chorwatem Потоцький вирішив вислати в 1758 р. в Петербург свого особистого посланця Карловського. Для польських прикордонних суддів він побудував на нейтральній землі слобідку, яку в серпні 1760 р. росіяни захопили, знищили і арештували її губернатора. Після смерті цариці Єлизавети Потоцький задумав відіслати посланців до Петра II, в т.ч. зі скаргами на Chorwata.

Набагато краще склалися стосунки на польсько-турецькому кордоні. Потоцький приймав у себе посланців паші, підтримував дружні стосунки з кримським ханом і в 1755 р. разом з гетьманом поздоровляв нового хана зі вступом на трон, просячи його заодно прислати татарського посла на сейм. В цьому році приймав у Кристинополі турецького посла Ali Ağa, який направлявся через Дубно у Варшаву. Підтримував постійну, щотижневу переписку із валашським господарем, який надсилав йому відомості з Туреччини. У виступі на раді сенату 1758 р. Потоцький хвалив роботу прикордонних судів з турецької сторони. Трохи ускладнилися стосунки з ханством і Порта в 1759 р., коли в Польщі заховалося декілька сот татарських і волошських біженців, а серед них брат скинутого з престолу хана і претендент Hadžu Gerej. Розмістилися вони у маєтках Потоцького. Потоцький переносив небажаний візит до тих пір, коли польський посол у Стамбулі Józef Podoski не отримав прощання для Hadžu Gereja (1760 р.). Podoski крім того, уладнав багато справ самого Потоцького, зокрема, питання вільного доступу турецьких підданих на) моголівську ярмарку. Другою причиною напруження, яке призвело до згурпування татарських військ на кордоні з Польщею, було зіткнення між ханом і підстолеєм Любомирським з питання пограбування бессарабських купців. У жовтні 1762 р. Потоцький брав участь у роботі знову створеної польсько-терецької прикордонної комісії і влаштував складчину на суму, яку Любомирський мав заплатити як відшкодування збитків хану [11].

Майже монополістична позиція Потоцького, а також придворно-республіканської партії в українських воеводствах піддалися певному послабленню, коли в 1761 р. поселився в сокальському старостві Казимир Понятовський і почав серед тамошньої шляхти об'єднувати прибічників. Бачучи зростання двору після смерті Єлизавети Петрівни і Петра III, Потоцький закріпив свої зв'язки як із двором, так із республіканцями, не відмовляючись все таки від підтримки деяких стосунків, в основному через Любомирського. Нове зближення Потоцького з двором виникло з ініціативи Мнішха, який з об'єднуючою місією вислав на іменини його дружини свою сестру Людвіку, вдову гетьмана Юзефа Потоцького (липень 1762 р.). На передсеймових сеймиках у серпні цього ж року Потоцький добивався рекомендації в королівську канцелярію замісника великого канцлера. Йому це вдалося, зокрема, на галицькому сеймику, але за умови, що порекомендує на булаву Є. Потоцького.

У напруженій ситуації в 1763 р., коли Чарториські готували державний переворот, Потоцький за домовленістю з двором спостерігав за депутатськими сеймиками, які мали принести славу придворній партії. Потоцький підтримав кандидатуру Й. Ротоцького в сейм. Вважали, що за послуги Салезій сподівався принаймні на печатку, якщо не на булаву. Він був призначений делегатом королівського трибуналу в Piotrkowie. Однак перш ніж розігралася баталія щодо депутатських сеймиків, Потоцький влітку їздив у Люблін, «щоб підтримати в Трибуналі справи своїх. До Трибуналу він з'явився в супроводі чисельної придворної охорони і там, перед початком, паж Потоцького, приніс із Дрездена звістку про смерть короля.

Хоча період існування без короля він почав як сасський прибічник, то уже у жовтні Потоцького вважали тихим кандидатом на корону. У лютому 1764 р. Venoit спростовував інформацію, що Потоцький являється кандидатом на корону.

Салезій відзначався інтригами і з російським двором.

Коліївщина, яка охопила більшість маєтків Потоцького, особливо на Уманщині, знищила його міць, в тім числі, військову. Під час продовження барської конфедерації розповсюджувалися чутки про підтримку Потоцьким конфедератів. Нейтральна позиція Потоцького призвела до того, що, з одного боку, конфедерати розраховували на його підтримку і доброзичливість, а з іншого боку – росіяни та їх прибічники, які мали надію, що завойовують його прихильність для проектованої в 1770 – 1701 рр. Паніним і послом Волконським реконфедерації. Приманкою мала бути надія на зняття з престолу Stanisława Augusta. Весною 1770 р. Панін вважав Потоцького за «добре налаштованого», але складного для отримання. Потоцький не дав утягнути себе в ці починання, хоча йому було запропоновано відшкодування за знищення гайдамаками Умані. У липні 1771 р. виправдовувався перед висланим послом Росії, що вік, відсутність довіри у суспільстві і здоров'я не дають йому змоги приєднатися до запропонованої росіянами партії, яка мала працювати над мирними переговорами [12].

Потоцьких поглинув у той час любовний зв'язок, а потім таємний шлюб єдиного сина Салезія - Станіслава Щенсного з Гертрудою Комаровською.

Потоцький про шлюб дізнався випадково і по факту. Гостро зреагував на це, вимагав від сина згоди на розлучення, намагався зібрати Комаровських у Кристинополі, а коли це не вдалося і коли Комаровські, чуючи погрози, переїхали, Потоцький здійснив 13 лютого 1771 р. спробу нападу декількох сот озброєних козаків, одягнених у російські мундири, на маєток Комаровських і викрадення Гертруди. В тому, що Потоцький був винуватцем нападу, Комаровські не сумнівалися і виступили зі скаргами проти нього. Однак Потоцький через неповні два роки клявся на смертному ложі, що не наказував викрадати, і що зробив це у ім'я погано зрозумілої дружби російський генерал П. Румянцев. У відповідь на дорікання Комаровських і звинувачення про викрадення і ув'язненні доньки (про її смерть ще не знали), а також те, що наполягав на розлученні в консисторії без її присутності, і навіть без адвоката, Потоцький звинуватив Комаровських у «викраденні або дебоші сина, що є, звичайно, кримінальним злочином». Незважаючи на таку агресивну атаку з боку небажаних тестів свого сина Потоцький з великим побоюванням спостерігав починання Комаровських, які вирушили за справедливістю до Варшави, де за них заступився подільський воєвода Stanisław Bernard Godzki і канцлер Andrzej Młodziejowski (цей таки брав гроші від обох сторін). На допомогу Потоцькому вирушила до столиці Косаковська, щоб слідкувати за ходом справи, зтягувати і підкупляти.

Тим часом, Потоцький вислав сина в оточенні довірених слуг спочатку у Зборов, а потім за кордон, намагаючись повністю ізолювати його від Комаровських і не допустити будь-яких контактів. Синове каяття йому вдалося швидко отримати, пізніше, у 1772 р., коли Щенсний розважався за кордоном, Потоцький тиснув на нього, щоб сам здійснив спробу залучення на свій бік папського нунція у Відні. У процесі, який зтягнувся, Салезій мав багато союзників у країні та закордоном.

Серед сімейних клопотів, відсутнього на громадській арені Потоцького застав розподіл Польщі. Частина його маєтків опинилася захопленою австрійцями. Під час нових змін виросла імовірність

розв'язання справи з Комаровськими не на користь Потоцького, але жодного з судових приговорів Потоцький не дочекався.

Почергово завдяки спадку і двом останнім шлюбом Потоцький вступив у володіння величезного статку. Перша дружина надала йому, зокрема, барське староство. У 1742 р. він отримав маєтки після померлої в цьому році матері, які вона утримувала у довічному використанні. В цьому ж, 1742 р., друга дружина Анна із роду Потоцьких внесла йому також великий спадок. У 1771 р. володів 11 королівськими землями, які приносили понад 200000 злотих щорічно. Його маєтки налічували 70 міст і декілька сотень сіл. Найбільший і найщільніший комплекс складала Уманщина з Уманню, Тульчином, Торговицею, Могилевим і Брагіловим, приносячи щорічно 1000000 доходу. Його резиденцією був Кристинопіль, в якому в п'ятдесятих роках збудував палац і заклав сад у французькому стилі. Кристинопільська резиденція утримувала також численний двір, який захищався придворним військом і декількома десятками бронзових гармат. У оточенні Потоцького, як і його дружини, було багато шляхти і шляхтянок із менш знатних сімей. Діючий у 1761 – 1773 р. придворний театр показував балети і опери; Потоцький мав також власний придворний оркестр, приймав у себе численних артистів. Маєток Потоцького славився розкішшю і жорсткою церемоніальністю, за якою, зокрема, слідкувала друга дружина Потоцького [13].

Порівняно багато відомо про діяльність Потоцького в уманських маєтках. Потоцький здійснив організовану акцію колонізації і благоустрою тих обезлюднених територій і найбільш підданих гайдамацьким нападам. За словами Потоцького Уманщина «підтримала Річ Посполиту» від подальшого вторгнення «московської військової сили і міці».

Головним оплотом була Умань, де Потоцький утримував придворну охорону від декількох сот до декількох тисяч чоловік, одягнених у однакові мундири, так званих уманських козаків. У зв'язку зі збільшенням кількості жителів на цих територіях Уманщина була поділена на менші округи, на чолі яких стояли окремі губернатори. Поселенцями на колонізованих територіях були кріпаки Потоцького із маєтків всередині країни, але також і втікачі-кріпаки, про яких роками згадували їх господарі. Наскільки загроза гайдамацьких нападів у цьому систематично спустошеному прикордонному районі стримувала поселенців, настільки притягували їх полегшення в повинностях і спеціальних привілеях. Наприклад, Умань у 1761 р. отримала Магдебурзьке право і привілеї на ярмарки.

Турбувався також про ярмарки в Могилеві і про вільний доступ на них із Турції. Його поселеська діяльність призвела до безсумнівного розквіту цих земель і відновлення економіки.

Мірою їх розвитку можуть свідчити понад 100 заснованих Потоцьким в 50 – 60-х рр. XVIII ст. уніатських парафій. Потоцький підтримував унію і, щоб закріпити її вплив, заснував у Умані громадські Базилянські школи (колегіум з чотирма професорами), монастир в Струсові (приблизно 1760 р.), в Кристинополі (1763 - 1764 р.), в Умані (1766 р.), а також в галицькій землі, у воєводстві бельзьким і брацлавським. Щедрістю Потоцького користувалися багато монаших орденів. Він заснував монастир базиліанів у Кристинополі (1763 р.), обдарував бернардинів в Соколі (1777 р.) тощо.

Як справжній «королик», дбав Потоцький про різних своїх кріпаків. Вірменам, які жили в Могилеві, розробив також привілеї, які мали львівські і кам'янські армяни.

Було відомо, що він дбав про своїх єврейських кріпаків і охоче використовував їх як у своїх дипломатичних місіях, так і в здійсненні нагляду за управляючими маєтків. У його маєтках жило багато багатих і впливових євреїв. Він дозволив їм мати в Тартакові типографію, яку приблизно в 1754 р. передав єзуїтам. Незважаючи на безсумнівний розквіт, маєтки ці неодноразово спустошувалися, а придворні козаки Потоцького нібито самі мали проблеми з гайдамаками.

Край святості Уманщини поклала коліївщина і страшна різанина в Умані (21 червня 1768 р.).

Потоцький помер в Кристинополі 22 жовтня 1772 р.

Потоцький був двічі одружений. Першою його дружиною була Софія із роду Rzeczyuskich (померла 1741 р.). Другою дружиною була Анна Ельжбета із роду Потоцьких (1724 - 1772 рр.) донька Станіслава, познанського воєводи. Вона відіграла у житті чоловіка велику роль, не тільки принесла йому значне придане, але також свою амбіцію і гордість, впливаючи на його просування. Відомий був її поганий характер і недоступність, а автори мемуарів згадують суворий порядок.

Від першого шлюбу Потоцький мав сина Людвіка Стефана, який помер у дитинстві, а від другого шлюбу - чотири доньки, а також єдиного сина – Станіслава Щенсного.

Jan Nepomucen Poniński, описуючи портрет Потоцького в 1764 р., приписував йому риси, що розкривалися почергово: патріотизм, великодушність, постійність і діяльність, а також підлість, боягузливість, слабкість, нерішучість і інтриганство, головною рисою було марнославство, невміння «відрізнити справжню славу від брехливої (несправжньої)» [14]. Образ Потоцького увійшов у літературу у зв'язку з трагічним шлюбом його сина та Гертруди із сім'ї Комаровських [15].

Досліджена в статті проблема є однією з перших спроб в сучасній українській історичній науці осмислити, узагальнити, й, зрештою, об'єктивно оцінити життя польського політика, магната – Францішка Салезія Потоцького.

### Література

1. Долгоруков П.В. Российская родословная книга. - СПб., 1856. - Ч.3. - С.224.
2. Borkowski J. S. Dunin. Panie polskie przy dworze rakuskim. – Lw., 1895; Czartkowski Adam. Pan na Tulczynie. Wspomnienia o Stanisławie-Szczęsnym Potockim, jego rodzinie i dworze. – Lw., 1925; Łojek Jerzy. Dzieje pięknej Bitynki. – Warszawa, 1982; Łojek Jerzy. Potomkowie Szczęsnego. - Warszawa, 1980; Chrząszczewski A. Pamiętnik oficjalisty Potockich z Tulczyna. - Warszawa, 1976; Aftanazy R. Dzieje rezydencji na dawnych kresach Rzeczypospolitej. T-9. Województwo Podolskie.- 2-e wyd.- Wrocław, Warsz., Kraków, 1996; Aftanazy R. Dzieje rezydencji na dawnych kresach Rzeczypospolitej. T.10. Województwo Braclawskie,- 2-e wyd.- Wrocław, Warsz., Kraków, 1996 та ін.
3. Czeppe M. Potocki Franciszek Salezy // Polski Słownik Biograficzny. – Wrocław – Warszawa – Kraków – Gdańsk – Łódź: Zakład Narodowy Imienia Ossolińskich Wydawnictwo Polskiej Akademii Nauk – Tom XXVII. – 1984-1985 - S. 814.
4. Ciepieńko-Zielińska Donata. Królowięta na Tulczynie. - Warszawa, 1962. – S. 19-21.
5. Chrząszczewski A. Pamiętnik oficjalisty Potockich z Tulczyna. - Warszawa, 1976. – S. 44-45.

6. Святелик В.А. Історія Тульчина XVI – XVIII. Від появи міста до часів гайдамаччини. Тульчин, 1998. – С. 44-45.
7. Труды Подольского епархиального историко-статистического комитета для описания Подольской епархии. – Каменец-Подольский, 1900. – Вып. 9. - С. 157.
8. Святелик В.А. Вказана праця. – С. 47.
9. Хмельницький обласний державний архів. – Ф. 685. – Оп. 4. – Спр. 7. – Арк. 36.
10. Czeppe M. Potocki Franciszek Salezy // Polski Słownik Biograficzny. – Wrocław – Warszawa – Kraków – Gdańsk – Łódź: Zakład Narodowy Imienia Ossolińskich Wydawnictwo Polskiej Akademii Nauk – Tom XXVII. – 1984-1985 - S. 816.
11. Там само, С. 818.
12. Там само, С. 820.
13. Там само, С. 821.
14. Там само, С. 822.
15. Чубіна Т. Розвиток українських маєтків Станіслава Щенсного Потоцького. // Вісник гуманітарного наукового товариства: Наукові праці. – Черкаси: Вид-во ЧІПБ МНС України, 2005. – Вип. 5. – С.29-30.

**ТЕХНІЧНІ НАУКИ**

УДК 629.424.1

**Корнеев Е.С., Осенин Ю.И.  
УСТРОЙСТВО КОНТРОЛЯ ТЕХНИЧЕСКОГО  
СОСТОЯНИЯ КОЛЕС СКОРОСТНЫХ  
ЭЛЕКТРОПОЕЗДОВ**

*Рассмотрены основные принципы построения, электропитания, обмена информацией бортовых и напольных устройств периодического и непрерывного контроля технического состояния колес скоростных электропоездов. Описано их устройство и принцип действия.*

**Введение**

Одним из перспективных путей повышения эффективности и безопасности железнодорожных перевозок является замена периодического технического контроля и обслуживания подвижного состава в депо непрерывным или периодическим мониторингом технического состояния всех ответственных узлов и механизмов во время движения поезда. Внедрение непрерывного мониторинга позволяет существенно сократить затраты на техническое обслуживание подвижного состава в депо, проводя ремонт или замену только узлов, исчерпавших свой ресурс, вместо плановых ремонтов и замены всех узлов согласно графика поведения плановых ремонтов. К достоинствам непрерывного мониторинга технического состояния подвижного состава можно также отнести возможность прогнозирования остаточного ресурса как отдельных узлов и механизмов, так и отдельных транспортных единиц, а также планирование ремонтных работ подвижного состава в депо.

Попытки переноса устройств и способов контроля технического состояния колес подвижного состава, применяемых в депо, на подвижной состав, не достаточно эффективны, так как существующие способы контроля колес предназначены для контроля неподвижных изделий в условиях депо. Контроль технического состояния колес во время движения скоростного электропоезда затруднителен вследствие высокой скорости вращения колес. Применение датчиков дистанционного контроля вращающихся колес усложняет конструкцию тележки, снижая ее динамические характеристики, и может быть опасным для движения скоростного поезда. Поэтому задача разработки и внедрения бортовых устройств контроля технического состояния колес, лишенных указанных недостатков, является в настоящее время актуальной.

Целью работы является разработка новых принципов построения и изготовления бортовых устройств контроля колес скоростных электропоездов, обеспечивающих эффективный контроль и безопасных в эксплуатации, осуществление их электропитания и обмена информацией с другим, напольным и бортовым, оборудованием. Задачей исследования является разработка напольных и бортовых устройств периодического и непрерывного мониторинга технического состояния колес, удовлетворяющих требованиям по надежности и безопасности эксплуатации на скоростных электропоездах.

### Основное содержание исследования

Задача осуществления мониторинга технического состояния колес подвижного состава состоит из двух частей – это создание устройств для непрерывного мониторинга колес новых моделей скоростных электропоездов и создание бортовых устройств периодического контроля колес электропоездов, находящихся в эксплуатации. В первом случае устройства контроля колес являются частью единой системы мониторинга технического состояния электропоезда. Наличие таких устройств предусматривается при разработке новой модели электропоезда, исследуется их влияние на динамические характеристики тележки и оценивается безопасность эксплуатации устройств на подвижном составе. Во втором случае устройствами мониторинга технического состояния колес оборудуется находящийся в эксплуатации подвижной состав. Поэтому при разработке таких устройств должны быть учтены особенности конструкции оборудуемого подвижного состава. Поскольку оснащение находящегося в эксплуатации подвижного состава устройствами непрерывного мониторинга технического состояния колес не всегда оправдано в связи с необходимостью существенного усложнения конструкции тележки дополнительным оборудованием, осуществляющим контроль, то подвижной состав, находящийся в эксплуатации, целесообразно оснастить оборудованием периодического мониторинга при помощи как бортовых, так и напольных устройств.

Анализ существующих способов и устройств контроля технического состояния колес подвижного состава показывает, что непрерывный или периодический мониторинг колес электропоездов как на стадии проектирования новых моделей поездов, так и применительно к находящемуся в эксплуатации подвижному составу, может быть осуществлен на основе новых принципов, обеспечивающих высокую эффективность контроля колес и безопасность эксплуатации устройств контроля на скоростных электропоездах. Такими принципами являются:

- изготовление датчиков и устройств непосредственно на поверхности контролируемого изделия (бандажа и колесного центра);
- бескорпусное исполнение датчиков устройств контроля на поверхности колеса;
- отсутствие собственного источника электропитания устройств контроля колес;
- беспроводная передача информации между устройствами, осуществляющими контроль колес, и устройством, осуществляющим мониторинг подвижного состава.

Перечисленные принципы удовлетворяют требованиям по надежности и эффективности контроля колес благодаря изготовлению датчиков на поверхности объекта контроля, а также удовлетворяют требованиям по безопасности эксплуатации устройств на скоростных электропоездах благодаря изготовлению элементов контролируемых устройств в бескорпусном исполнении непосредственно на поверхности колеса, что не приводит к усложнению конструкции тележки. Согласно перечисленным принципам, устройство контроля технического состояния вращающегося колеса может быть практически реализовано по пленочно-гибридной технологии методами вакуумного напыления алюминия с

применением фоторезистов и фототехнологии для формирования нужной формы проводящих и диэлектрических областей на поверхности диэлектрической подложки из окиси алюминия, получаемой на боковой поверхности колеса при помощи алитирования (диффузии алюминия с последующим окислением в атмосфере кислорода) [1].

При помощи пленочно-гибридной технологии на поверхности колес могут быть изготовлены различные элементы устройства контроля в исполнении, безопасном для движения скоростного электропоезда. Топология и полупроводниковые приборы в бескорпусном исполнении защищаются от внешних воздействий несколькими слоями специальной краски, прозрачной в сверхвысокочастотном (СВЧ) диапазоне. Прозрачность защитного покрытия в СВЧ диапазоне делает возможным беспроводный обмен данными по радиоканалу между устройством контроля колес и устройством сбора информации (мониторинга), также становится возможным осуществление непрерывного или периодического электропитания устройства от внешнего источника электромагнитной энергии СВЧ диапазона. Датчики, осуществляющие контроль вращающегося колеса, могут быть изготовлены напылением либо приклеены, впрессованы, ввинчены в поверхность колеса, чем достигается высокая эффективность и чувствительность контроля вращающегося колеса, недостижимая при помощи датчиков дистанционного контроля.

Рассмотрим основные способы электропитания устройств контроля колес электропоезда. Электропитание устройства контроля, изготовленного на поверхности колеса и не имеющего собственного источника электропитания, может быть осуществлено при помощи термоэлектричества термопар, преобразующих тепловую энергию трения в паре колесо-рельс в электрическую энергию. Для этого термопары могут быть нанесены на боковую поверхность банджа и использоваться одновременно как датчики температуры. Для периодического электропитания устройства контроля колеса от внешнего импульсного источника инфракрасного излучения может быть применена солнечная батарея из поликристаллического кремния, изготовленная по методу осаждения из газовой фазы и покрытая защитным слоем окиси кремния. Для этих же целей может использоваться электромагнитная энергия СВЧ диапазона, передаваемая рупорной антенной внешнего источника СВЧ волн. В качестве приемника СВЧ энергии может быть применена полосковая СВЧ антенна, изготовленная на поверхности колеса вакуумным напылением, или группа термопар, покрытых слоем поглотителя СВЧ излучения и преобразующих теплоту в термоЭДС. Для постоянного и импульсного электропитания устройства контроля колеса может быть использован магнитоэлектрический генератор, представляющий собой меандровую катушку, изготовленную на поверхности колеса напылением в вакууме, и неподвижный постоянный магнит или электромагнит, установленный на кронштейне, закрепленном на буксовом узле.

Магнитоэлектрический генератор может работать в двух режимах: на активную нагрузку (рис. 1, а) и на емкостную нагрузку (рис. 1, б). Во втором случае возникает режим работы на резонансе  $LC$ -контура и режим параметрического возбуждения, характеризуемые более высоким КПД по сравнению с работой на активную нагрузку (рис. 1, а). Еще одним

достоинством электропитания устройства контроля колеса является возможность использования меандровой катушки магнитоэлектрического генератора в качестве датчика трещинообразования, работающего на разрыв цепи в результате образования трещины бандажа или колесного центра, выходящей на поверхность и приводящей к локальному разрушению проводящего напыления меандровой катушки. Рассмотрим устройство, реализующее этот способ контроля трещинообразования, с использованием магнитоэлектрического генератора для электропитания устройства (рис. 2).

Устройство (рис. 2) состоит из магнитоэлектрического генератора (постоянный магнит  $M1$  и меандровая катушка-датчик), нагруженного на емкостную нагрузку  $C$ , выпрямительного диода  $VD1$ , обеспечивающего положительную последовательность импульсов электропитания генератора высокой частоты и передающей электромагнитной полосковой антенны  $A1$ . Генератор высокой частоты состоит из индуктивности  $L1$ , изготовленной напылением в вакууме, конденсаторов  $C1$ ,  $C2$ ,  $C3$  и резисторов  $R1$ ,  $R2$ . Полупроводниковые приборы в бескорпусном исполнении припаиваются на подложку.

Рассмотрим работу устройства контроля трещинообразования колеса. Во время движения скоростного электропоезда меандровая катушка  $L$ , охватывающая всю контролируемую область колеса, перемещается относительно неподвижного постоянного магнита (электромагнита)  $M1$ , в результате чего в катушке возникает ЭДС индукции, приводящая к возникновению колебаний тока в контуре  $LC$  на частоте, близкой к резонансной, что, в свою очередь, приводит к увеличению амплитуды колебаний. Колебания, установившиеся в  $LC$ -контуре, поступают через диод  $VD1$ , пропускающий положительную полярность импульсов напряжения, на высокочастотный генератор. В высокочастотном генераторе, состоящем из делителя напряжения  $R1$ ,  $R2$ , индуктивности  $L1$ , задающей частоту колебаний генератора, емкости положительной обратной связи  $C1$  и биполярного транзистора  $VT1$ , возникают колебания высокой частоты на время, соответствующее длительности импульса питающего напряжения положительной полярности. СВЧ энергия генератора излучается в окружающее пространство при помощи согласованной резонансной полосковой антенны  $A1$ . Индуктивность  $L1$  изготовлена на поверхности колеса напылением в вакууме и имеет распределенную емкость монтажа (полосковая линия). Диод  $VD1$  и биполярный транзистор  $VT1$  являются высоковольтными с малыми обратными токами утечки.

Импульсы электропитания магнитоэлектрического генератора, промодулированные частотой СВЧ генератора и излучаемые полосковой антенной  $A1$ , принимаются регистрирующими устройствами, осуществляющими мониторинг технического состояния колес скоростного электропоезда. Наличие радиоизлучения с поверхности колеса свидетельствует об отсутствии крупных трещин бандажа и колесного центра, опасных для движения поезда. Появление таких трещин приводит к разрушению слоя напыления меандровой катушки  $L$ , охватывающей всю контролируемую область колеса, и, следовательно, прекращает подачу на

СВЧ генератор импульсов электропитания. Радиоизлучение с поверхности колеса прекращается, что является сигналом о неисправности колеса для устройства, осуществляющего мониторинг.

Напольное регистрирующее устройство, осуществляющее мониторинг технического состояния колес электропоезда, может быть построено согласно блок-схеме, приведенной на рис. 3.



Рис. 1. Режимы работы магнитоэлектрического генератора: а - на активную нагрузку, б - на емкостную нагрузку



Рис. 2. Принципиальная схема устройства контроля колеса

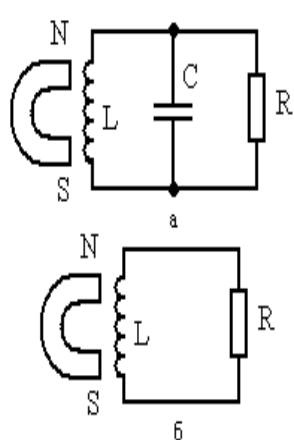

Рис. 3. Блок-схема напольного устройства мониторинга технического состояния колес электропоезда: 1 – приемная рупорная СВЧ антенна; 2 – малозумящий полосовой усилитель; 3 – усилитель-ограничитель; 4 – амплитудный детектор; 5 – формирователь импульсов; 6 – микроконтроллер; 7 – шлейфовый датчик счета осей колесных пар; 8 – усилитель; 9 – формирователь импульсов; 10 – блок регистрации СВЧ сигнала с поверхности колеса (аналогичный блоку А); 11 – радиомодем; 12 – информационная сеть

Напольное устройство осуществляет мониторинг технического

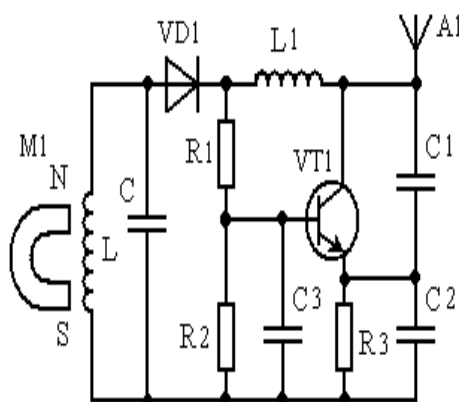
состояния колес проезжающих мимо места установки устройства скоростных электропоездов. Использование напольного регистрирующего устройства периодического мониторинга колес позволяет оборудовать находящийся в эксплуатации подвижной состав индивидуальными устройствами контроля колес без усложнения конструкции тележки и установки дополнительных считывающих устройств. Установка считывающих устройств, например, через каждый километр пути обеспечит практически непрерывный контроль колес с использованием рассмотренных устройств.

Напольное устройство (рис. 3) работает следующим образом. Рупорная узконаправленная СВЧ антенна 1 устанавливается на уровне колес проезжающего мимо электропоезда на расстоянии, установленном государственным стандартом для напольного оборудования. Антенна принимает импульсные СВЧ сигналы, излучаемые антенной индивидуальных устройств контроля колес (рис. 2). Принятые сигналы усиливаются в малошумящем полосовом усилителе 2, ограничиваются по амплитуде в усилителе-ограничителе 3, детектируются в амплитудном детекторе 4 и приобретают требуемую форму в формирователе импульсов 5, которые поступают в порт микроконтроллера 6. Магнитный шлейфовый датчик 7 с бифилярной обмоткой устанавливается посередине колеи и регистрирует перемещающиеся над ним оси колесных пар. Сигнал датчика усиливается в усилителе 8 и приобретает требуемую форму в формирователе импульсов 9, после чего поступает на вход внешнего прерывания микроконтроллера 6. Благодаря тому, что шлейфовый датчик расположен вдоль колеи и имеет длину 1 метр, он вырабатывает сигнал о наличии над ним колесной пары с некоторым опережением, открывая этим по внешнему прерыванию микроконтроллера 6 временное окно для регистрации СВЧ сигнала с поверхности колеи данной колесной пары. Аналогичный блоку А блок 10 регистрации СВЧ сигнала с поверхности противоположного колеса колесной пары подключен к микроконтроллеру 6 и функционирует аналогичным образом. В случае если во временном окне, открываемом по фронту сигнала шлейфового датчика 7 не приняты СВЧ сигналы с одного из колес, делается вывод о наличии трещины в соответствующем колесе, и информация о номере колеса передается через модем 11 в информационную сеть, через которую поступает в систему управления поездом для выполнения предусмотренных в этом случае действий, например, остановки поезда или снижения скорости.

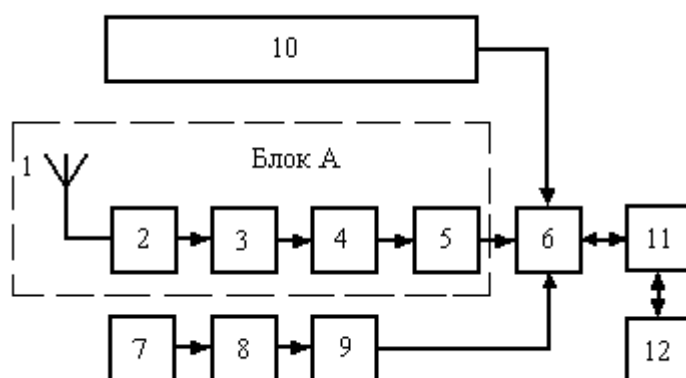
Аналогичное устройство, осуществляющее мониторинг, может быть изготовлено в бортовом исполнении и установлено на раме вагона. В этом случае устройства индивидуального контроля колес изготавливаются на внутренней поверхности колес, а рупорные антенны устанавливаются на раме над колесной парой. В обоих случаях рупорные антенны, представляющие собой отрезок волновода, закрытого с одной стороны прозрачным в СВЧ диапазоне материалом (например, пенопластом) и согласованной нагрузкой – с другой стороны. Бортовые устройства, осуществляющие мониторинг колес, целесообразно включать в состав подвижного состава еще на стадии проектирования новых моделей электропоездов.

#### Выводы

1. Предложенные принципы построения устройств контроля колес подвижного состава позволяют создавать высокочувствительные, надежные и безопасные в эксплуатации устройства индивидуального контроля колес скоростных электропоездов.

2. Рассмотренное устройство индивидуального контроля трещинообразования колеса, изготовленное непосредственно на боковой поверхности колеса, воплощает в себе предложенные принципы и отличается простотой, высокой надежностью и безопасностью эксплуатации на скоростных электропоездах.

3. Применение напольных и бортовых устройств мониторинга технического состояния колес подвижного состава позволяет осуществлять мониторинг на основании данных, полученных от индивидуальных устройств контроля колес как на существующем подвижном составе, так и на новых моделях скоростных электропоездов.

### Литература

1. Геллер Ю.А., Рахштадт А.Г. Материаловедение. – М.: Металлургия, 1983. – 384 с.
2. Гоноровский И.С. Радиотехнические цепи и сигналы: Учебник. – 2-е изд., перераб. и доп. – М.: Советское радио, 1971. – 679 с.

УДК 629.424.1

### **Корнеев Е.С., Осенин Ю.И. МОНИТОРИНГ СОСТОЯНИЯ КОЛЕС ВО ВРЕМЯ ДВИЖЕНИЯ СКОРОСТНЫХ ЭЛЕКТРОПОЕЗДОВ**

*Предложен способ непрерывного контроля бандажей и колесных центров на наличие неисправностей, опасных для движения скоростного поезда. Сформулированы принципы построения и рассмотрены способы практической реализации бортовых устройств контроля колес, обеспечивающие соблюдение требований по надежности и безопасности эксплуатации таких устройств на скоростных электропоездах.*

### **Введение**

Существующие системы контроля дефектности бандажей и колесных центров достаточно эффективны при использовании в стационарных условиях технического обслуживания подвижного состава в депо. Главным недостатком таких систем является большая периодичность контроля, поэтому разработке и внедрению бортовых устройств непрерывного мониторинга технического состояния колес подвижного состава уделяется особое внимание. Применяемые бортовые устройства контроля колес являются, по существу, адаптированными стационарными устройствами. Использование бортовых устройств

234-----

**Вісник СНУ ім.В.Даля № 9 (103) Ч.ІІ. 2006 р.**

контроля колес в классическом исполнении на подвижном составе связано со снижением ходовых качеств экипажа за счет дополнительных навесных элементов устройств контроля и является аварийно опасным. Поэтому разработка новых способов контроля технического состояния колес и адаптация существующих способов контроля на базе новых принципов построения бортовых устройств контроля колес является актуальной.

Целью работы является разработка устройства для непрерывного мониторинга бандажей и колесных центров скоростных электропоездов. Задачами исследования являются: выбор способа контроля бандажа и колесного центра на наличие трещин, потенциально опасных для движения поезда; определение и формулировка принципов построения бортовых устройств контроля колес; обоснование возможности адаптации существующих методов для контроля колес во время движения электропоезда на основе сформулированных принципов; разработка устройства контроля колес, удовлетворяющего требованиям, предъявляемым к скоростному подвижному составу, по техническому исполнению и безопасности.

### **Основное содержание исследования**

Дальнейшее развитие бортовых устройств контроля колес подвижного состава возможно на основании новых принципов. Такими принципами являются: отсутствие собственного источника электропитания, контактных и внешних информационных цепей; отсутствие элементов крепления, корпусов датчиков и корпусов устройств контроля; установка датчиков непосредственно на вращающемся колесе; изготовление устройства контроля на поверхности колес; малый вес и размеры устройств контроля колес; беспроводное считывание результатов мониторинга как при помощи напольного оборудования железных дорог, так и при помощи бортовых считывающих устройств.

Сформулированные принципы являются основой для создания нового поколения бортовых устройств контроля колес, полностью либо частично изготовленных непосредственно на поверхности колеса. Создать такие бортовые устройства возможно с применением пленочно-гибридной технологии, позволяющей изготовить на поверхности колеса основные радиотехнические элементы (индуктивности, емкости, проводящие и диэлектрические поверхности) способом вакуумного напыления металлов на слой диэлектрика. Слой диэлектрика (подложку) на некоторой поверхности колеса удобно получить при помощи алитирования (диффузии алюминия с последующим окислением в атмосфере кислорода), в результате чего на некоторых поверхностях колеса может быть получен прочный слой окиси алюминия толщиной от 0,1 до 0,9 мм, обладающий высокими электротехническими свойствами [1]. Основные радиотехнические элементы, некоторые датчики и проводники могут быть изготовлены способом вакуумного напыления алюминия с применением фоторезистов и фототехнологий для формирования нужной формы и протяженности проводящих покрытий. Полупроводниковые приборы в бескорпусном исполнении припаиваются на поверхность колеса. Устройство покрывается несколькими слоями защитной краски, прозрачной в радио- и СВЧ диапазонах длин волн.

Устройство, изготовленное по пленочно-гибридной технологии,

обменивается информацией с внешними устройствами, осуществляющими мониторинг технического состояния колес, по радиоканалу на высокой частоте при помощи радиоантенны, изготовленной по полосковой технологии. Питание устройства контроля бандажа и колесного центра осуществляется беспроводно за счет внешних источников энергии: механических (магнитоэлектрический генератор); электромагнитных (использование энергии электромагнитных волн высокой и низкой частоты, излучаемых внешним передатчиком или контактной сетью); оптических (солнечные батареи, внешние инфракрасные источники накачки).

На поверхности колеса по пленочной технологии могут быть изготовлены шлейфовые датчики, тензодатчики, емкостные датчики, а также элементы электромагнитоакустических преобразователей, пьезоэлектрических преобразователей, микрофонов, акселерометров и др. (рис. 1). В качестве простейшего датчика контроля трещинообразования бандажей и колесных центров может быть использован шлейфовый датчик в виде спирали или меандровой катушки. Образование трещины, выходящей на поверхность колеса, приводит к локальному разрушению проводящего слоя шлейфового датчика и изменению условий протекания через него электрического тока.

Рассмотрим подробнее устройство контроля колеса на основе шлейфового датчика, один из способов осуществления беспроводного питания устройства, принцип действия устройства. Питание устройства контроля бандажа и колесного центра может осуществляться от параметрического генератора, состоящего из постоянного магнита (или электромагнита), меандровой катушки индуктивности и электроемкости. Постоянный магнит (электромагнит) находится на специальном кронштейне, закрепленном на буксовом узле, обеспечивающем постоянство зазора между полюсами магнита и меандровой катушкой. Электроемкость сосредоточена в конденсаторе, изготовленном по пленочной технологии на поверхности колесного центра методом вакуумного напыления алюминия на алитированную поверхность колеса. Внешний слой электрода конденсатора изготавливается напылением алюминия и окислением в атмосфере кислорода с образованием слоя окиси алюминия, на котором изготавливается методом вакуумного напыления индуктивность параметрического генератора в виде меандровой катушки, расположенной по окружности с центром на оси колеса. Шаг меандровой катушки выбирается с учетом обеспечения резонансного возбуждения параметрического генератора при вращении колеса с частотой, соответствующей номинальной скорости движения подвижного состава, при помощи переменного магнитного поля, возникающего при движении меандровой катушки в магнитном поле постоянного магнита или электромагнита. Работа параметрического генератора (магнитоэлектрического генератора в режиме параметрического возбуждения) на частоте параметрического резонанса обеспечит получение максимально возможной амплитуды колебаний напряжения на емкости, являющегося питающим напряжением для устройства контроля бандажа и колесного центра, изготовленного на поверхности колеса по пленочно-гибридной технологии.



Рис. 1. Схемы исполнения элементов датчиков устройства контроля напылением: а – электромагнит; б – индуктивность; в – емкость; г – колебательный контур; д – полосковый LC-контур; е – технология нанесения слоев



Рис. 2. Эквивалентная схема  
магнитоэлектрического генератора  
с емкостной нагрузкой

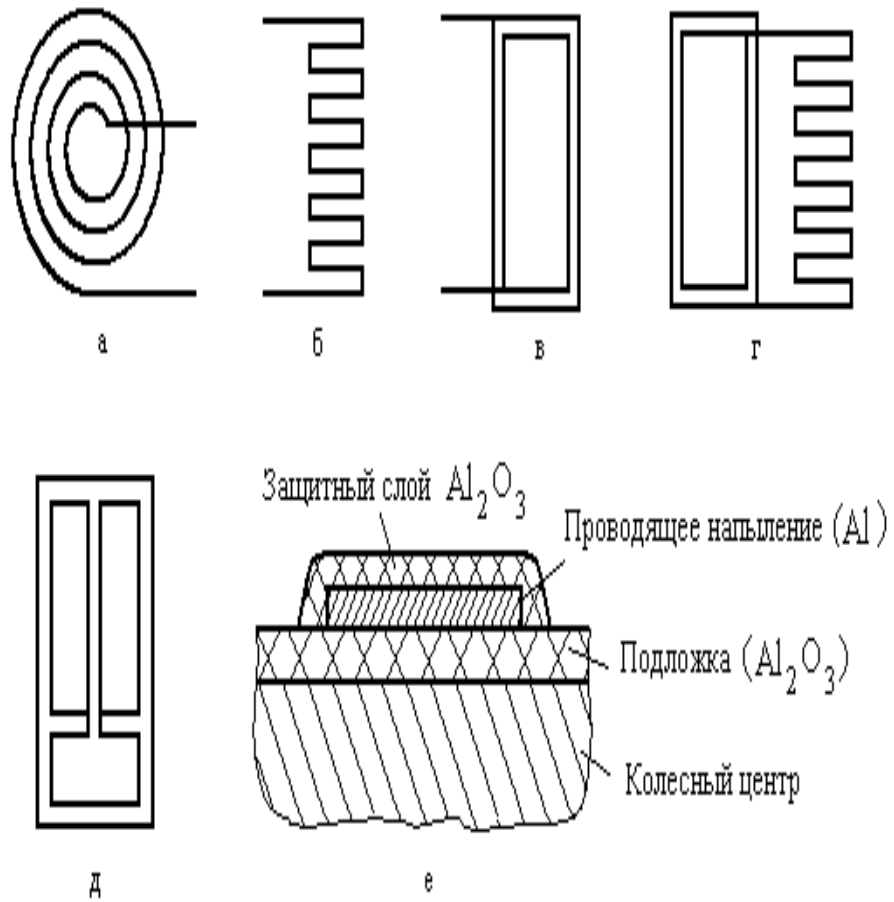

Рис. 3. Блок-схема устройства контроля  
бандажа и колесного центра

Рассмотрим режимы работы магнитоэлектрического генератора, включенного в зарядный контур, и покажем возможность работы в режиме параметрического резонанса. Представим магнитоэлектрический генератор в виде эквивалентной схемы (рис. 2), представляющей собой цепь из последовательно включенных источника ЭДС, активного сопротивления  $R$ , индуктивности  $L$  и емкостной нагрузки  $C_0$ . Примем следующие допущения. ЭДС источника близка к синусоидальной. Активное сопротивление  $R$  является сосредоточенным. Индуктивность  $L$  имеет две составляющие: постоянную  $L_0$  и переменную  $L_2$  – амплитуду второй гармонической составляющей. Согласно законам Кирхгофа, получим уравнение контура в виде [2]:

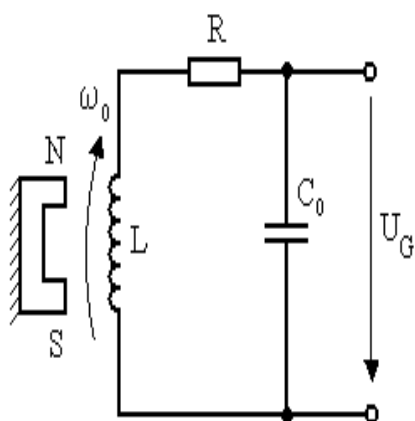
$$\frac{d^2}{dt^2}(\Psi_m + LC_0 J) + R \frac{dJ}{dt} + \frac{1}{C_0} J = 0,$$

где  $J = C_0 \frac{dU}{dt}$  – ток в контуре;  $R$  – активное сопротивление меандровой катушки индуктивности  $L$ ;  $U$  – напряжение на обкладках конденсатора;  $\Psi_m$  – магнитное потокоцепление меандровой катушки параметрического генератора.

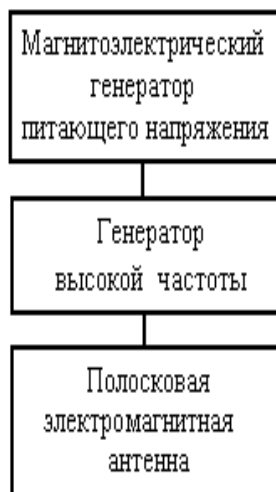
С учетом  $\omega_0 = 1/\sqrt{L_0 C_0}$ ;  $\tau = \omega_0 t$  введем безразмерные переменные

$$I = \frac{J}{C_0 U_0 \omega_0}, \quad \Omega = \frac{\omega}{\omega_0}, \quad V = \frac{U}{U_0},$$

где  $\omega_0$  – резонансная круговая частота контура;  $\omega$  – угловая скорость вращения колеса, и получим уравнение контура в безразмерной форме

$$\frac{dI}{d\tau} = \frac{a_1\Omega \sin \Omega\tau + 2a_2\Omega \sin 2\Omega\tau I - \alpha I - \beta V}{a_2\Omega \cos 2\Omega\tau + 1}, \quad (1)$$

$$\text{где } I = \frac{dV}{d\tau}; \quad a_1 = \frac{\Psi_{0m}}{L_0 C_0 U_0 \omega_0}; \quad a_2 = \frac{L_2}{L_0}; \quad \alpha = \frac{R}{L_0 \omega_0}; \quad \beta = \frac{1}{C_0 L_0 \omega_0^2}.$$

Так как изменение индуктивности меандровой катушки мало, то, пренебрегая им, примем  $a_2 = 0$  и уравнение (1) приводим к уравнению второго порядка

$$\frac{d^2V}{d\tau^2} + \alpha \frac{dV}{d\tau} + \beta V = a_1\Omega \sin \Omega\tau,$$

характеристические корни которого удовлетворяют уравнению  $x^2 + \alpha x + \beta = 0$  и имеют вид  $x_{1,2} = -\alpha/2 \pm i\omega$ . При заданных значениях  $L_0$  и  $C_0$   $\beta = 1$ ,  $\alpha \approx 0,01$ , поэтому при  $\Omega = \omega/\omega_0 = 1$  генератор работает в резонансном режиме. При  $a_2 \rightarrow 1$  режим параметрического возбуждения будет проявляться сильнее, и при  $a_2 \approx 1$  наступит параметрический резонанс.

Возрастание амплитуды силы тока и напряжения при параметрическом возбуждении генератора ограничивается внешней полезной нагрузкой устройства контроля бандажа и колесного центра. Применение магнитоэлектрического генератора в режимах, близких к параметрическому резонансу, обеспечит устройство контроля импульсным электропитанием достаточной для работы мощности.

Рассмотрим работу устройства контроля бандажа и колесного центра, изготовленного по пленочно-гибридной технологии непосредственно на поверхности колеса (рис. 3). Магнитоэлектрический генератор питающего напряжения обеспечивает генератор высокой частоты импульсным питающим напряжением, включая его на время, соответствующее длительности импульса напряжения, зависящего от скорости движения поезда. В течение этого времени генератор высокой частоты генерирует электрический сигнал, передавая в окружающее пространство электромагнитные волны соответствующей частоты и амплитуды при помощи полосковой электромагнитной антенны. Все элементы устройства контроля выполнены по пленочно-гибридной технологии за исключением генератора высокой частоты, который, в простейшем виде, может содержать единственный полупроводниковый прибор – транзистор или диод Ганна. Меандровая катушка индуктивности, входящая в состав магнитоэлектрического генератора питающего напряжения, является одновременно датчиком трещинообразования.

Образование трещины, выходящей на поверхность бандажа или колесного центра в области, охватываемой меандровой катушкой, приводит к разрыву проводящего слоя катушки и, следовательно, выводит

из стоя магнитоэлектрический генератор питающего напряжения, лишая высокочастотный генератор импульсного электропитания. Таким образом, отсутствие радиоизлучения с поверхности колеса указывает на возникновение неисправности.

Съем информации с устройств контроля колес может быть осуществлен двумя способами. В простейшем случае, не требующем усложнения конструкции вагона дополнительными устройствами, съем информации с устройств контроля может производиться периодически по маршруту следования при помощи напольного радиоприемного оборудования, состоящего из направленной СВЧ антенны, усилителя и регистратора, передающего информацию на подвижной состав и в диспетчерскую. Съем информации о техническом состоянии колес проводится во время перемещения подвижного состава относительно напольного оборудования, регистрирующего СВЧ излучение устройств контроля колес. Вторым способом является непрерывный контроль технического состояния колес во время движения поезда при помощи бортовых считывающих устройств, устанавливаемых на тележке.

### Выводы

1. Предложенный способ контроля бандажей и колесных центров обеспечивает своевременное обнаружение опасных дефектов колеса и оповещение о возникшей неисправности по радиоканалу.

2. Способ реализации устройств контроля непосредственно на поверхности колеса по пленочно-гибридной технологии с бесконтактным электропитанием от магнитоэлектрического генератора обеспечивает требуемую безопасность эксплуатации устройств контроля на скоростных электропоездах.

3. Возможность съема информации о состоянии отдельных колес подвижного состава как периодически при помощи напольного оборудования, так и непрерывно при помощи бортовых регистрирующих устройств, расширяет область применения предложенного устройства как на существующем подвижном составе, так и на новых разработках.

### Литература

3. Геллер Ю.А., Рахштадт А.Г. Материаловедение. – М.: Металлургия, 1983. – 384 с.
4. Гоноровский И.С. Радиотехнические цепи и сигналы: Учебник. – 2-е изд., перераб. и доп. – М.: Советское радио, 1971. – 679 с.

УДК 629.424.1

**Осенін Ю.І., Войтенко Г.О.**

**ДОСЛІДЖЕННЯ ПРОЦЕСУ КОНТРОЛЮ ТЕХНІЧНОГО  
СТАНУ КОЛІС РУХОМОГО СКЛАДУ ЗА**

**АДАПТОВАНИМ АКУСТИЧНИМ МЕТОДОМ  
СИНТЕЗОВАНОЇ ФОКУСУЮЧОЇ АПЕРТУРИ**

*Розглянуто методику і результати досліджень процесу контролю коліс поїзда за допомогою акустичного методу синтезованої фокусуючої апертури. Обрано оптимальні параметри досліджуваного процесу, що забезпечують необхідну точність вимірювань.*

**Вступ**

Одним зі шляхів підвищення ефективності контролю технічного стану коліс рухомого складу є об'єднання ультразвукового неруйнівного контролю і акустоємісійного контролю колісних пар. Оскільки акустоємісійний контроль колісної пари здійснюється при її обертанні з номінальною частотою у піддомкращеному за допомогою гідравлічних домкратів стані, стандартні ультразвукові методи контролю дефектності металу не можуть бути застосовані через високі лінійні швидкості колеса відносно акустоелектричних перетворювачів контролюючого пристрою. Адаптація акустичного методу синтезованої фокусуючої апертури (СФА) до умов проведення акустоємісійного контролю колісних пар дозволяє об'єднати ці методи на базі одного акустичного пристрою неруйнівного контролю. Для цього необхідно проведення додаткових поглиблених досліджень параметрів процесу контролю коліс на наявність дефектів металу у вигляді тріщин за акустичним методом СФА і пошук оптимальних параметрів, що забезпечують необхідну точність контролю обертального колеса. Проведення таких досліджень є актуальним.

Метою роботи є адаптація ультразвукового акустичного методу СФА до умов діагностики обертальних коліс за акустоємісійним методом. Задачею дослідження є побудова інтерполяційної моделі і пошук оптимальних параметрів процесу контролю.

**Основний зміст дослідження**

Дослідження факторів, що впливають на точність контролю дефектності коліс рухомого складу за адаптованим акустичним методом СФА, проводилися під час ремонтних робіт з використанням акустоємісійної діагностики колісних пар. Для проведення вимірювань використовувався стандартний універсальний дефектоскоп ОКО-01, для якого передбачена можливість підключення двох зовнішніх датчиків позиціонування. Вимірювання проводилися за допомогою електромагнітоакустичного перетворювача (ЕМАП) поверхневих акустичних хвиль, установлюваного нерухомо за допомогою спеціальної струбцини, закріпленої на візку, із забезпеченням зазору 2...3 мм між робочою поверхнею перетворювача і колісним центром або бандажем. За допомогою двох гідравлічних домкратів колісна пара вивішувалася, після чого приводилася в рух тяговим електродвигуном, що одержує електроживлення від зовнішнього джерела напругою 110 В. Контроль кута повороту колеса в часі здійснювався за допомогою магнітної мітки, нанесеної на бічну поверхню бандажа, і магнітного датчика позиціонування, підключеного до універсального дефектоскопа ОКО-01. У якості моделі дефекту був використаний отвір діаметром 1 мм і глибиною 3 мм,

просвердлений в колісному центрі дефектного колеса, що підлягає заміні. Результати акустичної локації моделі дефекту за дзеркальним методом акустичного контролю при різних кутах зондування, кутовому кроці і частотах зондування, були переписані в ЕОМ за допомогою карти пам'яті Mini Flash, після чого були оброблені за методом СФА.

Для вивчення процесу контролю технічного стану колісних центрів і бандажів рухомого складу за удосконаленим методом СФА за результатами повного факторного експерименту побудовано інтерполяційну модель процесу контролю і проведено її аналіз.

На основі отриманої апіорної інформації про можливий вплив таких факторів, як кутовий коефіцієнт ультразвукового зондування і частота ультразвуку, на інтенсивність зображення (акустичного відклику) дефекту колісного центра або бандажа було встановлено, що залежність між вхідними і вихідними параметрами процесу контролю невідома. Вхідні перемінні процесу контролю було розділено на чотири групи.

1. Група факторів  $Z = (z_1, \dots, z_{n1})$ . У цю групу включено змінні, що характеризують властивості колісного центра і бандажа як середовища, у якому поширюються акустичні хвилі, генеровані ЕМАП поверхневих акустичних хвиль. До таких факторів відносяться: радіус колеса (визначає довжину шляху акустичної хвилі від ЕМАП до межі області контролю), швидкість поширення акустичних хвиль у матеріалі бандажа і колісного центра, характеристичний імпеданс матеріалу бандажа і колісного центра, а також коефіцієнт загасання акустичних хвиль у контрольованому середовищі.

2. Група факторів  $U = (u_1, \dots, u_{n2})$ . До цієї групи відносяться керовані фактори об'єкта, такі як частота акустичних хвиль (довжина хвилі), початкова амплітуда хвилі, випромінюваної ЕМАП (інтенсивність випромінювання).

Фактори, що входять у перші дві групи  $Z$  і  $U$  є контрольованими вхідними змінними процесу акустичного контролю коліс рухомого складу.

3. Група факторів  $Y = (y_1, \dots, y_m)$  містить вхідні змінні, якими є інтенсивність зображення дефекту, амплітуда (інтенсивність) віддзеркаленої від дефекту акустичної хвилі.

4. До групи факторів  $D = (d_1, \dots, d_r)$  відносяться фізичні характеристики дефектів бандажа і колісного центра – довжина дефекту, площа віддзеркалюючої поверхні, коефіцієнти розсіювання і віддзеркалення від поверхні дефекту, коефіцієнти, що враховують геометрію дефекту і місце розташування дефекту у межах діаграми випромінювання ЕМАП.

Для дослідження впливу факторів групи  $D$  на вхідні параметри процесу контролю (група  $Y$ ) було проведено вимірювання за допомогою універсального дефектоскопа ОКО-01, призначеного для ультразвукового контролю металевих виробів, зокрема, бандажів колісних пар. Універсальний дефектоскоп ОКО-01 дозволяє плавно змінювати частоту випромінювання ЕМАП в інтервалі 1...15 МГц, а також, завдяки можливості автоматичного документування результатів контролю, дозволяє одержати масиви даних для подальшої статистичної обробки на ЕОМ. Таким чином, за результатами вимірювань може бути отримана інформація про розподіл

імовірності вимірюваних величин і параметри розподілу: щільність імовірності, математичне чекання і дисперсію.

Було зроблене припущення про те, що величини, що є важливими для моделювання процесу акустичного контролю бандажів і колісних центрів, мають нормальний закон розподілу, математичне чекання  $m$  і дисперсію  $\sigma^2$ . Для перевірки зробленого припущення отримані масиви вихідних величин процесу акустичного контролю, що відносяться до групи факторів  $Y$ . Для цього кожна величина  $y_i$  нормальної генеральної сукупності була обмірювана  $n$  разів для однакових фіксованих значень факторів груп  $D$ ,  $Z$ ,  $U$  за допомогою універсального дефектоскопа ОКО-01.

Під час вимірювань приймали постійне значення наступні фактори.

1. Група факторів  $Z$ :  $z_1$  – довжина вимірювальної бази, 0,525 м (радіус колеса);  $z_2$  – швидкість поширення акустичних поверхневих хвиль,  $3 \cdot 10^3$  м/с;  $z_3$  – характеристичний імпеданс матеріалу колісного центра,  $45,5 \cdot 10^{-6}$  кг/(м<sup>2</sup> · с).

2. Група факторів  $U$ :  $u_1$  – початкова амплітуда електромагнітних хвиль, генерованих ЕМАП і перетворених в акустичні хвилі, 100 В.

3. Група факторів  $D$ :  $d_1$  – діаметр отвору в колесі (модель дефекту), 1 мм;  $d_2$  – коефіцієнт, що враховує форму дефекту, 0,21 (коефіцієнт форми дефекту приймається рівним 1,0 для плоского дефекту, розташованого перпендикулярно напрямку розповсюдження акустичної хвилі);  $d_3$  – коефіцієнт віддзеркалення акустичних хвиль дефектом, 0,93.

Було оцінено мінімальний обсяг вибірки для забезпечення помилки

$\delta < 0,01$  з 95%-ною надійністю:  $n = \frac{\varepsilon^2 \sigma^2}{\delta^2} = 284,286$  [1]. Отже, для

досягнення необхідної точності потрібно провести 285 вимірювань величини амплітуди прийнятого сигналу.

Аналіз розподілу обмірюваної величини амплітуди акустичного сигналу, віддзеркаленого від моделі дефекту колісного центра (циліндричного отвору діаметром 1 мм) показує зв'язок величини дисперсії  $\sigma^2$  з тепловим шумом ЕМАП і квадратичним шумом вхідного каскаду підсилювача універсального дефектоскопа ОКО-01.

Оцінимо величину теплового шуму ЕМАП за формулою  $U_{u1} = \sqrt{4kTR\Delta f}$ , де  $k = 1,38 \cdot 10^{-23}$  Дж · К<sup>-1</sup> – постійна Больцмана;  $T$  – абсолютна температура в градусах Кельвіна;  $R$  – опір сигнальної обмотки ЕМАП, Ом;  $\Delta f$  – смуга частот ЕМАП, Гц.

Для  $T = 300$  К,  $R = 2$  Ом,  $\Delta f = 20$  МГц одержимо величину теплового шуму на вході підсилювача універсального дефектоскопа ОКО-01  $U_{u1} = 813$  нВ, або, з урахуванням посилення  $k_n = 10^4$  разів ( $k_n = 80$  дБ),  $U_{u1} = 3$  мВ.

Шум вхідного каскаду, виконаного на біполярному транзисторі, може бути розрахований за формулою  $U_{ш2} = U_T \sqrt{\beta}$ , де  $U_T = 26$  мВ – температурна напруга (відношення добутку постійної Больцмана й абсолютної температури до заряду електрона);  $\beta$  – мінімальний коефіцієнт підсилення по струму каскаду на біполярному транзисторі [2].

Для  $\beta = 10$ , характерного для малопотужних високочастотних біполярних транзисторів  $n$ -типу, одержуємо  $U_{ш2} = 82,2$  мВ. Таким чином, одержуємо дисперсію вимірюваної величини  $\sigma^2$ , з огляду на, що джерела шуму  $U_{ш1}$  і  $U_{ш2}$  включені послідовно, і наступні каскади підсилювача вносять шуми, що підсилюються менше, ніж шуми першого каскаду:

$$\sigma^2 = \sqrt{U_{ш1}^2 + U_{ш2}^2} = 8,22 \cdot 10^{-2} \text{ В.}$$

На рис. 1 наведено гістограму даних з кількістю сегментів 80, а також вигляд функції щільності імовірності для вибірки  $n = 285$ . Графік розподілу щільності імовірності шуму вимірювального тракту універсального дефектоскопа, що працює з ЕМАП, при математичному чеканні  $m = 0$ , наведено на рис. 2.



Рис. 1. Щільність імовірності і гістограма частоти

Рис. 2. Щільність імовірності і гістограма влучення даних в інтервали для вибірки для теплового шуму вимірювального тракту експериментальних значень при  $n = 285$

Оскільки розкид значень обмірюваної величини визначається шумами вимірювального приладу, було висунуто гіпотезу про рівність дисперсій  $\sigma_1^2$  і  $\sigma_2^2$  двох незалежних нормально розподілених випадкових величин  $X$  і  $Y$ . Було обрано квазисиметричну критичну область  $K: 0 \leq t \leq \varepsilon_1, \varepsilon_2 \leq t$  і для рівня значимості 5% ( $\alpha = 0,05$ ) знайдено значення величин  $\varepsilon_1$  і  $\varepsilon_2$  з рівняння  $F(\varepsilon_1) = 1 - F(\varepsilon_2) = \alpha/2$  за

допомогою табл. 15.1 [1] для 95%-ного розподілу Фішера:  $F_{кр} = \varepsilon_2 = 1,22$ ;  $\varepsilon_1 = 1/\varepsilon_2 = 0,82$ . Одержано величину критерію  $T$  для  $s_1^2 = 5,2 \cdot 10^{-3}$  і  $s_2^2 = 4,5 \cdot 10^{-3}$   $F = T = 1,16$ . Оскільки значення  $F = T = 1,16$  виявилось меншим за  $F_{кр} = \varepsilon_2 = 1,22$ , то гіпотеза  $H: \sigma_1^2 = \sigma_2^2$  приймається за істинну. Таким чином, підтвердилося припущення про те, що статистичний розкид значень вимірюваної величини амплітуди віддзеркаленого від моделі дефекту колісного центра акустичного сигналу при різних розмірах і фізичних властивостях дефектів бандажа і колісного центра викликаний шумами ЕМАП і шумами вимірювального тракту універсального дефектоскопа ОКО-01.

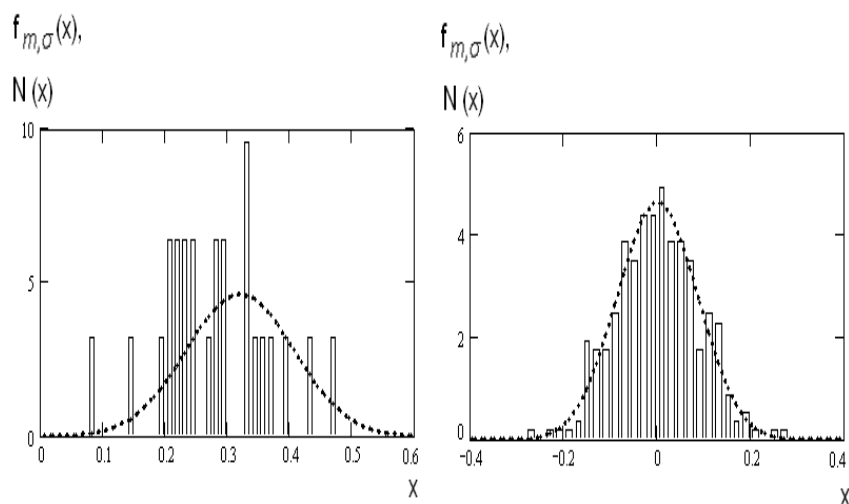
Для побудови інтерполяційної моделі досліджуваного процесу контролю бандажів і колісних центрів і оцінки її адекватності було використано метод найменших квадратів. На основі аналізу апріорної інформації обрано діапазон зміни кутового кроку зондування в межах  $0,5 \dots 2,5^\circ$  і розбито його на два рівних інтервали по  $1^\circ$  кожний. Діапазон зміни частоти  $f$  зондувальних акустичних хвиль, випромінюваних ЕМАП,  $1 \dots 7$  МГц розбито на два рівних інтервали по  $3$  МГц кожний. Змінюючи величину кутового кроку зондування і частоту акустичних хвиль із зазначеними кроками, здійснено експерименти в околі точки  $\alpha_0 = 1,5^\circ$ ,  $f_0 = 4$  МГц у 9-ти точках відповідно до плану експерименту по  $v = 2$  вимірювання в кожній точці. За методом найменших квадратів одержано математичну модель процесу контролю:

$$y = 0,29 + 0,062x_1 + 8,333 \cdot 10^{-4}x_2 - 0,042x_1^2 - 0,072 \cdot 10^{-4}x_2^2 - 10^{-4}x_1x_2.$$

Було перевірено адекватність моделі за формулою  $F = \frac{S_d / \Phi_1}{S_e / \Phi_2}$ , за

якою одержано  $F = 5,278 \cdot 10^{-3}$ . У випадку, коли модель адекватна,  $F$  є випадковою величиною з розподілом Фішера ( $F$  - розподілом) з числами ступенів свободи  $\Phi_1$  і  $\Phi_2$ . Тому порівнюємо значення  $F = 5,278 \cdot 10^{-3}$  зі значенням  $F_{кр} = 3,48$ , отриманим для надійності  $P = 0,95$ . Оскільки  $F < F_{кр}$ , то квадратична модель є адекватною [1].

Дослідження інтерполяційної моделі процесу контролю дозволило обрати підобласть у факторному просторі для першого кроку екстремального експерименту, у результаті якого було одержано оптимальні параметри процесу контролю бандажів і колісних центрів рухомого складу за адаптованим методом СФА: кутовий крок зондування  $1^\circ$  і частота ультразвукових хвиль  $6$  МГц. Одержувана в такий спосіб комбінація оптимальних параметрів процесу контролю коліс дозволяє одержати максимальну інтенсивність зображення дефектів і, отже, можливість класифікації виявлених дефектів колеса за ступенем безпеки для руху поїзда.

**Висновки:**

1. Дослідження процесу контролю технічного стану коліс рухомого складу дозволило визначити оптимальні параметри процесу, що забезпечують найкращу точність відтворення зображення дефектів металу бандажа і колісного центра, отриманого за методом синтезованої фокусуючої апертури.

2. Результати досліджень підтвердили можливість адаптації акустичного методу синтезованої фокусуючої апертури для контролю дефектності оберткових коліс і, також, підтвердили доцільність об'єднання методу СФА з акустоемісійним методом на базі одного пристрою комплексного контролю технічного стану колісної пари.

**Література**

1. С.М. Ермаков, А.А.Жиглявский. Математическая теория оптимального эксперимента: Учебное пособие. – М.: Наука. 1987. – 320с.

2. П. Шкритек. Справочное руководство по звуковой схемотехнике: Пер. с нем. – М.: Мир, 1991. – 446 с.

## АНОТАЦІЇ

**Абакумова В.И. Трансформация сознания человека в условиях оккупации (1941 – 1944 гг.).**

В статье воссоздается картина политических настроений населения на начало оккупации, определяются группы в зависимости от отношения к «новому порядку», выясняются мотивы поведения человека в условиях оккупации.

**Abakumova V. The transformation of the human's consciousness in conditions of occupation (1941-1944).**

There is shown the picture of the population's political views by the beginning of occupation, defined groups according to "new order" attitude, and clarified human behavior reasons in conditions of occupation.

**Акименко О. А., Романовская О. Социально-психологический анализ понятий «лидер» и «харизматическая личность».**

На основе анализа подходов М. Вебера, С. Московичи и современных авторов в статье излагается авторский взгляд на понимание содержательных аспектов харизматической личности.

**Akimenko O., Romanovskaya O. The social- psychological analysis of the concepts "leader" and "charismatic personality".**

On the basis of the analysis ways of M. Veber, S. Moskovitchi and modern authors the article deals with the author's view at the understanding of substantial aspects of a charizmatyc person.

**Алфьоров М.А. Состояние населения Донбасса в 1939-1943 гг.**

В статье рассматривается положение населения, в том числе изменения в численности и составе населения, особенности миграционно-демографических процессов в Донбассе в 1939-1943 гг.

**Alferov M. The human's condition in Donbass (1939-1943).**

In article is considered position of the population, including changes to number and composition of the population, particularities migration and demographic processes in Donbasse in 1939-1943.

**Болотских М.В. Историческое измерение вклада украинских ученых в формирование современной экологической безопасности.**

В историческом аспекте рассматривается ряд вопросов, которые решаются учеными на пути преодоления современного экологического кризиса.

**Bolotskikh M. Historical measuring of payment of Ukrainian workers researches in forming of modern ecological safety.**

The row of questions which decide scientific on the way of overcoming a modern ecological crisis is examined in a historical aspect are considered.

**Бушин М. І., Калиушко Л. В. Особенности советской историографии Полтавской битвы 1709 г.**

В статье рассматривается советская концепция исследования Полтавской битвы 1709 г. и причины возникновения её главных постулатов.

**Bushin M., Kaliushko L. The peculiarity of the soviet historiography of the Poltava battle.**

The article analyzes the soviet conception of the investigation of the Poltava battle and the main reasons of its appearance.

**Грищенко О.С. Профессор А.А.Браунер – выдающийся украинский зоолог, археолог, охранник природы.**

В статье рассматривается жизнь и деятельность выдающегося украинского зоолога А.А.Браунера. Проанализированы основные направления его исследований, оценивается его общественная деятельность, особенно вклад в решение проблем охраны природы.

**Grischenko O. A professor Brauner O.O. – a famous Ukrainian zoologist, archaeologist and nature-guard.**

Life and efforts of the famous Ukrainian zoologist O. Brauner are considered. The lines of his investigations are analyzed, his public affairs by the nature conservation are appreciated.

**Дешевенко Л.П. Масштабы и сущность вооруженных конфликтов во второй половине XVIII в.**

В данной статье автор отражает борьбу крестьян в XVIII в. на севере Левобережной Украины против социального гнета и усиления имущественного неравенства.

**Deshevenko L. The scale and the essence of the military conflicts in the second half of the XVIII.**

In this article, the author shows us the fighting of the peasants in the XVIII century on the north of the left bank of Ukraine against the social pressure of the poverty and the deepness of the property's inequality.

**Дорош Т.А. Проблемы определения и формирования общественной мысли: исторический аспект.**

Раскрываются подходы разных ученых к определению понятия «общественное мнение» в историческом аспекте, даётся собственное определение этого понятия, а также делается попытка разграничить процессы формирования и манипуляции общественным мнением.

**Dorosh T. The problems of determination and forming of public opinion: historical aspect.**

Approaches of different scientists open up to determination of concept «public opinion» in a historical aspect, own determination of this concept is given, and also given it a shot to delimit the processes of forming and manipulation by public opinion.

**Егоров Р.В. Молодежь Украинской армии, как фактор построения государственности.**

В статье освещаются события, связанные с пребыванием Запорожского корпуса войск УНР и Украинской Державы на Луганщине. Даётся структура данного соединения, места дислокации его военных частей и раскрываются особенности взаимоотношений между личным составом внутри корпуса, а также между военными и местным населением. Особое внимание автор уделяет рассмотрению деятельности молодых казаков и офицеров украинской армии.

**Egorov R. The young people of the ukrainian army as the factor of the State system organization.**

In this article are shown events which are connected with Zaporogskaya army 's location in Lugansk region. Also is given the structure of this army, places of dislocation it military parts; are shown the particularities of relationships between soldiers inside army as well as between soldiers and local population. The special attention author spares on activities of young kozaks and officers of Kozaks' armi.

**Закиров М.Б. Миграция украинцев в Западную Сибирь в 1926-1989 гг.**

В статье рассматриваются причины и условия переселения украинцев в Западную Сибирь в период между Всесоюзными переписями населения 1926 и 1989 годах. Автор прослеживает динамику численности украинцев в регионе, определяет главные направления миграций, обращает внимание на изменения в социальном составе переселенцев из Украины и факторы формирования районов их компактного размещения.

**Zakirov M. Migration of the Ukrainians to the Western Siberia in 1926-1989.**

In the article the reasons and terms of migration of Ukrainians are examined in Western Siberia in a period between the All-union censuses of population 1926 and 1989. An author traces the dynamics of quantity of Ukrainians in a region, determines above all directions of migrations, pays attention to the changes in the social structure of

migrants from Ukraine and factors of forming of districts of their compact placing.

**Захаркив М.Р. Анализ национальной структуры населения левобережной Украины в конце XIX в. на материалах Харьковской губернии.**

Рассматривается проблема исторического развития украинского общества, а именно процессы формирования национальной структуры населения Харьковской губернии. На основе архивных материалов рассматривается динамика изменений количественных показателей основных этнических групп: украинцев, россиян, белорусов.

**Zakharkiv M. The analysis of the national structure of the left-bank's Ukraine population at the end of XIX by the Kharkiv province's materials.**

It is considered problem of history development of ukrainian society, as follows processes of shaping of the national structure of Karkov's province population at the end of 19-th century. On base of archive material is considered the track record of change the quantitative factors of main ethnics of groups: ukrainians, russian, belorussians.

**Злобенко Д.И. История формирования научных идей и представлений про развитие грунтов: эволюция научной мысли и проблемы современности.**

Исследование посвящено актуальному вопросу формирования и развития научной мысли про развитие грунтов, характеристике основных этапов ее развития.

**Zlobenko D. The history of the scientific idea's forming about the evolution of the soils: an evolution of the scientific idea and the modern problems.**

Investigation is about forming and evolution of the scientific idea's forming about the soils and characteristic of it stages are given.

**Ілляшенко Ю.Ю. Формы и методы деятельности детских общественных организаций Украины в период построения государственности (90-е гг. XX ст.).**

В статье освещены вопросы использования основных форм и методов воспитания в деятельности детских общественных организаций Украины в период образования государственности (90-е гг. XX ст.) на примере отдельных детских объединений.

**Ilyashenko U. The forms and methods of the activities of the Ukrainian children's public organizations in the period of the formation of the state system (90's XX century).**

The article tells about the using of the main forms and methods of education in the activities of the Ukrainian children's public organizations in the period of the formation of the state system (90's XX century) on the example of the separate children's associations.

**Казьмирчук М.Г. Женский труд в ломбардах Украины в составе Российской империи.**

Рассматривается проблема женского труда в ломбардах Украины в составе Российской империи 1886-1917 гг. Обращено внимание на вклад женщин в ломбардное дело.

**Kazmirchuk M. The woman labor on Ukrainian pawnshops in structure of Russian Empire**

The article is about problem dealing with the woman labor on Ukrainian pawnshops in structure of Russian Empire at 1886-1917. The attention is paid to the fact woman's contribution in pawnshops affair.

**Конон Ю.М. Шевченковский Национальный заповедник в Каневе – святыня украинского народа.**

Рассказывается про значение Шевченковского Национального заповедника в Каневе в жизни украинского общества.

**Konon U. The national reserve named after Shevchenko in Kaney – a sacred place of the Ukrainian nation.**

The meaning of the national reserve named after Shevchenko in Kanev for Ukrainian nation are appreciated.

**Кравец Ю.А. Степень научного изучения и историография проблемы развития предпринимательства в украинском селе в конце XIX – начале XX вв.**

Дается общий анализ современного научного состояния исследования и изучения и развернутое рассмотрение исторической литературы по данной проблематике

**Kravetz U. The modern scientific situation and historiography of the business undertakings development on the Ukrainian country in the end of XIX – beginning XX.**

In article the analyses of modern scientific situation and studying and the outlooking of historical literature about this problem are given.

**Кривуля О.А. Использование принципов модернизационных подходов к оценке и пониманию особенности жизнедеятельности женщин Советской Украины в течении 1917-1939 гг. в формате женской субкультуры.**

В статье определяется сущность понятия «культура» и теоретически обосновываются способы исторического познания при изучении женской субкультуры в контексте модернизационных процессов в Украине в течение 1917-1939 гг.

**Krivulya O. Application of principles of approaches of modernizations to the estimation and understanding of features of vital functions of women of Soviet Ukraine during 1917-1939 in the format of womanish subculture.**

In the article the notion of "culture" is defined and ways of historical perception studying of women subculture in the context of modernizing process in Ukraine in 1917-1939 is theoretically substantiated.

**Крюков В.Г. Представления ученых арабского халифата X ст. про этническое родство населения Европы.**

В статье анализируются представления авторов арабских письменных источников X века о происхождении и родстве этносов Европы. Выявлены основные признаки этого родства.

**Krukov V. The notions of the scientific's of Arabic erudites of the X century about lineage and relationship of European ethnic communities.**

The article analyse notions about lineage and relationship of European ethnic communities, which are represented in the geographical and historical works by Arabic erudites of the X century.

**Кубанов Р.А. Православная церковь и монгольская власть: отношения после завоевания кочевниками Древнерусского государства.**

В статье рассматриваются взаимоотношения православной церкви с монгольской властью. Анализируются причины поддержки православными деятелями политики завоевателей.

**Kubanov R. The orthodox church and the Mongolian authority: relationship after nomad 's conquest Old Russian.**

In the clause are considered relations of the orthodox church with the Mongolian authority. The reasons of support by orthodox figures the conquerors politic are analyzed there.

**Лазор В.В. История православного канонического права.**

Исследуется история возникновения православного канонического права и перспективы развития канонического права в системе подготовки юридических кадров в Украине

**Lasor V. History of the Orthodox canonical law.**

The history of the Orthodox canonical law and the future trends of it training for

the juridical specialists in Ukraine are investigated.

**Лысенко А.И. Политика советского правительства в решении «женского вопроса» в Украине (80-е гг. XX ст.).**

В статье освещены основные аспекты политики советского правительства относительно женщин в 80-х гг. XX в. Рассматриваются пути изучения «женского» вопроса и пути их реализации.

**Lisenko A. The policy of the Soviet government of studying of “woman’s” problem in the 80’s of the XX-th century.**

In the article the main aspects of the policy of the Soviet government concerning women in the 80’s of the XX-th century are shown. The ways of studying of “woman’s” problem and the ways of their realization are being investigated.

**Михайлюк В.П., Михайлюк Е.И. Ученые украинской диаспоры и украинологов про трансформацию украинского села в историческом измерении.**

Рассмотрены основные направления освещения учеными диаспоры и украинологами истории аграрных превращений в Украине.

**Mikhayluk V., Mikhayluk O. Scientists of Ukrainian Diaspora and ukrainologov about transformation of the Ukrainian village in the historical measuring.**

Basic directions of illumination the scientists of diasporы and ukrainologami history of agrarian transformations in Ukraine are considered.

**Морковкин В.К. Современные исследования ученых-историков Украины по вопросам осуществления аграрной реформы.**

Проанализирована новейшая историография актуальных вопросов осуществления современной аграрной реформы в Украине.

**Morkovkin V. Modern researches of scientists-historians of Ukraine on questions of realization of agrarian reform.**

The newest historiography of actual questions of realization of modern agrarian reform in Ukraine are analysed.

**Нестеренко А.О. Деятельность общественных организаций в культурно-образовательном направлении среди крестьян в годы независимости Украины.**

В статье анализируются особенности деятельности общественных организаций в области культурно-образовательной работы среди населения сельской местности в годы независимости Украины.

**Nesterenko O. Activity of public organizations in cultural and educational direction among peasants in the years of independence of Ukraine**

In the article the peculiarities of social organizations activity relatively to cultured and educational work among rural population in the years of Ukraine independence are analyzed.

**Никитенко С. И. Украина в системе Всемирной туристической организации.**

В статье раскрывается продуктивный характер сотрудничества Украины со Всемирной туристической организацией (ВТО). Анализируются современное состояние и пути развития туризма на Украине.

**Nikitenko S. Ukraine in the World tourist's organization system.**

The productive character of the Ukraine collaboration with WTO are opened. Modern position and the methods of the tourism development are analyzed.

**Пекарчук В.М. Формирование концептуально-правовых принципов изменений законодательно-распорядительных институций в Украине: исторический аспект (1985-2006).**

Рассмотрен процесс трансформации концептуально-правовых принципов организации законодательно-исполнительной власти в Украине в 1985-2006 гг.

**Pekarchuk V. Forming of conceptually legal principles of changes of legislatively prescriptive institutions is in Ukraine: historical aspect (1985-2006).**

The process of transformation of conceptually-legal principles of organization of legislatively-executive power in Ukraine in 1985-2006 is considered.

**Рубцова Е. Л. История исследований рода ROSA L. во флоре Украины (XIX - начало XX ст.)**

На основе анализа литературных источников и гербарных коллекций прослежена история исследования шиповников во флоре Украины (XIX – начало XX вв.)

**Rubtzova O. The history of research of the class ROSA L. in Ukraine (XIX-beginning XX).**

As a result of analysis of scientific literature and herbarium specimens, the history of floristic research of rose species in Ukraine are given.

**Сальник С. Консервативные традиции и права женщин в исламских странах во второй половине XX в.**

В статье дается анализ проблеме влияния традиций и устоев общества на права женщин в исламских странах во второй половине XX века.

**Salnik S. The conservative traditions and women rights in Islamic countries during the second half of the XX century.**

In the article at the problem of influence traditions and customs of society on woman rights in Islamic countries are analyses during the second half of the XX century.

**Сапицкая Е.М. Участие крестьянок Украины в повышении обороноспособности СССР (1928-середина 1933 гг.).**

Раскрывается участие крестьянок Украины в военизированных и военно-вспомогательных кружках и их практическая деятельность по укреплению обороноспособности СССР во время проведения коллективизации.

**Sapitskaya O. The participation of the country-women of Ukraine in increase of the defence of the USSR (1928-middle of the 1933).**

The participation of the country-women of Ukraine in the militarized and military-auxiliaries study groups and their practical activity by strengthening of the defence of the USSR in the period of the collectivization are enlightened.

**Сафонова Н. М. К вопросу об изменениях в отечественном высшем образовании суверенной Украины.**

Автор анализирует тенденции динамики и особенности деятельности профессорско-преподавательского состава высших учебных заведений суверенной Украины.

**Safonova N. The changes in teaching staff of higher educational institutions in sovereign Ukraine.**

The author reveals the changes in teaching staff and the activity of higher educational institutions in sovereign Ukraine.

**Сидорович А.С. Особенности развития потребительской кооперации в Черниговской губернии в начале XX в.**

Проанализировано развитие потребительской кооперации в Черниговской губернии в начале XX в. Рассматривается динамика развития потребительской кооперации, союзное строительство и сотрудничество потребительских обществ с другими формами кооперативов.

**Sidorovich A. The peculiarity of the development of consumers' cooperative society in the Chernigov province in the beginning of XX century.**

Development of consumers' cooperative society in the Chernigov province in the beginning of XX century is analysed. Dynamics of development of consumers'

cooperative society, allied construction and cooperation of consumer societies with other forms of cooperative societies is considered.

**Степанова О. Г. Деятельность Нины Строкатой – Караванской в диссидентском движении и создание общественного комитета в ее защиту.**

В статье освещаются и анализируются малоизвестные аспекты создания общественного комитета по защите Нины Строкатой – Караванской и анализируется политическая деятельность этой женщины – диссидентки.

**Stepanova O. Nina Strockataya's activity in dissident movement and creation of social committee for her defence.**

The article contains interpretation of little-known aspects of creation of social committee for defence of Nina Strockataya and analysis of this dissident's political activity.

**Фесько Ю.О. Вопросы физиотерапии и курортологии в работах немецких профессоров Харьковского университета первой половины XIX в.**

Проведен историко-научный анализ работ немецких профессоров Харьковского университета начала 19 столетия в отрасли физиотерапии и курортологии.

**Fes'ko U. Physiotherapy and balneology in the works of the German professors of the Charkiv University at the beginning of the 19 century.**

It was fulfilled the historical and scientific analysis of the works of the German professors of the Charkiv University at the beginning of the 19 century in the sphere of physiotherapy and balneology.

**Чубина Т. Польский магнет Францишек Салезий Потоцкий: страницы жизни.**

Человек является элементом какой-либо формы социальности, от самых простых общностей до современных цивилизационных и политических суперсистем. Поэтому взгляд на исторические процессы неотделим от изучения отдельных личностей и династий. В данной научной статье речь идет о роде Потоцких, его вкладе в историю и культуру Украины.

**Chubina T. Poland magnate F.S. Pototsky: the pages of life.**

A man is an element of any form of sociality from the earliest community to the modern civil and political super system. That is why this view to the historical processes, society is inseparable from studying of some persons and families. The article deals with the Pototsky's family and its contribution into the Ukrainian history and culture.

**Корнеев Е.С., Осенин Ю.И. Устройство контроля технического состояния колес скоростных электропоездов.**

Рассмотрены основные принципы построения, электропитания, обмена информацией бортовых и напольных устройств периодического и непрерывного контроля технического состояния колес скоростных электропоездов. Описано их устройство и принцип действия.

**Korneev E., Osenin U. The equipment for control of the fast electric train's wheels technical condition.**

The fundamental principles of the construction, electric power supply, information interchange of the trainborne and low-ground apparatus of the periodical and continuous control of the fast electric train's wheels technical condition are considered. Its structure and mode of functioning are described.

**Корнеев Е.С., Осенин Ю.И. Мониторинг состояния колес во время движения скоростных электропоездов.**

Предложен способ непрерывного контроля бандажей и колесных центров на наличие неисправностей, опасных для движения скоростного поезда. Сформулированы принципы построения и рассмотрены способы практической реализации бортовых устройств контроля колес, обеспечивающие соблюдение требований по надежности и безопасности эксплуатации таких устройств на

скоростных электропоездах.

**Korneev E., Osenin U. The monitoring of the wheels condition during the moving of the high speed electric train.**

The method of continuous control for the tires and wheels per availability of defects, which are dangerous for the trains moving are suggested. Principles of the construction are formulated, the modes of the practical realisation of the trainborne apparatus wheels control are considered.

**Осенин Ю.И., Войтенко Г.А. Исследования процесса контроля технического состояния колес подвижного состава при помощи адаптированного акустического метода синтезированной фокусирующей апертуры.**

Рассмотрено методику и результаты исследований процесса контроля колес поезда при помощи адаптированного акустического метода синтезированной фокусирующей апертуры. Выбраны оптимальные параметры исследованного процесса, которые обеспечивают необходимую точность измерений.

**Osenin U., Voitenko G. The research of the equipment wheels technical condition's control process by the aural method of the synthesized focusing aperture.**

The methods and results of the research of the train's wheels control process by the aural method of the synthesized focusing aperture are considered. The optimal sensibility condations of the research are picked.

## ВІДОМОСТІ ПРО АВТОРІВ

**Абакумова Вікторія Іванівна** - кандидат історичних наук, доцент кафедри архівознавства СНУ ім. В.Даля.

**Акименко Ольга Олексіївна** - старший викладач кафедри психології Луганського національного педагогічного університету імені Тараса Шевченка.

**Алфьоров Микола Анатолійович** - здобувач Донецького національного університету.

**Болотських Михайло Васильович** – здобувач кафедри всесвітньої історії СНУ ім. В.Даля.

**Бушин Микола Іванович** – доктор історичних наук, професор, завідувач кафедри історії України Черкаського державного технологічного університету.

**Войтенко Г.О.** – СНУ ім. В.Даля.

**Грищенко Олена** - м. Коростень.

**Дешевенко Л.П.** – здобувач.

**Дорош Тетяна Олександрівна** - магістр політології, інженер кафедри всесвітньої історії СНУ ім.В.Даля.

**Єгоров Р.В.** - аспірант кафедри історії України СНУ ім. В.Даля.

**Закіров Марат Борисович** - асистент кафедри українознавства Луганського національного аграрного університету.

**Захарків Максим Романович** - асистент кафедри релігієзнавства СНУ ім. В. Даля.

**Злобенко Дмитро Іванович** - старший науковий співробітник Центру історії аграрної науки Державної наукової сільськогосподарської бібліотеки Української академії аграрних наук.

**Ілляшенко Юлія Юріївна** - аспірантка кафедри історії України Черкаського державного технологічного університету.

**Казьмирчук Марія Григорівна** - магістр історії, м. Київ.

**Калиушко Людмила Василівна** - аспірантка кафедри історії України Черкаського державного технологічного університету.

**Конон Юлія Михайлівна** - аспірантка кафедри історії України Черкаського державного технологічного університету.

**Корнеев Є.С.** - СНУ ім. В.Даля.

**Кравець Юрій Антонович** - аспірант кафедри всесвітньої історії СНУ ім.В.Даля.

**Кривуля Ольга Олександрівна** - кандидат історичних наук, доцент, докторант кафедри всесвітньої історії СНУ ім. В. Даля.

**Крюков Віктор Григорович** - кандидат історичних наук, доцент кафедри всесвітньої історії та міжнародних відносин Луганського національного педагогічного університету ім. Т. Г. Шевченка.

**Кубанов Руслан Анатолійович** - старший викладач кафедри гуманітарних та соціально-економічних дисциплін Харківського інституту економіки ринкових відносин та менеджменту (Луганський факультет). Пошукач кафедри історії України СНУ ім. В. Даля.

**Лазор Валерій Васильович** - професор кафедри правознавства СНУ ім. В. Даля.

**Лисенко Алла Іванівна** - старший викладач кафедри історії України Черкаського державного технологічного університету, кандидат історичних наук.

**Михайлюк Віталій Павлович** - доктор історичних наук, професор, завідувач кафедри всесвітньої історії СНУ ім. В. Даля.

**Михайлюк Олена Ігорівна** – кандидат історичних наук, доцент кафедри історії і українознавства Луганського національного аграрного університету.

**Морковкін Віктор Костянтинівич** - кандидат історичних наук, доцент кафедри всесвітньої історії СНУ ім. В. Даля.

**Нестєренко Анастасія Олександрівна** – студентка спеціальності «Історія» першого курсу ННІ права і історії СНУ ім. В. Даля.

**Нікітенко Світлана Іванівна** - начальник навчально - організаційного відділу Східноєвропейського університету економіки і менеджменту (м. Черкаси), здобувачка кафедри історії України Черкаського державного технологічного університету.

**Осенін Юрій Іванович** – доктор технічних наук, професор, проректор з наукової роботи СНУ ім. В. Даля.

**Пекарчук Володимир Михайлович** – кандидат історичних наук, доцент кафедри теорій і історії держави та права Луганського університету внутрішніх справ.

**Романовська Ольга Олександрівна** - студентка другого курсу історичного факультету Луганського національного педагогічного університету імені Тараса Шевченка.

**Рубцова Олена Леонідівна** - кандидат біологічних наук, старший науковий співробітник, В.О. провідного наукового співробітника Національного ботанічного саду ім. М.М. Гришка НАН України.

**Сальник Світлана Олександрівна** – студентка спеціальності «Історія» п'ятого курсу СНУ ім. В. Даля

**Сапицька Олена Михайлівна** - аспірантка кафедри всесвітньої історії СНУ ім. В. Даля.

-----256

**Вісник СНУ ім. В. Даля №9 (103) Ч. II. 2006 р.**

**Сафонова Наталія Михайлівна** - старший викладач кафедри історії України СНУ ім. В. Даля.

**Сидорович Олександр Сергійович** - старший викладач кафедри соціально-гуманітарних дисциплін Ніжинського агротехнічного інституту Національного аграрного університету

**Степанова Оксана Геннадіївна** - пошукач кафедри всесвітньої історії СНУ ім.В.Даля.

**Фесько Юлія Олександрівна** - аспірантка Дніпропетровського національного університету.

**Чубіна Тетяна Дмитрівна** - кандидат історичних наук, доцент, докторант кафедри історії України Черкаського державного технологічного університету.

## ЗМІСТ

### СТАТТІ

Історичні та юридичні науки

Абакумова В.І.	ТРАНСФОРМАЦІЯ СВІДОМОСТІ ЛЮДИНИ В УМОВАХ ОКУПАЦІЇ (1941 – 1944 РР.)	3
Акименко О.А., Романовська О.	СОЦИАЛЬНО-ПСИХОЛОГИЧЕСКИЙ АНАЛИЗ ПОНЯТИЙ «ЛИДЕР» И «ХАРИЗМАТИЧЕСКАЯ ЛИЧНОСТЬ»	8
Алфьоров М.А.	СТАН НАСЕЛЕННЯ ДОНБАСУ В 1939-1943 рр.	18
Болотських М.В.	ІСТОРИЧНИЙ ВИМІР ВНЕСКУ УКРАЇНСЬКИХ НАУКОВЦІВ У ФОРМУВАННЯ СУЧАСНОЇ ЕКОЛОГІЧНОЇ БЕЗПЕКИ	25
Бушин М.І., Калиушко Л.В.	ОСОБЛИВОСТІ РАДЯНСЬКОЇ ІСТОРІОГРАФІЇ ПОЛТАВСЬКОЇ БИТВИ 1709 р.	31
Грищенко О.С.	ПРОФЕСОР О.О.БРАУНЕР – ВИЗНАЧНИЙ УКРАЇНСЬКИЙ ЗООЛОГ, АРХЕОЛОГ, ОХОРОНЕЦЬ ПРИРОДИ	36
Дешевенко Л.П.	МАСШТАБНІСТЬ І СУТНІСТЬ ЗБРОЙНИХ КОНФЛІКТІВ У ДРУГІЙ ПОЛОВИНІ ХVІІІ СТ.	43
Дорош Т.О.	ПРОБЛЕМИ ВИЗНАЧЕННЯ ТА ФОРМУВАННЯ ГРОМАДСЬКОЇ ДУМКИ: ІСТОРИЧНИЙ АСПЕКТ	50
Сгоров Р.В.	МОЛОДЬ УКРАЇНСЬКОЇ АРМІЇ, ЯК ЧИННИК РОЗБУДОВИ ДЕРЖАВНОСТІ	56
Закіров М.Б.	МІГРАЦІЯ УКРАЇНЦІВ ДО ЗАХІДНОГО СИБІРУ У 1926-1989 рр.	62
Захарків М.Р.	АНАЛІЗ НАЦІОНАЛЬНОЇ СТРУКТУРИ НАСЕЛЕННЯ ЛІВОБЕРЕЖНОЇ УКРАЇНИ НАПРИКІНЦІ ХІХ СТОЛІТТЯ ЗА МАТЕРІАЛАМИ ХАРКІВСЬКОЇ ГУБЕРНІЇ	71
Злобенко Д.І.	ІСТОРІЯ ФОРМУВАННЯ НАУКОВИХ ІДЕЙ І УЯВЛЕНЬ ПРО РОЗВИТОК ГРУНТІВ: ЕВОЛЮЦІЯ НАУКОВОЇ ДУМКИ І ПРОБЛЕМИ СУЧАСНОСТІ	75
Ілляшенко Ю.Ю.	ФОРМИ ТА МЕТОДИ ДІЯЛЬНОСТІ ДИТЯЧИХ ГРОМАДСЬКИХ ОРГАНІЗАЦІЙ УКРАЇНИ В ПЕРІОД РОЗБУДОВИ ДЕРЖАВНОСТІ (90-ТІ РР. ХХ СТ.)	82
Казьмирчук М.Г.	ЖІНОЧА ПРАЦЯ В ЛОМБАРДАХ УКРАЇНИ В	91

-----258

Вісник СНУ ім.В.Далая №9 (103) Ч.ІІ. 2006 р.

СКЛАДІ РОСІЙСЬКОЇ ІМПЕРІЇ

Конон Ю.М.	ШЕВЧЕНКІВСЬКИЙ НАЦІОНАЛЬНИЙ ЗАПОВІДНИК У КАНЕВІ - СВЯТИНЯ УКРАЇНСЬКОГО НАРОДУ	96
Кравець Ю.А.	СТУПІНЬ НАУКОВОГО ВИВЧЕННЯ ТА ІСТОРИОГРАФІЯ ПРОБЛЕМИ РОЗВИТКУ ПІДПРИЄМНИЦТВА В УКРАЇНСЬКОМУ СЕЛІ В КІНЦІ ХІХ – ПОЧАТКУ ХХ СТ.	103
Кривуля О.О.	ЗАСТОСУВАННЯ ПРИНЦИПІВ МОДЕРНІЗАЦІЙНИХ ПІДХОДІВ ДО ОЦІНКИ ТА РОЗУМІННЯ ОСОБЛИВОСТЕЙ ЖИТТЄДІЯЛЬНОСТІ ЖІНОК РАДЯНСЬКОЇ УКРАЇНИ ПРОТЯГОМ 1917-1939 РР. У ФОРМАТІ ЖІНОЧОЇ СУБКУЛЬТУРИ	115
Крюков В.Г.	УЯВЛЕННЯ ВЧЕНИХ АРАБСЬКОГО ХАЛИФАТУ Х СТОЛІТТЯ ПРО ЕТНІЧНУ СПОРІДНЕНІСТЬ НАСЕЛЕННЯ ЄВРОПИ	121
Кубанов Р.А.	ПРАВОСЛАВНА ЦЕРКВА І МОНГОЛЬСЬКА ВЛАДА: ВІДНОСИНИ ПІСЛЯ ЗАВОЮВАННЯ КОЧІВНИКАМИ ДАВНЬОРУСЬКОЇ ДЕРЖАВИ	126
Лазор В.В.	ИСТОРИЯ ПРАВОСЛАВНОГО КАНОНИЧЕСКОГО ПРАВА	134
Лисенко А.І.	ПОЛІТИКА РАДЯНСЬКОГО УРЯДУ І ВИРІШЕННЯ „ЖІНОЧОГО ПИТАННЯ” В УКРАЇНІ (80-і рр. ХХ СТОЛІТТЯ)	139
Михайлюк В.П., Михайлюк О.І.	ВЧЕНІ УКРАЇНСЬКОЇ ДІАСПОРИ ТА УКРАЇНОЛОГИ ПРО ТРАНСФОРМАЦІЮ УКРАЇНСЬКОГО СЕЛА В ІСТОРИЧНОМУ ВИМІРІ	147
Морковкін В.К.	СУЧАСНІ ДОСЛІДЖЕННЯ ВЧЕНИХ-ІСТОРИКІВ УКРАЇНИ З ПИТАНЬ ЗДІЙСНЕННЯ АГРАРНОЇ РЕФОРМИ	153
Нестеренко А.О.	ДІЯЛЬНІСТЬ ГРОМАДСЬКИХ ОРГАНІЗАЦІЙ У КУЛЬТУРНО-ОСВІТНЬОМУ НАПРЯМКУ СЕРЕД СЕЛЯН У РОКИ НЕЗАЛЕЖНОСТІ УКРАЇНИ	158
Нікітенко С.І.	УКРАЇНА В СИСТЕМІ ВСЕСВІТНЬОЇ ТУРИСТСЬКОЇ ОРГАНІЗАЦІЇ	163
Пекарчук В.М.	ФОРМУВАННЯ КОНЦЕПТУАЛЬНО-ПРАВОВИХ ПРИНЦИПІВ ЗМІН ЗАКОНОДАВЧО- РОЗПОРЯДЧИХ ІНСТИТУЦІЙ В УКРАЇНІ: ІСТОРИЧНИЙ АСПЕКТ (1985-2006 РР.)	173
Рубцова О.Л.	ІСТОРИЯ ДОСЛІДЖЕННЯ РОДУ ROSA L. У ФЛОРИ УКРАЇНИ (ХІХ - ПОЧАТОК ХХ ст.)	178

Сальник С.О.	КОНСЕРВАТИВНІ ТРАДИЦІЇ ТА ПРАВА ЖІНОК В ІСЛАМСЬКИХ КРАЇНАХ У ДРУГІЙ ПОЛОВИНІ ХХ ст.	185
Сапицька О.М.	УЧАСТЬ СІЛЬСЬКИХ ЖІНОК В ПІДВИЩЕННІ ОБОРОНОСПРОМОЖНОСТІ СРСР (1928-СЕРЕДИНА 1933 РР.)	189
Сафонова Н.М.	ДО ПИТАННЯ ЗМІН У ВІТЧИЗНЯНІЙ ВИЩІЙ ОСВІТІ СУВЕРЕННІЇ УКРАЇНИ	196
Сидорович О.С.	ОСОБЛИВОСТІ РОЗВИТКУ СПОЖІВЧОЇ КООПЕРАЦІЇ В ЧЕРНІГІВСЬКІЙ ГУБЕРНІЇ НА ПОЧАТКУ ХХ СТОЛІТТЯ	202
Степанова О.Г.	ДІЯЛЬНІСТЬ НІНИ СТРОКАТОЇ В ДИСИДЕНТСЬКОМУ РУСІ ТА СТВОРЕННЯ ГРОМАДСЬКОГО КОМІТЕТУ НА ЇЇ ЗАХИСТ	208
Фесько Ю.О.	ПИТАННЯ ФІЗИОТЕРАПІЇ ТА КУРОРТОЛОГІЇ В ПРАЦЯХ НІМЕЦЬКИХ ПРОФЕСОРІВ ХАРКІВСЬКОГО УНІВЕРСИТЕТУ ПЕРШОЇ ПОЛОВИНИ ХІХ СТОЛІТТЯ	212
Чубіна Т.Д.	ПОЛЬСЬКИЙ МАГНАТ ФРАНЦІШЕК САЛЕЗІЙ ПОТОЦЬКИЙ: СТОРІНКИ ЖИТТЯ	222
<b>Технічні науки</b>		
Корнеев Е.С., Осенин Ю.И.	УСТРОЙСТВО КОНТРОЛЯ ТЕХНИЧЕСКОГО СОСТОЯНИЯ КОЛЕС СКОРОСТНЫХ ЭЛЕКТРОПОЕЗДОВ	234
Корнеев Е.С., Осенин Ю.И.	МОНИТОРИНГ СОСТОЯНИЯ КОЛЕС ВО ВРЕМЯ ДВИЖЕНИЯ СКОРОСТНЫХ ЭЛЕКТРОПОЕЗДОВ	240
Осенін Ю.І., Войтенко Г.О.	ДОСЛІДЖЕННЯ ПРОЦЕСУ КОНТРОЛЮ ТЕХНІЧНОГО СТАНУ КОЛІС РУХОМОГО СКЛАДУ ЗА АДАПТОВАНИМ АКУСТИЧНИМ МЕТОДОМ СИНТЕЗОВАНОЇ ФОКУСУЮЧОЇ АПЕРТУРИ	247
Анотації		253
Відомості про авторів		261

## CONCLUSION

### ARTICLE

#### History and law

Abakumova V.	The transformation of the human's consciousness in conditions of occupation (1941-1944)	3
Akimenko O., Romanovskaya O.	The social-psychological analysis of the concepts "leader" and "charismatic personality".	8
Alferov M.	The human's condition in Donbass (1939-1943).	18
Bolotskikh M.	Historical measuring of payment of Ukrainian workers researches in forming of modern ecological safety.	25
Bushin M., Kaliushko L.	The peculiarity of the soviet historiography of the Poltava battle.	31
Grischenko O.	A professor Brauner O.O. – a famous Ukrainian zoologist, archaeologist and nature-guard.	36
Deshevenko L.	The scale and the essence of the military conflicts in the second half of the XVIII.	43
Dorosh T.	The problems of determination and forming of public opinion: historical aspect	50
Egorov R.	The young people of the Ukrainian army as the factor of the State system organization.	56
Zakirov M.	Migration of the Ukrainians to the Western Siberia in 1926-1989.	62
Zakharkiv M.	The analysis of the national structure of the left-bank's Ukraine population at the end of XIX by the Kharkiv province's materials.	71
Zlobenko D.	The history of the scientific idea's forming about the evolution of the soils: an evolution of the scientific idea and the modern problems.	75
Ilyashenko U.	The forms and methods of the activities of the Ukrainian children's public organizations in the period of the formation of the state system (90's XX century).	82
Kasmirchuk M.	The woman labor on Ukrainian pawnshops in structure of Russian Empire.	91
Konon U.	The national reserve named after	96

-----261

Shevchenko in Kanev – a sacred place of the Ukrainian nation.

Kravetz U.	The modern scientific situation and historiography of the business undertakings development on the Ukrainian country in the end of XIX – beginning XX.	103
Krivulya O.	Application of principles of approaches of modernizations to the estimation and understanding of features of vital functions of women of Soviet Ukraine during 1917-1939 in the format of womanish subculture	115
Krukov V.	The notions of the scientific's of Arabic erudites of the X century about lineage and relationship of European ethnic communities.	121
Kubanov R.	The orthodox church and the Mongolian authority: relationship after nomad 's conquest Old Russian.	126
Lazor V.	History of the Orthodox canonical law.	134
Lisenko A.	The policy of the Soviet government of studying of "woman's" problem in the 80's of the XX-th century.	139
Mikhayluk V., Mikhayluk O.	Scientists of Ukrainian Diaspora and ukrainologov about transformation of the Ukrainian village in the historical measuring	147
Morkovkin V.	Modern researches of scientists-historians of Ukraine on questions of realization of agrarian reform	153
Nesterenko A.	Activity of public organizations in cultural and educational direction among peasants in the years of independence of Ukraine	158
Nikitenko S.	Ukraine in the World tourist's organization system.	163
Pekarchuk V.	Forming of conceptually legal principles of changes of legislatively prescriptive institutions is in Ukraine: historical aspect (1985-2006)	173
Rubtzova O.	The history of research of the class ROSA L. in Ukraine (XIX-beginning XX).	178
Salnik S.	The conservative traditions and women rights in Islamic countries during the second half of the XX century.	185

Sapitskaya O.	The participation of the country-women of Ukraine in increase of the defence of the USSR (1928-middle of the 1933).	189
Safonova N.	The changes in teaching staff of higher educational institutions in sovereign Ukraine.	196
Sidorovich O.	The peculiarity of the development of consumers' cooperative society in the Chernigov province in the beginning of XX century.	202
Stepanova O.	Nina Strokataya's activity in dissident movement and creation of social committee for her defence.	208
Fes'ko U.	Physiotherapy and balneology in the works of the German professors of the Charkiv University at the beginning of the 19 century.	212
Chubina T.	Poland magnate F.S. Pototsky: the pages of life.	222
<b>Technical sciences</b>		
Korneev E., Osenin U.	The equipment for control of the fast electric train's wheels technical condition.	234
Korneev E., Osenin U.	The monitoring of the wheels condition during the moving of the high speed electric train.	240
Osenin U., Voitenko G.	The research of the equipment wheels technical condition's control process by the aural method of the synthesized focusing aperture.	247
SUMMARY		253

## ОГОЛОШЕННЯ

Постановою президії ВАК України від 11.12.2002 р. № 4-11/11 створено в Східноукраїнському національному університеті імені Володимира Даля МОН України **спеціалізована рада К 29.051.04** із правом приймати до розгляду та проводити захисти дисертацій на здобуття наукового ступеня кандидата історичних наук зі спеціальностей

07.00.01 – історія України

07.00.02 – всесвітня історія.

З метою розширення географії наукових пошуків запрошуємо здобувачів з різних регіонів України подавати дисертації до вказаної ради.

Адреса: 91034, м. Луганськ, кв. Молодіжний, 20а, кафедра всесвітньої історії.

\*\*\*\*\*

Редколегія **наукового збірника „Історичні записки”** - фахового видання України, в якому можуть публікуватися результати дисертаційних робіт на здобуття наукових ступенів доктора і кандидата наук (постанова президії ВАК України від 30 червня 2004 р. № 3-05/7) запрошує науковців надсилати свої статті.

### **Орієнтири для авторів наукового збірника „Історичні записки”**

**Мета та тематична спрямованість видання:** висвітлення проблем з вітчизняної та світової історії, історії освіти, науки, техніки в контексті світового розвитку в різні періоди існування держави.

Приймаються наукові статті, які мають такі **необхідні елементи** (Бюл. ВАК № 1, 2003): постановка проблеми в загальному вигляді та її зв'язок із важливими науковими практичними завданнями (5-10 речень); аналіз останніх досліджень і публікацій, в яких започатковано розв'язання даної проблеми і на які спирається автор (до 0,75 сторінки); виділення невирішених раніше частин загальної проблеми, котрим присвячується означена стаття, формулювання цілей та завдань статті (до 0,5 сторінки); виклад основного матеріалу дослідження з повним обґрунтуванням отриманих наукових результатів; висновки з даного дослідження; перспективи подальших розвідок у даному напрямку (2-3 проблеми).

Матеріали для публікації (обсяг в межах 0,5-0,75 д.а.) подаються на дискеті 3,5 дюйма в редакторі Word разом із одним надрукованим примірником на аркушах формату А 4.

**Вимоги до електронного варіанту тексту** Текст статті складається з наступних елементів у такій послідовності:шифр ББК; прізвище та ініціали автора; назва статті (великим літерами); текст (посилання в тексті супроводжуються цифрами у квадратних дужках з позначенням номера цитованого видання в списку літератури, а потім через кому подаються сторінки, наприклад: [1, 34]; список літератури, коротке (1-2 речення) резюме російською та англійською мовами.

**Вимоги до відомостей про автора** Відомості про автора складаються з прізвища, ім'я, по-батькові, вченого ступеня, звання, посади, місця роботи. Відомості подаються повністю, без скорочень, одним реченням, через кому.

**Адреса автора** Бажано надати номер телефону або E-mail (на випадок необхідності швидкого зв'язку з автором) та поштову адресу (для розсилки примірника накладом).

Текст статті, резюме, відомості про автора, адреса складають єдиний електронний файл, який має назву згідно прізвища автора.Статті подавати за

**Вісник**  
**Східноукраїнського національного університету**  
**імені Володимира Даля**  
**№ 9 (103) Ч.ІІ 2006**  
**Науковий журнал**

Відповідальний за випуск  
Літературний редактор  
Технічний редактор  
Коректор  
Оригінал-макет

Михайлюк В.П..  
Бугокова Л.В.  
Дроговоз Т.М.  
Подова С.В.  
Дорош Т.О.  
Сапицька О.М.

Підписано до друку **6.10.06**

Формат 70 x 108 1 / 16. Папір офсетний. Гарнітура Arial  
Друк офсетний. Умов. друк. арк. **19,9** Обл. друк. арк. **22,1**  
Наклад 300 прим. Вид. № . Замовлення № . Ціна вільна

Видавництво  
Східноукраїнського національного  
університету імені Володимира Даля  
91034, м. Луганськ, кв. Молодіжний, 20-а

**Адреса видавництва:** 91034, м. Луганськ, кв. Молодіжний, 20 а,  
Телефон 8 (0642) 41-34-12. Факс 8 (0642) 41-31-60.  
E-mail: aandr@snu.edu.ua